

**Univerzita Karlova v Praze**

Filozofická fakulta

Ústav Dálného východu

Jazyky zemi Asie a Afriky

Petra Kanasugi

Vývoj od tvaru *-m.u* k tvarům *-ó/-jó* a *daró*  
jako příklad gramatikalizace a subjektivizace

The Development of the Form *-m.u*  
to Forms *-ō /-yō* and *daró* as an Example of  
Grammaticalization and Subjectification

Dizertační práce

vedoucí práce - Prof. Zdenka Švarcová, Dr.

2013

Prohlašuji, že jsem dizertační práci napsala samostatně s využitím pouze uvedených a řádně citovaných pramenů a literatury a že práce nebyla využita v rámci jiného vysokoškolského studia či k získání jiného nebo stejného titulu.

Za vedení disertační práce, cenné rady, připomínky, podněty a trpělivost děkuji pani profesorce Zdence Švarcové.

## Abstrakt

Práce navazuje na studie věnované japonské modalitě, přičemž vymezení tématu není založeno na sledování určitého typu modality, jak je běžné u synchronních studií, ale na zcela či částečně sdíleném původu sledovaných prostředků. Na základě porovnání užití a vlastností tvaru *-m.u* v době rané střední japonštiny a tvarů {-ó/-jó} a *daró* v moderní japonštině, jsou navrženy schematické významy jednotlivých prostředků a zmapovány gramatikalizační a subjektivizační posuny, k nimž během zhruba tisíciletého vývoje došlo. Výsledkem analýzy je konstatování, že sledované tvary procesem subjektivizace prošly a hlavním impulsem, který k subjektivizaci vedl, byla gramatikalizace přípony *-m.u* na koncovku {-ó/-jó}, respektive partikuli (terminologie viz Narrog 1998) *daró*, která vedla k rozštěpení schematického významu „inklinace“ v obecném koloběhu podnětu a reakce („control cycle“ viz Langacker 2002, 2009) na dva schematické významy „inklinace“ v rámci faktického respektive epistemického koloběhu podnětu a reakce.

## Klíčová slova

japonština, modalita, gramatikalizace, subjektivizace, přípona *-m.u*, koncovka volního tvaru {-ó/-jó}, částice *daró*

## Abstract

The thesis is a continuation of studies of Japanese modality, however its theme is not defined based on a particular kind of modality as is commonly done in synchronic studies but based on completely or to a degree shared common origin of the studied forms. Usage and properties of Early Middle Japanese *-m.u* are compared with usage and properties of Modern Japanese  $\{-\bar{o} / -y\bar{o}\}$  a *darō*, schematic meanings of respective forms are suggested and grammaticalization and subjectification shifts which have taken place during approximately one thousand years of development are mapped. The results of the analysis show that subjectification has taken place and that the main impuls leading to the subjectification changes was grammaticalization of suffix *-m.u* to ending  $\{-\bar{o} / -y\bar{o}\}$  respectively to particle (in Narrog (1998) terms) *darō*, which lead to split of one schematic meanings „inclination“ in general control cycle (Langacker 2002, 2009) to two separate schematic meanings „inclination“ in factual respectively epistemic control cycle.

## Keywords

japanese, modality, grammaticalization, subjectification, suffix *-m.u*, ending of volitional form  $\{-\bar{o} / -y\bar{o}\}$ , particle *darō*

# Obsah

I. Úvod .....	8
II. Modalita .....	12
II. 1. Modalita- západní pojetí .....	12
II. 2. Modalita -pojetí v japonské jazykovědě .....	14
II. 2.1. Teorie modality (modariti ron) - Nitta Jošio a Masuoka Takaši.....	16
II. 2.2. Alternativní pojetí modality v rámci japonské jazykovědy.....	21
III. Subjektivizace .....	23
III. 1. Subjektivizace podle Ronalda Langackera (1990, 1998, 1999, 2002, 2008, 2009) .....	24
III. 2. Subjektivizace podle Traugott (2005, 2010, 2011).....	25
III. 3. Model změny modálních významů podle Heiko Narroga (2005).....	27
IV. Gramatikalizace .....	32
IV. 1. Víceúrovňový charakter japonského predikátu a rozsah platnosti modálních kategorií.....	33
V. Tvar - <i>m.u</i> v období rané střední japonštiny .....	34
V. 1. Přístupy k - <i>m.u</i> .....	34
V. 1. 1 - <i>M.u</i> - tradiční pohled.....	36
V. 1.2 Pohled na - <i>m.u</i> - podle Oda Masaru (2010) .....	37
V. 1.3. Pohled na - <i>m.u</i> - podle Onoe Keisukeho (2001) .....	39
V. 2. Systém časování sloves v rané střední japonštině a morfologická charakteristika - <i>m.u</i> .....	43
V. 3. Analýza výskytů .....	48
V. 3. 1. Adnominální tvar - <i>m.u</i> .....	49
V. 3.2. Zvolací tvar - <i>m.e</i> .....	69
V. 3.3. Koncový tvar - <i>m.u</i> .....	73
V. 3. 4 Shrnutí rozboru výskytů .....	80
V. 3.5 Schematický význam - <i>m.u</i> (- <i>m.u</i> jako ukotvovací (grounding) prvek) .....	81
V. 3.6. Charakter - <i>m.u</i> vzhledem k subjektivizaci .....	86
V. 3.7. Charakter - <i>m.u</i> vzhledem ke gramatikalizaci .....	88
VI. Vývoj - <i>m.u</i> od rané střední japonštiny po současnost .....	93
VI. 1. Změny v období rané střední japonštiny.....	93
VI. 1. Změny v období pozdní střední japonštiny .....	94
VI.2. Změny v období moderní japonštiny .....	98
VII. Volní tvar {-ó/-jó} v současné japonštině .....	99
VII. 1. Zařazení {-ó/-jó} a <i>daró</i> tvarů v systému ohýbání japonských sloves .....	99
VII. 2. Volní tvar {-ó/-jó}.....	102

VII. 2.1. Plně produktivní užití volního tvaru .....	104
VII. 2.2. Stylisticky omezená užití volního tvaru .....	111
VII. 2.3. Ustálené konstrukce a fráze obsahující volní tvar .....	113
VII. 3. Charakter volního tvaru vzhledem k subjektivizaci .....	124
VII. 3.1. Langackerovo pojetí subjektivizace a volní tvar .....	124
VII. 3.2. Narrogovo pojetí subjektivizace a volní tvar .....	124
VII. 3. Charakter volního tvaru vzhledem ke gramatikalizaci .....	125
VII. 3.1. Pozice volního tvaru v rámci víceúrovňové struktury japonského predikátu .....	126
VIII. Příznak epistemické modality <i>daró</i> .....	128
VIII. 1. Vaznost a tvarová rozrůzněnost <i>daró</i> .....	131
VIII. 2. Plně produktivní užití <i>daró</i> .....	136
VIII. 3. Stylisticky omezená užití <i>daró</i> .....	141
VIII. 4. Ustálené konstrukce a fráze obsahující <i>daró</i> .....	142
VIII. 5. Charakter <i>daró</i> vzhledem k subjektivizaci .....	147
VIII. 5.1. Langackerovo pojetí subjektivizace .....	147
VIII. 5.2. Narrogovo pojetí subjektivizace a volní tvar .....	148
VIII. 6. Charakter <i>daró</i> vzhledem ke gramatikalizaci .....	149
VIII. 6.1. Pozice <i>daró</i> v rámci víceúrovňové struktury japonského predikátu .....	150
IX. Závěr .....	152
Příloha 1: Přehled zkratk a symbolů .....	158
Příloha 2: Seznam tabulek a vyobrazení .....	159
Použitá literatura .....	161
Zdrojové texty použité při excerpci .....	165

## I. Úvod

Volní tvar sloves a tvar spony *daró* patří mezi základní prvky gramatiky současné japonštiny, mezi prvky velmi frekventovaně užívané a velice často popisované a zkoumané.

Synchronní studium těchto jazykových prostředků probíhá zejména na poli výzkumu širšího fenoménu modality. Přičemž dochází k tomu, že oba tvary jsou zařazovány a popisovány v rámci zcela jiné skupiny modálních prostředků. Například u Mijazaki Kazuhita (2004) je volní tvar popisován jako prostředek vyjádření vůle, vyzvání (*iši, kan'jú* 意志・勧誘) coby subkategorie takzvané performativní modality (*džikkó no modarity* 実行のモダリティ) a *daró* jako prostředek vyjádření epistemické modality (*ninšiki no modarity* 認識のモダリティ) coby subkategorie takzvané predikační modality (*džodžucu no modarity* 叙述のモダリティ). U jedné z nejvýznamnějších postav rozvíjejících v Japonsku teorii modality Nitta Jošia (1991) je volní tvar popisován jako prostředek vyjádření pozvání (*sasoikake* 誘い掛け) coby subkategorie takzvané výpovědní a postojové modality (*hacuwa, dentacu no modarity* 発話・伝達のモダリティ) a *daró* jako prostředek vyjádření domněnky (*suirjó* 推量) coby subkategorie takzvané modality vážící se k výpovědi (*meidaimeate no modarity* 命題目当てのモダリティ).

I v rámci synchronního studia moderní japonštiny však existují přístupy, které alespoň do nějaké míry oba prostředky spojují. Například tradiční morfologická analýza, která je předmětem japonské školní gramatiky a vychází z gramatiky Hašimoto Šinkičiho, analyzuje *daró* jako volní tvar spony složený ze základu spony *daró-* a pomocného *-o* utvářejícího volní tvar. Také profesor Miroslav Novák (1989) zahrnuje všechny tvary ukončené *{-ó/-jó}*, ať je základem plnovýznamové sloveso nebo tvar spony, do stejné kategorie tvarů pravděpodobnostního způsobu I.

Diachronní pohled (Morioka, Mijadži, Teramura, Kawabata 1982, Watanabe 2008, Shirane 2005, Frellesvig 2010) pak jednoznačně ukazuje na spřízněnost obou tvarů a upozorňuje na roli, jakou v jejich vývoji hrála ohebná přípona *-m.u.* Této diachronní spřízněnosti jsou si samozřejmě vědomi a příležitostně na ni odkazují i lingvisté pracující v hlavním proudu takzvané teorie modality (Nitta 2009) i mimo něj (Sawada 2006), až na výjimky s ní ale v žádném smyslu nepracují. Takovou výjimkou je například Morijama Takuró (1992), který v rámci studie věnované epistemické modalitě v krátké poznámce pod čarou připouští i jistou míru významové podobnosti obou forem - volního tvaru a *daró*. Vliv diachronních posunů v celém systému ohýbání predikativů a diachronní spřízněnosti zdůrazňuje také například Onoe Keisuke (2001).



Víme tedy, že původ obou prostředků se alespoň z části váže ke stejné ohebné příponě *-m.u.*, ale v moderní japonštině mají oba prostředky jiný funkční status a oba prostředky jsou používány do jisté míry odlišně. Je tedy zřejmé, že během vývoje jazyka došlo k nějakým posunům. Přičemž jakožto princip takovýchto posunů se v případě funkčního posunu nabízí gramatikalizace a v případě posunu v užití (široce významového posunu) subjektivizace.

Cílem této práce je na základě analýzy výskytů všech třech relevantních tvarů (*-m.u.*, {-ó/-jó} a *daró*) zmapovat jejich jednotlivá užití, detekovat jejich široké schematické významy, shrnout postavení jednotlivých prostředků (*-m.u.*, {-ó/-jó} a *daró*) vzhledem ke gramatikalizaci a subjektivizaci, ukázat k jakým posunům od *-m.u.* k {-ó/-jó} a *daró* v tomto směru došlo, a pokud možno komentovat vztah těchto gramatikalizačních a subjektivizačních posunů. Tento přístup využívající diachronní metodu by měl ukázat, co ze společného původu u obou prostředků - formy volního tvaru {-ó/-jó} a *daró* - přetrvává a které aspekty se na základě odlišného vývoje liší, což by mělo vést k hlubšímu pochopení synchronního významu a fungování těchto prostředků ({-ó/-jó} a *daró*).

Základní východiska práce a použitá metodologie čerpají z několika základních zdrojů. Základním myšlenkovým rámcem práce je přístup kognitivní gramatiky (Langacker 1991a, 1991b, 2006, 2009), který přináší hlavní předpoklad, že jazyk je systémem symbolických struktur spojujících sémantické a fonologické struktury, které mohou mít různou úroveň obecnosti. Přičemž stejnou symbolickou strukturu mají veškeré jazykové prostředky, jak takzvaná „plnovýznamová slova“, tak i takzvané „gramatické prostředky“. Pro analýzu *-m.u.*, {-ó/-jó} a *daró* z toho plyne předpoklad, že tyto prostředky disponují takzvaným schematickým významem, který utváří kostru konceptualizace.

Uplatněné pojetí gramatikalizace vychází z přístupu Elizabeth Closs Traugott (Traugott, Hopper 2003; Traugott 2010), který definuje proces gramatikalizace jako „posuny, kterými prostředky v čase nabývají na gramatičnosti“ (Traugott, Hopper 2003). V rámci studie jsou tyto posuny sledovány na gramatikalizační škále (cline) upravené tak, aby odpovídala struktuře japonského jazyka. Základem pro alokaci prostředků na gramatikalizační škále jsou detailní morfologické analýzy (Frellesvig 2010, Narrog 1996, 1998).

Japonština má širokou škálu prostředků pro vyjádření subjektivního postoje mluvčího a subjektivita se již od počátků moderní japonské jazykovědy (Jamada Jošio, Tokieda Motoki apod.) stala jedním z jejích stěžejních. V rámci v současné době dominantního proudu teorie modality (Nitta 1995, 2009; Masuoka 1991, 2007, 2009; Mijazaki, Adači, Noda, Takanaši 2004 a další) je subjektivní charakter také základním kritériem modality, takže výsledky výzkumu

daných modálních prostředků (-*m.u*, {-*ó/-jó*} a *daró*) at' v rámci teorie modality či v rámci jiných přístupů (Onoe 1991) byly také jedním ze základních použitých zdrojů.

Subjektivizační posuny od -*m.u* k{-*ó/-jó*} a *daró* jsou sledovány v rámci dvou přístupů. Jednak podle přístupu Ronalda Langackera (1991a, 2003, 2006) a jednak podle Heiko Narroga (2009c). Přístup Heiko Narroga v zásadě vychází z diachronního pojetí (inter)subjektivizace Elizabeth Closs Traugott (Traugott 2007, 2011; Traugott, Dasher 2002), ale přihlíží i k výsledkům studia modálních prostředků v japonské jazykovědě, zejména analýzy struktury predikátu. Posun na ose (inter)subjektivizace sleduje v rámci dvou dimenzí: volitivní a non-volitivní modalita a v rámci tří kategorií: modalita, větný způsob a ilokační síla. Užití tohoto modelu je pro naše účely velmi výhodné, protože umožňuje sledovat vztah gramatikalizačních a subjektivizačních posunů. Přístup Ronalda Langackera není a priori diachronní a zásadním rozdílem oproti přístupu Traugott a Narroga je soustředění se na konceptualizaci a míru, do jaké jsou v rámci konceptualizace profilovány prvky „tady a teď“ komunikační situace (ground), spíše než na prostředky samotné. Oba přístupy, podobně jako Langacker (2006), však vnímáme spíše jako komplementární než konkurenční.

Samotná práce je rozdělena do několika částí. Úvodní části (kapitoly II., III. a IV.) jsou věnovány teoretickým východiskům a výsledkům předcházejícího výzkumu. Jsou v ní představena různá pojetí modality a definováno aplikované pojetí modality (kapitola II.), subjektivizace (kapitola III.) a gramatikalizace (kapitola IV.). Další část (kapitola V.) je věnována tvaru -*m.u* v období rané střední japonštiny. Nejprve shrnujeme dosavadní přístupy k -*m.u* především v rámci japonské jazykovědy (kapitola V. 1.), následuje funkční charakteristika -*m.u* coby součásti slovesa (kapitola V. 2.) a analýza excerpovaných příkladů (kapitola V. 3.). Analýza je provedena na základě formálních a funkčních kritérií a jejím cílem je detekovat jednotlivá užití a základní schematický význam -*m.u*. V následujících kapitolách je shrnuto postavení -*m.u* respektive, jeho jednotlivých užití vzhledem k subjektivizaci (kapitola V.3.6.) a gramatikalizaci (kapitola V. 3.7.). Následují dvě části věnované tvarům {-*ó/-jó*} a *daró*, které mají paralelní strukturu (kapitola VII. respektive VIII.). Po shrnutí dosavadních přístupů k daným prostředkům je provedena analýza užití, a to ve skupinách plně produktivní užití, stylisticky omezená užití a ustálené konstrukce. Je definován schematický význam a postavení vzhledem ke gramatikalizaci a subjektivizaci. V závěru práce (kapitola IX.) jsou vyhodnoceny gramatikalizační a subjektivizační posuny a jejich vztah.

V práci je použito české transkripce, vlastní jména jsou v případě japonských jmen psána v japonském pořadí (příjmení, jméno), skloňováno je pouze jméno, ostatní vlastní jména jsou uváděna v pořadí jméno, příjmení. V teoretických částech práce, kde jsou představovány a

komentovány některé jazykovědné teorie, je zachována terminologie autorů jednotlivých teorií. Citace v angličtině jsou ponechány bez překladu, japonské citace jsou citovány a překládány. Japonská terminologie je v textu uváděna s českou transkripcí i ve znacích, pouze u ilustračních příkladů pod čarou, které slouží pouze jako doplňující informace, nebo v některých obrázcích, kde by z praktických důvodů nebyl přepis vhodný, je uváděn pouze japonský zápis bez české transkripce.

## II. Modalita

### II. 1. Modalita- západní pojetí

Modalita je jednou z nejhůře uchopitelných lingvistických kategorií, většina prací, která se jí zabývá, se zřejmě proto definici tohoto pojmu vyhýbá a modalitu přibližuje pomocí jejích subkategorií. Vzhledem k relativně obtížné definici je také pochopení modalit jako gramatické kategorie velmi různé, jak také vyplývá z krátkého představení „západního“ (především Evropa, USA) a japonského pohledu na modalitu. Zároveň je však nutné zdůraznit, že opozice „západní“ - „japonské“ pojetí je velmi zjednodušující, protože oba proudy vykazují velkou vnitřní diverzitu. V opozici však do jisté míry bezesporu stojí evropské „palmerovské“ pojetí modalit a nejlivnější japonské pojetí modalit, které budeme označovat zavedeným pojmem modariti-ron. Zde se omezíme na základní charakteristiku západního chápání modalit<sup>1</sup>, aby bylo jasné, jakým způsobem je v této práci dále používána terminologie vztahující se k modalitě.

Základním kritériem modalit je podle Palmera (2001) či Narroga (2009), ale i pozdějších prací Masuoky (2007) opozice realis - irrealis. Věta, která je prostým tvrzením o tomto reálném světě, konstatováním faktů (assertion) je tedy prostá modálního rozměru. Věty, které něco tvrdí o jiném než reálném světě - světě přesvědčení nebo domněnek mluvčího nebo například světě morálního řádu - „jak by svět měl vypadat“ - mají charakter irrealis.

Nejběžněji se modalita dělí na tři základní typy deontickou, dynamickou a epistemickou<sup>2</sup> (Palmer 1990, Nuyts 2005, Narrog 2009).

Deontická modalita vyjadřuje míru morální nebo společenské vhodnosti či nutnosti realizace obsahu výpovědi. Obsah výpovědi prezentuje povinnost, požadavek, povolení, které plyne primárně z morální vhodnosti či potřeby („**Měl bys**

---

<sup>1</sup> Pro detailnější zmapování jednotlivých pojetí modalit a jejich vztahů viz. Jan Nuyts (2005).

<sup>2</sup> V americké jazykovědě (např. Sweetser 1998) je běžně dynamická a deontická modalita spojována do jedné kategorie takzvané kořenové (root) modalit, obdobně oba tyto druhy spojuje i Palmer (2001), který je pak označuje jako modalita události (event modality).

poděkovat.“ „**Nesmíš** lhát.“) Prostředky deontické modalita tedy reálně vyvíjejí tlak na účastníka výpovědi, aby se zachoval společensky vhodným způsobem.

Dynamická modalita se týká možností a potenciálu (Palmer 2001, Nuyts 2005), který se váže buď k účastníkovi obsahu výpovědi, nebo k celkové situaci. Jde tedy o vyjádření schopností, dovedností či potřeb účastníka („**Můžu** to říct arabsky.“ „**Musím** se napít.“) nebo nutnosti plynoucí ze situace („Klíčem **se musí** otočit dvakrát.“).

Epistemická modalita vyjadřuje stupeň pravděpodobnosti, že obsah výpovědi odpovídá, respektive bude odpovídat reálné situaci. V zásadě jde o úroveň jistoty mluvčího, která se může co do stupně velmi lišit - od pouhého připuštění, že něco by mohlo nějak být („Zítra by **možná** pršet **nemuselo**.“) k relativně vysokému stupni jistoty („Už to **musí** mít hotové, pracuje na tom týden.“).

Vedle tohoto víceméně kanonického dělení modalita existují i alternativní pohledy, které zdůrazňují jiná hlediska. Například Bybee (1985) zdůrazňuje zdroj respektive objekt působení modalita a vedle epistemické modalita rozlišuje modalitu zaměřenou na agens<sup>3</sup> (povinnost, schopnost apod.) a modalitu zaměřenou na mluvčího (rozkaz, povolení apod.).

Mimo základní kategorie modalita, ať už pojmenované jakkoli, stojí další, z pohledu jazykových prostředků, kterými disponují západní jazyky, možná okrajovější kategorie. Lyons (1977) například rozlišuje vedle epistemické modalita, která v jeho interpretaci vyjadřuje míru znalosti mluvčího, aletickou modalitu, která vyjadřuje logickou pravdivost. Další možnou kategorií, kterou je možné použít jako klasifikační kritérium, je volativita, kterou například Narrog (2009) spojuje s boulemaickou modalitou, tedy vyjádření chtění či vůle. V kontextu studia japonštiny je důležitá také evidenční modalita, která ukazuje na zdroj, na jehož základě mluvčí dochází k nějakému úsudku či tvrzení. Není bez zajímavosti, že i v rámci západní jazykovědy se již od 80. let (Lyons 1977) objevuje rozlišení subjektivní, objektivní/intersubjektivní<sup>4</sup> modalita.

Na konci 20. století se objevilo mnoho studií věnovaných posunům významů modálních prostředků a teoriím možného vývoje modalita jako jazykové univerzálie.

---

<sup>3</sup> Agent- oriented modality, speaker- oriented modality.(Bybee 1985)

<sup>4</sup> Intersubjektivní je zde použito ve zcela jiném smyslu než intersubjektivita, která bude pojednávána u Traugott. Intersubjektivní zde znamená sdílení daného tvrzení širší skupinou lidí většinou zahrnující i mluvčího.

Velmi citovanou prací je v tomto smyslu práce Eve Sweetser *From etymology to pragmatics: metaphorical and cultural aspects of semantic structure*. Sweetser v ní staví na Talmyho teorii dynamiky síly (force dynamics, 1988) a principu metaforického rozšiřování významu a předpokládá posun významu modálních prostředků z domény kořenové modalita do (z pohledu Sweetser) abstraktnější domény epistemické. Tento směr posunu významu, který je skutečně velmi běžný v indoevropských jazycích a především angličtině, které se věnovala většina studií, byl také považován za univerzální. Nicméně další srovnávací studie, zejména kolektivní práce Bybee, Perkins, Pagliuca (1994), ukázaly, že posun kořenová - epistemická modalita není zdaleka univerzální a že v některých jazycích dochází i k posunům v opačném směru. Studie posunů v rámci jednotlivých typů modalita však byly významným impulzem i pro konstituování teorie subjektivizace, která je jednou z nosných teorií aplikovaných na vývoj od *-m-* k *-(j)ó a daró* v rámci této práce.

## II. 2. Modalita -pojetí v japonské jazykovědě

V 80. letech minulého století se modalita stala jedním z klíčových témat japonské jazykovědy. Spíše než o radikálně nový vývoj v rámci japonské jazykovědné tradice šlo o zavedení nového termínu *modariti*, který byl v této době již velmi diskutovaným tématem v rámci západní jazykovědy (Lyons 1977, Palmer 2001) a svým charakterem odpovídal společenské situaci a poptávce v rámci programu internacionalizace (*kokusaika* 国際化) japonské společnosti<sup>5</sup>. Co do obsahu a přístupu ke zkoumaným jevům však studium modalita navazuje na teorii predikace (*čindžucuron* 陳述論), která byla centrálním konceptem japonské jazykovědy od jejích moderních počátků.

V původním zpracování Jamady Jošia (1908) inspirovaném J. C. A. Heysem a Henry Sweetem<sup>6</sup> měla být predikační teorie základem definice věty *coby* spojení podmětu a přísudku. Relativní strukturní volnost japonštiny vzhledem k přítomnosti

---

<sup>5</sup> Podrobněji o vývoji pojetí modalita v Japonsku viz. Narrog Narrog, Heiko (2009b) a Karel Fiala (2011).

<sup>6</sup> v *Deutsche Grammatik* (1814) respektive *New English Grammar* (1891) se objevuje koncepce věty jako vyjádření úplné myšlenky, která se formálně sestává z podmětu a predikátu.

podmětu byla v Jamadově koncepci odůvodněna psychologizujícím pojmem apercepce<sup>7</sup>. Predikace je v tomto pojetí právě tou funkcí, která strukturuje a ujednocuje celek myšlenky. Teorie byla zpřesněna Mijake Takaem (1934), který Jamadův předpoklad, že predikace je funkcí celého predikátu, zpřesnil tím, že zdůraznil roli flektivních přípon, koncových partikulí a intonace věty.

Významný obrat ve směřování teorie predikace přinesla teorie Tokieda Motokiho (1900-1967), který na základě tradičního rozdělení funkčních slov<sup>8</sup> (dži 辞) a plnovýznamových slov (ši 詞) vypracoval teorii syntaktické struktury japonštiny - tzv. „vložených krabiček“ (irekogata kóbun 入れ子型構文). Každé nezávislé plnovýznamové slovo představující objektivní koncept je podle této teorie spojeno se slovem funkčním nebo jeho nulovou realizací. Jako celek je toto spojení dále včleňováno do větších nezávislých celků. Tokieda (1950) zároveň předpokládá, že všechna funkční slova jsou nositeli subjektivního úsudku mluvčího a mají tak principiálně subjektivní charakter. Jelikož je predikace bohatá na užití funkčních slov, má přirozeně subjektivní charakter. Tento posun, spojení funkčních slov, pojmu predikace a subjektivity, má pro studium modality v japonském kontextu zásadní význam a spojuje jej s pojmem subjektivizace, který je v rámci západní jazykovědy chápán jako jeden z mechanismů jazykové změny a není přímo vázán na kategorii modality.

Tokiedova koncepce modality byla výrazným způsobem propracována a zpřesněna pracemi Watanabe Minoru v modelu funkční gramatiky (šokunó bunpó 職能文法), který například mimo analýzy ohebných přípon, přináší rozdělení predikace na jednotící dikci (džodžucu 叙述), která integruje, spojuje větu, a modalitu (čindžucu 陳述), která jí dodává subjektivní náboj.

S podobným pohledem na rozdělení věty pracovali ve stejné době i lingvisté, kteří stáli mimo proud spojený s Tokiedou. Inspirací jim v tomto případě byly myšlenky Charlese Ballyho, konkrétně jeho rozdělení věty na modus a diktum. Toto rozdělení i terminologii nacházíme u Mikami Akiry (1972) nebo Hagy Jasušiho (1982) a dalších. Pro vývoj teorie modality bylo zásadní, že Mikami do predikace zahrnul i otázku informační

---

<sup>7</sup> Wilhelm Wundt (1832-1920), zakladatel Gestalt psychologie, definoval pojem apercepce jako psychologický proces, který integruje a strukturuje jednotlivé prvky tvořící ucelenou myšlenku.

<sup>8</sup> Zde zachováváme Tokiedovo názvosloví a držíme se termínu slovo, i když velká část funkčních slov je tvořena příponami a koncovkami.

struktury věty a Haga rozdělil predikaci výpovědi (džutteiteki čindžucu 述定的陳述) a komunikativní predikaci (dentacuteki čindžucu 伝達的陳述)<sup>9</sup>. Na základě opozice modu a diktálního obsahu rozpracoval teorii stupňovité relační struktury také Minami Fudžio (1994), který se opírá nejen o pořadí jednotlivých prvků, ale také o stupeň jejich závislosti, který testuje přípustností koordinace a různých druhů subordinace.

## II. 2.1. Teorie modalit (modariti ron) - Nitta Jošio a Masuoka Takaši

První užití termínu „modalita“ se v japonsky psané jazykovědné práci podle Narroga (2009) objevuje v roce 1972 u Suzukiho, ale pro vymezení dnes převažujícího pojetí modalit i pro zásadní nárůst zájmu o tuto oblast byla směrodatná práce Nitty Jošia a Masuoka Takašioho. Ti v roce 1989 společně vydali studii Japonská modalita (Nihongo no modariti 日本語のモダリティ) a tématu modalit se víceméně soustavně věnují někdy společně, jindy samostatně dodnes. Jejich pojetí modalit se do jisté míry vzájemně liší, ale základní premisy, tj. rozdělení věty na opozici modalit a propozice, pojetí subjektivity coby kritéria modalit a definování struktury věty jako propozičního jádra „obaleného“ modální slupkou respektive modalitními slupkami jsou sdílené.

Masuoka Takaši své pojetí modalit postupně přepracovává a zužuje, ale základní definice zůstává stejná:

„... Neboli zastávám názor, že věta se skládá z části vyjadřující významovou složku a části vyjadřující postoj mluvčího (způsob chápání obsahu výpovědi, způsob prezentování výpovědi), přičemž druhé jmenované složce se říká modalita.“ (Masuoka 2007: 1)

「...すなわち、文は意味的には事態を表す領域と話し手（表現者）の態度（事態の捉え方、文の述べ方）を表す領域からなり、そのうちの後者の領域を「モダリティ」と呼ぶという見方に立つ。」（益岡 2007: 1）

Vychází z bipolárního rozdělení věty a kritéria subjektivity. Výsledkem této definice byl prvotní neudržitelně široký návrh systému modalit. Tento návrh v sobě zahrnoval některé gramatické kategorie, které jednak vykazují jiné vlastnosti než kategorie běžně

---

<sup>9</sup> Jde o opozici, se kterou v západní jazykovědě pracoval Charles Fillmore (1968), který pracoval s termíny propozice a modalita.



zařazované k modálním jevům a jednak jsou těžko obhajitelné i vzhledem k vlastní Masuokově definici modalit jako vyjádření subjektivního postoje mluvčího. Naopak prostředky modalit, která bývá označována jako modalit dynamická (tj. vyjádření schopnosti a situační možnosti) Masuoka do modalit jako takové nezahrnuje. Konkrétní rozsah systému modalit je uveden níže na Obrázku 1: Klasifikace modalit podle Masuoky (1991):

modalita postoje mluvčího	伝達態度のモダリティ
modalita zdvořilosti	丁寧さのモダリティ
modalita větného způsobu	表現類型のモダリティ
modalita pravdivostní (epistemická)	審議判断のモダリティ
modalita hodnotová (deontická)	評価判断のモダリティ
modalita explanační	説明のモダリティ
modalita polarity	みとめ方のモダリティ
modalita vytýkácí	取立てのモダリティ

Obrázek 1: Klasifikace modalit podle Masuoky (1991)

Z výše uvedené tabulky vyplývá, že Masuoka považuje všechny prvky vyskytující se napravo od kmene slovesa a prvky, které s těmito prvky harmonizují (ko'ójósu 呼応様子), za prvky modální. Tento přístup však Masuoka postupně revidoval a v poslední aktuální verzi (2007) určuje hranici modalit na základě nominalizace pomocným podstatným jménem *koto*. Ve výsledku dochází ke čtyřstupňové významové struktuře věty<sup>10</sup> (bun no imiteki kaisó kózó 文の意味的階層構造). V rámci modalit vztahující se k úsudku (handan no modariti 判断のモダリティ) tedy pracuje s modalitou epistemickou a deontickou a v rámci modalit vztahující se k výpovědi (hacuwa no modariti 発話のモダリティ) s modalitou větného způsobu, zdvořilosti a modalitou

<sup>10</sup> čtyřstupňová struktura má podobu [M2[M1[P2[P1]M1]M2] - M2 je 2. vrstva modalit (発話のモダリティの階層), M1 je 1. vrstva modalit (判断のモダリティの階層), P2 je vrstva individualizované propozice (個別自体の階層) a P1 je vrstva obecné propozice (一般事態の階層) (Masuoka 2007: 17).

postoje mluvčího. Striktní aplikace kritéria nominalizace ale znamená, že například externí negace (*to iu wake dewa nai*) je stále považována za prvek modality (vztahující se k úsudku) a naopak například potenciální tvary jakožto modalita dynamická zůstávají mimo definici modality. Masuoka reflektuje témata, která jsou široce diskutovaná v rámci „západní“ jazykovědy, jako je aplikace opozice realis/irrealis jako základního kritéria modality<sup>11</sup> nebo rozšiřování užití modálních prostředků z deontické (dynamické) do epistemické modality, ale zůstává u tradičního subjektivního pojetí.

Druhou zásadní postavou japonské teorie modality je Nitta Jošio. Jeho definice modality je o něco užší než Masuokova, ale stále velmi široká:

„Modalita je gramatické vyjádření způsobu chápání vyjadřovaného obsahu z pozice mluvčího a jeho komunikačního postoje v době výpovědi ve vztahu k reálné situaci.“ (Nitta 1991: 18)

「モダリティとは、現実との関わりにおける、発話時の話し手の立場からした、言表自体に対する把握のし方、および、それらについての話し手の発話・伝達的態度のあり方の表し分けに関わる文法的表現である。」 (仁田 1991 : 18)

Ve své koncepci vychází z definice věty jako základní jednotky jazykové aktivity. Podobně jako Masuoka rozlišuje dva základní druhy modality, jež jsou oba vždy do nějaké míry ve větě přítomny a mezi nimiž předpokládá jistý vztah. Jde o modalitu vztahující se k obsahu výpovědi (Genpjó džitai meate no modariti 言表事態目当てのモダリティ) a modalitu vztahující se k výpovědi a její komunikační hodnotě (Hacuwa, dentacu no modariti 発話・伝達のモダリティ). S přihlédnutím k definici věty a její strukturní podobě<sup>12</sup> Nitta postuluje primární význam komunikační modality a poukazuje na omezení, která konkrétní realizace komunikační modality klade na výběr prvků modality vztahující se k výpovědi. Zároveň předpokládá, že se síla jednotlivých druhů modality vyrovnává, pokud je výrazná komunikační modalita, je modalita vážící

---

<sup>11</sup> Masuoka rozlišuje primární a odvozené irrealis. Například prostředky dynamické modality nepovažuje primárně za irrealis, tento jejich aspekt je podle Masuoky pouze druhotný důsledek základního významu možnosti: latentní možnost realizace aktu ⇒ nerealizovanost aktu ⇒ irrealis (事態実現の潜在的可能性⇒事態の未実現性⇒事態の非現実性).

<sup>12</sup> Nitta opět odkazuje na model propozice „obalované“ z obou stran prostředky modality, v tomto modelu je modalita vztahující se k výpovědi strukturně blíže modalitě komunikační - je v rozsahu její působnosti (scope). Výjimku z pravidla „(komunikační modalita)-(modalita vztahující se k výpovědi)-propozice- modalita vztahující se k výpovědi - komunikační modalita“ tvoří prostředky vyjádření času a negace, které, ač patří k propozici, mohou se dostávat až za prvky komunikační modality.

se k obsahu výpovědi slabá a opačně. Zkoumání vzájemných vazeb nejen v rámci systému modality, ale v celkovém gramaticko-pragmatickém rámci věty je pro Nittu typické. Gramatickým a pragmatickým podmínkám užití jednotlivých druhů, zejména komunikační modality, se podrobně věnuje v *Nihongo no modariti to ninšó* (Modalita a osoba v japonštině) z roku 1991. Konkrétně sleduje omezení užití gramatické osoby, času, typu modality vážící se k obsahu výpovědi<sup>13</sup> a užití tematické partikule *wa*. Takový přístup - sledování vzájemné souhry a vzájemného vymezování významu jednotlivých jazykových prostředků - se zdá být velmi věrný reálnému fungování jazyka a je také jedním ze základních východisek této práce. Ve výše citované definici je důležité zdůraznit také podmínku „aktuálnosti“ modálních prostředků, kterou reprezentuje určení „v době výpovědi“ ve výše citované definici. Nitta na základě možného spojení s minulým časem či negací dělí prostředky modality na tzv. prostředky pravé modality (šinsei modariti keišiki 真正モダリティ形式) a tzv. prostředky pseudo-modality (gidži modariti keišiki 疑似モダリティ形式)<sup>14</sup>. Celý systém modality postupně rozpracoval do níže uvedené podoby:

---

<sup>13</sup> Na této rovině jde pouze o hrubé rozlišení: úsudek (handan 判断) x očekávání (mačinozomi 待ち望み).

<sup>14</sup> S podobným konceptem pracuje i Masuoka, jen terminologie se poněkud liší, v Masuokově případě jde o prostředky primární (一次的モダリティ), respektive sekundární modality (二次的モダリティ).

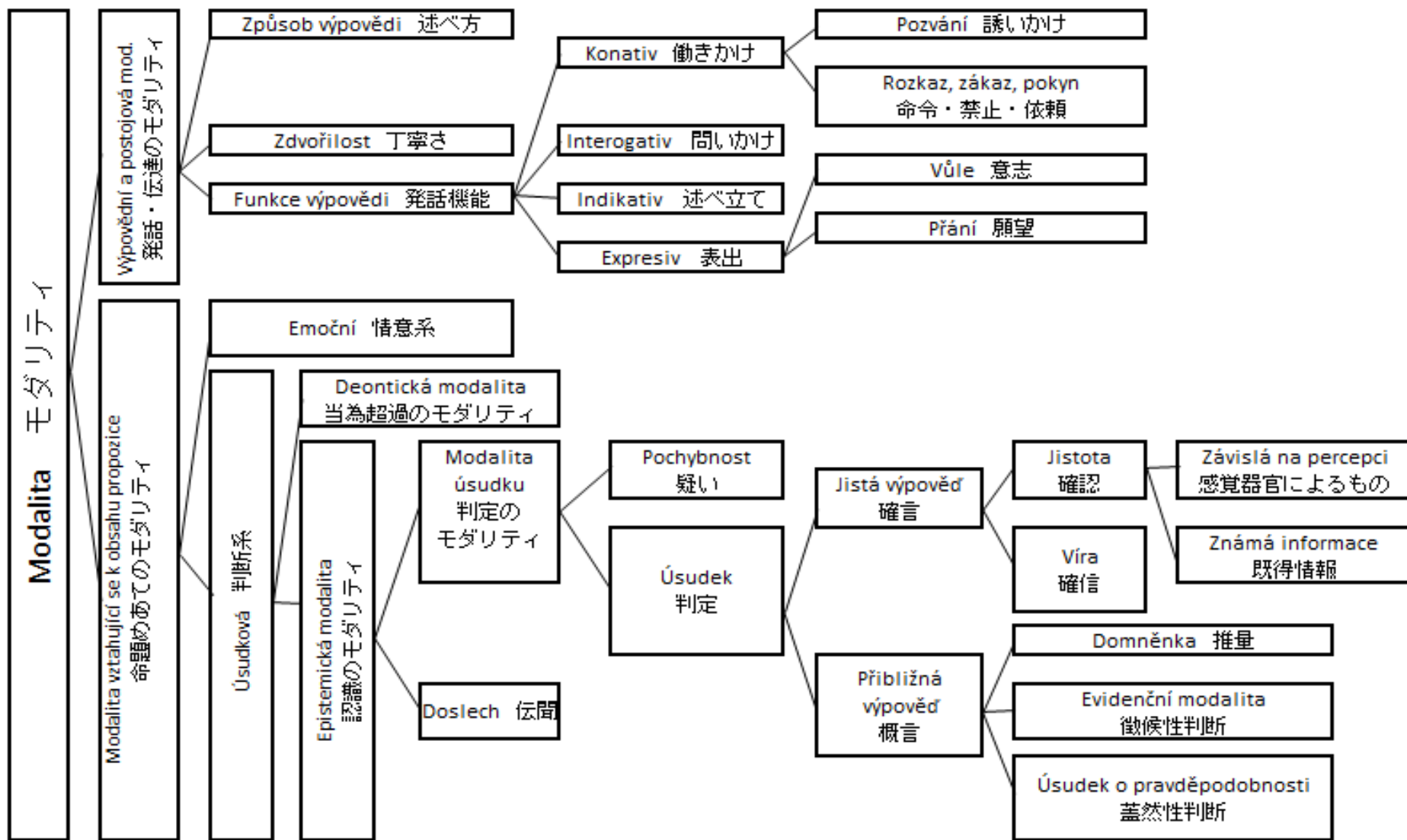

Obrázek 2: Struktura modalit podle Nitty (1991)

Ze schématu je jasné, že Nitta zůstává u širokého konceptu modalit, který do značné míry vychází z bohatých možností modifikace slovesného kmene v japonštině.

## II. 2.2. Alternativní pojetí modalit v rámci japonské jazykovědy

Pojetí modalit zavedené Nittou a Masuokou je v současné době v japonské jazykovědě dominantní, ale objevují se také alternativní a kritické přístupy, které čerpají inspiraci z jiných zdrojů než z domácí predikační teorie a jejího vývoje.

Jednoznačně kritérium subjektivity a „středně-proudovou“ koncepci modalit odmítá například Onoe Keisuke (2002), který navazuje jednak na Jamadovu teorii a jednak se inspiroje u kognitivní jazykovědy, především u Ronalda Langackera. Nevyděluje prostředky modifikující sloveso jako sice synsémantické, ale do jisté míry svébytné prostředky, naopak chápe predikát přísně jako jednotu slovesa a jeho modifikace. V otázce základního kritéria modalit<sup>15</sup> se drží konzervativního západního kritéria – tj. opozice realis a irrealis. Onoe nejen v případě modalit upozorňuje na potřebu vysvětlení polysemního charakteru forem a problematičnost nulových funkčních kategorií, které zavedl Tokieda. Vytváří osobitou teorii modalit jako větného způsobu (džohóron 除法論). Jeho rozbor volního tvaru a celkový přístup ke studiu jazyka - tedy zkoumání daného jevu v širokých souvislostech a na základě diachronického vývoje jazyka je dalším ze základních zdrojů této práce, a proto se mu budeme dále věnovat podrobněji.

Kombinace pragmatiky a kognitivní lingvistiky je východiskem pro zkoumání modalit pro Sawada Harumi (2006, 2007). Sawada mimo jiné přeložila výše citovanou monografii Eve Sweetser a je v úzkém kontaktu s teoriemi modalit a subjektivity v západní jazykovědě a jejich vývojem. Proto také zřejmě jako jedna z mála japonských lingvistů oba pojmy důsledně odděluje (práce týkající se subjektivity 1993, 2011).

Velkým kritikem teorie modalit v Masuokově a Nittově podání je také Heiko Narrog (2005a, 2005b, 2007, 2009), který stejně jako Onoe nebo Sawada vychází

---

<sup>15</sup> 「非現実の事態を述べる述定形式がモダリティ形式であり、これらの形式が表す意味のすべてがモダリティである。」 (尾上 2001 : 454)

z definice modality jako irrealis a jehož teorie (inter)subjektivizace modálních prostředků v japonštině je také jedním z východisek této práce.

Velmi osobitý pohled na modalitu má nejen v japonském kontextu Senko Maynard (1998), která se zaměřuje na diskurzní analýzu a komunikační styl. Modalitu chápe velice široce, zahrnuje do ní například i gramatický rod slovesa a zabývá se jí v kontextu kreativity mluvčích a typických výrazových prostředků, které se podílejí na specifickém „pátosu“ japonské komunikace

### III. Subjektivizace

Jak jsme viděli v předcházející kapitole, přístup modariti-ron, v jehož rámci je možný jednak popis všech užití volního tvaru utvářeného koncovkou {-ó/-jó}<sup>16</sup> a jednak i užití částice *daró*, coby nositele příznaku domněnky, je z hlediska obecně přijímané definice modality problematický. Navíc je orientován především na synchronní deskripci současné japonštiny, takže i když má bezpochyby velký deskriptivní přínos a obrovský dopad na současnou japonskou jazykovědu, jeho explanační potenciál se zdá být ve stávající podobě omezený. Tento potenciál se budeme snažit rozšířit aplikací teorií gramatikalizace a subjektivizace a některých předpokladů kognitivní gramatiky, jak je definuje Ronald Langacker (především 1987, 1991, 2008, 2009).

Subjektivizace je definována jako proces jazykové změny, kdy mluvčí užívá jazykové prostředky<sup>17</sup> způsobem, který vede k postupnému zvyšování úrovně integrace a reflexe postoje nebo pozice mluvčího k výpovědi i k jejímu adresátovi (Cuyckens H., Davidse K., Vandelanotte L. (2010), Narrog (2005) a další). Výše uvedená definice nápadně koresponduje s definicí modality citovanou v rámci části věnované japonské teorii modality (modariti-ron) respektive predikační teorie (čindžucu-ron). Mohlo by se zdát, že někteří lingvisté kritizovali teorii modariti-ron<sup>18</sup>, aby následně převzali její východiska a rozvíjeli je pouze pod jiným názvem. Odlišení modality od subjektivity je ale v rámci obecné jazykovědy velmi podstatné, zásadní rozdíl tkví v šíři obou konceptů. Modalita v kterémkoli obecněji přijímaném pojetí je stále jen jednou z gramatických kategorií, ačkoli se šíře její definice právě s ohledem na konkrétní přístup může i značně lišit. Subjektivita není gramatickou kategorií, ale způsob, jakým mluvčí vyjevuje v rámci výpovědi svůj osobní postoj, svoje hodnocení obsahu výpovědi a potenciálně i postoj k posluchači a to oproti prezentaci výpovědi coby objektivního faktu. Subjektivizace je pak proces, mechanismus, jehož fungování je možné sledovat na různých jazykových rovinách. V současném jazykovědném diskursu existují dvě stěžejní pojetí subjektivizace. Jedním je v zásadě synchronní přístup Ronalda Langackera (1990, 1991, 1999), který na

---

<sup>16</sup> Ve složených závorkách jsou uváděny alomorfy jednoho morfému.

<sup>17</sup> Termín jazykové prostředky je zde použit ve snaze podtrhnout širší rozsah, ve kterém se subjektivizace realizuje. Může jít o jednotlivé morfémy (tradičně rozdělované na autosémantické i synsémantické), ale i o celé gramatické konstrukce.

<sup>18</sup> Onoe, Narrog

subjektivizaci nahlíží v rámci kognitivní gramatiky<sup>19</sup>, jako na primární aspekt úhlu pohledu, pod kterým je výpověď konstruována. Proti tomuto pohledu se vymezuje konkurenční přístup - pojetí Elizabeth Closs Traugott (2010, 2011), která k subjektivizaci přistupuje jako k diachronnímu procesu sémantizace subjektivního významu. Japonští lingvisté zdůrazňují rozdílný akcent těchto přístupů ve variantním překladu termínu subjektivizace - Langackerova subjektivizace je překládána jako šutaika 主体化 a subjektivizace v pojetí Elizabeth Traugott jako šukanka 主観化. Z našeho pohledu lze oba přístupy nahlížet spíše jako komplementární než konkurenční a v rámci následující analýzy *-m.u* a jeho soudobých podob budeme čerpat z obou těchto teorií, proto si je zde v krátkosti představíme.

### III. 1. Subjektivizace podle Ronalda Langackera (1990, 1998, 1999, 2002, 2008, 2009)

Sám Langacker označuje subjektivizaci za jednu z komplexnějších částí teorie kognitivní gramatiky. Klíčové je uvědomění si specifického významu slov subjektivní a objektivní<sup>20</sup>. Maximálně objektivně je konstrukt konceptualizován, pokud profilovaná entita neobsahuje žádný prvek tzv. ground - tedy „tady a teď dané výpovědi“. Přičemž má-li výpověď mít konkrétní platnost, pak profilovaný konstrukt (ať jde o nominále nebo finitní frázi) ke ground být vztažen musí<sup>21</sup>. Zásadní je způsob této vazby. Pokud tato vazba probíhá tzv. ukotvujícími prostředky (grounding elements), pak i když je

---

<sup>19</sup> Pojem kognitivní gramatika je zde použit pro odkazování na přístup formulovaný Ronaldem Langackerem (1987, 1991, 2008, apod.), který je jedním z širokého proudu kognitivní lingvistiky a vyznačuje se především důsledným pojetím gramatiky jako symbolického systému. Langacker (2008:15) specifikum svého přístupu komentuje následujícím způsobem: „To serve this function (for meanings to be symbolized phonologically), a language needs at least three kinds of structures: semantic, phonological, and symbolic. The pivotal and most distinctive claim of CG is that only these are needed. ... notion that lexicon, morphology, and syntax form a continuum fully reducible to assemblies of symbolic structures.“

<sup>20</sup> ... the degree of „subjectivity and objectivity“, with which the conceptualizer construes a particular entity or situation. Importantly, the terms subjective, objective and their derivatives will be used in a special, technical sense ... The contrast between subjective and objective construal therefore reflects the inherent asymmetry between perceiving individual and the entity perceived (Langacker 2002b: 316)

<sup>21</sup> Through nominal grounding (e.g. *the, this, that, some, a, each, every, no, any*), the speaker directs the hearer's attention to the intended discourse referent, which may or may not correspond to an actual individual. Clausal grounding (e.g. *-s, -ed, may, will, should*) situates the profiled relationship with respect to the speaker's current conception of reality. In this way grounding establishes a basic connection between the interlocutors and the content evoked by a nominal or a definite clause. If left ungrounded, this content has no discernible position in their mental universe and cannot be brought to bear on their situation. It simply floats unattached as an object of idle contemplation.“ (Langacker 2008: 259)



vztah komunikační situace (ground) - obsah ustaven, žádná část ground se neprofiluje. To ale neznamená, že ukotvující prostředky profilují konceptualizaci vždy objektivně. I zde Langacker předpokládá škálu. V subjektivizovaném pojetí se ground přímo stává součástí profilované konceptualizace. I zde však jde o škálu, zahrnutí centrálnějších prvků ground (mluvčí, posluchač) do konceptualizace má za následek subjektivnější konceptualizaci než zahrnutí okrajovějších prvků („tady“, „ted“).

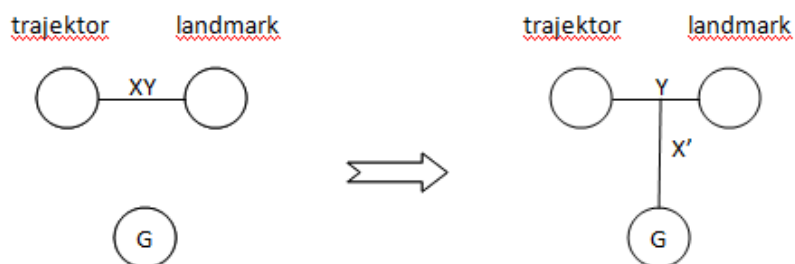

Obrázek 3: Subjektivizace podle Langackera (2002b: 325)

Jako příklady subjektivizace Langacker uvádí např. posuny v konceptualizaci anglických předložek (např. across) - od objektivního „přes“, které se týká pouze vztahu trajektoru, který pokrývá faktickou trajektorii „přes“ landmark („Jane jumped across the table.“) k subjektivnímu „přes“, kdy mluvčí pokrývá virtuální trajektorii („Jane sat across the table from Mary“) z jedné strany stolu na druhou. Dalšími případy jsou například posuny významu pomocných a modálních sloves.

Zásadní rozdíl oproti Traugott, která hovoří o stupni subjektivizace konkrétních jazykových prostředků, pro Langackera je nebo také není subjektivizovaná konceptualizace, kterou tyto prostředky profilují.

### III. 2. Subjektivizace podle Traugott (2005, 2010, 2011)

Traugott se zaměřuje především na diachronní posuny ve významu jednotlivých lexikálních jednotek. Sleduje významové vztahy v rámci polysémií a posun jednotlivých užití na ose: „ne-/málo subjektivní“ - „subjektivní“ - „intersubjektivní“. Přičemž „subjektivní“ znamená odrážející osobní postoje a úhel pohledu a

„intersubjektivní“ znamená věnující pozornost k zachování tváře posluchače. Zásadní je důraz na přísný požadavek na sémantizaci subjektivních a intersubjektívních významů. Traugott zahrnuje do (inter)subjektivizace pouze ta užití, která mají (inter)subjektivní význam plně sémantizovaný. Nestačí, aby případný (inter)subjektivní charakter byl pouze výsledkem pragmatické interpretace kontextu (Traugott 2010: 37).

These expressions of subjectivity and intersubjectivity are expressions the prime semantic or pragmatic meaning of which is to index speaker attitude or viewpoint (subjectivity) and speaker's attention to addressee selfimage (intersubjectivity). At issue is the development of semantic (coded) polysemies that have to be learned with subjective or intersubjective meanings, and how these come into being. (Traugott 2010:32)

Velmi důležitý je princip, který podle Traugott za posunem významu stojí. Jde o tzv. „invited inferences“ - mluvčí formuluje výpověď tak, že sama formulace posluchače vybízí k tomu, aby z obsahu v zásadě objektivní výpovědi vyvodil nějaký (inter)subjektivní závěr. Během dlouhodobého užívání se nuance, která byla původně jen závěrem posluchače, stává součástí významu. Jako příklad můžeme citovat vývoj japonského slovesa *saburau* (Elizabeth Traugott, Richard Dasher (2005) *Regularity in Semantic Change*: 263 - 278):

- 1) Prosté (nehonorifické) “sloužit, obsluhovat”
- 2.1) Skromné “být v blízkosti někoho respektovaného”
- 2.2) Skromné “být - existenciální, lokativní”
- 2.3) Skromné “být”
- 3) Honorifické “být”

Z pohledu Traugott, která se na rozdíl od Langackera drží rozdělení lexikologie, morfologie a syntaxe, je požadavek plné sémantizace při pohledu na vývoj sysémantického gramatického prostředku (pro Langackera prostředku se schematickým významem), jako je *-mu* velmi problematický, ale důraz na diachronní přístup, teorie „invited inferences“ a zavedení intersubjektívního významu jsou i pro naše téma důležitou inspirací. Hlavním aspektem, který v analýze využíváme, je rozlišení významu jazykové jednotky samotné a konkretizovaného významu plynoucího také z pragmatické interpretace konkrétního užití. Význam samotné jazykové jednotky je

označován jako schematický význam (máme co do činění s gramatickým prostředkem) a dílčí významy, na kterých se podílí pragmatická interpretace, označujeme jako užití.

### III. 3. Model změny modálních významů podle Heiko Narroga (2005)

Narrog kombinací stávajících teorií modalit, teorie (inter)subjektivizace podle Traugott a japonského modariti-ron dochází k modelu změny modálních významů, jehož testování je jedním z úkolů této práce.

Narrog ve shodě s Jespersenovou hypotézou, že zásadní pro klasifikaci modalit je „element vůle“, zachovává obecně přijímanou distinkci kořenová<sup>22</sup> versus epistemická modalita a sleduje ji na ose volitivní vs. non-volitivní. Jako příklad můžeme uvést volitivní a non-volitivní užití japonské konstrukce *-te-mo i.i.* Na rozdíl od výše citované práce Sweetser (1990) ale Narrog nepředpokládá univerzální směr posunu užití od deontického k epistemickému. Ostatně v rámci japonštiny je obecně rozšiřování významu modálních prostředků do různých modálních kategorií jen velmi řídké, literatura uvádí pouze významový posun konstrukce *V+Te-mo i.i.* (NKBKK -Nihongo Kidžucu Bunpó Kenkjú kai 2003:119):

Volitivní užití:

Kono hon=wa icudemo kari. te-mo i.i=jo.  
tato kniha-TOP kdykoli půjčit si-GER-FOC dobrý-NPS-ILL  
Tuto knížku si můžeš kdykoli půjčit.

Non-volitivní užití:

Tanakasan=wa 2 džikan mae=ni ie=o de-te ir.u=só=da kara,  
sorosoro kočira=ni tóčku\_ši-te-mo i.i.  
Pan Tanaka-TOP 2 hodiny před-DAT domov-ACC opustit-GER-být-NPS-EVI-COP proto  
už skoro sem-DAT přijet-GER-FOC dobrý.NPS  
Pan Tanaka před dvěma hodinami vyrazil z domova, takže už tu může každou chvíli být.

---

<sup>22</sup> Jak je patrné z předcházející kapitoly, je terminologie týkající se klasifikace modalit velmi rozkolísaná, pojem kořenová (root) bychom mohli nahradit spojením deontická a dynamická nebo termíny „agent-oriented“, „event modality“ apod.

„Element vůle“ je v rámci volitivního užití zřejmý, jde o povolení mluvčího, aby si posluchač půjčil danou knihu<sup>23</sup>, mluvčí je se zápůjčkou svolný. Non-volitivnímu užití tento element chybí, což členové Nihongo Kidzucu Kenkjúkai dokládají možností substituce *V-te-mo ii* jinou perifrastickou konstrukcí, která má primárně epistemický význam *ka=mo šire-na.i*. Mluvčí pouze konstatuje, že by nebylo divné (existuje určitá míra pravděpodobnosti), kdyby se pan Tanaka už vrátil, rozhodně nejde o povolení nebo jiný druh deontické modalit<sup>24</sup>.

Druhou osou Narrogova modelu tvoří škála spojující orientaci na událost (event-oriented modality) oproti orientaci na mluvčího (speaker oriented modality), kdy v prvním případě je modálnost nesena aktuálními podmínkami situace a v druhém případě jde o modální úsudek mluvčího<sup>25</sup>. V oblasti volitivní modalit můžeme uvést příklad opozice dynamické oproti deontické modalitě, v oblasti non-volitivní můžeme uvést příklad evidenční proti epistemické modalitě - tuto variantu dokládá níže citovaný příklad:

Orientace na událost:

Ni=do=to      awa-na.i      mitai=dat.ta.  
 dva-ENU-QUO    setkat se-NEG-NPS    EVI-COP-PST  
 Zdálo se, že už se podruhé nesetkáme.

Orientace na mluvčího:

Ni=do=to      awa-na.i      daró.

<sup>23</sup> Opis *V+Te-(mo)i.i* má zřejmě v pozadí presupozici, že daný úkon, aktivita apod. je obecně nepřipustný či zakázaný, ale v daném případě je tento zákaz uvolněn.

<sup>24</sup> V této souvislosti je zajímavá věta, která se opakuje v oblíbeném dětském seriálu *Ampanman*:

*Ampanman=wa mó sorosoro kaet.te=mo\_ii.*  
*Ampanman-NOM už skoro vrátit se-GER-FOC dobrý-ADN čas- COP(POL)-NPS-ILL*  
*Ampanman by se už skoro měl vrátit.*

Zde, jak ukazuje překlad, je možné uvažovat o obou interpretacích deontické (a to také s přihlédnutím na svráštěné čelo starostlivého stýčka Džamu) i epistemické. Tato věta tak představuje to, co Hopper (1991) nazývá „layering“ tedy stav v procesu posouvání užití (subjektivizace nebo gramatikalizace), kdy je interpretace otevřená jak původnímu tak derivovanému významu.

Jako o možném přesunu v rámci základních typů modalit by bylo možné uvažovat i u následujícího příkladu:

一人ぐらい綺麗好きな学生がいたってよさそうなもん. . . (seriál Fuji TV *Galileo 4* (2007))

Mohl by tady být aspoň jeden pořádkumilovný student. (Aspoň jeden pořádkumilovný student by neškodil.)

Sufix *-soo-na* coby primárně příznak evidenční modalit, je zde použit po *-tatte*, které je stylisticky příznakovým ekvivalentem *-te=mo*, a může být interpretován obecně epistemicky (Bylo by dobré, kdyby tady byl alespoň jeden pořádkumilovný student.), ale v širším pragmatickém kontextu (asistent profesora se ohrazuje po té, co zvedl z podlahy jakýsi předmět) je pravděpodobnější interpretace překladu uvedeného pod příkladem, tedy interpretace deontická.

<sup>25</sup> Jako definici „orientace na mluvčího“ je možné bez jakýchkoli úprav citovat definici Nittovu definici (1995) „výpovědní, postojové modalit“, coby postoj mluvčího k obsahu výpovědi v momentu promluvy.

dva-ENU-QUO setkat se-NEG-NPS CON

Už se asi podruhé nesetkáme.

Prostředky evidenční modality svým způsobem odkazují na některou okolnost dané situace a prezentují ji jako rozhodující pro vyvození daného úsudku. Naproti tomu prostředky epistemické modality konstruují úsudek čistě jako stanovisko mluvčího bez jakéhokoli odkazu k jeho přímé podmíněnosti nebo souvislosti s danou situací. Proto zřejmě Narrog (2005) užívá termínu orientace na událost, orientace na mluvčího. Přičemž z užití definice „postoj mluvčího v momentu promluvy“ vyplývá, že se modalita orientovaná na mluvčího nemůže vyskytovat v rámci dosahu (scope) minulého času a negace, protože nemohu vynášet úsudek v minulém čase - pokud by obsahem konstatování bylo, jaký úsudek jsem v minulosti zastával, šlo by o prosté tvrzení (assertion), které je modálně neutrální. Ani negování vlastního úsudku není představitelné v jiné formě než jako prosté tvrzení.

Další rozšíření Narrogova modelu stojí na výše citované teorii (inter)subjektivity, ale zřejmě také na pojetí modálních kategorií v rámci teorie modality (modariti-ron), které, jak již bylo uvedeno, přímo vycházejí z podstaty a repertoáru gramatických prostředků uplatňujících se při ohýbání japonského slovesa. Dále Narrog k modalitě jako takové přiřazuje i další prostředky, které se užívají za účelem vyjádření postoje mluvčího k výpovědi a k posluchači. Konkrétně jde o větný způsob a další prostředky nesoucí ilokační sílu<sup>26</sup> - schéma modelu je na obrázku 4: Model sémantické změny modálních prostředků Heiko Narrog (2005).

---

<sup>26</sup> V rámci japonského jazyka jde především o koncové partikule, vyjadřující postoj mluvčího.

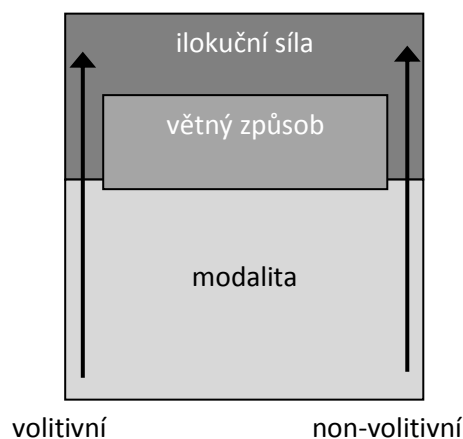

Obrázek 4: Model sémantické změny modálních prostředků Heiko Narrog (2005)

Tato analýza není s přihlédnutím k výsledkům japonské teorie modality (modariti-ron), „západních“ teorií modality a subjektivizace, nijak překvapivá nebo radikálně nová. To ostatně platí i pro předpoklad jednosměrného vývoje (unidirectionality), a to směrem k modalitě orientované na mluvčího (znázorněno šipkami), tedy k větší subjektivitě. Rozdělení modálních prostředků na větný způsob a ostatní modální prostředky (hlavně slovesa) najdeme už Palmera (1983), koncové partikule jsou coby příznak ilokuční síly standardně pojednávány v rámci modariti-ron jako modální prostředky (Nitta, Masuoka: 1989) a i jejich koncová pozice je v japonském kontextu tradičně brána jako potvrzení jejich svrchovaně modálního charakteru. Jednosměrnost změny významu směrem k inter/subjektivitě je základním předpokladem Traugott (1985). Narrog, s vzhledem do japonského jazyka, tyto přístupy kombinuje do originálního organického celku. Zásadní zůstává kategorizace prostředků do tří skupin: prostředky modality → větný způsob → prostředky vyjádření ilokuční síly a Narrogův předpoklad, který vyjasňuje vztah mezi subjektivizací a gramatikalizací:

„I propose that an individual marker that acquires increasingly speaker-oriented meaning may also (but must not) undergo increased grammaticalization in the morphological, syntactic, and phonological domain, while the reverse processes are rare or none-existent.“ (Narrog 2005:697).“

Chceme-li testovat validitu Narrogova modelu, nestačí sledovat významové posuny, respektive ověřovat, zda jednotlivá užití nabývají na subjektivitě, je nutné sledovat také

posuny ve smyslu gramatikalizace. Ostatně je zřejmě oprávněné se domnívat, že tyto dva procesy jsou provázány, a je také jedním z úkolů této práce přesněji vymezit vztah mezi těmito procesy alespoň pro případ  $-m.u \rightarrow \{-ó/-jó\}$ , *daró*. Gramatikalizační změny můžeme sledovat 1) jednak na morfologickém charakteru dané ohebné přípony  $-m.u$ , respektive  $\{-ó/-jó\}$ , *daró* jako takového (a s tím spojených posunů v rámci syntaktických funkcí, kterých mohou nabývat slova, která daný prvek obsahují), 2) jednak na vzájemné kombinovatelnosti s dalšími ohebnými příponami<sup>27</sup> a vzájemném rozsahu platnosti kategorií (scope), které tyto přípony vyjadřují. Subjektivizační změny můžeme sledovat v posunech v rámci modálního významu.

V samotné práci budeme pracovat s pojetím subjektivizace podle Langackera a s Narrogovým pojetím, které rozpracovává přístup Traugott.

---

<sup>27</sup> Zde používáme obecně zavedený termín ohebný, který, jak je v následujících částech doloženo, odpovídá charakteru  $-m.u$  pouze do pozdní střední japonštiny.

## IV. Gramatikalizace

Jak plyne z výše uvedeného shrnutí teorií subjektivizace, i když se jednotlivá pojetí ve svých akcentech liší, u všech najdeme odkazy ke gramatikalizaci. Traugott, Langacker ani Narrog tento vztah přesně nedefinují, jen si všímají, že subjektivizace může být provázena gramatikalizací. Na gramatikalizaci se díváme jako na jednosměrný proces<sup>28</sup> změny od plnovýznamového nebo méně gramatického ke gramatickému respektive více gramatickému užití. Coby univerzální postup gramatikalizace Hopper, Traugott (2003:7) uvádí škálu:

plnovýznamový prvek > gramatické slovo > příklonka > koncovka

Vzhledem k některým syntetickým rysům jinak převážně aglutinační japonštiny se zdá být nutné tuto škálu poněkud rozšířit, nejde však o žádnou radikální změnu, jen potřebujeme rozlišit mezi příponami a koncovkami (ostatně i v české gramatice je toto rozlišení běžné). Zároveň můžeme vypustit kategorii příklonky, která se v japonštině nevyskytuje. V tomto bodě bude tedy gramatikalizační škála pro japonštinu vypadat následujícím způsobem, finální úpravy však budou následovat v kapitole VII. 1. Zařazení {-ó/-jó}, *daró* tvarů v systému ohýbání japonských slovesa v druhé polovině práce:

plnovýznamový prvek > gramatické slovo > přípona > koncovka

Jako příklad můžeme uvést vývoj japonského slovesa (plnovýznamového prvku) *mairasu* (darovat), které se již v rané střední japonštině objevuje jako modifikace druhého slovesného základu (renjókei) slovesa a má v tomto zapojení jako gramatické slovo a funkci vyjádření úcty. Zhruba v 17. století po několika fonetických změnách (*marasuru*, *massuru*, *maisuru* atd.) začíná být produktivně používáno ve formě *-masu* jako přípona vyjadřující zdvořilost, kterou známe ze současné japonštiny (*Zenjaku kogo džiten - Komprihensivní slovník staré japonštiny*, Narrog (2009)).

Posun jazykového prostředku po gramatikalizační škále je přirozeně reflektován odpovídajícími posuny na fonologické i sémantické rovině. Jako hlavní mechanismus gramatikalizace je uváděna reanalýza a analogie. Pokud víme, že přípona rané střední japonštiny *-m-* odpovídá dnešní koncovce {-ó/-jó} a zároveň je podkladem, na jehož

---

<sup>28</sup> K univerzálnímu charakteru jednosměrnosti gramatikalizace viz. Bybee, Joan, Revere Perkins, and William Pagliuca (1994). *The Evolution of Grammar: Tense, Aspect, and Modality in the Languages of the World*.



základě vznikla partikule<sup>29</sup> *daró*, je víceméně jasné, že zde alespoň do nějaké míry ke gramatikalizaci došlo. Jak konkrétně tato gramatikalizace probíhala a jaký byl v tomto případě vztah gramatikalizace a subjektivizace bude předmětem dalších částí práce.<sup>30</sup>

#### **IV. 1. Víceúrovňový charakter japonského predikátu a rozsah platnosti modálních kategorií**

Již od Jamada Jošia (1936) si japonští lingvisté všímali pravidelností v pořadí jednotlivých částí predikátu. Významným posunem v systematizaci prostředků pojících se na predikát byla i u nás dobře známá práce Watanabeho (1953, český překlad 2000), která jednotlivé takzvané džodóši 助動詞- tedy morfologicky relativně nesourodou skupinu prvků pojících se za kmen slovesa - třídí do dvou skupina a tří tříd. Přičemž podtrhuje pravidlo, že čím se daný prvek blíží periférii, tím modálnější má charakter. Tuto myšlenku dále rozpracoval Minami Fudžio (1974, 1994), který definuje čtyři skupiny prvků pojících se na kmen slovesa. Svůj model struktury predikátu prezentoval také Nitta (1991) a Masuoka (1991). Vedle lineárně rostoucího modálního charakteru také s drobnými výjimkami platí předpoklad vzrůstajícího dosahu platnosti (scope) jednotlivých prvků. Jak již víme z předcházející části o japonském pojetí modalit, modálnější můžeme v tomto kontextu nahradit slovem subjektivnější. Změny v pozici a rozsahu platnosti (scope) sledovaného prostředku by tak mohly být dalším vodítkem pro hodnocení úrovně gramatikalizace a subjektivizace.

---

<sup>29</sup> Termínu partikule je zde užito ne v zažitém smyslu - tedy pro označení synsémantického nesklonného funkčního slova - ale ve smyslu, který zavádí Narrog (1998) pro kategorii morfémů, které se pojí za sloveso a nemají ani charakter derivačního sufixu ani charakter koncovky - viz kapitola Zařazení {-ó/-jó} a *daró* tvarů v systému ohýbání japonských sloves v kapitole Tvary {-ó/-jó}, *daró* v současné japonštině.

<sup>30</sup> Na gramatikalizaci systému časování japonských sloves obecně upozorňuje Narrog (1996).

## V. Tvar *-m.u*<sup>31</sup> v období rané střední japonštiny<sup>32</sup>

Tato část práce se bude věnovat popisu strukturních, funkčních a sémantických charakteristik přípony *-m.u*, ze které se vyvinula koncovka volního způsobu {-ó/-jó} a partikule nesoucí příznak domněnky *daró*, které známe z moderní japonštiny. Vlastní analýze, která se zakládá na excerpci výskytů z klasické literatury, bude předcházet kapitola věnována shrnutí a zhodnocení výsledků dosavadního výzkumu a kapitola věnovaná struktuře japonského slovesa v období rané střední japonštiny. Samotná analýza bude probíhat po jednotlivých tvarech (přívlastkový, zvolací, koncový) a v rámci analýzy jednotlivých tvarů bude zohledněna také gramatická funkce slovesa, jehož je ohebná přípona *-m.u* součástí. Cílem analýzy je detekovat jednotlivá užití *-m.u*, specifikovat vztah jednotlivých užití vzhledem k distribuci *-m.u* (pozici v rámci gramatické konstrukce), pokusit se definovat schematický význam *-m.u* a zhodnotit pozici *-m.u* v rámci gramatikalizační a subjektivizační škály.

### V. 1. Přístupy k *-m.u*

Než podrobněji představíme tři různé soudobé pohledy na ohebnou příponu *-m.u*, je na místě uvést, čtyři základní přístupy k *-m.u*, které se v minulosti objevily. Všechny spojuje rozdělení užití *-m.u* podle osy deontická užití „vůle“ a epistemická užití „domněnka“, přičemž tyto významové póly jsou zpravidla prezentovány jako určité protiklady. Cílem těchto tradičních přístupů bylo definování parametrů, které podmiňují přichýlení se k deontickému respektive epistemickému významu.<sup>33</sup> Tyto podmínky vidí každý ze čtyř proudů jinde:

- 1) gramatická osoba podmětu
- 2) sémantika slovesa, na které je *-m.u* vázáno
- 3) tvar samotné přípony

---

<sup>31</sup> Jak bude jasné z dalšího rozboru, forma, kterou sledujeme je vlastně přípona *-m-*. S ohledem na zažitý tradiční popis zde, i dále uvádíme příponu včetně koncovky koncového tvaru *-u*.

<sup>32</sup> Klasifikace fází vývoje japonštiny je užitá v souladu s Frellesvigem (2011) stará japonština (700 - 800), raná střední japonština (800 - 1200), pozdní střední japonština (1200-1600), moderní japonština (1600 - ) (s případným rozlišením současné japonštiny 20. a 21. století).

<sup>33</sup> podrobněji viz. Wada (1994)

#### 4) široký kontext

Zastáncem a myšlenkovým otcem prvního přístupu byl již Tokieda Motoki (1950), nicméně tento přístup je dodnes prominentním a to především v učebnicích klasického jazyka (viz např. Akimoto, Watanabe 1999; Shirane 2005) a další. Podstatou je předpoklad, že význam *-m.u* je podmíněn gramatickou osobou podmětu slovesa. U sloves, jejichž podmětem je první osoba, je zdůrazněn význam „vůle“, u sloves jejichž podmětem je druhá osoba, převládá význam „vyzvání“ či „nepřímý rozkaz“ a u sloves, jejichž podmětem je třetí osoba nese *-m.u* význam „domněnka mluvčího“.

Druhý přístup, který je spojen se jménem Saeki Umetomo (1988), předpokládá určující význam sémantiky slovesa. V kombinaci se slovesy, které nesou význam aktivity kontrolovatelné vůlí, má *-m.u* nabývat deontického a v kombinaci se slovesy, jež nesou význam aktivity nekontrolovatelné vůlí, epistemického významu.

Třetí přístup zastoupený studií Morii Ran (1959) se soustředí na tvar samotné ohebné přípony, přičemž pracuje pouze s čistě formálním rozdělením šúšikei (koncový tvar), rentaikei (přívlastkový tvar) a izenkei (zvolací tvar<sup>34</sup>). Koncový a zvolací tvar má být primárně spojen s deontickým a přívlastkový tvar s epistemickým užitím. U obou je však předpokládáno jisté procento epistemického respektive deontického užití.

Čtvrtý přístup definuje několik základních užití, a coby rozhodující faktor určující konkrétní význam stipuluje široce definovaný kontext - tento přístup je běžný v příručkách pro studium klasického jazyka (např. Šinšósecu kokugo benran - Nová podrobná příručka národního jazyka (2001)). Jako takový je těžko napadnutelný, ale jeho základní slabinou je nízká explanační síla.

Výsledky testování prvního až třetího přístupu nabízí Wada (1994), statisticky dokládá, že všechny výše uvedené korelace mají pouze charakter tendence a neplatí absolutně. Sama se pak při interpretaci *-m.u* snaží pracovat s více faktory.

---

<sup>34</sup> Tradiční pojmenování izenkei je svým způsobem opozicí k názvu slovesného základu mizenkei (A-kmen). Oba tyto názvy odráží především to, jaké přípony se váží na ten který kmen. První znak termínu izenkei znamená již první znak u mizenkei znamená ještě *ne*. Svůj název izenkei dostalo proto, že přípony, které se na sloveso v tomto tvaru váží, vyjadřují převážně reálné děje. Naopak na mizenkei se váží sufixy, které vyjadřují převážně nereálné, neaktuální a nepřímé děje (viz Novák 1982: 190). Zde ale používáme terminologii dle Frellesviga (2010), který jako hlavní kritérium bere funkci tvaru slovesa bez jakéhokoli sufixu a nazývá izenkei termínem exclamatory (zvolací tvar).

Základním problémem se zdá být fakt, že jednak všechny jmenované přístupy pracují pouze s relativně konkrétními „významy“ (z našeho pohledu jde o užití) a že následně staví epistemická a deontická užití do opozice. Postup zvolený v této práci se bude snažit tyto problémy reflektovat. V prvním kroku budeme pracovat na podobně konkrétní rovině jako výše zmíněné přístupy (užití „domněnka“, „vůle“ apod.), ale konečným cílem bude definování schematického významu<sup>35</sup>, který je podkladem jednotlivých užití, tak jak jsou konkretizována kontextem. V rámci popisu jednotlivých užití bude vzhledem k inherentně nejednoznačnému charakteru sémantického hlediska, podobně jako u Morii (1959), východiskem tvar, na rozdíl od Morii však bude především u přívlastkového tvaru zároveň zohledněno i funkční hledisko.

### V. 1. 1 -*M.u* - tradiční pohled

Tvar *-m.u* je v příručkách klasického jazyka<sup>36</sup> klasifikován jako ohebná přípona patřící do skupiny tzv. *suirjódžodóši* 推量助動詞- ohebných přípon s významem domněnky. Podle tradičního systému základů se váže na A-kmen (*mizenkei* 未然形) a časuje se podle paradigmatu čtyřstupňových sloves. Časování je ovšem defektní, tvary I-kmenu a rozkazovacího způsobu zcela chybí a tvar A-kmenu se vyskytuje jen velmi omezeně.

tvar	irrealis <sup>37</sup>	spojovací	koncový	přívlastkový	realis	rozkazovací
zákl. tvar	tvar	tvar	tvar	tvar	tvar	tvar
	未然形	連用形	終止形	連体形	已然形	命令形
む (ん)	(ま)	○	む (ん)	む (ん)	め	○

Obrázek 5: Tabulka časování přípony *-m.u*

V tabulce časování se objevuje také varianta „n“, která je reflexí zkrácené výslovnosti *-m.u* na [m][n], a coby grafém byla používána od doby Heian. Tento rozbor je z hlediska

<sup>35</sup> Označení „schematický význam“ je zde užito ve smyslu Langackerova pojetí mapování významů syntaktických prostředků, tedy mapování významů, které jsou abstraktnější než významy lexikálních jednotek.

<sup>36</sup> např. Akimoto, Watanabe (1996); Shirane (2006) apod.

<sup>37</sup> Pro *mizenkei* a *izenkei* není v české terminologii zavedený odpovídající termín, zde používáme termín *irrealis*, *realis*, který odpovídá logice japonské terminologie - viz poznámka pod čarou č. 34.

interpretace klasických textů velmi praktický a funkční, nicméně především z hlediska reálné morfemické segmentace je problematický. Po významové stránce japonská školní gramatika klasického jazyka<sup>38</sup> rozlišuje čtyři respektive šest užití *-m.u*:

- 1) domněnka (suirjó 推量)
- 2) vůle (iši 意志)
- 3) pobídka, vhodnost (kanjú, tekitó 勧誘・適當)
- 4) hypotéza, eufemismus (katei, enkjoku 假定・婉曲)

Tradiční gramatika klasického jazyka měla primárně za cíl vytvořit model, který by umožnil porozumění a překlad klasických textů. Ohebné příponě *-m.u* byla proto podobně jako dalším prostředkům klasického jazyka věnována pozornost hlavně s ohledem na jeho významovou stránku a funkci v textu. Níže si představíme tři varianty systematického popisu sledovaného jazykového prostředku, které budou východiskem dalšího rozboru.

### V. 1.2 Pohled na *-m.u* - podle Oda Masaru (2010)

Oda Masaru je zástupcem proudu japonské jazykovědy zvaného Nihongogaku, který do velké míry adoptuje postupy a přístupy západní jazykovědy. V jeho monografii věnované gramatice klasického jazyka *Koten bunpó šosecu* (Detailní popis gramatiky klasického jazyka)<sup>39</sup> nenajdeme žádnou kapitolu, která by celkově popisovala význam a chování *-m.u*. Popis *-m.u* je rozdělen do dvou kapitol pojmenovaných „Odhad, domněnka“ (Suitei, suirjó 推定・推量) a „Nutnost, vůle, výzva, rozkaz (Tóí, iši, kan'jú, meirei 当為・意志・勧誘・命令) . I zde je patrné, jak zásadní vliv měl a má na soudobou japonskou jazykovědu proud takzvané teorie modalit (modariti-ron). Oda rozděluje epistemická a deontická užití *-m.u* bez ohledu na to, že v rámci rané střední japonštiny (respektive klasické) není k takovému odlišení žádný morfologický důvod, protože na rozdíl od současného stavu, kdy obě užití prošla gramatikalizací a

<sup>38</sup> Nakasu, Hasegawa, Šigenari, Hanada (2000).

<sup>39</sup> Název monografie odkazuje na „klasickou japonštinu“ tedy na literární jazyk používaný až do moderní doby, nicméně uváděné příklady jsou téměř výhradně z monogamie psaných v období rané střední japonštiny.

pravděpodobnostní (epistemické) užití se spojilo se sponou, se v klasické japonštině obě užití tvarově naprosto kryla.

Epistemické *-m.u* řadí do kategorie způsobových pomocných sloves (hódžodóši 法助動詞), tedy „prostředků, jejichž primární funkcí je vyjadřovat úsudek mluvčího vzhledem k propozičnímu významu promluvy“ (2010:160). V rámci této kategorie řadí *-m.u* v návaznosti na taxonomii Takajama Jošijukiho (1987) vedle *-dži*, *-ram.u*, *-kem.u*, *-maš.i* a okrajového *-raši* do subkategorie C, tedy přípon, které netvoří přísudek důvodových vět a neváží za sebe další způsobové ani časové přípony. Z významového hlediska *-m.u* popisuje coby příznak domněnky - tedy vyjádření, že mluvčí nemá danou informaci za zcela jistou, ověřenou. Rozlišuje tři druhy užití epistemického *-m.u*:

- 1) obecnou, nadčasovou domněnku (ippan suirjó 一般推量),
- 2) domněnku o stavu, o kterém mluvčí nemá povědomí  
(hacuwaša no ninšikigai no džitai ni taisuru suirjó  
発話者の認識外の事態に対する推量)
- 3) domněnku o ještě nerealizovaném stavu  
(midžicugen no džitai no suirjó 未実現の事態の推量).

K druhé skupině by zřejmě patřila i domněnka o příčině nebo důvodu (gen'in, rijú no suirjó 原因・理由の推量). Na okraj také upozorňuje na užití *-m.u* v rámci adnominálního rozvití, kde nese primárně příznak „ještě nerealizovaného“ (midžicugen 未実現), neboli budoucnosti<sup>40</sup>.

Deontické *-m.u* Oda taktéž pojednává v intencích kategorií zavedených v rámci současné japonské teorie modality (modariti-ron). Rozlišuje užití:

- 1) vůle (iši 意志)
- 2) přizvání (sasoi 誘い)<sup>41</sup>
- 3) doporučení - požadavek - rozkaz  
(susume, kói jókjú, meirei 進め・行為要求・命令).

<sup>40</sup> Primárně jako sufix budoucího času zařazuje *-m.u* také například Sansom (1928).

<sup>41</sup> Zde stejně jako v rámci modariti-ron rozlišuje skupinové a integrující přizvání (グループ型勧誘、引き込み型勧誘) - viz. synchronní část práce.

Příčemž volní užití jsou podle Ody podmíněna jednak první osobou podmětu a jednak kontrolovatelným charakterem činnosti vyjadřované slovesem (*hacuwaša džišin de no seigenkanóna dósa 発話者自身での制限可能な動作*)<sup>42</sup>. Druhé kritérium platí i pro ostatní deontická užití *-m.u.*

### V. 1.3. Pohled na *-m.u.* - podle Onoe Keisukeho (2001)

Onoe reprezentuje jeden z několika proudů japonské jazykovědy, které se vymezují proti středoproudovému pojetí modalit a představě o struktuře japonské věty, jak je prezentována v rámci „modariti-ron“. Věnuje se především syntaxi a to z pozice kognitivní jazykovědy. Ve svých pracích se odvolává na Jamada Jošia<sup>43</sup>. Příponě *-m.u.* se věnuje v monografii *Bunpó to imi I.* (Gramatika a význam I.), nejde však o souvislý popis, ale o přetisk materiálů k přednáškám, které proběhly mezi lety 1997 a 1998. Bez ohledu na svůj heslovitý charakter, jsou však nabízené závěry velmi podnětné. Zásadním způsobem originální je odmítnutí základního předpokladu zastánců „modariti-ron“, že japonská věta se skládá z propozičního významu, který je zabalen v subjektivně laděném významu. Svoje tvrzení dokládá jednak tím, že užití *-m.u.* pro vyjádření domněnky a vůle se realizuje pouze, pokud je *-m.u.* součástí koncového tvaru slovesa v oznamovací větě. A jednak tím, že podle logiky „cibulové struktury“ by užití *-m.u.* v kombinaci s tázací koncovou partikulí znamenalo dotaz na vlastní vůli či dotaz na pravdivost vlastní domněnky, což je obojí pragmaticky jen těžko představitelné. Onoe zdůrazňuje, že *-m.u.* není gramatikalizované sloveso, ale „složená koncovka“<sup>44</sup>, u níž není rozšiřování významu směrem od vůle k domněnce nebo opačně teoreticky obhajitelné, která by naopak měla být popisována v rámci kategorie způsobu slovesa.

Struktura užití podle Onoeho je znázorněna na Obrázku 6: Struktura užití *-m.u.* Onoe (2001). V prvním kroku rozlišuje užití na ta, která předjímají materializaci určitého stavu nebo existence v reálném světě - do této kategorie spadají užití: „domněnka“ (*suirjó 推量*), „vůle“ (*iši 意志*), „rozkaz“ (*meirei 命令*), „pokyn/přání“ (*jósei*,

<sup>42</sup> Oda tedy spojuje přístup 1) a 2) prezentovaný výše.

<sup>43</sup> Jamada Jošio (1873-1958) byl zmíněn již v úvodu práce v souvislosti s formulováním přístupu k modalitě v kontextu japonské jazykovědy. V pohledu na *-m.u.* a ostatní časovatelné sufixy se oproti Hašimotově gramatice, která je základem školní gramatiky, liší tím, že je pojednává jako součást predikativů, nevymezuje časovatelné sufixy (džodóši) ani coby samostatnou slovnědruhovou kategorii. (Matsumura: 1971)

<sup>44</sup> Používá termín složené koncovky (*fukugobi 複語尾*) zavedený Jamadou v *Nihongo bunpóron* (1966).

ganbó 要請、願望), „nerealizovaný stav“ - a na ta, která jsou čistě hypotetická, oddělená od reálného světa - do této kategorie patří „pochybnost o vhodnosti“ (datósei džigen gimon 妥当性次元疑問), „hypotéza“ (kasó, 仮想), „obecný předpoklad“ (ippanron 一般論). -*M.u* pak podle Onoe Keisukeho jednotlivých významů nabývá primárně v závislosti na okolí, ve kterém se vyskytuje (osoba a tvar slovesa, větný způsob).



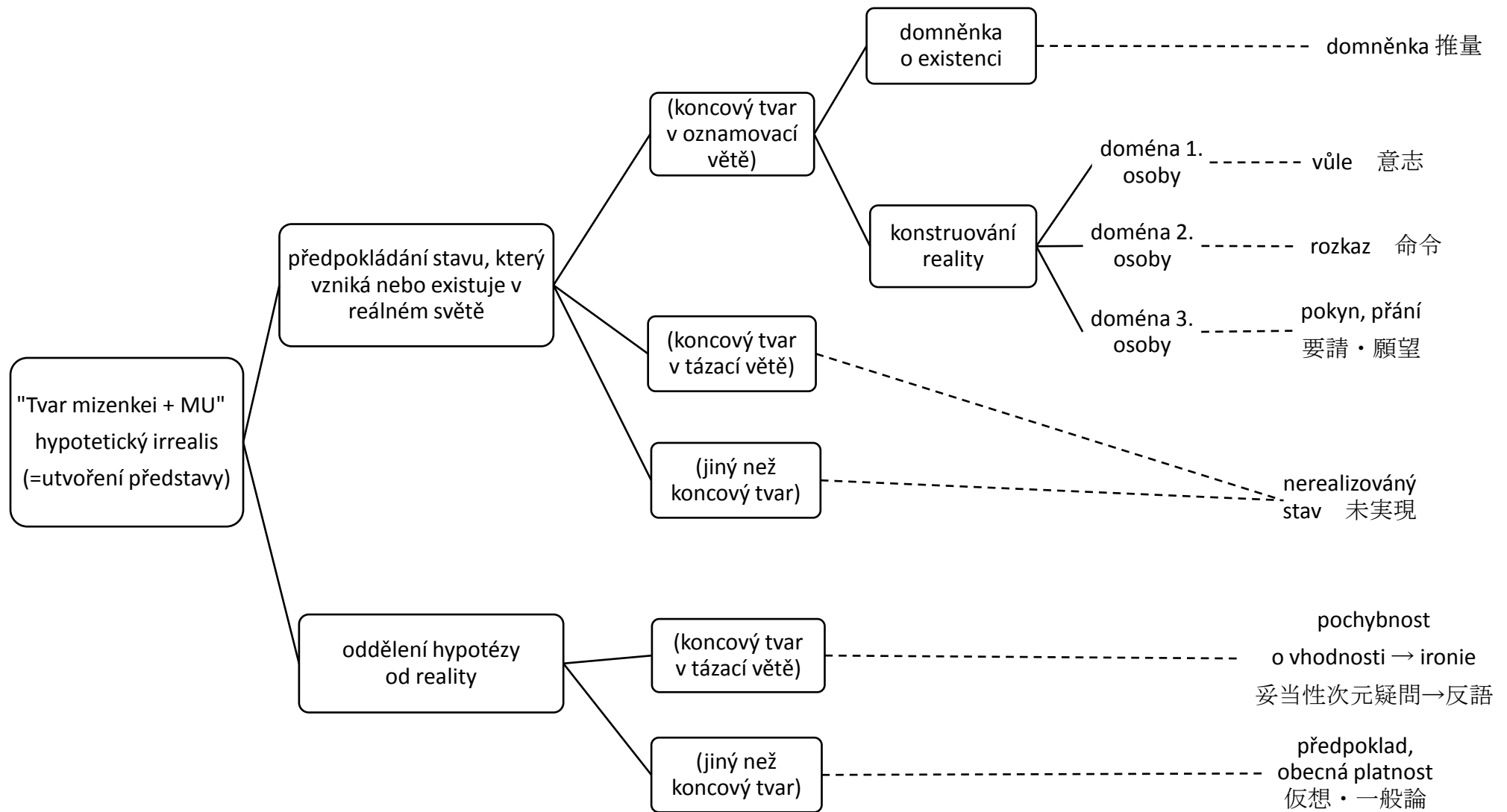

Obrázek 6: Struktura užití *-mu* (Onoe: 2001)

Zdůraznění podmíněnosti nabývání jednotlivých významů je zcela zásadní. Onoe se soustředí výhradně na parametry morfologicko-syntaktické, řečeno jazykem Františka Daneše (2009) větných vzorců, ve kterých se *-m.u* vyskytuje<sup>45</sup>. Jiné faktory nekomentuje. Přípona *-m.u* sama o sobě podle Onoeho tedy nenese ani význam „vůle“ ani „domněnky“, ale význam irrealis (higendžicudžitai 非現実事態)<sup>46</sup>, který je aktualizován do konkrétních užití na základě distribuce.

Význam a významové posuny tvaru *mizenkei + -m.u* spojuje s funkcí koncového tvaru a jejími posuny. Předpokládá, že prostý koncový tvar měl v zásadě funkci realis a *-m.u* a další složené koncovky vázané na *mizenkei* tvořily jeho irrealis protipól. V návaznosti na Frellesvigovu (2010) analýzu prostého koncového tvaru se pokusím nabídnout alternativní pohled, který se v některých ohledech liší, ale spojitost s funkcí koncového tvaru a jejím diachronním vývojem bude i v tomto případě zásadním vodítkem. Onoeho teorie týkající se vývoje *-m.u* bude částečně komentována i v části práce, která se týká historického vývoje od doby Heian do současnosti (kapitola VII.).

Zásadními podněty plynoucími z předcházejícího výzkumu pro následující analýzu je podmíněnost významu partikule konkrétní distribucí, ve které se vyskytuje a snaha definovat širší význam sahající od užití epistemických po deontická. V rámci vlastní analýzy si jako rozhodující parametry zvolíme nejen formu přípony (přívlastkový tvar, koncový tvar, zvolací tvar), ale i syntaktickou funkci slova, jehož je *-m.u* součástí, a hlavně u koncového užití také gramatickou osobu podmětu a sémantický charakter (kontrolovatelný charakter aktivity) daného užití slovesa. Dalším důležitým podnětem je soustavné a víceméně automatické užívání termínu složená koncovka, které zvláště v českém jazykovědném kontextu, kde je pevně ustaveno rozlišení přípon a koncovek, přitahuje pozornost.

---

<sup>45</sup>Jde vlastně o aplikaci obecně přijímané, ale ne vždy obecně aplikované myšlenky, že význam věty není pouhým součtem významů jejích jednotlivých prvků a že je tedy nutné zkoumat větší větné úseky a vzájemné vztahy jejích prvků se objevuje v různých kontextech a dobách. Vedle Viléma Mathesia a následně Daneše (2009) můžeme připomenout celou skupinu teorií, které z tohoto předpokladu vycházejí tzv. Construction Grammar.

<sup>46</sup>Je na místě dodat, že Onoeho irrealis, ač zřejmě stojí zřejmě na jiném základu, se zřejmě kryje s obecně přijímaným Palmerovým (2001) pojetím.

## V. 2. Systém časování sloves v rané střední japonštině a morfologická charakteristika *-m.u*

Výše na obrázku 5: Tabulka časování přípony *-m.u* je uvedena tabulka tvarů *-m.u*, coby ohebné přípony. V této tabulce nacházíme uzávorkovaný tvar irrealis (A-kmen) *-ma*, koncový tvar *-mu*, přívlastkový tvar *-mu* a realis tvar *-me*, které se všechny pojí na takzvaný A-kmen (mizenkei 未然形) slovesa. Tato analýza trpí tradičním zkreslením japonské gramatiky. Toto zkreslení je dáno historicky a souvisí s přijetím písma z Číny a s následnou tradicí převádění čínských textů kanbun do japonštiny tzv. čtení kundoku (訓読), které je úzce spojeno se vznikem slabičných abeced, a zároveň je základem dnešního způsobu zápisu japonštiny. Kundoku zápis vypadal tak, že se do čínsky psaného textu doplňovaly přepisy čtení některých znaků (pomocí slabičných abeced - zpravidla kany), značky kaeriten (返り点) (zpravidla číslovky) pro naznačení segmentace a pořadí jednotlivých částí textu, interpunkce a symboly okototen (乎古止点), které nesly význam konkrétních gramatických prostředků, které je nutné při převodu izolační čínštiny do aglutinační japonštiny s bohatou flexí doplnit. Jelikož původní fonologická podoba japonských slabik byla téměř výhradně otevřená<sup>47</sup>, obsahovaly slabičné abecedy pouze slabiky vzorce CV a V. Až během doby Heian v návaznosti na rozšířený výskyt hláskových redukcí onbin (音便), se vyvinuly dvě slabiky tvořené slabikotvornou souhláskou - hacuon (撥音) a sokuon (促音). Tím, že byly gramatické prostředky do textů dopisovány slabičnou abecedou a jazyková analýza byla taktéž prováděna slabičnou abecedou, byly nutně morfologické švy umísťovány mezi část zapsanou znakově a část zapsanou slabičnou abecedou nebo mezi jednotlivé slabiky zapsané slabičnou abecedou. Pokud by japonština byla striktně aglutinační jazyk s otevřenými slabikami, pak by tento postup zřejmě nezpůsobil žádné problémy, nicméně především japonské predikativy vykazují i nezanedbatelné prvky flexe a morfologické švy se nekryjí s hranicemi slabik.<sup>48</sup> Tradiční analýza sloves přesněji predikativů, pomocí šesti tvarů<sup>49</sup>, tak vyazuje zásadní problémy. Jednak jsou to nepřesnosti určení morfematických švů a jednak seřazení šesti tvarů, které sice velmi

<sup>47</sup> Otevřený charakter japonských slabik je připisován vlivu jazyka lidí kultury Džómon, který má svůj původ ve střední až jižní Asii a na tichomořských ostrovech. (Fiala: 2012)

<sup>48</sup> Tohoto problému si jsou japonští lingvisté vědomi, viz např. Suzuki Šigejuki (1978), Oda Masaru (2010), nicméně pevná ukotvenost stávajícího způsobu popisu v jazykovědné tradici způsobuje jeho velkou setrvačnost.

<sup>49</sup> mizenkei 未然形, renjókei 連用形, šúšikei 終止形, rentaikei 連体形, izenkei 已然形, meireikei 命令形

pěkně kopíruje tradiční pořadí řazení japonských slabik a je velmi dobře prakticky použitelné při interpretaci textu, ale dává do jedné skupiny funkčně velmi nesourodé prvky a coby analýza fungování predikativů není zcela dostatečné.<sup>50</sup>

Dalším problémem je analýza *-m.u* coby „ohebné přípony“ - džodóši 助動詞, tedy zvláštního slovního druhu zahrnujícího synsémantické lexikální jednotky, které vykazují konjugaci. Tento pohled brání přesnější morfologické analýze *-m.u* a v konečném důsledku i jeho korektnímu funkčnímu zařazení.

V další analýze bude tedy použito alternativního modelu a to segmentační analýzy Bjarke Frellesviga (2010)<sup>51</sup>. V závorkách je citováno Frellesvigovo názvosloví, které je použito také při morfologické analýze<sup>52</sup>.

Japonské sloveso se v době rané střední japonštiny mohlo skládat až z pěti morfemických vrstev, z nichž ovšem jen 1. a 5. vrstva byly povinné, ostatní pouze predikativ rozšiřují, respektive zužují lexikální význam nebo funkční platnost predikativu. Základní pořadí odpovídá pořadí v níže uvedené tabulce, ale některá pomocná slovesa se vázala až za pomocné přípony (např. *tamaf.u*).

1	2	3	4	5
kořen (root)	kmenotvorný sufix (derivative)	pomocné sloveso (auxiliary verb)	pomocný sufix (auxiliary)	koncovka (flective)

Obrázek 7: Segmentační analýza slovesa v době rané střední japonštiny (Frellesvig: 2010)

U čtyřstupňových, *-r-* nepravidelných a *-n-* nepravidelných sloves končí kořen na souhlásku, u dolních dvojstupňových i dolních jednostupňových, stejně jako u *-k-* nepravidelných a *-s-* nepravidelných sloves končí kořen na samohlásku. Kmenotvorné přípony byly již v době Nara v drtivé většině plně lexikalizovány a byly neproduktivní, šlo o přípony s příznakem in/transitivity apod. Kořen společně s případnou kmenotvornou příponou vytváří lexikální základ slovesa.

<sup>50</sup> Japonští lingvisté jsou si této skutečnosti vědomi, ale většinou se zavedeného systému drží (viz. např. Oda (2010)).

<sup>51</sup> Z podobné segmentační analýzy Jens Rickmeyera (1991) vychází i Heiko Narrog (1996, 2009)

<sup>52</sup> V této souvislosti je s ohledem na zavedenou terminologii poněkud překvapivé užití termínu infinitiv pro tvar, který je běžně označován jako I-kmen neboli renjókei nebo termínu gerundium pro přechodníkový tvar. Ostatní termíny viz. přehled zkratk.

Pomocná slovesa, podobně jako dnes, nesla buď gramatické významy jako průběhovost (např. *V-INF+juk.u* odpovídá dnešní konstrukci *V.te\_ik.u*), recipročnost (*V-INF-ap.u* odpovídá dnešní konstrukci *V-INF a.u*), potenciál (*-e-* - odpovídá dnešní konstrukci *V-INF u/e.ru*) nebo zdvořilost, uctivost či skromnost (*-matur.u*).

Pomocné přípony nesly významy dokonavosti, negace, času a způsobu a byly relativně velmi bohatou a rozrůzněnou kategorií. Do této kategorie také patří *-m.u*, respektive *-m-* (*-u* je koncovka). Přípona *-m-* stejně jako všechny pomocné přípony byla „nepovinným“ prvkem rozšiřujícím význam slovesa, ale vzhledem k velmi široké platnosti koncového tvaru (konkluziv), který byl vzhledem ke kategoriím času, dokonavosti a způsobu neutrální, bylo sloveso většinou alespoň nějakou příponou doplněno. Pomocné přípony bylo možné řetězit, přičemž jelikož je japonština jazyk s levým větvením (left-branching language), kde rozvíjející člen vždy předchází rozvíjenému, tak - podobně jako v moderní japonštině - pozice zpravidla odpovídala rozsahu platnosti (scope) dané přípony. Neboli čím byla přípona více vpravo, tím měla širší rozsah působnosti. Distribuce *-m-* v rámci predikátu vzhledem k ostatním příponám, která je jedním z důležitých vodítek pro hodnocení gramatikalizace, bude popsána níže.

Koncovky vytvářejí paradigma konjugace sloves, v jehož rámci jsou jednak tvary, které se mohou stát predikátem hlavní věty - finitní tvary a jednak tvary, které se mohou stát predikátem pouze v případě nekoncového slovesa (ve vedlejší větě) - infinitní tvary. V níže uvedené tabulce obrázek 8 jsou shrnuty jednotlivé tvary a jejich základní funkce (jako příklad je použito čtyřstupňové sloveso *kak.u* psát, a to s ohledem na vysoký výskyt sloves této třídy, která tvořila téměř tři čtvrtiny všech sloves).

Důležité je zdůraznit, že koncovky mají především syntaktickou funkci. Například koncový tvar je zcela neutrální vzhledem ke gramatickému času, dokonavosti nebo způsobu, jeho funkcí je pouze ukončovat větu. Z toho důvodu se také velmi řídko objevuje samotný koncový tvar bez nějakého dalšího upřesnění časově-aspektuálního zařazení prostřednictvím přípony či koncové partikule.

	Základ	<i>kak-</i>	Hlavní funkce tvaru
Finitní tvary	Koncový tvar (Conclusive)	<i>kaku</i>	ukončuje hlavní větu, základem pro další rozšíření
	Přívlastkový tvar (Adnominal)	<i>kaku</i>	modifikuje podstatné jméno, tvoří jmenné fráze, ukončuje hlavní větu - zvolací, tázací
	Zvolací tvar (Exclamatory)	<i>kake</i>	ukončuje hlavní větu - zvolací
	Rozkazovací tvar (Imperative)	<i>kake</i>	ukončuje hlavní větu - rozkazovací
	Záporná domněnka (Negative conjectural)	<i>kakadži</i>	ukončuje hlavní větu - záporná vůle („nechci“, „asi nechce“, „neměl bys“ ...)
	Přací tvar I. (Optative)	<i>kakabaja</i>	ukončuje hlavní větu - přací
	Přací tvar II. (Optative)	<i>kakanamu</i>	ukončuje hlavní větu - přací
	Zákaz (Prohibitive)	<i>na kaki so</i>	ukončuje hlavní větu - záporný rozkaz
Infinitní tvary	Infinitiv (Infinitive)	<i>kaki</i>	infinitní predikát v souřadném spojení
	Gerundium (Gerund)	<i>kakite, kaite</i>	neutrální predikát v podřadném souvětí
	Průběžný tvar (Continuative)	<i>kakicucu</i>	predikát v podřadném souvětí s významem opakování, pokračování
	Podmínka I. (Conditional)	<i>kakaba</i>	predikát v podřadném souvětí s významem podmínky
	Podmínka II. (Provisional)	<i>kakeba</i>	predikát v podřadném souvětí s významem reálné podmínky, časového zařazení
	Přípustka Concessive	<i>kakedo(mo)</i>	predikát v podřadném souvětí s významem přípustky

Obrázek 8: Přehled tvarů sloves rané střední japonštiny

Z výše uvedeného vyplývá, že *-m.u* je koncový tvar pomocné přípony *-m-*, který se vázal na takzvaný A-kmen (mizenkei 未然形) slovesa<sup>53</sup>.

<sup>53</sup> Původ takzvaného A-kmene (未然形) je možné vidět v systematické reanalýze, která proběhla u souhláskových sloves, na které se vázaly i jiné pomocné sufiky přes [a]. [a], které bylo původně součástí alomorfu pomocného sufiku, bylo reanalyzováno jako součást kmene (Frellesvig 2010: 120). Nicméně jiné

Podobně jako ostatní pomocné přípony měla i přípona *-m-* defektní konjugaci. Ta je uvedena v tabulce obrázek 9, která se fakticky velmi podobá tabulce obrázek 5, která byla uvedena na začátku kapitoly, zásadní je ale jasné funkční zařazení podle jednotlivých koncovek (vyznačeny tučně).

Tvar	Domněnka (Conjectural)
Koncový tvar (Conclusive)	<i><b>m.u</b></i>
Přívlastkový tvar (Adnominal)	<i><b>m.u</b></i>
Zvolací tvar (Exclamatory)	<i><b>m.e</b></i>
Přípustkový tvar (Concessive)	<i><b>m.edo</b></i>

Obrázek 9: Přehled konjugace přípony *-m-*

Proč chybí právě rozkazovací tvar, záporná domněnka, přací tvary a zákaz bude zřejmé z rozboru užití a významů, kterých v jednotlivých konstrukcích *-m-* nabývá. Významy, které nese domněnka, a významy nesené koncovkami těchto tvarů prostě nejsou logicky slučitelné.

---

prameny (Klíma) předpokládají v rámci proto-japonštiny existenci samostatného tvaru A-kmene a dokládají ji samostatným užitím A-kmene v okinavských jazycích.

### V. 3. Analýza výskytů

V dalším rozboru budeme postupovat podle jednotlivých tvarů respektive funkcí, jichž sloveso v daném tvaru nabývá, přičemž funkce je samozřejmě spojena s konkrétní konstrukcí, ve které se *-m.u* nachází. S přihlédnutím k parametrům konstrukce, sémantickému charakteru slovesa a gramatické osobě podmětu budou definovány významy jednotlivých konstrukcí a navržena významová síť *-m-*. K rozboru byl použit soubor příkladů excerpovaných z databáze Klasická japonská literatura (Nihongo koten bungaku 日本語古典文学) instituce Informační centrum pro výzkum národní literatury (Kokubungaku kenkjú širjókan 国文学研究資料館). Jelikož účelem bylo hlavně ověřit vliv distribuce přípony, excerpováno bylo celkově pouze 191 výskytů. Jako zdrojový text byl vybrán první díl *Příběhu prince Genžiho*<sup>54</sup> (*Gendži monogatari* 源氏物語) a to z toho důvodu, že jeho autorka Murasaki Šikibu je známá širokým a častým užíváním modálních prostředků. Příklady byly excerpovány v pořadí výskytu a rozložení jednotlivých skupin by tak mělo být i přes relativně nízký celkový počet excerpovaných výskytů alespoň do jisté míry reprezentativní. Jednotlivé excerpované věty byly klasifikovány nejprve podle formy (přívlastkový, koncový, zvolací tvar), dále v rámci dané formy podle syntaktické funkce, jakou plní lexikální jednotka, jíž je daný tvar přípony součástí (adnominální rozvití, přísudek, přísudek kakari musubi<sup>55</sup> apod.) a bylo jim připsáno konkrétní užití (domněnka, vůle, budoucnost, apod.). Výsledky rozložení výskytu sufxu *-m-* podle formy jsou uvedeny níže.

Tvar	Počet výskytů	
Koncový tvar (šúšikei 終止形)	108	
Přívlastkový tvar (rentaikei 連体形)	60	
Zvolací tvar (izenkei 已然形)	23	<b>191</b>

Obrázek 10: Tabulka výskytů excerpovaných příkladů

<sup>54</sup> Překlad uváděný u jednotlivých citovaných příkladů pochází z překladu Karla Fialy (2002).

<sup>55</sup> „Výraznou podskupinou této skupiny (partikule kontextové vztahové) tvoří partikule *ya*, *ka*, *zo*, *namu* a *koso*, u nichž platí pravidla kongruenčního typu (kakari musubi), tj. vyžadují u hlavního slovesa jiný základ než pravidelný SS, jehož funkci však přejímá.“ (Novák 1982: 218)



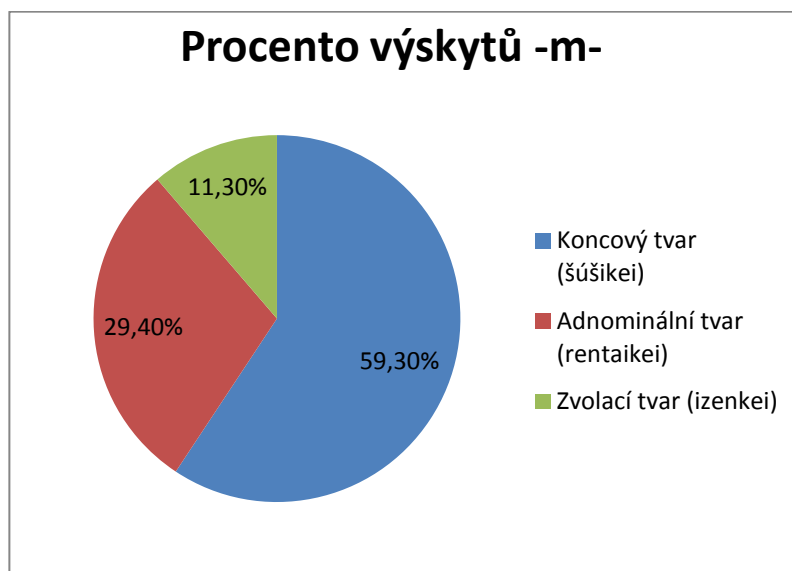

Obrázek 11: Graf rozložení výskytů *-m.u*

Relativně nízký počet výskytů zvolacího tvaru je vzhledem k následujícímu vývoji (viz kapitola Vývoj *-m.u* od rané střední japonštiny po současnost) - tvar v následujícím období zcela zanikl - pochopitelný. Překvapivý může být naopak relativně četné zastoupení adnominálního tvaru, který v současné jazyce také není produktivní a vyskytuje se výhradně v ustálených a většinou i stylisticky příznakových konstrukcích. V období Heian však byl adnominální tvar velmi populární a užívaný, což bylo také jedním z rozhodujících faktorů, které mu připravily pozici pro převzetí funkce koncového tvaru (blíže viz kapitola Vývoj *-m.u* od rané střední japonštiny po současnost). Téměř třetinové zastoupení v korpusu tedy vlastně není překvapivé.

### V. 3. 1. Adnominální tvar *-m.u*

Z výše uvedeného shrnutí předcházejícího výzkumu je zřejmé, že Oda (2010), Onoe (2001) i japonská školní gramatika klasického jazyka se soustředí hlavně na významy, kterých *-m.u* nabývá v koncovém tvaru. Oda a Onoe tak formu adnominálního tvaru ohebné přípony *-m.u* shodně analyzují jako příznak „ještě nerealizovaného stavu“ respektive „obecné představy“. Japonská školní gramatika klasického jazyka přímo nekomentuje vztah užití a distribuce morfému, ve které se *-m.u* vyskytuje, v příkladových větách však užití v adnominálním tvaru zpravidla řadí do kategorie eufemismus (enkjoku 婉曲). Oba tyto závěry jsou jistě platné, ale jak ukazují níže citované výsledky, při podrobném rozboru i omezeného vzorku výskytů, který máme

k dispozici, se jeví, že je možné nejen jednotlivá užití blíže specifikovat, ale také že je možné předpokládat vztah mezi funkcí, kterou plní slovo zakončené sufixem *-m.u* a významovým příznakem, který sufix nese. Jednotlivé významy budou níže demonstrovány na příkladech a shrnuty do významových schémat, na kterých stojí.

Přívlastkový tvar zakončený příponou *-m.u* může zastávat tři základní funkce:

#### I. rozvíjet podstatné jméno (rentai šúšoku)

- 1) uši=nagara hikiire-cu-bekara-**n**<sup>56</sup> tokoro=o (88:982)  
buvol-PAR vtahovat-PER-POS-CON(ADN) místo-ACC  
(Není mi zrovna nejlépe, takže se rád stavím) někde, kam se nemusím ostýchat vjet branou bez vystupování z vozu. (91)

#### II. samostatně (bez plnovýznamového či pomocného podstatného jména) vytvářet jmennou frázi (nominále)<sup>57</sup>:

- 2) „Ika=ni ši.te, kakaru koto=zo“=to, ato=ni omoimegurasa-**m.u**=mo,  
wagatame=ni=wa, koto=ni=mo ara-ne-do, (111:1337)  
„Jak udělat-GER, být tak-EXP-ILL“-QUO pozdější doba-DAT přemýšlet-CON-ADN-FOC,  
já-GEN-pro-TOP, věc-DAT-FOC být-NEG-CNC,  
Osobně mu nevádí, že si žena bude později lámat hlavu, jak se to vlastně seběhlo. (109)

#### III. ukončovat větu.

Třetí způsob užití adnominálního tvaru má dvě varianty. Jednou je ukončení věty v rámci takzvaného kakari-musubi 係り結び, kdy užití adnominálního tvaru v koncové pozici harmonizuje s užitím partikulí *so*, *namo*, *ja*, *ka*. Druhou variantou je takzvané rentaidome 連体止め - ukončení věty přívlastkovým tvarem, o kterém se obecně podrobněji zmíníme v kapitole VII. Vývoj *-m.u* od rané střední japonštiny po současnost. Konkrétně v případě *-m.u* narážíme na problém homonymie koncového a adnominálního tvaru, jejímž výsledkem je nemožnost určení, zda tvar užitý v koncovém přísudku je adnominální či koncový. Funkce přísudku hlavní věty je v období rané

<sup>56</sup>Podobně jako u některých dalších časovatelných sufixů byla výslovnost *-m.u* zkracována. Standardní výslovnost období rané střední japonštiny byla [n] a to se také běžně odráželo ve způsobu zápisu. Při tomto zápisu splývá sufix s koncovkou, tvar tak určujeme podle distribuce.

<sup>57</sup>V této souvislosti je podstatné, že v období staré japonštiny užívaný nominalizační sufix *-ku* se do rané střední japonštiny nezachoval a adnominální tvar se spolu s užitím pomocnými podstatných jmen jako *koto* staly jedinými dvěma možnými prostředky nominalizace.

střední japonštiny ještě stále primárně plněna koncovým tvarem, proto všechny výskyty v přísudku hlavní věty, které nejsou spojeny s jevem kakari-musubi, jsou započítány do kategorie koncového tvaru. Rozložení výskytů přívlastkového tvaru *-m.u* podle funkce plněné slovem jím zakončeným je vyjádřeno v následujícím grafu obrázek 12. Ve funkci adnominálního rozvití se vyskytlo 57% (34 výskytů) ve funkci nominále 43% (26 výskytů), přívlastkový tvar ve funkci koncového predikativu spojený s kakari-musubi se mezi excerpovanými příklady nevyskytl. Chování *-m.u* v koncové pozici bude popsáno u koncového tvaru.

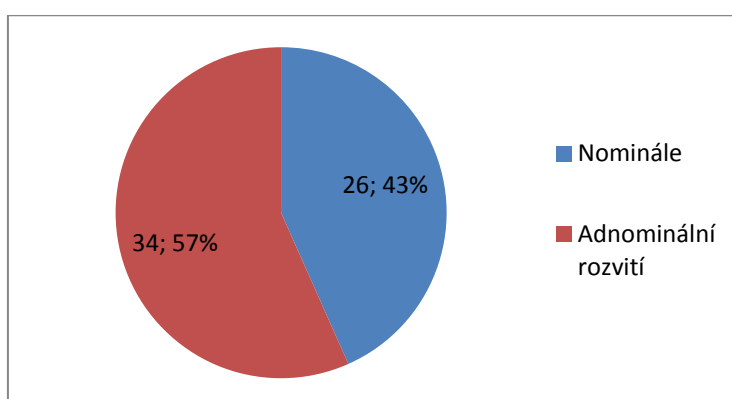

Obrázek 12: Graf rozložení výskytů přívlastkového tvaru

Rozložení tvarů *-m.u*, které se účastní na tvorbě nominále a adnominálního rozvití, je relativně vyrovnané. Rozdílná distribuce se přitom odráží i v rozdílném zastoupení jednotlivých užití (viz Obrázek 20: Rozložení výskytů *-m.u* v přívlastkovém tvaru).

Než se budeme věnovat jednotlivým užitím, je důležité zmínit základní vlastnosti konstrukce, ve které se přívlastkový tvar *-m.u* objevuje, tedy jmenné fráze. Kognitivní gramatika přistupuje k jmenné frázi (kterou nazývá nominále) jako k protipólu finitního slovesa, přičemž tento vztah kopíruje vztah slovních druhů podstatné jméno - sloveso. Nominále respektive finitní sloveso je pak definována jako token typu (vztah typ-token viz Palek 1989: 23) podstatné jméno respektive sloveso:

Nouns and Verbs are the two most fundamental grammatical categories: semantically, they represent a maximal conceptual opposition rooted in the billiard-ball model; grammatically they are pivotal to the description of every

natural language. The respective counterparts of nouns and verbs at the level of sentence structure are nominals and finite clauses, whose universality and grammatical significance are also beyond dispute. ... The most basic difference between a simple noun and nominal is that the former names a **type**, whereas the latter designates an **instance** of that type. When a type is conceived as having multiple instances, some specification of **quantity** is pertinent to identify the designated entity. An additional semantic function is **grounding**, which pertains to the relation between the designatum and the speech-act participants. (Langacker 1991:51)

Ze základní konceptualizace nominále jako instance (token) typu podstatného jména pak plynou strukturní a funkční specifika:

A nominal corresponds to what linguists often call „noun phrase“ (NP). ... An expression does not qualify as a nominal because it exhibits any particular structural configuration. Instead the crucial factors are meaning and function. The schematic characterization of nominal - that it profiles a grounded instance of a thing type - makes reference to several semantic functions: grounding, instantiation, and type specification. It is due to these semantic properties that a nominal is able to function as it does in large grammatical structures. (Langacker 2008: 310)

Pokud je *-m.u* součástí jmenné fráze, což u adnominálního rozvíetí předpokládáme, musí plnit nebo se podílet na plnění jedné z výše citovaných sémantických funkcí: ukotvení (grounding), odkazování k jednomu příkladu určitého typu (instantiation), bližší určení vlastností (type specification). Z tohoto hlediska budeme na jednotlivé funkční varianty *-m.u* v přívlastkovém tvaru nahlížet.

### ***V. 3.1.1. Užití přívlastkového tvaru ve funkci adnominálního rozvíetí***

Na základě výše citovaného úvodu i na základě primárního předpokladu kognitivní gramatiky, že takzvané gramatické funkce jsou nositelem schematického významu, můžeme očekávat, že sémantický význam *-m.u* se bude lišit v závislosti na funkci, kterou slovo, jehož je sufix *-m.u* součástí, nese, respektive na tom, jak je *-m.u* ve

jmenné frázi zapojeno. V první řadě je tedy nezbytné zamyslet se nad funkcí sufixu v obou variantách - v adnominální rozvití a nominále. V případě zapojení do adnominálního rozvití se *-m.u* stává součástí celku, který identifikuje následující podstatné jméno. Pro názornost uvedeme schéma výše citované fráze z příkladu č. 1) podle teorie stupňovité relační struktury<sup>58</sup>:

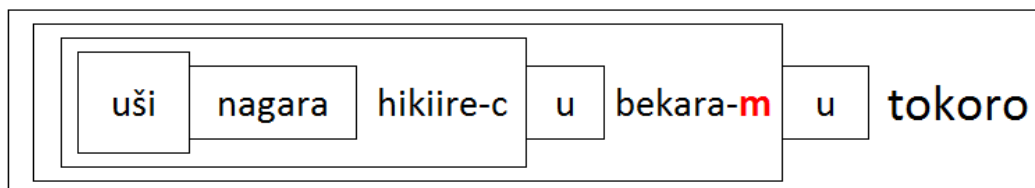

Obrázek 13: Přívlastkový tvar *-m.u* v adnominálním rozvití

Toto grafické znázornění jasně ilustruje fungování *-m.u*, coby části podílející se na specifikování konceptu neseného následujícím podstatným jménem<sup>59</sup>, neboli části, která nějakým způsobem přispívá k vytvoření a sdílení dané konceptualizace mluvčím a posluchačem. Tento příspěvek může mít v zásadě trojí charakter:

- 1) rozvití (např. **kirei-na** hana - **krásná** květina )
- 2) identifikace (např. **kono** hana - **tato** květina)
- 3) kvantifikace (např. **dvě** květiny - nihon=no hana).

S ohledem na vysoce abstraktní význam *-m.u* nemůžeme očekávat, že by se účastnilo bližšího určování jména ve smyslu sémantického obohacení profilované konceptualizace ani ve smyslu kvantifikace. Logicky tedy zbývá funkce identifikace<sup>60</sup>. Obecně může být identifikace<sup>61</sup> generická - odkazující k denotátu coby k obecnému pojmu či singulativní - odkazující k specifickému určitému či neurčitému denotátu. Výše

<sup>58</sup> Viz Watanabe (2010) a další. Uvedená varianta je psána latinkou, což umožňuje pracovat s reálnými morfologickými hranicemi.

<sup>59</sup> Podle Langackera (2008: 104) je archetyp podstatného jména: 1) fyzický objekt materiální substance, 2) přemýšlíme o něm primárně jako o existujícím v prostoru, kde je vázaný a kde má svoji lokaci, 3) v čase může existovat neomezeně, nepřemýšlíme o něm jako o vázaném v čase, 4) objekt je konceptuálně autonomní - můžeme si jej představit nezávisle na jeho účasti v nějakém ději.

<sup>60</sup> Účelem této části je definovat síť jednotlivých užití *-m.u*, která se vyskytují ve jmenné frázi, proto používáme termín identifikace. Obecný charakter *-m.u*, coby *grounding predication*, bude komentován v následujících částech.

<sup>61</sup> Viz Dušková (1994)

citované teorie (Oda, Onoe, školní gramatika) i analyzované výskyty adnominálního tvaru *-m.u* jej zařazují coby nositele příznaku neurčitosti, přičemž podle výsledků rozboru excerpovaných příkladů je možné detekovat dvě úrovně či hrubosti této neurčitosti<sup>62</sup>. Rozlišení mezi jednotlivými typy užití jednak není sémantizováno<sup>63</sup>, pouze plyne z pragmatického kontextu promluvy, a jednak jde daleko spíše o jednu škálu než dvě oddělené kategorie. Zde uvádíme dvě kategorie pouze pro větší názornost.

Onoe (2001) označuje stěžejní užití adnominálního tvaru ve funkci adnominálního rozvití, která zde označujeme jako neurčitost, jako představu (kasó 仮想) nebo obecnou představu (ippanron 一般論). Představa, jakožto něco ne zcela definitivního a uzavřeného jistě prvek neurčitosti nese. Níže se pokusíme navrhnout způsob, jak tento prvek neurčitosti blíže specifikovat.

## Neurčitost 1

Nejčastějším užitím *-m.u* v přívlastkovém tvaru plnícím funkci adnominálního rozvití je neurčitost připomínající užití neurčitého členu v jazycích, které disponují gramatickou kategorií určenosti. Jde o vyjádření faktu, že denotát není v momentě promluvy jednoznačně určen, neboli mluvčí posluchače zpravuje o tom, že v momentě promluvy není schopen konkrétní denotát určit. Intenze pojmu je definována jasně, ale jeden konkrétní denotát specifikován není. Řečeno terminologií kognitivní gramatiky (Langacker: 2009) profilovaný příklad je obsažen v poli vědomí (field of awareness) mluvčího, ale nikoli v jeho koncepci reality (conception of reality) - v té sféře, kterou reálně zná. Řečeno ještě jinak mluvčí si denotát dokáže představit, ale nedokáže na něj konkrétně ukázat.

3) Kono watari=no kokoro\_šire-ra-**m.u** mono o meši.te, (127:1576)

Toto okolí-GEN vyznat se-CNT-CON-ADN člověk-ACC přivolat-GER

Sežeň někoho, kdo se tady vyzná, (a zeptej se ho). (116)

---

<sup>62</sup> Langacker (2009) používá termín *granularity*, hrubost nebo jemnost identifikujících prostředků pak dokládá velmi návodnou představou - pokud v květinářství ukážeme, že chceme „tamto“, pak prodavačka může stejný pokyn interpretovat velmi různě v závislosti na tom, zda ukazujeme prstem nebo pahýlem paže.

<sup>63</sup> Jak zdůrazňuje také Onoe (2001) u vázaného morfému, jako je *-m.u*, je *ostatně sémantizace* těžko představitelná.

Například ve výše citovaném příkladu č. 3) se denotátem může stát jedině člen skupiny A („vyznají se zde“), ale není určeno který konkrétní. Neboli každý člen skupiny A je potencionálním denotátem. Schematicky je toto užití znázorněno na obrázku 14: Schéma významu *-m.u* v adnominálním rozvití - neurčitost 1-

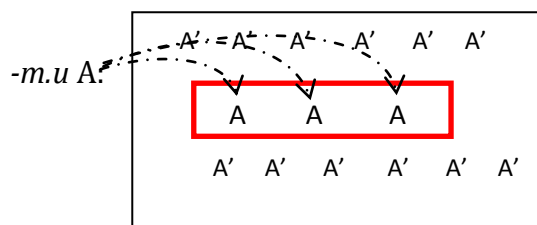

Obrázek 14: Schéma významu *-m.u* v adnominálním rozvití - neurčitost 1

Langacker (2009) označuje tento typ identifikace jako nespécifickou neurčitou - viz obr. 15<sup>64</sup>.

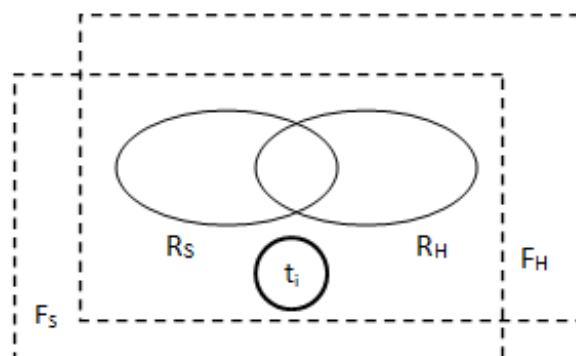

Obrázek 15: Nespécifická neurčitá reference (Langacker 2009: 179)

Pokud se *-m.u* vyskytuje v rámci dosahu (scope) negace, znamená to, že neexistuje denotát, který by odpovídal rozsahu intenze pojmu, neboli tučně vyznačená množina potencionálních denotátů je prázdná. V níže citované větě by tedy *todome-kiko-e-n kata na.ker-eba* odpovídalo relativně silnému tvrzení „když už nebyl jakýkoli způsob, jak odjezd zrušit“<sup>65</sup>. V kombinaci se záporem tak v takovýchto případech *-m.u* nabývá

<sup>64</sup> F=pole uvědomění (field of awareness), R= koncepce reality (conception of reality), t<sub>i</sub> = profilovaný příklad (profiled instance), S= mluvčí (speaker), H= posluchač (hearer)

<sup>65</sup> I překlad v komentovaném vydání Příběhu prince Gendžiho (1994) vydavatelství Šógakukan 「少納言は、もうお止め申すすべもないので、」 podobné interpretaci odpovídá.

platnosti vyčerpávajícího výčtu. V níže citovaném příkladu *kokoro=o sames.u kata* tedy jde o úplný výčet ve smyslu „jakýkoli způsob, jak císaře ukonejšit“, který posiluje zápor.

4) Šónagon, *todome-kikoe-n kata na.kereba, ..., midzukara=mo joro-šiki*  
koromo kikaete.nori-n.u. (226:3225)  
Šónagon, zastavit-HON-CON(ADN) způsob nebýt-PRO... sama-FOC vhodný-ADN  
oděv převléknout-GER nastoupit-PER-NPS  
Šónagon ale stejně vidí, že odjezdu již nezabrání. ... a sama si na sebe bere zánovní hedvábný šat. (187)

5) Kó, *učisute-rare.te, kokoro= o same-m.u kata na-ki=ni*, (38:198)  
Tak, opustit-PAS-GER srdce-ACC ukonejšit-CON-ADN způsob neexistovat-ADN-DAT  
A teď, když vaše dcera již není mezi námi, je tak opuštěný. (54)

## Neurčitost 2

Druhým nejčastějším užitím *-m.u* v přívlastkovém tvaru plnicím funkci adnominálního rozvití je neurčitost odpovídající současnému *-jó.na*. Tedy vyjádření podobnosti, příbuznosti denotátu s určitou kategorií ve smyslu „nějaký podobný jako“, „něco jako“.

6) Ito, *sabakari nara-n atari ni-wa, dareka-wa, suka-sare jori\_habera-n* (59)  
Skutečně natolik COP-CON člověk-DAT-FOC někdo-TOP ošálit-PAS přiblížit se-POL-CON  
Jistě, taková by si asi nikoho nezískala. (69)

7) ... *Jo=no ak.uru hodo=no hisaši-sa=wa, čijo=o sugusa- n*  
*kokoči\_ši=tama.u.*  
Večer-NOM přicházet-ADN míra-GEN dávná doba-TOP, tisíc nocí-ACC ztrávit-CON(ADN)  
dojem dělat-HON-NPS  
A zatím uplynula nikoli jedna, ale tisíc nocí, to čekání je delší, (než ono ve starých proroctvích o příchodu Spasitele, Buddhy Maitréji.)

Spojení *sa.bakari nara-n* v příkladu č. 6) označuje osobu, která by se podobala té popisované v předcházející pasáži. Denotát není přesně určen ani ve smyslu přesné intenze pojmu ani ve smyslu určenosti coby gramatické kategorie. V následujícím příkladu č. 7) funguje *-m.u* podobně, spojuje frázi *čijo=o sugus-* (strávit tisíc nocí) a rozvíjené podstatné jméno *kokoči* (pocit), nejde však jen o prosté napojení ve smyslu



„pocit po tisíci strávených nocích“, které je funkcí koncovky adnominálního tvaru *-u*, ale o přiblížení ve smyslu pocit podobající se tomu po strávení tisíce nocí. Teoreticky by mohlo jít o úplně stejný pocit, ale vzhledem ke kontextu je pravděpodobnější varianta, že jde o průměr - tedy jen o pocit podobný. Schematicky můžeme tuto situaci vyjádřit následujícím způsobem:

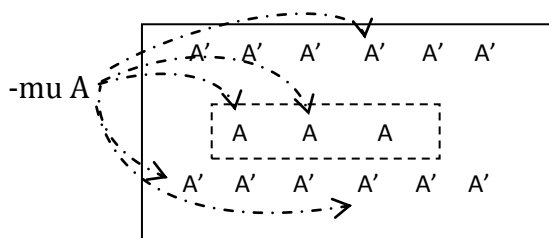

Obrázek 16: Schéma významu *-m.u* v adnominálním rozvití - neurčitost 2

Jde tedy o dvojí neurčitost, o neurčitost intenze pojmu a neurčitost konkrétního denotátu.

Protože rozdíl mezi neurčitostmi 1 a 2 není podmíněn formálně ani funkčně, ale pragmaticky, vyskytují se případy, které by mohly být interpretovány oběma způsoby, viz např.:

8) *Sa-jó nara-m.u hito o koso mi-m.e.* (50:399)

Ta podobnost COP-CON-ADN člověk=ACC=FOC setkat se-CON-EXC.

Je-li taková, která se jí vyrovná, ať mi ji někdo ukáže! (65)

V tomto případě by bez kontextu byla možná obě čtení *sa.jó nara-m.u hito* jako „nějaká podobná žena“ nebo „nějaká (jedna) právě taková žena“. Překladaťel vzhledem ke kontextu volil druhou variantu<sup>66</sup>.

Zde je na místě zdůraznit, že ani raná střední japonština ani současná japonština nemají speciální systematické prostředky pro vyjádření kategorie určenosti. Ani sufix *-m.u* zřejmě nebyl nutně užíván coby nezbytný prostředek identifikace profilovaného

<sup>66</sup> Překlad v komentovaném vydání vydavatelství Šógakukan (1994) sice používá pomocné podstatné jméno *jó*, ale z kontextu je jasné, že Gendži nestojí o jakoukoli dámu přibližně odpovídající kvalitám paní z Vistáriové komnaty, ale o nějakou blíže neurčenou, která však bude mít právě její kvality. 「その心の中では、ただ藤壺の御有様をこの世に唯一のお方とお慕い申し上げて、このようなお方をこそ妻にしたいものだ、」

příkladu a nastolení tak společného porozumění mluvčího a posluchače (i bezpříznaková fráze mohla být interpretována jako nespecifická a neurčitá), ale právě pro zdůraznění neschopnosti mluvčího denotát specifikovat, pro podtržení pocitu bytostné nejistoty mluvčího. Například *kakure-tara-n tokoro* (nějaké (pro mě neurčité) místo, kde se schovává) je fakticky jedinečné a coby denotát tedy určité. Neurčitost zde nemá funkci přiblížit denotát, ale spíše naladění mluvčího. Od podobného užití je už velmi blízko k eufemismu.

9) Kakure - tara - **n** tokoro=ni, nao i.te\_juk.e (106:1290)  
 Skrývat se-PER-CON(ADN) místo-DAT přeci jenom přivést-GER-AUX-IMP  
 Ukaž mi, kde se tvá sestra vlastně skrývá? (103)<sup>67</sup>

Na stylistickou hodnotu *-m.u* ukazuje v tomto směru nejen školní gramatika širokou kategorií eufemismus, ale také vysoký výskyt *-m.u* v přímé řeči.

Eufemismus (enkjoku 婉曲)

Třetí užití, které je zastoupeno v excerpovaných příkladech v distribuci adnominální rozvití a je také obecně přijímáno jako příznak *-m.u* je eufemismus (enkjoku 婉曲). Toto užití je odvozeno od neurčitosti, ale jeho podstatou již není objasňovat epistemický status denotátu, ale čistě stylisticky změkčovat vyznění promluvy. Jak již bylo uvedeno výše, přímé vyjádření bylo v době Heian (a do velké míry stále je) pocíťováno jako neelegantní, hrubé, náznak hrál obecně na všech úrovních komunikace klíčovou roli a bylo otázkou stylu být schopen s náznakem a vágností nakládat<sup>68</sup>. Z toho důvodu nacházíme *-m.u* i na místech, kde je denotát jasně určený. Pro demonstraci uvedeme příklad:

10) Sono ara-**m.u** menoto=nado=ni=mo kotozama=ni ii\_naši-te, monose-  
 jo=kaši“ (167:2257)  
 Ta být-CON-ADN chůva-a podobně-DAT-FOC neobyčejně vysvětlit-GER, zařídit-

<sup>67</sup> Ani v českém ani v japonském moderním překladu není žádný příznak neurčitosti použit: 「隠れているところに、やはり連れて行っておくれ」 komentovaném vydání vydavatelství Šógakukan (1994: 112)

<sup>68</sup> Murasaki Šikibu je rafinovaností náznaku a nepřímostí známá, Donal Keen (1993) Prince Gendžiho komentuje takto: „The Tale of Genji is famous not only because of its beauty but because of its style. ... The main problem is the poetic ambiguity of many sentences that may leave in doubt the subject or the nature of the action performed (484).“

IMP-ILL

Vyhledej tu chůvu, nějak obratně jí celou věc vysvětlí a potom dítě přived' ke mně," (říká).  
(146)

V tomto případě má mluvčí na mysli určitý denotát a použití *-m.u* je tak zcela otázkou stylu.

Hypotéza (katei 仮定)

Příklady zařazené do této kategorie odpovídají typu konstrukce, který i Óno Susumu (2000:1479) nazývá hypotézou (katei 仮定) a srovnává jej s moderním *moši=mo... nara*. Jde o *-m.u*, které se vyskytuje hlavně v adnominálním rozvití pomocných podstatných jmen s významem časového určení a obecně nominalizujícího *koto*.<sup>69</sup> Tato pomocná podstatná jména jsou i v moderní japonštině schopna uvozovat vedlejší věty a fakticky tvoří hranici mezi časovou a podmínkovou větou. Sufix *-m.u* se zde tedy ocitá v jiném prostředí než je prostá jmenná fráze, v prostředí, které se nápadně podobá adnominálnímu tvaru použitému ve funkci nominále. Podobně jako dva níže citované výskyty č. 11) č. 12) se tak vymyká prototypickému adnominálnímu rozvití, které jsme definovali jako neurčitost.

11) Kesóbito=no, ito, monogena.ki ašimoto=o, micuke-rare-te\_habera-  
**m.u** toki, karaku=mo aru beki=ka (136:1723)  
Milovaná osoba-NOM, velmi, obyčejný-ADN cestovní ustrojení-ACC objevit-PAS-GER-POL-  
CON-ADN čas, krušný-FOC být-EPI-ILL  
Zároveň má obavu, že se zesměšní, pokud si žena povšimne, jak chudě on, takový mistr  
lásky, cestuje ...<sup>70</sup>

Užití „hypotéza“ svojí podstatou patří spíše do následující části, kde je také podrobněji popsáno. Zde se pouze omezíme na konstatování, že hypotetický význam nese celá konstrukce s časovým či jiným pomocným podstatným jménem, které je sémanticky chudé a závisí v tomto směru na adnominálním rozvití, odchyluje se tedy od prototypické jmenné fráze.

<sup>69</sup> Mezi excerpovanými výskyty se třikrát objevuje *koto*, po dvou výskytech má *toki* a *ori* a jeden výskyt má *naka*.

<sup>70</sup> Návodný překladu z komentovaného vydání vydavatelství Šógakukan (1994) 「せっかくの懸想人が、こんなみすぼろしい徒歩姿を、あそこの人に見つけられもしましたら、さぞつらいことでもございましょう。」 (151)

Z tabulky obrázek 20: Rozložení výskytů *-m.u* v přívlastkovém tvaru vyplývá, že některé výskyty *-m.u* v přívlastkovém tvaru použité v rámci lexikální jednotky, která má funkci adnominálního rozvití nesly příznak „budoucnost“ a „vůle“, které nebyly zmiňovány na začátku podkapitoly, coby užitých tohoto tvaru a funkce. Konstrukce, ve kterých se však tato užití objevují, jsou velmi specifické. V případě příznaku „budoucnost“ jde o případ, kdy tvar s *-m.u* rozvíjí pomocné podstatné jméno<sup>71</sup> (*ori*) a koncové sloveso je ve volném tvaru. V případě příznaku „vůle“ jde o poetické vyjádření, kdy dochází k příznakovému přesunutí větných členů<sup>72</sup>. V nepříznakové větě<sup>73</sup> by byl daný člen na konci věty v koncovém tvaru. V obou případech tedy nejde o plnohodnotné adnominální rozvití, ale o užití, které je blíže užití koncovému.

- 12) Mijabito=ni iki.te katara-**m.u** jamazakura kaze=jori saki=ni ki-te=mo  
mi.ru=beku. (197:2722)  
Dvořané-DAT jít-GER vyprávět-CON-ADN horské sakury vítr než dříve-DAT přijít-GER-FOC  
vidět-CNL-DEO  
Sakury horské! Smím vás doporučit pánům u dvora? Snad vás naleznou dříve než  
zkázonosný vítr. (165)
- 13) Hitozuku-nara-**n** ori=ni ire=tatemacura-n=to omou-nari-keri. (114:13683)  
Málo lidí-CON(ADN) čas-DAT vpustit-HON-CON-QUO myslet-EPI-PST  
Proto se chlapec rozhodne hosta prostě vpustit dovnitř ve chvíli, až tam nebude tolik lidí, ...  
(107)
- 14) Uči=ni kikaši\_mesa-m.u=o hadžimete, hito=no omoiwa-**n** koto,  
jokara-n.u warabe=no kuči zusabi=ni naru=beki-nameri. (152:1992)  
Palác-DAT doslechnout se(HON)-HON-CON-ADN-ACC nejprve, lidé-GEN přemýšlet  
nahlas-CON-NMZ, dobrý-NEG-ADN děti-GEN pokřik-DAT COP-EPI-EPI  
Jistě se o něm doslechne i Jeho Veličenstvo. Co si o mně lidé pomyslí, jaké nehorázné řeči z  
toho vzejdou! Kdejaký rošťák bude dávat k dobru naše city... (136)

<sup>71</sup> Ve větě č. 13) jde navíc o užití pomocného podstatného jména *koto* pro exaltované ukončení věty.

<sup>72</sup> Toto inverze větných členů je v poetických textech užívána pro dosažení emotivního až patetického efektu. Souvisí zřejmě i s velkou oblibou, kterou si v době Heian získalo ukončení věty adnominálním tvarem slovesa - viz dále. I příklady užití *-m.u* coby příznaku domněnky o budoucnosti, které uvádí Shirane (2005), patří do této skupiny.

<sup>73</sup> I z překladu v komentovaném vydání vydavatelství Šógakukan (1994) je koncový charakter *kikasemašó* jasně naznačený návazanou zdvořilostí: 「宮人に・・・帰って大宮人たちに語って聞かせましょう、この見事な山桜のことを。」 (187)

### V. 3.1.2. Užití přívláskového tvaru ukončeného *-m.u* ve jmenné frázi

I zde je důležité si uvědomit distribuci, ve které se *-m.u* nachází. Pro názornost opět uvedeme strukturu části příkladu (č. 2)) schématicky vyjádřenou podle teorie stupňovité relační struktury:

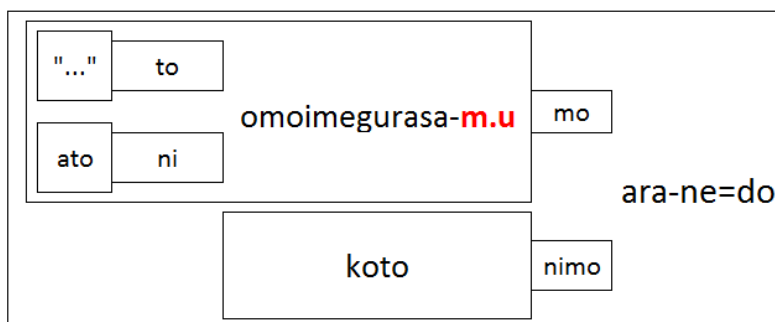

Obrázek 17: Struktura *-m.u* v distribuci koncové části nominále

Přípona *-m.u*, která byla součástí podstatného jména nesoucího funkci adnominálního rozvití, se podílela na identifikaci následujícího podstatného jména, tzn. slova, které má prototypické vlastnosti konkrétního objektu (viz poznámka pod čarou č. 58) a napomáhala tedy plnit funkci adnominálního rozvití. V případě distribuce v rámci nominále *-m.u* modifikuje nominalizovaný tvar slovesa (zhruba odpovídající současnému *suru koto*), jehož prototypické vlastnosti se liší<sup>74</sup> od vlastností prototypického podstatného jména, protože v sobě spojují charakter podstatného jména a slovesa<sup>75</sup>. Zásadním rozdílem, který zřejmě posouvá i užití *-m.u* z užití „neurčitost“ do užití „hypotéza“, je tak abstraktní charakter profilovaného konceptu. To, že je nominalizované sloveso vázáno na koncový přísudek, který o něm něco vypovídá, tedy to, že se dostává do pozice, kterou typicky plní podstatné jméno, má vliv i na interpretaci samotného *-m.u*. Jinými slovy funkce jmenné fráze s sebou automaticky přináší konceptualizaci slovesa nikoli jako procesu, ale pouze jako výsledku tzv. sumárního

<sup>74</sup> Pokud srovnáme s prototypickým podstatným jménem pak: 1) **nejde** o fyzický objekt, **není** materiální substance, 2) **nepřemýšlíme** o něm primárně jako o existujícím v prostoru, kde je vázaný a kde má svoji lokaci, 3) v čase může existovat neomezeně, nepřemýšlíme o něm jako o vázaném v čase, 4) **není** konceptuálně autonomní - **nemůžeme** si jej představit nezávisle na jeho účasti v jakémkoli ději.

<sup>75</sup> „Sémantika VS (verbálních substantiv) záleží v přehodnocení děje-procesu, vyjadřovaného primárně VF (verbum finitum), v děj substanci, jejímž výrazovým prostředkem je podstatné jméno.“ Mluvnice češtiny (2) Tarosloví (1986: 136) Kognitivní gramatika tento rozdíl spojuje s rozdílem mezi sekvenčním a sumárním skenováním (sequential X summary scanning).

skenování (summary scanning)<sup>76</sup>, neboli, jak velmi výstižně uvádí Onoe (2001), jako obecné představy. To, ve které doméně je tato obecná představa ukotvena, záleží na statusu přísudku hlavní věty.

Konkrétní užití adnominálního tvaru *-m.u* ve slově, které má funkci jmenné fráze (nominále) je tak možné rozdělit do čtyř skupin. Všechny skupiny sdílí rysy „nerealizovaný stav“ či „hypotéza“, na které upozorňuje Onoe (2001) a další. Nejčteněji bylo zastoupeno užití *-m.u* jako příznaku „hypotézy“ a „domněnky“. Řídký výskyt má užití *-m.u* pro stylistické účely, které jsme v předcházející kapitole označovali jako „eufemismus“ a užití „budoucnost“. Přičemž rozlišení mezi jednotlivými významy se zdá být závislé částečně na formě koncového slovesa a částečně na pragmatickém kontextu.

## Hypotéza

Přívlastkový tvar sufixu *-m.u* vyskytující se ve slově, které nese funkci nominále, se v rámci širších konstrukcí podílí na utváření příznaku „hypotéza“. Toto užití *-m.u* je popsáno v dostupné literatuře jako „hypotéza“ (Ono: 2000), „nerealizovaný stav“ (Oda: 2010) nebo „obecná představa“ (Onoe: 2001). Z omezeného počtu příkladů, které máme k dispozici, není možné dělat konečné závěry, nicméně podle analyzovaných příkladů se jeví, že užití „hypotéza“ je vázáno pouze na širší konstrukce a to především na konstrukce, jejichž koncový přísudek nese příznak epistemické modality. Z 19 výskytů mělo 18 koncový přísudek doplněný nějakým prostředkem epistemické modality (10x některý tvar *beši* a 8x některý tvar *-m.u*). Velmi častá je také přítomnost některé vytýkací partikule bezprostředně po nominále (např. 6x *koso*, 3x *=mo*, 1x *namu*, *o=ba*, *o=mo*)<sup>77</sup>. Jedná se o velmi kompaktní vyjádření hypotetičnosti ve smyslu „kdyby teoreticky nastala varianta A, pravděpodobně dojde k B“. Jak uvidíme v části věnované současnému jazyku, má toto užití své dozvuky i v některých ustálených konstrukcích používaných v současné japonštině.

V příkladu č. 14) je jmenná fráze zakončená sufixem *-m.u* následována spojovací partikulí *=mo* užitou ve významu „třeba“ (*sae=mo*, *demo*). Zároveň je koncový přísudek zakončen *-m.u*, které zde má význam domněnky.

---

<sup>76</sup> viz např. Ohoi 2002: 19

<sup>77</sup> Opakuje se například také celá konstrukce *-m.u koso....-m.e*. Dále k této konstrukci viz Shirane (2005).

14) Karugarušiku, haimagire\_táčijori\_tamawa-n=mo, „hitome, ŝigekara-n  
 tokoro=ni, binnaki furumai=ja araware-n. Hito=no-tame=mo  
 itóši“=to, omoši-wadzura.u. (103:1242)  
 Lehkovážně, plížit - vstoupit- HON-CON(ADN)-CNC oči lidí být mnohý-CON(ADN)-  
 místo-DAT nevhodný chování-EXP prozradit se-CON(CNL). Ona-GEN-prospěch-FOC  
 nepříjemný-QUO myslet si-nemoci si pomoci-CNL  
 Kdyby ale byl příliš lehkomyšlný a pokusil se k paní tajně přiblížit v onom domě, kde stěny  
 mají oči, jeho nevhodné chování by se rázem rozkřiklo. (101)<sup>78</sup>

*Haimagire=táčijori=tamawa-n=mo ... araware-n... Hito=no-tame=moitóši* „ať se do paláce  
 třeba potajmu vplíží, stejně bude nejspíš prozrazen a pro paní to bude nepříjemné“.  
 Přípona *-m.u* vázaná v rámci nominále naznačuje, že jde o hypotetickou možnost, ta je  
 následována *=mo*, které upřesňuje, že jde o v nějakém smyslu krajní variantu a celá  
 konstrukce pak koresponduje se vazbou *V-jó=to*, která se objevuje v moderní japonštině.

Druhou konstrukcí, ve které se hypotetické *-m.u* vyskytuje je *-m.u koso.... -m.e*<sup>79</sup>.

15) ...omoi=no soto=ni rótagenara-n hito=no, todži-rare-tara-m.u=koso,  
 kagirinaku medzurašiku=wa, oboe-m.e (61:527)  
 pomyšlení-GEN vně-DAT žádoucí-CON(ADN) ženanom zavřít se-HON-PER-CON-ADN-FOC  
 bezmezně přitažlivý-TOP pociťovat-CON-EXC

... ukrytá za četnými petlicemi, a přitom tak přirozeně milá. Takové jsou nejvzácnější, a  
 právě takové nás, bůhví proč, zaujmou podivnou mocí víc ... (70)<sup>80</sup>

Složenina *todži-rare-tara-m.u* je použita jako jmenná fráze, což znamená, že  
 konceptualizace slovesa nemůže být konstruována jako proces, ale pouze jako výsledek  
 tzv. sumárního skenování, neboli, jak uvádí Onoe (2001), jako obecná představa. Právě  
 hypotetická představa ženy, jejíž krása vyráží dech, strání se světu je pro správce  
 maštalí tak bezmezně přitažlivá. Hypotetičnost je zde zásadní, protože kontrastuje

<sup>78</sup> Návodný překlad do současné japonštiny z komentovaného vydání vydavatelství Šógakukan (1994): 「気軽  
 にこっすりとお立ち寄りになるにしても、人目の多い所だから、不都合なふるまいを見つけれらるだ  
 ろう、そうなのは女のためにも気の毒なこと、と思案にくれていらっしやる。」 (109)

<sup>79</sup> Shirane (2005: 95) upozorňuje na tuto konstrukci s tím, že koncový zvolací tvar nese většinou příznak  
 „vhodnost“.

<sup>80</sup> Pro doplnění uvedem také velmi návodný překlad do současné japonštiny z komentovaného vydání  
 vydavatelství Šógakukan (1994): 「意外にも愛らしげな娘が引き籠っている、というようなことがあつ  
 たら、それこそこれ以上すばらしく感じられることはありますまい。」 (60) a relativně přímý překlad do  
 češtiny: Kdyby se překvapivě přitažlivá žena uzavírala (světu), jak bezmezně žádoucí by byla.

s marností z hledání živoucího ženského ideálu. Rozdíl mezi hypotézou a neurčitostí odpovídá rozdílu mezi generickou a singulativní referencí, u neurčitosti sice nejsme schopni přesně určit denotát, ale předpokládáme jeho existenci (ať už známe extenzi pojmu s větší či menší přesností), v případě hypotézy jde pouze o teoretickou představu.

## Domněnka

Užití *-m.u* jako příznaku „domněnky“ je široce známé a dobře popsané, nicméně i u Onoeho (2001) a Ody (2010) je primárně spojováno s koncovým tvarem slovesa, což je i z hlediska struktury velmi pochopitelné. V excerpovaných výskytech zpravidla po jmenné frázi ukončené *-m.u* následuje partikule (pádová, kontextová), která spojuje celek s koncovým přísudkem, její význam je ale často posunutý směrem k okrajovějším užitím, což posiluje míru autonomie jmenné fráze<sup>81</sup>. Jako příklad poslouží část příkladu č. 13) citovaného výše:

16) Uči=ni kikaši=mesa-**m.u**=o hadžimete, (152:1992)

Palác-DAT doslechnout se(HON)-HON-CON-ADN-ACC nejprve

Jistě se o něm doslechne i Jeho Veličenstvo. (136)

*O hadžimete* zde má podobnou funkci jako moderní *o kawakiri ni*, uvozuje tedy nějakou událost, která je první v řadě podobných událostí. Část *uči ni kikašimesamu* má tedy relativně velkou míru autonomie, což považujeme za důvod, proč je zde i přívlastkový tvar schopen nabývat významu epistemické domněnky, který je typický pro koncový přísudek. Ještě zajímavější je v tomto smyslu následující příklad. Partikule NI, které následují sufix *-m.u*, jsou použity ne ve svém základním užití pro vyjasnění pádových vztahů, ale jako nositel důrazu (popřípadě kumulativního „a ještě k tomu“) a nominále tak i zde, ač nejsou koncovým tvarem, fungují jako přísudek velmi autonomních celků, které jsou spojovány stejným tématem, ale které je možné bez problémů rozdělit do jednotlivých vět<sup>82</sup>. Tato relativní autonomie nominále koresponduje s užitím adnominálního tvaru v koncovém přísudku (*rentaikei šúšihó* 連体形終止法), nominále

<sup>81</sup> Ke schopnosti adnominálního tvaru ukončovat větu viz kapitola o vývoji *-m.u* od období rané střední japonštiny po dnešek.

<sup>82</sup> Například: Dvorní dámy nemohou unést smutek. Asi pláčou a jsou bezradné. Lidí, kteří se (na věc) vyptávají, bude asi hodně. Nejspíše se sami dovtípí.



zde funguje spíše jako přísudek v souřadném souvětí a proto se může stát nositelem epistemické modality.

- 17) (Ka=no furusato=wa,) njóbó=nado=no, kanašibi=ni tae-zu,  
nakimadoi\_habera-n=ni, tonari=no, hito\_šigeke, togam-uru  
satobito oo-ku\_habera-m.u=ni, onodzukara kikoe=habara-n=o. (153:2017)  
(Ona-GEN domov-TOP,) dvorní dámy apod.-GEN smutek-DAT vydržet-NEG,  
plakat a být bezradný-POL-CON(ADN)-EXP, sousedství-GEN lidé četní, vyptávat se-ADN  
sloužící být četný -POL-CON.ADN-EXP, sami o sobě dovtípit se-POL-CON(CNL)-EXP  
(V paláci na Páté ulici) dámy stále pláčou a všude kolem jsou další domy. Lidé se budou  
vyptávat, co se stalo, a jen z toho vzejdou velké řeči. (137)

Zcela zásadní význam má fakt, že domněnka vyjadřovaná pomocí *-m.u* je vždy zaměřená do budoucnosti. Pragmaticky vzato je budoucnost téměř vždy alespoň do nějaké míry nejistá, takže v některých případech je velmi těžké posoudit, zda jde o domněnku (domněnku o budoucnosti) nebo o tvrzení o budoucnosti. Spojení prostředků vyjadřujících budoucnost a domněnku je také velmi časté v různých jazycích. I zde by tedy bylo možné vidět obě užití jako póly jedné škály.

## Budoucnost

Jak již bylo zmíněno, koncovka koncového tvaru v rané střední japonštině *-u/-ru*, která zdánlivě odpovídá koncovce neminulého času v současné japonštině, měla platnost pouze širokého koncového tvaru neutrálního vzhledem ke gramatické kategorii času i dalším kategoriím. Samostatný koncový tvar mohl být použit pro minulost, přítomnost i budoucnost. Časové zařazení bylo z velké míry závislé na kontextu, ale samozřejmě existovaly i prostředky jeho pregnantního vyjádření, např. prostá a modální minulost *-(i)k.i* respektive *-(i)ker.i*<sup>83</sup>. Na druhé straně „budoucnost byla běžně vyjadřována *-m.u*“ (Oda (2010: 145). Užití *-m.u* jako příznaku budoucnosti komentuje i Frellesvig (2010:78)

---

<sup>83</sup> Není bez zajímavosti, že i příznak minulého času má také epistemické užití. Upozorňuje na něj Frellesvig (2010:76). Přípona modální minulosti měla užití, kde nesla význam vysoké míry jistoty (speaker commitment).

Like modals in many languages, the conjectural can also be used to refer to future time with little or no modal meaning; the conjectural is therefore sometimes termed a 'future tense'.

Z korpusu můžeme uvést například:

- 18) Kaku-nagara, tomokakumo nara-**m.u**=o gorandži=hate-m.u to oboši=mes.u. (31:80)  
Tak-PAR jakkoli stát se-CON-ADN-ACC dívat se do konce-CON-ADN-QUO myslet-HON-  
CNC.  
Nezbývá než svěřit věci jejich přirozenému běhu, usoudil nakonec císař. (49)

Užití budoucnost a domněnka funguje paralelně s užitím neurčitost 1. a neurčitost 2. Užití *-m.u*, nazývané příznakem budoucnosti, zařazuje daný děj do projektované reality (viz. Dynamický evoluční model CG). Výpověď je konstruována tak, že nevíme přesně kdy v budoucnosti, ale předpokládáme (projektujeme), že k danému ději dojde paralelně jako u neurčitosti 1. máme přesnou představu o extenzi denotátu (předmět, děj, stav apod.) ale konkrétní zařazení v rámci dané skupiny je vágní. U neurčitosti 2. a domněnky je vágní jak přesná extenze, tak konkrétní zařazení denotátu v rámci skupiny respektive časové osy. Graficky je tato korespondence znázorněna za pomoci Langackerova Dynamického evolučního modelu (Dynamic Evolutionary model)<sup>84</sup>.

---

<sup>84</sup> Langacker (1991:277)

Neurčitost 1

Budoucnost

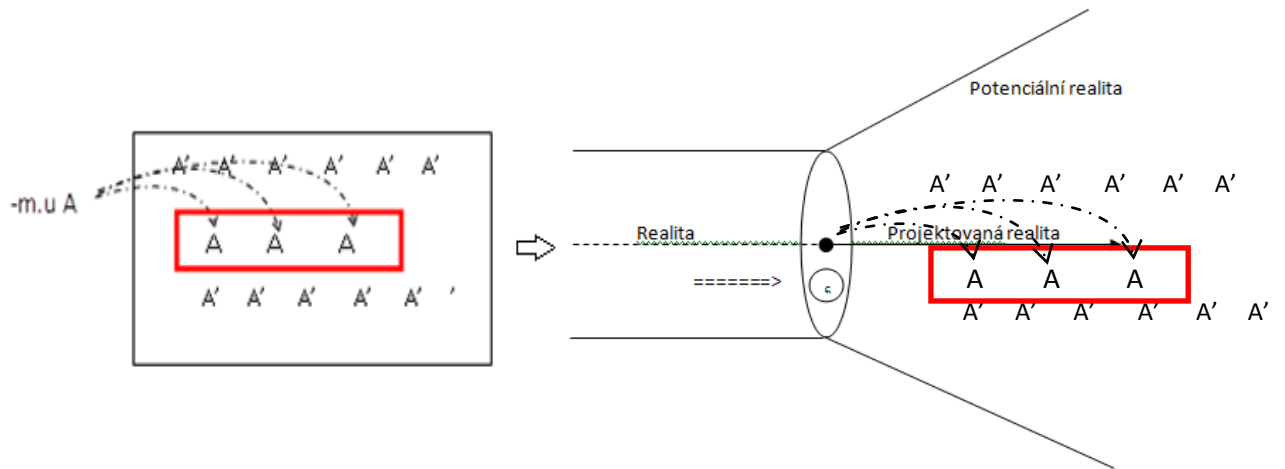

Obrázek 18: Korespondence schématu neurčitost 1- budoucnost

Neurčitost 2

Domněnka

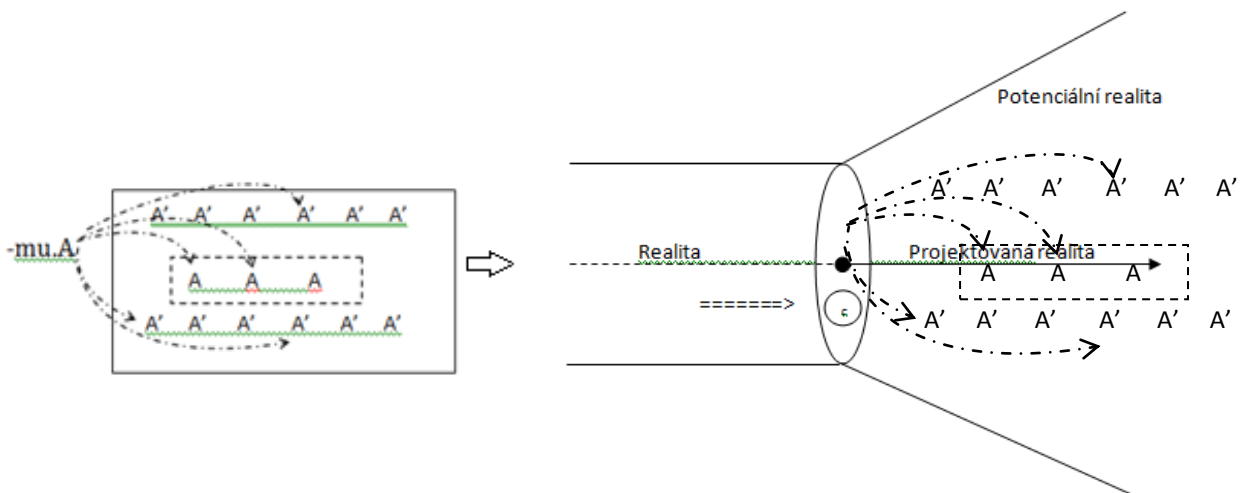

Obrázek 19: Korespondence neurčitost 2 - domněnka

## Eufemismus (enkjoku)

Jediný výsky *-m.u* v dané formě a distribuci, který odpovídá kategorii „eufemismus“ - užití *-m.u* čistě pro stylistické účely - je krátká věta:

19) ...nanika aramu ue=ni ki-te, (111:1337)

něco být-CON-ADJ vršek-DAT obláci-GER

(Žena má na sobě ...) a přes ně cosi, co princ nedokáže rozeznat (105)

Pokud znovu shrneme výsledky formy adnominálního rozvití *-m.u*, pak pro funkci adnominálního určení se zdá být příznačné vyjádření neurčitosti, pro *-m.u*, která jsou užitá ve funkci nominále se zdá být příznačné vyjádření hypotézy nebo obecné představy, částečně se objevuje i užití domněnky a budoucnosti, v těchto případech se však funkce slovesné fráze blíží funkci koncového přísudku. Kategorie „hypotéza“ je relativně početně zastoupena v obou funkčních skupinách, u adnominálního rozvití je však tento příznak vázán na širší konstrukci nejen na užití samotného *-m.u* v přívlastkovém tvaru, jde o příklady, které se funkčně blíží nominále. V obou funkčních skupinách se pak různou měrou objevuje příznak eufemismus.

Výsledky jsou shrnuty také v tabulce obrázek 20: Rozložení výskytů *-m.u* v přívlastkovém tvaru.

Příznak	Funkce	Adnominální rozvití	Nominále	
Neurčitost 1		11	0	
Neurčitost 2		8	0	
Hypotéza		8	19	
Domněnka		0	5	
Budoucnost		1	1	
Vůle		1	0	
Eufemismus		5	1	
Součet		34	26	<b>60</b>

Obrázek 20: Rozložení výskytů *-m.u* v přívlastkovém tvaru

Graf na obrázku 21: Rozložení užití přívlastkového tvaru *-m.u* ukazuje rozložení při spojení kategorií, které se podle vysvětlení výše liší pouze úrovní granularity, tedy neurčitosti 1 a neurčitosti 2 a domněnky a budoucnosti. I z tohoto grafu je jasné, že pro *-m.u*, které je součástí přívlastkového tvaru ve funkci adnominálního rozvití, je centrální užití neurčitost a pro *-m.u*, které je součástí nominále, je centrální užití hypotéza.

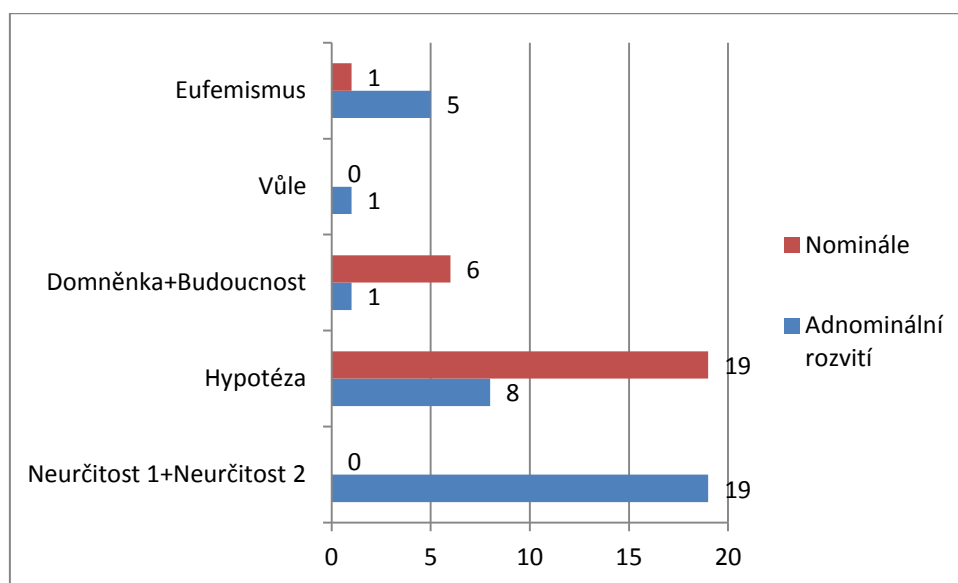

Obrázek 21: Rozložení užití přívlastkového tvaru *-m.u*

### V. 3.2. Zvolací tvar *-m.e*

Po syntaktické stránce zastává zvolací tvar v naprosté většině výskytů funkci koncového přísudku (v excerpovaném korpusu 23 z 24 výskytů) a to coby tvar, který je ve shodě s („vyžádán“) vytýkáací partikulí *koso* (kakari musubi šúši hó 係り結び終止法). Okrajově se vyskytuje také coby základ pro další sufixy nebo koncovky. V níže uvedeném příkladu výskytu, je *-m-* součástí přípustky tvořené koncovkou *-do*.

1) zvolací *-m.e* jako koncový přísudek

20) Naminami=no hito nara-ba=koso, araka=ni=mo, hikikanagura-**m.e**. (95:1111)

Obyčejný-GEN člověk COP- CND-FOC, hrubě-DAT-FOC, vrátit-CON-EXC

Kdyby byl vetřelcem obyčejný smrtelník, nešetřila by ranou. (95)

## 2) *-m.e* jako základ pro další přípony/koncovky

- 21) Kokoroči=ni=wa, saši=mo omowa-zara-**m.e**-do, onodzukara, kowagowa-šiki koe=ni, jomi\_nasa-re nado ši-cucu, kotosarabi-tar.i. (85:919)  
 Duch=DAT=TOP, tak-FOC myslet-NEG-CON-EXC-CNC přirozeně zadržávající  
 hlas=INS číst- HON a podobně dělat-PAR, strojená-PER-CNL  
 A jestliže si to ani neuvědomí, a začne při četbě zdůrazňovat každyčké cizí slovo, upoutá svou nepřirozeností jen všeobecnou pozornost. (89)

Vaznost s dalšími sufixy bude předmětem zvláštní kapitoly, proto se zde soustředíme pouze na užití, kdy na sebe *-m-* váže zvolací koncovku *-e*. Ani zde však nepůjdeme příliš do hloubky, protože daná užití jsou velmi podobná těm, která budou podrobně probírána u koncového tvaru - tedy nejčastějšího typu užití *-m.u*. Zdůraznit můžeme rozdíl, který je spojen s koncovkou *-e*, která coby zvolací koncovka, dodává celé výpovědi jistou míru exaltovanosti. Zásadní prvek, který zvolací a prostý koncový tvar sdílí je právě distribuce v rámci koncového predikativu - tedy pozici, kde se primárně uplatňují prvky deontické i epistemické modality.

V rámci excerpovaných výskytů byla detekována následující užití, interpretace jednotlivých užití přitom závisí na pragmatickém kontextu. Užití nazvaná „vhodnost“ a „nepřímý pokyn“ jsou pragmaticky odvozená od nejčastějšího užití „exaltovaná domněnka“, proto tyto tři kategorie popíšeme v rámci jedné části.

Příznak	Funkce	Zvolací <i>-m.e</i>	Základ pro přípustku <i>-do</i>
Exaltovaná domněnka		14	0
Vhodnost		4	0
Nepřímý pokyn		2	0
Budoucnost		2	0
Hypotéza		0	1
<b>Celkem</b>		<b>22</b>	<b>1</b>

Obrázek 22: Rozložení užití tvaru *-m.e*

## Exaltovaná domněnka a odvozená užití

### Exaltovaná domněnka

Nejpočetněji zastoupení ohebné přípony *-m.e* vykazuje užití „exaltovaná domněnka“. Emotivní náboj přitom výpovědi dává nejen samotná zvolací koncovka přípony, ale také a možná do větší míry také vytykáací partikule *koso*, která je se zvolacím tvarem ve shodě. Parafrázovat bychom tedy mohli jako „právě pro X (člen před *koso*) bude asi platit Y (přísudek)“. Například:

22) Onogadžiši, urame-šiki oriori, mačigao nara-m.u júkure=nado=no=koso,  
midokoro=wa ara-**m.e.** (57:453)

Každý jeden, žárlivý-ADN příležitost, tvář čekání COP-CON-ADJ večer a podobně-GEN-  
FOC, místo-stojící-za-pohled-FOC mít-CON-EXC

Stálo by za to vidět právě ty důvěrné listy, které psala ta či ona žena v žárlivosti, a také listy psané v podvečer - ty dychtivé a nedočkavé! (68)

Domněnka zde funguje podobně, jak bylo demonstrováno u nominálního užití „domněnka“, jde vlastně o neurčitost aplikovanou na odehrávající se děj. Od tohoto užití jsou odvozena další užití, ve kterých *-m.e* už nemá jen epistemickou platnost, ale obsahuje i ilokuční prvek (*hatarakikake 働きかけ*), který apeluje na posluchače.

### Vhodnost

V prvním případě jde o užití vhodnost, které má funkci důrazu či vyžádání si souhlasu:

23) Oboenaki sama naru šimo koso “čigiri ar.u”=to=wa ,  
omoi\_tamawa- **m.e.** (97:1138)

Nečekaný stav (setkání) COP právě=FOC slib (z minulých životů) být-CNL-QUO-FOC  
myslet-HON-CON-EXC

Nebo nevíte, že právě nahodilá seznámení jsou důsledkem věrného zaslíbení v minulých životech? (96)

V přísudku *omoi=tamawa=m.e* (asi si také myslíte, že (právě nečekaná setkání ...)) nejde primárně o konstatování, že nějaký stav je pravděpodobně platný, mluvčí používá tento tvar, aby naléhal na posluchačku a nalomil její odpor. Domněnka se pragmaticky

posouvá, Gendži užitím domněnky dává najevo, že předpokládá, že manželka guvernéra provincie Kii o osudovosti některých setkání ví nebo by měla vědět. Konstrukce tak funguje jako tázací dovětky s klesavou intonací, ale zásadně se od nich liší tím, že tento „nátlak“ na posluchače je založen na nepřímém vyjádření, které si posluchač musí interpretovat (invited inference). Konkrétní úroveň ilokuční síly výrazu je jistě těžké určit<sup>85</sup>. Shirane (2005) právě konstrukci s *koso ... -m.e*, neboli toto „**toto** měla bys vědět“ vypichuje jako typickou pro užití vhodnost (datósei 妥当性).

### Zdvořilý pokyn

Dalším posunem, který se v korpusu objevil, je další posun směrem k deontické modalitě, konkrétně k užití „zdvořilý pokyn“.

- 24) Šišikorakaši-c.uru                      toki=wa,                      utate\_haberu=wo, toku=koso kokoromi-sase=tamawa-**m.e** (177:2389)  
 Nedoléčit (pořádně)-PER-ADN doba (když)-TOP zhoršený být-EXP, brzy-FOC zkusit-HON-HON-CON-EXC  
 Raději neotálejte, tato choroba se totiž nesmí zanedbat. (152)

Zde jde o velice uctivý rozkaz, tedy o jasné deontické užití.<sup>86</sup> Ohebná přípona sufix *-m.e* se tedy posouvá od domněnky „zřejmě to rychle zkusíte“ k vhodnosti „mělo by se to rychle zkusit“ až k nepřímému rozkazu - „zkuste to prosím rychle“. Použití tvaru *-m.e* je vedle honorifické přípony *-sasu* a pomocného slovesa *tamau* jedním ze tří prvků, které zmírňují faktický rozkaz.

Významové posuny *-m.e* tedy probíhají následujícím způsobem:

domněnka	→	vhodnost	→	zdvořilý pokyn
nejspíš (určitě) si myslíte		měla byste si myslet		myslete si

Obrázek 23: Rozšiřování užití *-m.e*

<sup>85</sup> Například překlad do moderní japonštiny v komentovaném vydání vydavatelství Šógakukan (1994) jde v interpretaci ilokuční síly ještě dále než k vyžádání souhlasu a používá zdvořilý rozkaz: 「思いがけないこの逢瀬こそは、前世からの因縁によるものとお考えください。」 (102) (Měj právě toto nečekané setkání za osud plynoucí z minulých životů.)

<sup>86</sup> Příklad do moderní japonštiny v komentovaném vydání vydavatelství Šógakukan (1994): 「こじらせてしまいますと厄介なことになりますから、早くお試しになるがよろしゅうございましょう。」 (199)



Na základě náznaku pro dověření se mluvčího (invited inference) se užití posouvá od domněnky „myslím si, že se stane A“ k vhodnosti „A by se mělo stát“ a dále ke kořenové modalitě k výzvě „udělej A“.

## Budoucnost

Dalším užitím, se kterým jsme se také setkali u přívlastkového tvaru, je užití *-m.e* pro budoucnost. Blízký vztah užití „budoucnost“ a „domněnka“ byl také již výše komentován. Největší rozdíl mezi přívlastkovým a zvolacím tvarem tedy opět přináší partikule *koso*, která zdůrazňuje jeden větný člen a spolu s koncovým zvolacím *-e* dává celé větě poněkud exaltovaný náboj. Na faktu ukotvení daného aktu do budoucnosti se však nic nemění. Například:

25) Saraba, sarujoši=o=koso, sóši=habera-**m.e.** (156:2016)

Když- je- to-tak, takový-smysl=ACC-FOC ohlásit-POL-CON-EXP

Rozumím, ohlásím to císaři. (139)

V tabulce obrázek 22: Rozložení užití *-m.e*, je na posledním řádku také uveden jeden výskyt užití „hypotéza“. Tento výskyt je citován výše jako příklad č. 21) a zcela zásadním rysem tohoto výskytu je, že v něm *-m.e* neplní funkci koncového přísudku, ale je součástí nefinitního podmínkového tvaru. Celá konstrukce tak funguje jako „kdyby právě X ...“, přičemž právě X je významem *...koso ...-m.e*, dostáváme se zde tedy zpět k sumárnímu skenování a konstrukci blížící se nominále. Právě tento funkční posun umožňuje *-m.e* nabývat užití, které pro ně jinak není typické.

### V. 3.3. Koncový tvar *-m.u*

Nejčteněji užívaným a i v korpusu nejvíce zastoupeným tvarem *-m-* je koncový tvar. V rané střední japonštině, zvláště v ženské literatuře, byl pro svůj emotivní náboj pro ukončení věty hojně používán přívlastkový tvar (rentaikei šúšihó 連体終止法). V případě *-m-* jsou však oba tvary formálně shodné, takže není možné je spolehlivě oddělit, a proto jsou veškerá koncová *-m.u* započítávána do kategorie koncového tvaru *-m.u*. Podobně jako v předchozích kapitolách daná užití nejprve dále rozdělíme a to

z formálního hlediska - v tomto případě konkrétně na interogativní a deklarativní užití a obě skupiny budeme dále analyzovat. „Interogativní užití“ znamená, že daný výskyt se objevuje ve větě, která má interogativní tvar<sup>87</sup>. Přičemž není vůbec podstatné, zda daný interogativ plní v rámci komunikace funkci otázky či nikoli. Při rozboru koncového tvaru dále pracujeme s hrubým rozlišením modalita na kořenovou a epistemickou (viz kapitola II. Modalita), kořenová (root) modalita je chápána velmi široce - jako vztahující se k reálnému světu a snaze ovlivnit dění v něm, epistemická modalita se týká náchylnosti mluvčího přijmout nebo prezentovat obsah propozice jako reálný (Langacker (2009): 163,164).

Výskyt interogativních struktur mezi excerpovanými příklady je relativně velmi vysoký, představuje 51% všech výskytů, což je na příznakový tvar velmi vysoký poměr. Celkově zhruba 78% výskytů koncového *-m.u* má epistemický charakter, u deklarativních užití je to 65%, u interogativních necelých 91%. Jednotlivá epistemická a deontická užití a jejich specifika budou předmětem popisu v následujících částech. U těch, která byla předmětem popisu v předcházejících částech, se omezíme na příklad a krátký komentář.

Druh	Konkrétní užití	Deklarativní věty	Interogativní věty	Součet
Epistemická užití	Domněnka	34	28	82
	Důraz	0	4	
	Ironie	0	16	
Kořenová užití	Vůle	16	0	26
	Vhodnost	0	6	
	Nepřímý rozkaz	3	1	
Součet		53	55	<b>108</b>

Obrázek 24: Rozložení užití koncového tvaru *-m.u*

<sup>87</sup> Nese formální znaky jednoho z typů otázky: doplňovací, rozlučovací, zjišťovací, řečnická.

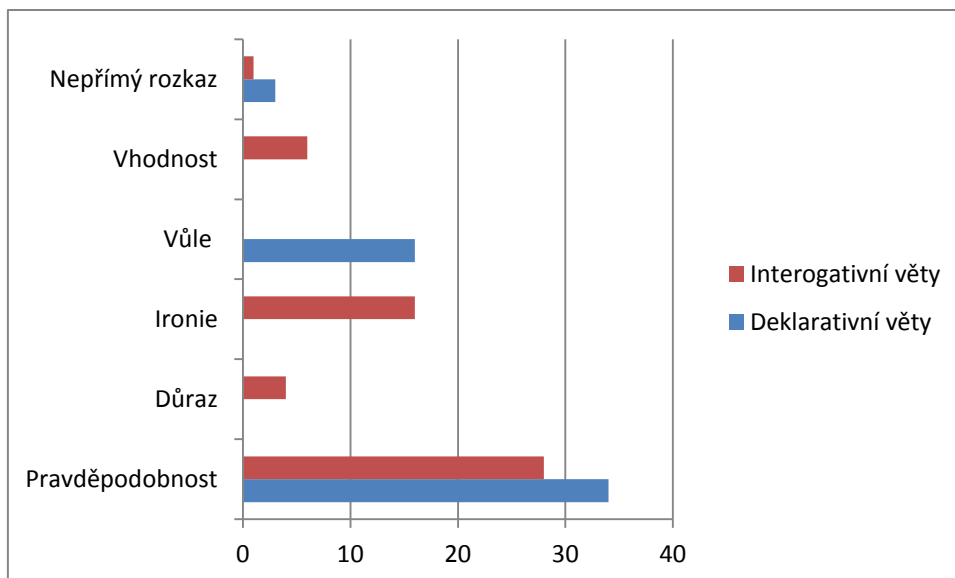

Obrázek 25: Graf rozložení užití koncového tvaru *-m.u*

### V. 3.3.1. Koncové *-m.u* v deklarativních konstrukcích

Deontická užití: vůle, nepřímý rozkaz

Je často konstatovaným faktem (Oda 2010, Shirane 2005, Akimoto, Watanabe 1996 a další), že konkrétní deontického užití *-m.u* je spojeno s gramatickou osobou podmětu dané věty<sup>88</sup>. Užití se běžně podrobně dělí na vlastní „vůli“, „vyzvání“, „pozvání“ nebo „rozkaz“. Klasifikace uvedená v tabulce obrázek 24: Rozložení užití koncového tvaru *-m.u* je hrubší. Odhlížíme od pragmaticky podmíněných nuancí, zda jde o vyzvání, pozvání či rozkaz a veškeré výskyty, které obsahují ilokuční aspekt (hatarakikake 働きかけ), jsou shrnuty do kategorie „nepřímý rozkaz“.

V rámci omezeného korpusu se vyskytují převážně podměty v první osobě, např.:

26) Iza, ito kokorojasuki tokoro=nite, nodoka=ni kikoe-**m.u** (138:1755)  
 INR, velmi klidný místo-LOC uvolněně říci (HON)-CON-CNL

<sup>88</sup> Suzuki (2009: 52): ... 古代日本語のム形は、主語が一人称であれば意志・勧誘を、主語が二人称であれば、命令・奨励を、主語が三人称であれば推量を表す...

Poslyš, chci s tebou v klidu probrat různé věci, a to někde na nenápadném místě!  
(125)

Tento typ užití je tradičně popisován jako vůle (iši 意志)<sup>89</sup>, v některých případech však toto volní užití splývá s užitím *-m.u* jako příznaku budoucnosti a obě interpretace<sup>90</sup> jsou možné:

27) Kjó • ašita, wataši\_tatemacura-**m.u** (221:3132)

Dnes zítra přestěhovat-HML-CON-CNL

Dnes nebo zítra tě přestěhujeme. (184)

V případě, že je podmětem věty s koncovým *-m.u* druhá osoba, apeluje věta na realizaci obsahu propozice:

28) Ajašiki koto naredo, osanaki ouširomi=ni omoosu=beku,

kikoe\_tamai-te-**m.u**=ja. (190:2615)

Neobvyklá věc COP-CNC, mladá (dívka) poručník-DAT pomýšlet(HON)-DEO, říci  
(HON)-HON-GER-CON-CNL-EXC

Buďte tak laskav a vysvětlete ctihodné paní, že bych o to děvče rád pečoval. (161)

Onoe (2001:436) uvádí jako příklad dalšího užití - „požadavek“ (jósei 要請)/ „přání“ (ganbó 願望), kdy je podmětem třetí osoba - větu ze Zápisků z volných chvil:

29) Hóši=wa hito=ni utokute ari-na-**m.u**.

Mniši-TOP lidé-DAT vzdálený být-NEG-CON-CNL

Mniši by neměli být vzdáleni lidu.<sup>91</sup>

Výskyt tohoto užití je zřejmě relativně řídký. Neobjevil se ani mezi excerpovanými příklady a např. Akimoto, Watanabe (1999) stejně jako výše citovaný Suzuki (2009) předpokládají, že veškeré případy, ve kterých je podmětem třetí osoba, mají charakter domněnky. V této souvislosti je nutné zdůraznit, že podmínkou všech užití kořenové

---

<sup>89</sup> Akimoto, Watanabe (1999), Oda (2010)

<sup>90</sup> Hopper, Traugott (2008)

<sup>91</sup> Vlastní překlad.

modality je volní charakter slovesa. Jistá míra volativity je tedy nesena i slovesem samotným<sup>92</sup>.

#### Epistemické užití - domněnka

S užitím *-m-* pro vyjádření domněnky neboli vysokého stupně připravenosti mluvčího akceptovat obsah propozice jako reálný jsme se setkali i u přívlastkového a zvolacího tvaru. Na místě podmětu se přirozeně vyskytuje nejčastěji třetí osoba, to platí i u 32 z 34 excerpovaných výskytů. Poměrně široká je ale škála úrovně jistoty, kterou mluvčí vyjadřuje. Může jí o velmi vysokou úroveň jistoty - například v následujícím příkladě ji zdůrazňuje příslovce *hata* (jistě) v první části věty:

30) Kare, hata ešimo omoihanare-zu, oriori, hitojari nara-nu, mune kogar.uru  
jú=mo ara-**m.u** (80:852)

Ona, určitě vůbec odpoutat se-NEG, často, z donucení COP-NEG, hrud' pálit-ADN  
večer-FOC být-CON-CNL.

zato ona na mne jistě stále myslí. Věřím, že nejednu noc tráví v nesmírné  
trýzni, ...(85)

Může jít také o neutrální míru pravděpodobnosti, kdy mluvčí očekává, že obsah propozice je reálný, ale nijak svoji jistotu nezdůrazňuje:

31) Geni, sazo habera-**n.** (153:2017)

Skutečně tak být(POL)-CON(CNL)

Máte pravdu. (137)

Zcela zásadní však je, že ať je úroveň jistoty jakákoli, vždy jako u ostatních morfologicky i syntakticky odlišných tvarů *-m-* jde o domněnku vážící se k budoucímu vývoji nebo stavu. Proto je možné dívat se na užití domněnka jako na potenciální budoucnost.

---

<sup>92</sup> V příkladové větě se sice vyskytuje sloveso *aru* (být), které nemá primárně volní charakter, ale ve spojení *hito=ni utokute aru* má volní charakter, „být vzdálený“ zde zastupuje „chovat se odtažitě“.

Typ modality	Užití	Počet výskytů
Epistemická	Domněnka	34
Deontická	Vůle	16
	Nepřímý rozkaz	3

Obrázek 26: Rozložení užití koncového tvaru *-m.u* v deklarativních konstrukcích

### V. 3.3.2. Koncové *-m.u* v interogativních konstrukcích

Relativně vysoký výskyt příznakového tvaru interogativu v rámci koncových užití *-m.u*, do velké míry vysvětluje rozpad jednotlivých užití shrnutý v tabulce obrázek 24: Rozložení koncového *-m.u*. Vedle neutrální domněnky v zjišťovacích či doplňovacích otázkách, se setkáváme s užitím, které především v kombinaci s tázacími příslovci *ikani*, *ikaga*, atd. nebo složenou partikulí *-nija* konstituuje řečnické otázky, které buď zdůrazňují obsah výpovědi přímo nebo pomocí otázky s jistotní modalitou vlastně tvrzením opaku zdůrazňují platnost propozice (ironie - hango 反語). Je zřejmé, že *-m.u* v kombinaci s interogativem je používán jako „nátlakový prostředek“, který může, podobně jako dnešní *daró*, tvrzení dodávat důraz, i zde jde však o interpretaci mluvčího, ke které užití *-m.u* ve spojení s interogativem pouze „nabádá“ (invited inference). Výsledný efekt se velmi podobá užití *-dešó* v současné japonštině. Deontická užití pak představují necelý 8% výskytů a jde v zásadě o otázky typu „co by/ch měl dělat?“.

Typ	Užití	Počet výskytů
Epistemická	Domněnka	30
	Důraz	5
	Ironie	16
Deo.	Vůle	4

Obrázek 27: Rozložení užití koncového tvaru *-m.u* v interogativních konstrukcích

Jednotlivá užití byla již v předchozích částech komentována, proto zde pouze uvádíme krátké příklady:

1) Domněnka:

32) Ika=ni suru koto nara-**n.** (227:3241)

Jaký-COP dělat věc COP-CON

Co má princ v úmyslu? (188)

2) Důraz:

33) Konata=wa arawa=nija habera-**m.u.** (186:2542)

Tady-TOP být viditelný-EXP být(POL)-CON-CNL

Je sem vidět z venčí. (158)

3) Ironie

34) Sate, kore=jori hitozukunanaru tokoro=wa, ikade ka ara-**n.** (153:2016)

Tak toto než málo lidí být místo=TOP kde INT být-CON

Ale může být někde větší klid než zde? (137)

4) Vůle

35) „Ikasama=ni se-**m.u.**“=to omoe-r.i. (147:1911)

„Jakým způsobem dělat-CON-CNL“=QUO přemýšlet-CNT-CNL

Princ neví, co si počít, ... (133)

### V. 3. 4 Shrnutí rozboru výskytů

Tvar	Distribuce	Užití		
		Epistemická	Deontická	Další
Adnominální	Adnominální rozvití	neurčitost		eufemismus
	Nominále	hypotéza		budoucnost
Zvolací		domněnka	nepřímý rozkaz	důraz
Koncový	Deklarativní			
	Interogativní		vůle	důraz ironie

Obrázek 28: Přehled výsledků užití *-m.u*

V tabulce Obrázek 28: Přehled výsledků užití *-m-* jsou shrnuty výsledky rozboru excerpovaných výskytů. Excerpovaný vzorek byl velmi omezený, takže sloupeček „další“, který shrnuje užití odvozená od základních, nemusí být vyčerpávající. Detekovaná užití mimo neurčitosti, která je zahrnována pod eufemismus, odpovídají běžně uváděným užitím *-m.u*. Zároveň je také možné předpokládat, že užití, které byla detekována pouze pro některý ze způsobů (interogativ, deklarativ) koncového tvaru nebo pouze pro koncový tvar, by v reprezentativnějším korpusu byla detekována pro všechny kategorie koncových tvarů - viz tabulka obrázek 34: Charakter *-m.u* vzhledem k subjektivizaci podle Langeckera. Ve stejné tabulce je důležitý také přesah jednotlivých kategorií, kdy tvar v určité distribuci může nabývat užití typického pro tvar uvedený vpravo (adnominální rozvití před pomocným podstatným jménem - nominále, nominále shrnující jednu ucelenou konceptualizaci - koncový tvar). Neboli pokud se daný tvar



funkčně blíží jinému, může také nabývat odpovídajících užití - znázorněno světlou barvou.

### V. 3.5 Schematický význam *-m.u* (*-m.u* jako ukotvovací (grounding) prvek)

V části věnované výsledkům předcházejícího výzkumu i ve výše uvedené tabulce shrnující výsledky excerpovaných příkladů se objevuje rozdělení na epistemická a deontická užití. Jak je uvedeno v úvodní části o modalitě a přístupu k ní, toto rozdělení je v rámci mnoha přístupů vnímáno jako základní osa rozšiřování významu modálních prostředků (Sweetser 1990, Langacker 2009, Traugott 2007). U ohebné přípony *-m.u* je na rozdíl od modálních sloves, která se vyskytují například v indoevropských jazycích a mají původ v plnovýznamových slovesech, těžko předpokládat posun ve významu.<sup>93</sup> Daleko přirozenější je představa schematického významu, který se podle kontextu aktualizuje do epistemických, deontických či jiných užití. Reálná je mnohem pravděpodobněji představa, že *-m-* jako takové nemá význam „vůle“, ale funkce koncového přísudku, volní charakter slovesa a první osoba podmětu širší schematický význam do užití „vůle“ konkretizují. Odpovídající schematický význam nabízí kognitivní model zvaný koloběh podnětu a reakce<sup>94</sup> (control cycle) (Langacker: 2002, 2009). Tento model, odráží (nejen) lidskou zkušenost na různých úrovních: fyzické, percepční, mentální, sociální atd. Langacker (2002) prezentuje jeho obecnou podobu jako:

---

<sup>93</sup> Na obtížnost této představy upozorňuje také Onoe (2001:443).

<sup>94</sup> Anglický termín „control cycle“ nemá v českém prostředí zavedený ekvivalent. Zde překládáme volně jako koloběh podnětu a reakce s upozorněním, že nejde pouze o podnět a reakci ale o koloběh začínající a končící rovnovážným stavem.

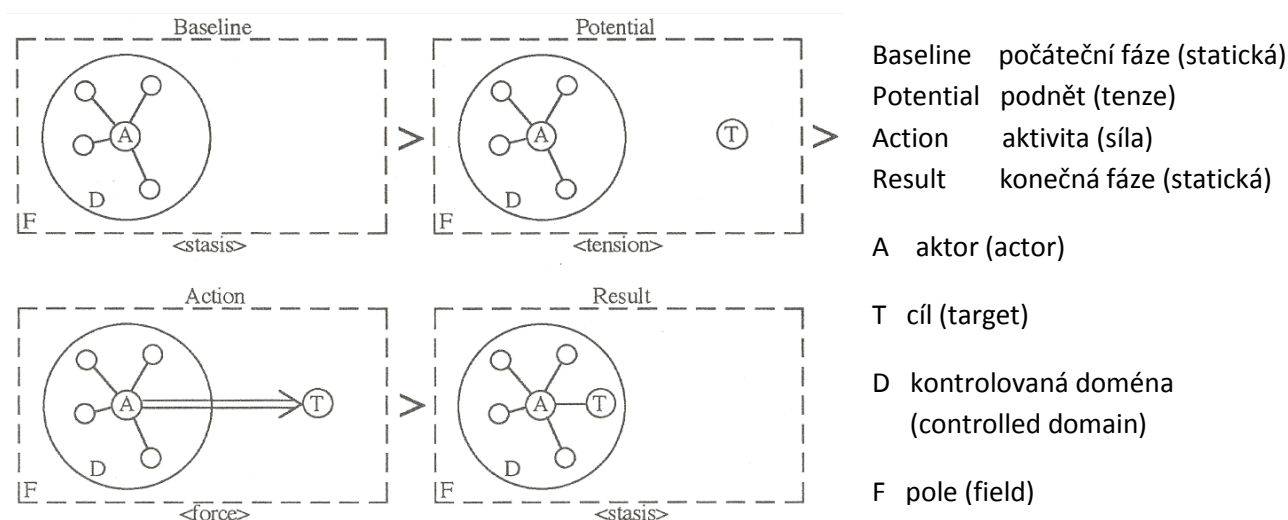

Obrázek 29: Koloběh podnětu a reakce (control cycle) podle Langackera (2002)

Člověk se snaží získat kontrolu nad situací na nejrůznějších rovinách, od fyzické<sup>95</sup> po sociální.<sup>96</sup> Základní fáze této přirozené snahy o nastavení rovnováhy jsou podle Langackera potenciál, akce a výsledek.

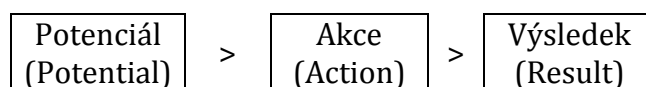

Obrázek 30: Základní části koloběhu podnětu a reakce (control cycle)

Langacker používá tento model například pro klasifikaci predikátů vzhledem k jejich schopnosti profilovat určitou fázi koloběhu podnětu a reakce (např. slovesa *mít*, *chápat* profilují poslední fázi „výsledek“). V souvislosti s epistemickou doménou model koloběhu podnětu a reakce dále rozvádí a první fázi „formulace“ dále rozděluje na formulaci, hodnocení a inklinaci:

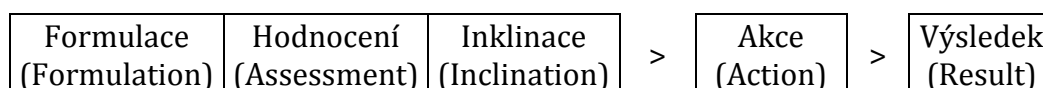

Obrázek 31: Rozvedený podnětu a reakce (control cycle)

<sup>95</sup> např. 1) uvědomění si, že mám hlad, 2) namazání si chleba a jeho snědení, 3) odstranění tenze - pocitu hladu)

<sup>96</sup> např.1) v referenční skupině se objeví nový člen, 2) nastavení sociálních vztahu, 3) odstranění tenze - začlenění do kolektivu.

The potential phase, preparatory to the action of accepting or rejecting a proposition, breaks down into three successive stages: **formulation**, **assessment**, and **inclination**. We can speak of formulation when a proposition merely enters the conceptualizer's field of awareness as something that cannot be rejected outright, thus has to be dealt with in some fashion. This can lead to active assessment, signalled grammatically by the use of *whether* in the subordinate clause. Assessment may lead to some preliminary inclination to accept the proposition (or else reject it). (Langacker (2009): 132, 133)

Koncept koloběhu myšlenkového procesu jako sledu definovaných fází, tedy do epistemické oblasti konkretizované varianty koloběhu podnětu a reakce, ostatně není ani v rámci japonské jazykovědy zcela neznámý. Cunoda (2004) pomocí tzv. „*noda* myšlenkového procesu“ vysvětluje užití koncového *noda*, jako prostředku profilujícího koncovou fází myšlenkového procesu. V jejím podání má myšlenkový koloběh čtyři fáze, níže uvádíme porovnání Langackerovy varianty (2002) a varianty Cunoda Mie<sup>97</sup> (2004):

Cunoda Mie (2004)	認識 Uvědomění	疑問 Pochybnost	推察 Domněnka	答え Odpověď
Ronald Langacker (2009)	Formulace	Hodnocení	Inklinace	> Akce > Výsledek

Obrázek 33: Srovnání koloběhu podnětu a reakce a "noda myšlenkového procesu"

Když se díváme na užití *-m.u* optikou tohoto modelu, je přirozené vidět schematický význam *-m.u* jako profilování fáze „inklinace“. Tento široký schematický význam zařazuje přirozeně děj do potencionální budoucnosti (viz. dynamický evoluční model). Případná rozlišná úroveň epistemické jistoty pak plyne z různé granularity užití, která je daná pragmatickým kontextem. Základním rysem je tedy jednak budoucnost<sup>98</sup> a

<sup>97</sup> Cunoda v seznamu použité literatury necituje ani první Langackerův článek z roku 2002, ve kterém se koncept „control cycle“ objevil a který vyšel ve sborníku Japonské společnosti pro kognitivní jazykovědu, ani pozdější Langackerovi práce.

<sup>98</sup> Úzké zaměření *-m.u* pouze na budoucnost již bylo během práce zdůrazněno několikrát. Frellesvig (2010:65) připouští kombinaci *-m.u* s prostým minulým časem, jejímž výsledkem je sufix *-kem.u*. Vzhledem k tomu, že jde o gramatikalizovanou variantu, prostá kombinace *-(i)ki* a *-(a)m.u* by musela být *-sem.u*, pohlížíme na ni zde ve schodě s japonskou školní gramatikou klasického jazyka jako na samostatný časovatelný sufix a ne jako na kombinaci *-(i)ki* a *-(a)m.u*.

jednak potencialita neboli jistá míra nejistoty. Spojení těchto dvou rysů bereme jako zásadní pro koncový tvar, zvolací tvar a užití nominále, které se svoji funkcí do jisté míry blíží koncovému tvaru. Čistě epistemické užití se týká pouze přívlastkového tvaru ve funkci adnominálního rozvití, kde *-m.u* nabývá významu neurčitosti. I užití, která byla doposud označována jako deontická (kořenová) nemají pouze deontický rozměr, logickou součástí jejich významu je „budoucnost“. Přípona *-m.u* v těchto užitích profiluje tendenci získat faktickou kontrolu nad danou situací (něco fakticky udělat - vůle, něco nechat udělat - nepřímý rozkaz). Základní rysy jsou zde tedy „vůle“ a „budoucnost“. V souvislosti s prvkem vůle opět upozorňujeme na určitou míru volativity obsaženou ve slovesech, která se v tomto užití vyskytují. Ani u epistemických ani u deontických užití není tedy fakticky správné označovat význam *-m.u* pouze jako „vůle“ nebo „domněnka“ apod., protože se tak opomíjí jeden ze dvou základních rysů a to rys „budoucnost“, schematický význam „inklinace (k nějaké budoucí akci)“ se v tomto světle jeví přesnější.

Epistemická, deontická i časové užití *-m.u* plní funkci tzv. ukotvení promluvy (grounding). Neboli vyjasňují vztah obsahu promluvy vzhledem k aktuálnímu času, místu a okolnostem promluvy (ground). Jako taková plní tři základní podmínky (Langacker (2008): 263):

- 1) A grounding element profiles neither a facet of the ground nor its connection to the entity being grounded.
- 2) The meaning of the grounding elements are quite schematic and largely confined to certain basic oppositions of an „epistemic“ nature. They offer minimal yet fundamental indication of event participants.
- 3) Semantically, they lie toward the grammatical pole of the lexicon/grammar continuum, their schematized meanings residing more in construal than any specific conceptual content.

Důležité je, aby profilovaná představa byla konstruována maximálně objektivně a ground (tedy „tady a teď mluvního aktu“) se nestalo součástí profilovaného. V případě epistemických a deontických užití se do popředí nedostává ani mluvčí ani posluchač (jako centrální prvky mluvní situace), *-m.u* s významem „inklinace“ jen nepřímo odkazuje na současný stav a na dosavadní vývoj. To platí pro užití ve všech tvarech. Langacker (1991, 2002b, 2009 apod.) ukazuje podobnosti v ukotvování nominále a věty

vzhledem k realitě mluvčího a posluchače (ground), přičemž rozdíly, které se objevují, připisuje rozdílnému charakteru podstatné jména a slovesa, z jejich rozdílných prototypů a schémat (viz metafora kulečnickových koulí).

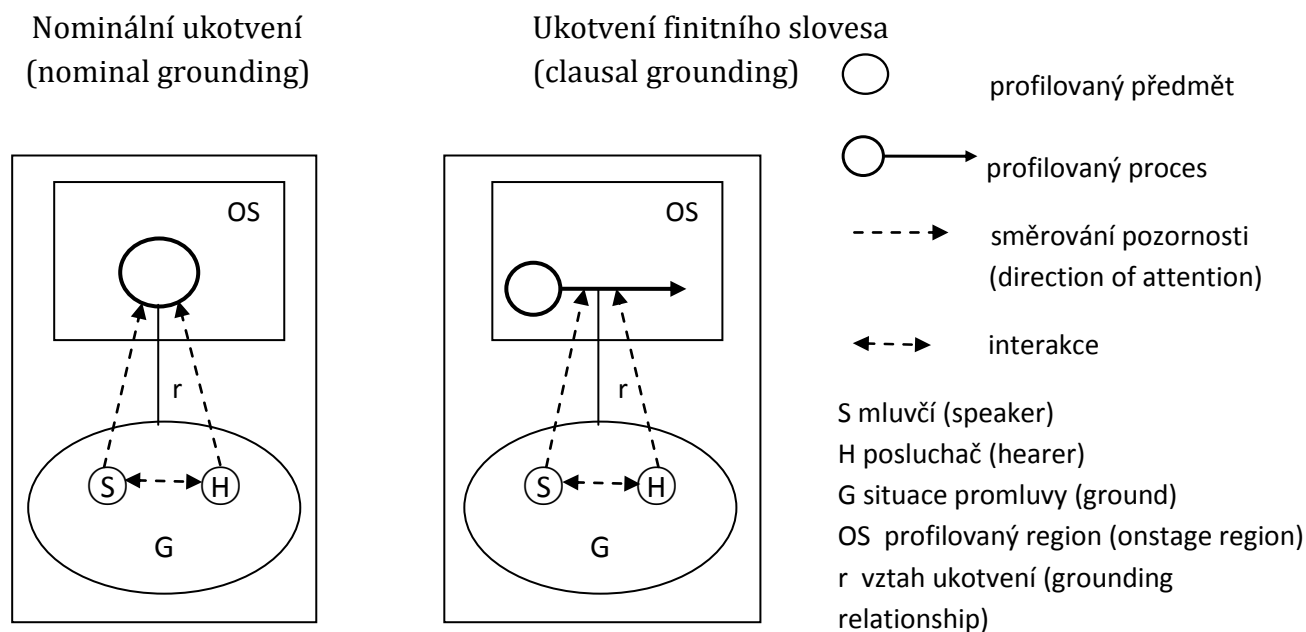

Obrázek 33: Srovnání ukotvování (grounding) nominále a finitního slovesa

Přívlastkový tvar plní funkci přiblížení referenta nominální fráze, tedy funkci nominálního ukotvení <sup>99</sup> (grounding). V případě užití „neurčitost“ jde podle Langackerovy taxonomie o profilování nominále coby „actual indefinite“ - tedy reálně existující, ale v dané chvíli přesně neurčitelné entity, v případě užití, které jsme nazvali „hypotéza“, jde o takzvanou virtuální referenci, tedy hypotetickou představu.

Koncový a zvolací tvar a částečně nominále plní funkci větného ukotvení (clausal grounding), které se realizuje, podobně jako u modálních sloves v indoevropských jazycích, v epistemické nebo deontické doméně.

<sup>99</sup> Funkci nominálního ukotvení chápeme tak, že jeho prostřednictvím podstatné jméno, která má inherentně abstraktní charakter typu (oproti tokenu či instanci: např. podstatné jméno „pes“ odlišuje typově jistého živočicha od jiných živočichů jako je „levhart“ nebo od předmětů jako je např. typ „stůl“) dostává charakter konkrétní realizace daného typu tj. instance.

Užití „důraz“ a „ironie“ je případem, kdy hlavní funkcí přípony *-m.u* není ukotvení promluvy, ale jasné vyjádření pozice mluvčího, proto se také mluvčí dostává do popředí konceptualizace. Prvky, které posunutí užití podporují, jsou forma řečnické otázky a užití slov jako *nija*<sup>100</sup>. Užití „eufemismus“ se svým charakterem podobá „důrazu“ a „ironii“ v tom smyslu, že i zde je *-m.u* použito za jiným účelem než je ukotvení podstatného jména či finitního slovesa. Tentokrát jde o účelové měnění pohledu na profilovaný konstrukt (pohled, kdy mluvčí není schopen profilovanou entitu identifikovat) za účelem dosažení stylistického efektu. I tento jev Langacker komentuje<sup>101</sup>.

### V. 3.6. Charakter *-m.u* vzhledem k subjektivizaci

#### V. 3.6.1. Langackerovo pojetí subjektivizace

Vzhledem ke schematickému významu *-m.u* „inklinace“ v rámci koloběhu podnětu a reakce a jejich povahy kotvících prostředků (grounding predication) je jejich charakter pouze slabě subjektivní. Neprofilují žádnou součást situace promluvy, ale podílí se na profilaci konstruované konceptualizace (vztah trajektor, landmark). V případě užití „neurčitost“ a „hypotéza“ se *-m.u* podílí na konceptualizaci nominále a vyjasňuje jeho status vzhledem k aktuálnímu povědomí mluvčího, subjektivní charakter je tedy velmi slabý. V rámci užití „budoucnost“, „domněnka“, „vůle“ a „nepřímý rozkaz“ *-m.u* umisťuje danou konceptualizaci do prostoru potenciální budoucnosti (viz dynamický evoluční model), a odkazuje tak na aktuální okamžik - „ted“ promluvy. Proto tato užití zařazujeme jako mírně subjektivní. Užití „důraz“, „ironie“ a „eufemismus“ jsou stylisticky specifická. V případě prvních dvou užití je ve větě zpravidla prvek, který dané užití posiluje (forma řečnické otázky, složené partikule, apod.) a posouvá jej od prostého ukotvení konceptualizace k subjektivnímu vyjádření. Subjektivní charakter těchto konceptualizací je tedy výsledkem současného působení několika faktorů a ne samotného *-m.u*. „Eufemismus“ je pak stylisticky podmíněné specifické užití, které

---

<sup>100</sup> A statement (for which the speaker takes responsibility) is not the same as a finite clause - it is, rather, one kind of act for which finite clause can be employed. It is only in the context of this act that the reality invoked by clausal grounding is fully identified with that of the actual speaker. Finite clause can be put to many other uses where this is not the case. Here are just a few: ... (d) Jill is pregnant - sure, tell me another one. (Langacker 2008: 298)

<sup>101</sup> Moreover, for expressive purposes the speaker commonly assumes a vantage point other than his actual one (as in „historical present“). (Langacker 2002b: 316)

epistemickou vzdálenost danou základním významem „potencionální budoucnost“, používá pro vytvoření odstupu a nepřímosti vyjádření.

Schematický význam		"Inklinace" (umístění v oblasti potencionální budoucnosti v rámci dynamického evolučního modelu)		
Tvar		Přívlastkový		Koncový
Funkce tvaru		Součást adnom. rozvití	Součást nominále	Koncový přísudek
Užití	Neurčitost			
	Hypotéza			
	Budoucnost			
	Domněnka			
	Vůle			
	Nepřímý rozkaz			
	Důraz			
	Ironie			
	Eufemismus			

velmi mírně subjektivní

mírně subjektivní

subjektivní

Obrázek 34: Charakter *-m.u* vzhledem k subjektivizaci podle Langackera

### V. 3.6.2. Narrogovo pojetí subjektivizace a *-m.u*

Alokací jednotlivých klíčových užití *-m.u* do Narrogova modelu, obrázek 4: Model sémantické změny modálních prostředků Heiko Narrog (2005), dostaneme rozložení znázorněné v obrázku 35: Charakter *-m.u* vzhledem k subjektivizaci podle Narroga (2005). Vzhledem k tomu, že Narrog přihlíží ke gramatické funkci jednotlivých užití, zůstane většina užití v pásmu modality. Na hranici mezi modalitou a ilokuční silou se objeví pouze užití „důraz“ a „ironie“, které, jak bylo konstatováno výše, jsou spíše než prostředky ukotvení výpovědi nositeli ilokuční síly - snahy vyjádřením jasného postoje mluvčího k obsahu výpovědi působit na posluchače. Interpretace *-m.u* coby příznaku „důraz“ a „ironie“ však vyžaduje specifický kontext, a je tedy pragmaticky podmíněna. Například z pohledu Traugott (viz kapitola III. 2. Subjektivizace podle Traugott) by tato

užití nebyla považována za svébytná - proto jsou i v níže uvedeném schématu označena tečkovanou čarou.

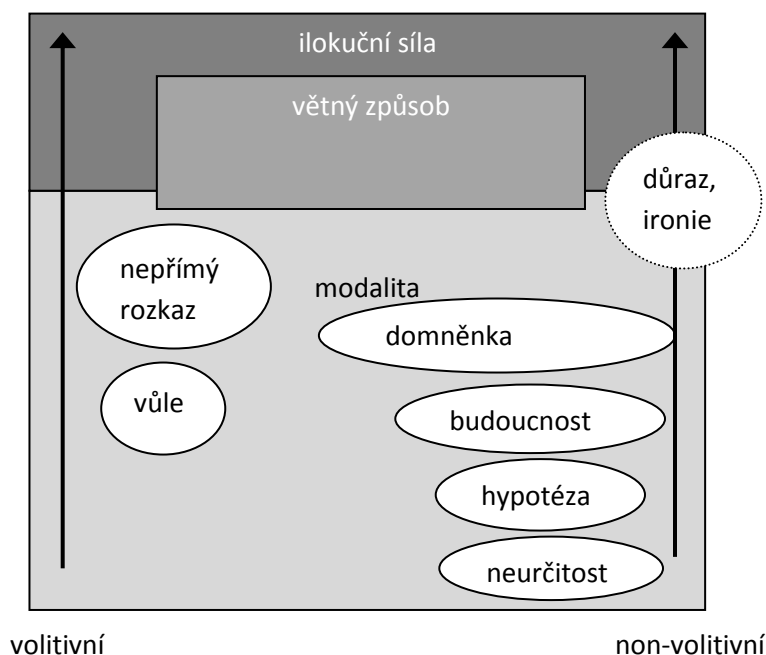

Obrázek 35: Charakter -m- vzhledem k subjektivizaci podle Narroga (2005)

### V. 3.7. Charakter *-m.u* vzhledem ke gramatikalizaci

Když si připomeneme základní předpoklad postupu gramatikalizace po škále: plnovýznamový prvek > gramatické slovo > přípona > koncovka, pak automaticky zařadíme *-m.u* do kategorie přípona, protože funkci koncovky plní *-u*, respektive *-e*. Jak jsme si však mohli mnohokrát všimnout v citovaných příkladech, již v době Heian (a reálně již v době Nara) docházelo ke stahování přívlastkového a koncového tvaru *-m.u* do *-n*. V době Heian ještě existovala opozice ve formě *-m.e* zvolacího tvaru, takže plná forma *-n* byla jasně odvoditelná, nicméně stažený tvar již plnil funkci přípony a koncovky zároveň. Reálná pozice na gramatikalizační škále je tedy někde na hranici přípony a koncovky.



### V. 3.7.1. Pozice *-m.u* v rámci víceúrovňové struktury japonského predikátu

Modalitě z pohledu morfosyntaxe, kombinovatelnosti modálních prostředků a prostředků vyjadřujících ostatní gramatické kategorie a modálních prostředků navzájem, se částečně věnuje Takajama Jošijuki (2002) v monografii *Nihongo modariti no šiteki kenkjú (Historická studie japonské modality)*. Vzájemnou pozici a rozsah platnosti (scope) modálních morfémů pak podrobně komentuje Oda Masaru (2010) a další.

Jak bylo zmíněno v úvodní části práce, je z hlediska gramatikalizace i subjektivizace podstatné, kde v rámci přísudku se daný příznak nachází a zda je možné jej vklínit mezi (embed) jiné modální prostředky či gramatické kategorie. Coby sledované kategorie jsme zvolili ty, které sleduje Heiko Narrog (2009), jehož analýza bude referenčním zdrojem pro srovnání se současným jazykem. Kategorie sledované Narrogem budou doplněny o další, jejichž vývoj je sledovatelný v dnešním jazyce: kauzativum, pasivum, interní, externí negace, dokonavost, gramatický čas, nominalizace a modulace koncovými partikulemi, které nesou ilokuční náboj. Tabulka je vypracována na základě závěrů prezentovaných v Takajama Jošijukiho monografii (2002), která vychází ze zdrojů rané střední japonštiny, takže časově přesně odpovídá zkoumanému období. Sledovaným tvarem je koncový tvar slovesa. Výsledky kombinovatelnosti, a vzájemného vztahu rozsahu platnosti (scope) jednotlivých kategorií, jsou shrnuty v obrázku 36: Kombinace *-m.u* a dalších gramatických kategorií. Z tabulky je jasné, že základní gramatické kategorie jako negace, pasivum, kauzativum, čas a dokonavost se objevují v rámci rozsahu platnosti (scope) *-m.u*, a stojí tedy vlevo od *-m.u*. Napravo od *-m.u* se dostává pouze nominalizace, což souvisí s tím, že *-m.u* je v rané střední japonštině ohebnou příponou a disponuje přívlastkovým tvarem, a koncové partikule, které nesou ilokuční náboj<sup>102</sup>. Zásadní je fakt, že se *-m.u* nekombinuje se sufixy gramatického času - modální a prosté minulosti. I tento fakt potvrzuje hypotézu, že *-m.u* funguje coby kotvící prvek predikace a umisťuje propozici do oblasti potencionální budoucnosti.

---

<sup>102</sup> Koncové partikule rané střední japonštiny se dělí podle vaznosti na dvě skupiny, na skupinu vážící se na adnominální tvar (*zo, ka, kana*) a na skupinu vážící se na koncový tvar (*jo, ja, kaši, na*) (Takajama 2002: 31). V tabulce jsou zohledněny pouze partikule vážící se na koncový tvar.

Gramatické kategorie	Kauzativum	Pasivum	Interní negace	Externí negace	Dokonavost				Gramatický čas		Nominalizace	Koncové partikule			
					-tar-	-er-	-(i)te-	-(i)n-	-(i)ki-	-(i)ker-		podst. jméno	jo	ja	kaši
Jednotlivé sufixy	-sase-	-rare-	-(a)zu	-(a)zu	-tar-	-er-	-(i)te-	-(i)n-	-(i)ki-	-(i)ker-	podst. jméno	jo	ja	kaši	na
Tvar -m.u	>	>	>	-	>	>	>	>	-	-	<	<	<	<	<
	>	>	>	-	>				-	<	<				

Obrázek 36: Kombinace *-m.u* a dalších gramatických kategorií (Takajama: 2002)

### Vysvětlivky:

- < může následovat po *-m.u*
- > může být následováno *-m.u*
- <> může následovat po i být následováno (embedded) *-m.u*
- kombinace není možná

Dalším podstatným rysem je kombinovatelnost a rozsahu platnosti (scope) *-m.u* vzhledem k dalším modálním prostředkům. Zde se prameny do jisté míry rozcházejí. Takajama (2002: 25) uvádí následující tabulku (barevné označení doplněno):

	beši	madži	meri	šúši nari	mu	ramu	kemu	maši	dži
beši	-	X	○	○	○	X	Δ	Δ	X
madži	X	-	○	Δ	X	X	X	X	X
meri			-	X	X	X	X	X	X
šúši nari	X	X	X	-	X	X	X	X	X
mu	X	X	X	X	-	X	X	X	X
ramu	X	X	X	X	X	-	X	X	X
kemu	X	X	X	X	X	X	-	X	X
madži	X	X	X	X	X	X	X	-	X
dži	X	X	X	X	X	X	X	X	-

Obrázek 37: Možné kombinace modálních sufixů (Takajama: 2002)

Podle tohoto rozboru za *-m.u* nemůže následovat žádný modální prvek a jediný modální prvek, který může předcházet, je *beši*.

Oda (2010) uvádí podobnou tabulku, jen v okrajových případech připouští také kombinaci s *madži* (níže uvedená tabulka je výřezem z Oda (2010: 77)):

	mahoši	madži	beši	meri	šúši nari	maši	mu	ramu	kemu
mahoši	-	X	X	X	X	X	X	X	X
madži	X	-	X	X	X	X	X	X	X
beši	X	Δ	-	X	X	X	X	X	X
meri	X	○	○	-	X	X	X	X	X
šúši nari	X	○	○	X	-	X	X	X	X
maši	X	X	Δ	X	X	-	X	X	X
mu	○	Δ	○	X	X	X	-	X	X
ramu	X	X	○	X	X	X	X	-	X
kemu	X	Δ	Δ	X	X	X	X	X	-

Obrázek 38: Možné kombinace modálních sufixů (Oda: 2010)

Kombinace s *beši* se objevila i v našem korpusu. Jde o příkladovou větu, která byla již výše citována jako příklad č. 1):

36) uši=nagara hikiire-cu-bekara-**n** tokoro=o (88:982)

buvol-PAR vtahovat-PER-POS-CON(ADN) místo-ACC

(Není mi zrovna nejlépe, takže se rád stavím) někde, kam se nemusím ostýchat vjet branou bez vystupování z vozu. (91)

*Be.kara* je stažený tvar mizenkei složeného tvaru (*beku-taru*), které může nést širokou škálu modálních významů jak epistemických (domněnka), tak deontických (vhodnost). V tomto konkrétním případě nese význam potenciálu (být možný). Můžeme předpokládat, že *be.ku* nebo *be.kara* vyskytující se před *-m.u* by neslo právě významy deontické modality.

Pomocný sufix *-(a)mahoši-* nese význam optativu (přání) a ve tvaru *-(a)mahošikara-* může se také vyskytnout před příponou *-m.u*<sup>103</sup>.

Oda bohužel neuvádí příklad kombinace *-m.u* a *-madži*. Přípona *-m.u* by se měla pojit na tvar mizenkei *-madži.ku* nebo *-madži.kara*. Vzhledem k tomu, že *-madži* nese význam záporné domněnky, dalo by se očekávat, že *-m.u* bude v podobných větách znásobovat úroveň nejistoty, bude plnit ilokuční funkci důrazu nebo že bude použita jako eufemismus. Které užití bylo reálně používáno by však bylo nutno ověřit na reálných výskytech.<sup>104</sup>

Kombinaci s *-mer.i* a *-nar.i* vylučuje fakt, že obě tato modální rozšíření slovesa nesou význam evidenční modality, která se neslučuje s epistemickou modalitou úsudku nesenou *-m.u* (viz kapitola II. Modalita). Kombinace s *-(a)maši* je zase vyloučena vzhledem k významu subjunktivu (nereálná podmínka), kterou pomocný sufix nese. Kombinace s *-(i)kem.u* a *-ram.u* je vyloučena vzhledem k tomu, že by docházelo ke zdvojování významu *-m.u*, a také proto že samotné *-m.u* je použitelné jen pro domněnku o budoucnosti, kdežto *-(i)kem.u* a *-ram.u* odkazují k pravděpodobné minulosti, respektive pravděpodobné přítomnosti.

Zásadní informací však zůstává kanonické pořadí jednotlivých sufixů vážících se za sloveso (Oda:2010 - sufixy jsou upraveny do podoby odpovídající Frellesvigově analýze):

*-rare-* → *-sase-* → *(i)n-* → *(i)tar-*, *-mahoši-* → *(a)zu-*, *-madži-* → *(i)te-* → *be-* → *-mer-*, *-nar-* → *(i)ki-*, *-(a)maši-*, *-(i)keri-*, **-(a)m-**, *-ram-*, *-kem-*

Z tohoto pořadí a výše uvedené tabulky je jasné, že *-m.u* se objevuje na pravé periférii predikátu a může být následováno pouze koncovkou *-u* respektive *-e* a koncovými partikulemi.

<sup>103</sup> Například v Gendži monogatari se vyskytuje fráze 「言はまほしからむ事」 s významem „něco, co chceš říct“.

<sup>104</sup> Například v Cucumi čúnagon monogatari se vyskytuje jmenná fráze 「人のたはやすく通ふまじからむところ」 s významem „místo, kudy lidé nejspíše snadno neprojdou“.

## VI. Vývoj *-m.u* od rané střední japonštiny po současnost<sup>105</sup>

Vývoji japonského jazyka se věnují například Watanabe (2008), Jamaguči, Suzuki, Sakanaši, Cukimoto (2002), Okimori (2000) a další, nejdůležitějším zdrojem pro následující část však byl Frellesvig (2010).

### VI. 1. Změny v období rané střední japonštiny

Obecně největší změny, které se děly v období rané střední japonštiny, se týkaly především zjednodušení a posunů v rámci fonologického systému japonštiny. Hlavní fonetická změna, kterou prošlo *-m.u* a která probíhala zhruba od poloviny do konce doby Heian, je patrná i v citovaných příkladech. Jde o hláskovou změnu - takzvaný onbin 音便. V případě *-m.u* se postupně objevovaly dvě varianty zkrácených onbinových tvarů. V době Heian byla častější elize samohlásky a stažení tvaru na *-n*, ale ke konci doby Heian získává na oblibě druhá varianta, tedy elize souhlásky a spojení koncového [a] tvaru mizen a koncové samohlásky [u] koncového respektive přívlastkového tvaru přípony *-m.u* vedoucí k vytvoření [u:]<sup>106</sup>.

Tvar	Plná varianta	Zkrácené varianty
Koncový tvar	mu	n / ú
Přívlastkový tvar	mu	n / ú
Zvolací tvar	me	---
Přípustkový tvar	medo(mo)	---

Obrázek 39: Hláskové změny *-m.u* (Frellesvig 2010: 240)

<sup>105</sup> Protože v češtině nejsou pevně zavedené termíny pro jednotlivé fáze vývoje japonštiny, používáme zde termíny, které zavádí (Frellesvig 2010): 700-800 stará japonština (zhruba období Nara), 800-1200 raná střední japonština (období Heian), 1200-1600 pozdní střední japonština (období Kamakura, Muromači), 1600 - moderní japonština (období Edo, Meidži, Taišó, Šówa, Heisei), kde je třeba používáme také termín současná japonština, který odkazuje k japonštině 20. a 21. století.

<sup>106</sup> Tvar mizen, na který se *-m.u* vázalo, končí samohláskou [a] samozřejmě pouze u čtyřstupňových sloves, tato konjugační skupina však byla z pohledu absolutního počtu sloves (typů), tak co do frekvence užití dominantní skupinou. Změny, které probíhaly v této skupině, proto měly zpravidla vliv na ostatní skupiny.

Po stránce ortografie bylo *-m.u* zapisováno buď jako slabika „mu“, nebo slabičné „n“ nebo v relativně řídkých případech také samohláskou „u“ (Takeuči 1977)<sup>107</sup>.

Bezprostředně se *-m.u* týká také vývoje tří nových ohebných přípon, které se konstituovaly během doby Heian, jejichž je *-m.u* součástí. Jde o *-(i)kem.u*, které bylo komentováno výše, *-(a)mahoši* a *-(a)nze*. Přací přípona *-(a)mahoši* vznikla zkrácením starého nominálního tvaru *-m.u* *-(a)maku* a přídavného jména *hoši*. Celá konstrukce tedy znamená „nějaká věc/nějaké dění je žádoucí“. Přípona vyjadřující záměr *-(a)nze* vznikla zkrácením *-(a)m.u (to) se-*, odpovídá tedy moderní konstrukci *-ó to suru*. Tento vývoj jen potvrzuje výše uvedený závěr, že intencionalita není původní součástí sufixu *-m.u*. Kombinace dvou příznaků intencionality by totiž nebyla smysluplná. I zde *-m.u* ukotvuje obsah propozice do oblasti potencionální budoucnosti, v kombinaci s nominalizací se význam konkretizuje do užití „hypotéza“, v kombinaci s vypovídací partikulí odpovídá v podstatě koncovému tvaru a konkretizuje se do významu „budoucnost“.

Další změnou tohoto období, která se sice neváže přímo k *-m.u*, která ale předznamenává radikální změny, kterými prošel celý systém predikativů v japonštině, je rozšíření významu *-(i)tar-*, původně příznaku dokonavosti, k významu minulosti.

## VI. 1. Změny v období pozdní střední japonštiny

Zatímco období rané střední japonštiny bylo ve znamení přeskupování a změn fonologického systému, pro období pozdní střední japonštiny jsou zásadní zejména změny v morfologické struktuře predikativů, které přímo ovlivnily i charakter *{-m.u/-n/-ú}*. Fonetické změny, které tvořily jádro změn rané střední japonštiny, byly v době Kamakura a Muromači, tedy během období pozdní střední japonštiny, prakticky dokončeny. Mezi dvěma onbinovými tvary začal již v době Kamakura převládat tvar [o:]. V ortografické podobě se [o:] zapisovalo nejčastěji jako „u“ nebo „fu“ následující po A-kmeni slovesa. U vícestupňového časování se na základě asimilace objevovaly nejrůznější varianty výslovnosti od lomené výslovnosti (jóon 拗音) - s vloženou palatální aproximantou před [u] nebo i [o] - po [jo:]. Ortografický zápis odpovídal zápisu

<sup>107</sup> Šinkiči Hašimoto předpokládá, že mezi výslovností [m] a [u], existovala ještě fáze nazalizované samohlásky [u] (podrobně viz Takeuči, 2007)

u čtyřstupňových sloves, i když čím více se blýžíme éře Edo, tím více se způsob zápisu velmi rozrůžňuje.

Morfologické změny byly spuštěny sloučením koncového a přívlastkového tvaru a postupným vymizením zvolacího tvaru (Watanabe 2008). Zvolací tvar, který je ve staré japonštině ještě používán jako samostatný tvar slovesa, byl v době rané střední japonštiny používán pouze jako varianta koncového tvaru po použití partikule *koso* a samostatně se prakticky nevyskytoval. Frellesvig (2010) proto zvolací tvar této doby označuje jako variantní koncový tvar. V klasické japonštině se jako archaický prvek používal, ale například v kjógenových textech už je v kombinaci s *koso* používán výhradně koncový tvar slovesa. Postupně docházelo ke sloučení přívlastkového a koncového tvaru, respektive k převzetí koncové funkce přívlastkovým tvarem<sup>108</sup>. Tento proces je spojen s oblíbeností užívání přívlastkového tvaru v koncové pozici (*rentaikēi šūšihō* 連体終止法), kterou je možno zařadit coby jeden z typů ukončení věty jménem (*taigendome* 体言止め). *Taigendome* neslo prvek nedokončenosti, který vyvolával v posluchači jisté emocionální napětí<sup>109</sup>.

Nadužívání přívlastkového tvaru v koncové pozici však vedlo k jeho pejoraci - deflaci jeho emočního náboje, který původně tento tvar nesl, což v konečném důsledku znamenalo, že na přelomu rané a pozdní střední japonštiny existovaly dva významem víceméně shodné koncové tvary. Přírozeným tlakem na ekonomii jazyka tak muselo u jednoho z tvarů dojít buď k redefinici významu, nebo k postupnému vymizení. Vzhledem k oblíbenosti přívlastkového tvaru došlo k vymizení tvaru koncového, což mělo zásadní důsledky pro dva aspekty japonských predikativů. Jedním aspektem bylo snižování počtu konjugačních typů, který se u sloves snížil z devíti typů na pět a u i-přídavných jmen ze dvou typů na jeden. Druhým, pro nás ještě podstatnějším aspektem je celková systémová změna v morfologii predikativů, která byla jednak spojena s vymizením velkého počtu časovatelných sufixů a jednak s posunem v morfologii predikativů.

---

<sup>108</sup> Podrobně viz Watanabe (1997).

<sup>109</sup> Watanabe (1997) v této souvislosti připomíná např. ukončování vět pomocnými podstatnými jmény, která převzala funkci koncových partikulí (*koto*, *no*). Toto užití je typické pro ženskou mluvu, která je bohatší na prostředky vyjadřující jistý typ emocionalitu (pohnutí, apod.) než mužská. Není však třeba sledovat jen gramatikalizované výrazy, i letmý pohled do kteréhokoli japonského periodika výmluvně dokazuje, že oblíbenost *rentaidome* není vůbec pouze otázkou pozdní doby Heian.

Jak již bylo několikrát zmíněno výše, pomocné přípony, i když na sebe vázaly jen některé koncovky paradigmatu predikativů, byly ohýbány. Vlivem ztráty zvolacího tvaru a splynutím přívlastkového a koncového tvaru však bylo toto defektní ohýbání prakticky eliminováno. Z ohebných přípon se tak prakticky staly koncovky, což mělo efekt nejen na status sufixů samotných, ale také na předefinování významu koncovky *-(r)u* a změnu charakteru systému časování. Když jednotlivé časovatelné sufixy jako *-(i)tar-* nebo *-(a)m.u* ztratily svou tvarovou různost a staly se z nich koncovky, změnila se jejich pozice i vzhledem ke koncovce *-(r)u*, na kterou se původně vázaly. Dostaly se vzhledem k této koncovce do opozice. To mělo následně za důsledek předefinování významu koncovky *-(r)u* samotné, ze které se stal příznak neminulého času<sup>110</sup>. Systém flexe, který původně odrážel syntaktické (koncový, přívlastkový tvar) a způsobové (tvary: zvolací, rozkazovací, záporná domněnka, přací, zákaz) vlastnosti predikátu (viz. obrázek 8: Přehled tvarů sloves RSJ), začal odrážet převážně časové a způsobové vlastnosti predikátu.<sup>111</sup> Tuto změnu zachycuje tabulka obrázek 39: Změny v systému konjugace japonských predikativů, která je rozšířenou variantou tabulky Frellesvig (2010:333), uvedené české ekvivalenty Frellesvigovy terminologie jsou tentativní.

Pro původní časovatelný sufix *-m.u*, který se v době pozdní střední japonštiny změnil v koncovku *-(a)u*, tato změna a nově nabytá opozice s ostatními koncovkami znamenaly posílení významu slovesného způsobu. Juzawa (1970: 141-143) sice definuje jednotlivá užití *-ó* v době Muromači jako: 1) „budoucnost“ (mirai no imi 未来の意味), 2) „domněnka“, „odhad“ (suirjó, sózó 推量・想像), 3) „vlastní volní rozhodnutí“ (džiko no iši ketteišin 自己の意思決心), 4) „samožřejmost“ (koto no tózennaru i 事の当然なる意), ale je jisté, že od této doby postupně sílí volitivní význam koncovky a pouze u sloves s významem existence přetrvává produktivně užití domněnky. (Frellesvig, 2010). Takže například *aró*, které vzniklo posunem z *aramu - araú - arau - aró*, bylo běžně používáno pro vyjádření domněnky a jeho deriváty sloužily pro vyjádření stejné funkce u spony přídavných jmen. Podobný význam neslo také *-taró*, které vzniklo posunem *-tara-mu - taraú - taró* a partikule *-ró*, která vznikla zkrácením *-ram.u - raú - ró*. Reanalýza *taró* na *ta+ró* související pravděpodobně se širokým užitím sufixu *-ró* vedly v moderní japonštině ke vzniku pravděpodobnostního tvaru spony *daró*.

<sup>110</sup> Podrobněji k posunu v systému konjugace viz také Onoe Keisuke (2001: 424 apod.)

<sup>111</sup> Podrobněji ke změně jednotlivých sufixů viz. Frellesvig (2010).



	Raná střední japonština		Pozdní střední japonština		Současná japonština	
	Základ	<i>kak-</i>	Základ	<i>kak-</i>	Základ	<i>kak-</i>
Finitní tvary	Koncový t. (Conclusive)	<i>kaku</i>	Neminulý t. (Nonpast)	<i>kaku</i>	Neminulý t. (Nonpast)	<i>kaku</i>
	Adnominální t. (Adnominal)	<i>kaku</i>	Minulý t. (Past)	<i>kaita</i>	Minulý t. (Past)	<i>kaita</i>
	Zvolací t. (Exclamatory)	<i>kake</i>	Záměr (Intentional)	<i>kakózuru</i>		
	Rozkazovací t. (Imperative)	<i>kake</i>	Volní t. (Volitional)	<i>kakó</i>	Volní t. (Volitional)	<i>kakó</i>
	Záporná domněnka (Negative conjectural)	<i>kakadži</i>	Minulá domněnka (Past conjectural)	<i>kaitaró</i>	Minulá domněnka (Past conjectural)	<i>(kaitaró)</i>
	Přací t. (Optative)	<i>kakabaja</i>	Rozkazovací t. (Imperative)	<i>kake</i>	Rozkazovací t. (Imperative)	<i>kake</i>
	Přací t. (Optative)	<i>kakanamu</i>				
	Zákaz (Prohibitive)	<i>na kaki so</i>				
Infinitní tvary	Infinitiv (Infinitive)	<i>kaki</i>	Infinitiv (Infinitive)	<i>kaki</i>	Infinitiv (Infinitive)	<i>kaki</i>
	Gerundium (Gerund)	<i>kakite, kaite</i>	Gerundium (Gerund)	<i>kaite</i>	Gerundium (Gerund)	<i>kaite</i>
	Průběhový t. (Continuative)	<i>kakicucu</i>	Podmínkový t. (Conditional)	<i>kakaba</i>	Hyp. podmínka (Conditional hypotetic)	<i>kakeba</i>
	Podmínkový t. (Conditional)	<i>kakaba</i>	Okolnost t. (Provisional)	<i>kakeba</i>	Reálná podmínka (Conditional provis.)	<i>kaitara</i>
	Okolnost t. (Provisional)	<i>kakeba</i>	Přípustkový t. (Concessive)	<i>kakedomo</i> <i>kaitemo</i>	Přípustka (Concessive)	<i>kaitemo</i>
	Přípustkový t. (Concessive)	<i>kakedo(mo)</i>	Min. podmínka (Past conditional)	<i>kaitara(ba)</i>		
			Min. okolnost (Past provisional)	<i>kaitereba</i>		
		Min. přípustka (Past concessive)	<i>kaiteredomo</i>			
		Domněnka okonost (Intentional provisional)	<i>kakózureba</i>			
		Domněnka přípustka (Intentional concessive)	<i>kakózeredomo</i>			

Obrázek 40: Změny v systému konjugace japonských predikativů

## VI.2. Změny v období moderní japonštiny

V porovnání s předchozími obdobími jsou změny probíhající v době Edo a dále již jen kosmetické. Foneticky byla výslovnost koncovky v kombinaci se čtyřstupňovými slovesy a N-nepravidelným slovesem *šin.u* ustálena již v době Muromači. V druhé polovině období Edo se však ustaluje i výslovnost koncovky vázané na jednostupňová a dvojestupňová slovesa, která v této době splývají v jednu skupinu, a to na dnešním [jó]. Ortografie byla ale velmi rozrůzněná, u čtyřstupňových sloves a pravých i nepravých přídavných jmen se koncovka (následujícího slabiku rozšířeného kmene končící na [a]) zapisovala pomocí „u“ nebo „fu“, objevují se však už i případy, kdy kmenová samohláska je zapsána „o“ nebo slabikou končící na [o]<sup>112</sup>, i případy, kdy koncové „o“ zcela chybí<sup>113</sup>. U jednostupňových sloves se v průběhu období Edo výslovnost ustalovala na [jó], které bylo zapisováno jako „jofu“, „jafu“ nebo „jau“, lomená výslovnost stejně jako zápis pomocí „u“ se postupně vytrácely. U nepravidelných sloves *kuru* a *suru* se objevují dvě varianty [kojo:] a [kijo:] respektive [[o:] [šijo:] psáno s „jofu“.

Jednotlivá užití se zásadním způsobem neliší od užití v předcházejících obdobích, Juzawa (1954: 373 -) konkrétně vyjmenovává užití 1) vůle (iši 意志), 2) domněnka (suirjó 推量), 3) samozřejmost, vhodnost (tózen, tekitó 当然・適當). Zde je ale třeba upozornit, že opravdu zásadní informací by pro nás bylo relativní zastoupení jednotlivých užití, které by však vyžadovalo rozsáhlý samostatný diachronní výzkum. Zde se musíme tedy spokojit s konstatováním Sugimota (1967:545), že „na konci období Edo je „vůle“ vyjadřovaná připojením koncovky -u<sup>114</sup> a „domněnka“ je vyjadřována svébytným tvarem *daró*, „vůle“ a „domněnka“ jsou tak formálně odděleny“. Užití „vůle“ se stalo primárním významem volního tvaru sloves a užití „domněnka“ převzal analytický tvar spony *de aró* a později *daró*.

<sup>112</sup> めでたいと申そふか、お名残惜しいと申そふか (příklad citován z Juzawa 1970:274)

<sup>113</sup> をれはあとからいの(往ナウ)ほどに… (příklad citován z Juzawa 1970:275)

<sup>114</sup> Sugimoto používá tradiční morfologickou analýzu viz kapitola V.1.1. -*M.u* tradiční pohled.

## VII. Volní tvar {-ó/-jó} v současné japonštině

### VII. 1. Zařazení {-ó/-jó} a *daró* tvarů v systému ohýbání japonských sloves

Japonská školní gramatika (Nakasu, Hasegawa, Hanada, Takemura: 1995) zařazuje tvary {-ó/-jó} coby ohebné sufisy, které ovšem mají produktivní koncový tvar a okrajový (neproduktivní) adnominální tvar:

Vaznost	Jednotka	Ohýbané tvary						Hlavní význam
		A-kmen	I-kmen	Koncový tvar	Adnominální tvar	Podmínkový tvar	Rozkazovací tvar	
Modifikovaný A-kmen	-u <sup>115</sup>	○	○	-u	(-u)	○	○	domněnka, vůle
	-jó	○	○	-jou	(-jou)	○	○	

Obrázek 41: Tvary {-ó/-jó} podle japonské školní gramatiky

Z výše uvedené tabulky je jasné, že školní gramatika:

- 1) vychází ze zápisu hiraganou a analyzuje volní/pravděpodobnostní tvar jako spojení (rozšířeného) kmene + sufisu např.: *jomo+u* / *mi+jou* / *darou+u*<sup>115</sup>,
- 2) nedělá zásadní rozdíl mezi tvarem slovesa a tvarem spony.

Toto pojetí školní gramatiky vychází z přístupu Hašimota Šinkičiho, ale podobné určení morfologických hranic, byť s jiným pohledem na status jednotlivých částí, najdeme i u obou dalších zásadních postav, které zásadním způsobem formovaly pohled na japonský jazyk, Tokiedy Motokiho a Jamady Jošia (Matsumura: 1971). Tento přístup zcela rezignuje na definování koncovky jako jednotky a nejmenším segmentem, se kterým pracuje je právě „pomocné ohebné slovo“ (džodóši 助動詞), do této kategorie jsou však řazeny funkčně různorodé prvky.

Miroslav Novák (1978), strukturalista se znalostí flektivního jazyka, již tento tradiční japonský přístup do jisté míry koriguje. Morfologickou hranici stanovuje přesněji a variantní tvary {-ó/-jó} určuje jako neohebné koncovky, které se váží

<sup>115</sup> Záměrně zde zachováváme japonský způsob zápisu, aby bylo zřetelné, jakým způsobem se japonská školní gramatika vyrovnává s morfologickou segmentací slovesných tvarů.

v případě sloves k obecnému (např. *jom-*, *mi-*) a v případě spony k rozšířenému kmeni (*dar-*). Koncovku {-ó/-jó}, bez ohledu na tvar, na který se váže (plnovýznamové sloveso, spona), nazývá koncovkou I. pravděpodobnostního způsobu. Takže i tvar slovesa (např. *jomó*, *mijó*) je zařazen jako tvar prvního pravděpodobnostního způsobu, což jak již víme, vychází z původního užití *-m.u* v klasické japonštině, ale jak bude zřejmé dále neodpovídá zcela současné jazykové realitě.

Někteří současní japonští lingvisté (Takahaši 2005, Kodžima 2012) se vyhýbají přesnému určování, jakými morfologickými útvary vlastně {-ó/-jó} a *daró* jsou, ale tvary sloves (*jomó/mijó*) zařazují jako „zvací tvar“ (sasoikakekei 誘いかけ) a tvary obsahující sponu (*daró*) jako tvar neminulé či minulé domněnky (*suirjó* 推量) (*daró*, *jomu daró* respektive *datta daró*, *jonda daró*), což samo o sobě již naznačuje různý status obou prvků.

Přesnější určení nabízí Masuoka a Takubo (1985), kteří zařazují *daró* do podskupiny ohebných přípon (*džodóši-kacujó šinai mono*), které jsou neohebné<sup>116</sup>, a {-ó/-jó} jako základní koncovky (*kihonkeigobi* 基本形語尾).

Přesně je systém ohýbání japonských predikativů pojednán segmentační analýzou Heiko Narroga (1996, 1998). Jelikož je precizní morfologický rozbor zásadní pro hodnocení gramatikalizačních a subjektivizačních posunů, budeme zde závěry Narrogovy práce *Nihongo dóši no kacujó taikei* (Systém ohýbání japonských sloves) ve zkrácené podobě prezentovat.

Narrog rozlišuje tři základní druhy kmenů:

- 1) kmen souhláskového slovesa (Vc), který má tři varianty:  
např. a) *jom-* b) *jon-* c) *jomi-*
- 2) kmen samohláskového slovesa: např. *mi-*
- 3) kmen přídavných jmen: např. *taka-*

Veškeré prvky, které se pojí na sloveso, pak třídí podle toho, na co přesně se váží:

- 1) Skupina A - prvky pojící se na kmen, které nejsou vzájemně kombinovatelné

---

<sup>116</sup> Termín používaný v japonštině pro ohebné sufiky v přímém překladu zní „pomocná slovesa“, takže japonská terminologie („neohebná pomocná slovesa“) nepůsobí tak rozpačitě jako český termín „neohebné ohebné sufiky“.

- Aa) pojí se na kmen 1a) nebo 2): {-u/ru}{-oo/-joo}{-eba/-reba}{-e/-ro}<sup>117</sup>
- Ab) pojí se na kmen 1b) nebo 2): {-ta/-da}{-te/-de}{-tara/-dara}
- Ac) pojí se na kmen 3): {-i}{-kute}{-kereba}
- 2) Skupina B - vzájemně kombinovatelné prvky, které se pojí za prvky skupiny A
- Ba) pojí se za Aa) a Ab): {-dar-}{-dat-}
- Bb) mohou vázat Ac): {-raši-}
- Bc) vylučují, aby následovaly prvky skupiny A): {-to}{-mai}{-ga}
- 3) Skupina C - pojí se na kmen sloves (1) a 2)) a jsou vzájemně kombinovatelné
- Ca) následuje Aa) a Ab): {-mas/-maš-}{-are/-rare-}{-ase/-sase-}
- Cb) následuje Ac): {-na}{-ana-}
- 4) Skupina D - pojí se na přídavná jména, Bb) a Cb) následuje Ab): {-kat-}

Příčemž prostředky zařazené do skupiny A (všechny podskupiny) jsou konjugační koncovky. Skupina C a skupina D jsou derivační sufixy a skupinu B Narrog označuje jako partikule (džoši)<sup>118</sup>. Charakterem jsou tyto prostředky mezičlánkem mezi sufixy a koncovkami, podle Narroga jde tedy o kategorii, která je indoevropským jazykům cizí<sup>119</sup>.

Pro nás jsou výsledky této analýzy podstatné a přínosné hlavně ze dvou důvodů. Jednak potvrzují závěry Masaoky, Takuba (1985) nebo Suzukiho (1972), které ukazují na charakterovou rozdílnost {-ó/-jó} a *daró*. A jednak jasně zařazují {-ó/-jó} do kategorie koncovek.

Narrogova analýza však podobně jako japonská školní gramatika nebo Novák rozděljuje *daró*, tentokrát na partikuli *dar-* a koncovku *-ó*. Tato interpretace podle Frellesviga (2010) není z historického hlediska přesná, neboť *daró* nevzniklo z neexistujícího tvaru *\*daramu*<sup>120</sup>, ale připojením produktivní koncovky *-ró* na nově zformovaný tvar *spony*. Nemalou úlohu podle Frellesviga také zřejmě hrála asimilace

<sup>117</sup> Ve složených závorkách jsou uzavřeny alomorfní tvary, způsob zápisu kopíruje použitý zdroj.

<sup>118</sup> Opět upozorňujeme na rozdílné užití tohoto termínu oproti tradičnímu pojetí školní gramatiky.

<sup>119</sup> Toto specifikum japonského jazyka bude nutné zohlednit i gramatikalizační škále, kterou jsme představili v kapitole IV. Gramatikalizace: plnovýznamový prvek > gramatické slovo > přípona > koncovka. Ve světle Narrogových závěrů je nutné tuto škálu doplnit o kategorii „partikule“. Výsledná škála, kterou budeme aplikovat níže má tedy podobu plnovýznamový prvek > gramatické slovo > přípona > partikule > koncovka.

<sup>120</sup> Frellesvig (2010: 334)

(hlásková spodoba) např. s *-ta-ró*<sup>121</sup>. Položení morfologické hranice mezi *dar-* a *-ó* je tedy ukázkou analogie a reanalýzy - hlavních mechanismů procesu gramatikalizace.

V pohledu na současné *daró* bychom se tedy přiklonili spíše k interpretaci Masuoki a Takuba (1985), kteří chápou *daró* jako nedělitelnou jednotku. A to tím spíše, že tvar *dar-*, který i Novák označuje jako rozšířený kmen, se v japonštině jinak neobjevuje ani samostatně ani v kombinaci s jinou příponou nebo koncovkou. Pozice v rámci Narrogy nomenklatury - zařazení *daró* mezi partikule by se ale žádným způsobem neměnila, protože *daró* se skutečně váže za prvky skupiny A a skutečně je kombinovatelné s dalšími prvky skupiny B).

Původ volních tvarů {-ó/-jó} a *daró* má společný základ, ale jejich morfologicko-funkční zařazení je v současném jazyce různé, proto probereme jednotlivá užití obou tvarů zvlášť a ke zhodnocení možností případné syntézy přistoupíme až u shrnutí schematického významu.

## VII. 2. Volní tvar {-ó/-jó}

Koncovkám volního způsobu *-ó* a *-jó* se dostalo velké pozornosti v rámci predikační teorie (čindžucuron 陳述論: Watanabe 1953, Haga 1954, Minami 1994) i v rámci nástupnické teorie modality (modariti-ron: Masuoka 1991a, 1991b, 2007, Nitta 1991, 1995, 2003, 2009, Mijazaki, Adachi, Noda, Takanaši 2004, Morijama 2000 a další).

Vůle je jedním ze základních prvků jednotlivých modálních systémů. Podíváme-li se na schéma z Nitty (1995: 22), jež představuje zjednodušený výřez z obrázku 2: Struktura modality podle Nitty (1991) a které se soustředí pouze na komunikační modalitu, uvidíme, že volní tvar se objevuje ve dvou kategoriích. Jednak v rámci

---

<sup>121</sup> Analýza *daró* coby volního tvaru spony je jen dalším dokladem gramatikalizace této partikule. Souvislost s *-mu* však samozřejmě není pouze fiktivní. Tvar *daró* zřejmě vznikl napojením koncovky *-ró* pocházející z tvaru *-ramu*, který v období rané střední japonštiny nesl význam specifitější než samotné *-mu* - a to význam domněnky o přítomnosti a domněnky o příčině. S tím, jak se v rámci zjednodušení systému časovatelných sufixů kategorie času a domněnky oddělila, se časový význam setřel. Zásadní je navíc také spodoba s tvary *-taró* (pocházející z *-tara-m.u*), *-karó* (pocházející z *-kara-m.u*), *-naró* (pocházející z *nara-m.u*).

konativních (hatarakikake 働きかけ) a jednak v rámci expresivních (hjōšucu 表出) vět. Okrajově by se také objevil v rámci kategorie úsudek:

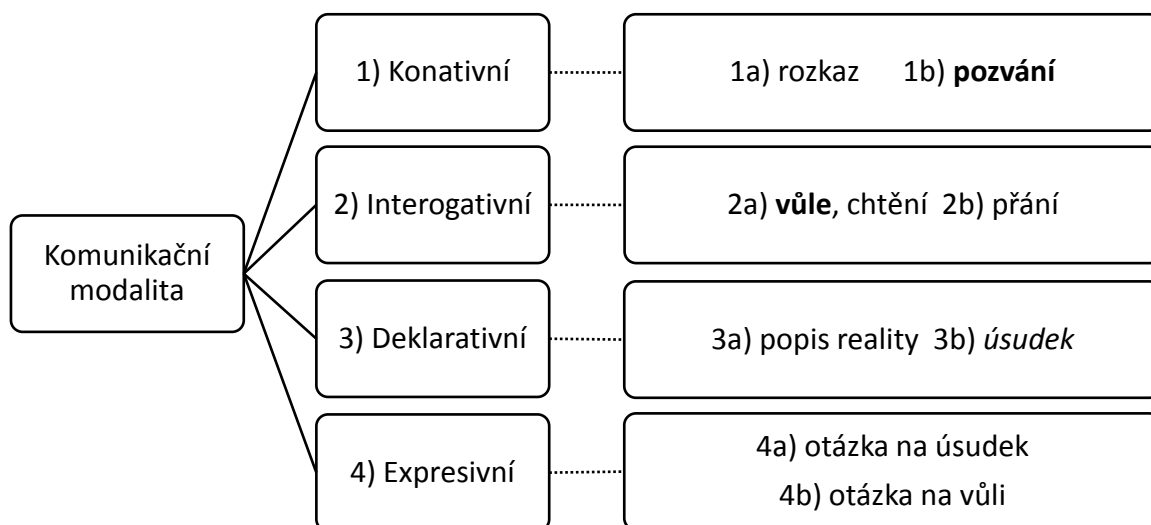

Obrázek 42: Vůle v systému modalita podle Nitty (2005)

Například Morijama (1988) rozlišuje základní funkční kategorie jinak:

- 1) *Tvrzení* (oznámení skutečnosti, pochybnost, nutnost)
- 2) *Exprese*
- 3) **Široký rozkaz**
- 4) **Vůle**

Volní tvar by samozřejmě patřil do kategorie vůle, ale část užití by se objevila i v kategorii široký rozkaz (výzvy, pozvání) a okrajové epistemické užití by patřilo do kategorie tvrzení.

Jak je vidět ze zařazení volního tvaru do systémů modalita, jednotlivá užití jsou velmi rozrůzněná. Pro větší přehlednost, a hlavně s přihlédnutím k procesům gramatikalizace a subjektivizace proto jednotlivá užití rozdělíme do tří kategorií: 1) plně produktivní užití, 2) stylisticky omezená užití, 3) ustálené konstrukce a fráze. První skupina by měla zahrnovat centrální, druhá a třetí pak okrajovější a většinou vývojově starší významy (Bybee 2002). Níže projdeme jednotlivá užití všech třech kategorií.

Volní tvar je velmi frekventovaným prostředkem současného jazyka a je také velmi podrobně popsán <sup>122</sup> v sekundární literatuře, takže pro skupinu plně produktivních užití nebylo třeba generovat vlastní korpus. Citované příklady jsou převzaty z uvedených zdrojů.

## VII. 2.1. Plně produktivní užití volního tvaru

Klasifikace plně produktivních užití volního tvaru prakticky znamená rozčlenění spojitě škály významů:

Rozdíly mezi třemi užitími tvaru -*šó*<sup>123</sup> - II. „vůle mluvčího“, III. „nabídka vykonání aktivity“, IV. „pozvání“ - nejsou absolutní, užití jsou souvisle spojená. (Nitta 1995: 231)

シヨウ形の表すこれら[III] 話して意志、[III.] 行為定供養の申し出、[IV.] 誘いかけの、三用法の違いは、絶対的なものではなく、繋がり連続しているものである。(仁田 1995 : 231)

V literatuře se objevují v zásadě tři způsoby rozdělení této škály. První variantou, kterou najdeme například právě u Nitty (1995), je dělení podle okolností užití na užití monologická, respektive dialogická. Druhou variantou, kterou nabízí Adači (2004), je dělení podle charakteru aktora na užití, kdy aktorem je mluvčí a užití, kdy je vícečlenný aktor. Třetí variantou je dělení, které najdeme u Narroga (2009) nebo Martina (1991), který užití dělí na hortativ a záměr (intence). Všechny tyto klasifikace jsou možné a v konečném efektu se do velké míry překrývají, protože aktorem monologických užití, která mají intencionální charakter, je vždy mluvčí a aktoři dialogických užití, která mají charakter hortativu, jsou často vícečlenní. Přičemž užití, kde je mluvčí sám aktorem, odpovídají intenčnímu užití a užití s vícečlenným aktorem odpovídají hortativu. Hlavním rozdílem mezi jednotlivými přístupy je tak míra podrobnosti při dělení jednotlivých kategorií. Jednotlivé klasifikace jsou přehledně shrnuty v následující tabulce. Na dolním řádku tabulky je dělení jednotlivých užití volního tvaru podle Adačiho (2004), jehož klasifikace je nejjemnější a bude složit jako východisko dalšího rozboru.

<sup>122</sup> Jednotlivé popisy se mohou lišit co do názvů kategorií, ale obsahově si v zásadě odpovídají.

<sup>123</sup> Nitta nazývá volní tvar -*šó* tvar podle příznakového zdvořilého tvaru -*mašó*.



Nitta (1995)	Monologická	Dialogická				
Narrog (2009), Martin (1991)	Intence (vůle)			Hortativ		
Adači (2004)	Mluvčí = exkluzivní aktor			Aktor inkluzivní		
Adači (2004)	Vyjádření vůle	Vyjádření rozhodnutí	Nabídka realizace (služby)	Vyzvání	Návrh	Vtažení (do aktivity)

Obrázek 43: Klasifikace užití volního tvaru v současné jazykovědě

Podle Adačiho představuje intenční užití volního tvaru prototyp:

Základním významem „šijó“ je vyjádření vůle mluvčího; prostřednictvím přibírání posluchače coby aktora se funkce (tvaru) rozšiřuje a nabývá interpretace „pozvání“. (Adači 2004: 18)

「しよう」は話し手の意志を表すのが基本的な意味でありながら、聞き手を行為者に組み込んでいくことによって勧誘といった解釈をもつように機能を拡張していく。」 (安達 2004 : 18)

Nicméně Nitta (1995) a následně Narrog (2009) upozorňují, že intenční interpretace volního tvaru je pragmaticky podmíněna<sup>124</sup>, což podle v jejich chápání znamená, že primární interpretací je dnes hortativ. Otázce, zda je primárním užitím hortativ nebo intenční užití, se budeme věnovat později, ale z našeho pohledu vlastně tato otázka není tak podstatná a to ze tří důvodů. Jednak je velmi pravděpodobné, že v současné situaci, kdy obě užití jsou produktivní a častá, bude do velké míry záležet na jazykové zkušenosti a jazykovém citu konkrétního mluvčího. Jednak z hlediska subjektivizace tento problém nemá zásadní dopad, protože součástí situace promluvy (ground) je jak mluvčí, tak posluchač, takže ať je aktorem profilovaného děje mluvčí („vůle“) nebo ať je aktor inkluzivní („hortativ“), je užití subjektivizované. A jednak budeme navrhnout obecnější schéma významu volního tvaru, které oba typy slučuje.

<sup>124</sup> Výpověď musí buď být monologická nebo nést obsah nabídky vykonat něco ku prospěchu posluchače nebo být vložena v hlavní větě, jehož predikát má význam kognitivní aktivity (myslet, uvažovat). Věty odpovídající třetí podmínce zde řadíme do kategorie ustálených konstrukcí.

Následují jednotlivá užití volního tvaru dle Adačiho (2004). První tři - vyjádření vůle, vyjádření rozhodnutí, nabídka realizace (služby) - patří do skupiny „vůle“ a aktorem profilované aktivity je výhradně mluvčí. Následující trojící užití - „povzbuzení“, „návrh“, „vtažení do aktivity“ - mají charakter hortativu a aktor je vícečlenný.

#### Vyjádření vůle (iši no hjóšucu<sup>125</sup> 意志の表出)

Jedná se o monologické užití, kdy si mluvčí sám pro sebe řekne, co se rozhodl v následující době dělat. Vzhledem k monologickému charakteru užití s výjimkou tázací partikule *-ka* zásadně neváže ani žádné koncové partikule ani zdvořilostní sufix.

37) Jonaka=ni me=o samaši.te=wa 「Hokkaidó=e hataraki=ni it.te **čokkin=o ši.te ko.jó**」  
 toka, 「Goró-san=no jó=ni nankjoku=ni kudžira=o tori=ni **ik.ó**」 toka, cubujai.te-mi.ru  
 bakari de-at.ta. (Nitta 2005:218)

Uprostřed noci-DAT vzbudit se-GER-TOP „Hokaidó-DIR pracovat-INF-DAT jít-GER úspory-ACC udělat-GER vrátit se-VOL“-EXA, „pan Goró-GEN způsob-DAT Jižní pól-DIR velryby-ACC lovit-INF-DAT jet-VOL“ EXA mrumlat-GER-zkusit-ADN jen COP-PST. Když jsem se v noci vzbudil, pořád jsem si jen zkoušel šeptat věci jako: „Pojedu pracovat na Hokaido, nadělám peníze a vrátím se domů“ nebo „Pojedu jako Goró na Jižní pól lovit velryby“.

Schematický význam tohoto užití podle metodologie Lanagackera (2009) znázorňuje následující obrázek:

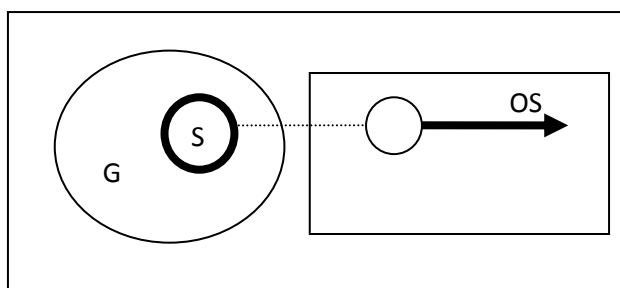

Obrázek 44: Schematický význam užití "vyjádření vůle"

○	profilovaná entita
○→	profilovaný proces
S	mluvčí (speaker)
H	posluchač (hearer)
G	ground
OS	„oblast hovoru“ („onstage“ region)
-----→	směřování pozornosti
←-----→	interakce

<sup>125</sup> „Hjóšucu“ by přesněji než vyjádření, které je použito v překladu a které je primárně zaměřeno na posluchače, odpovídá výraz expresivní mluvní akt. V podstatě jde totiž právě o neadresnou expresi.

Od tohoto užití se odvozuje i název volního tvaru v japonštině - (ikókei 意向形 alternativně išikei 意志形). Jak je jasné i z obecného schématu, jde tu o odhodlání, o rozhodnutí mluvčího realizovat nějakou aktivitu. Je zcela zásadní odlišit zde „vůli“ od „chtění“, které je v japonštině jednoznačně vyjadřováno tvarem deziderativu (*iki-ta.i*). Volní tvar může mluvčí použít i v případě, že vlastně danou aktivitu nijak zvlášť dělat nechce, ale s ohledem na okolnosti, se ji rozhodl provést, například:

38) Ši-kata=ga na.i. Šigoto=ni **ik.ó**=ka.

Způsob provedení-NOM (COP)NEG.NPS. Zaměstnání-DAT jít-VOL-INT.

Nedá se nic dělat. Tak snad abych šel práce.

Jak bylo uvedeno výše, monologické užití vylučuje kombinaci se zdvořilostními tvary a většinou koncových partikulí. Naopak velmi často je doprovázeno koncovou tázací partikulí *ka*<sup>126</sup>, která podle většiny výše citovaných pramenů na významu konstrukce nic nemění. Adači (2004) předpokládá, že přidání tázací partikule znamená, že se mluvčí pro vykonání dané aktivity ještě úplně nerozhodl. Někteří mluvčí však monologicky používají pouze variantu s tázací partikulí a zdá se, že tázací koncová partikule, která skutečně nese význam jistého váhání, zde může právě podtrhovat rozpor mezi „chtěním“ a „odhodláním“ (ve smyslu „nechce se mi, ale jdu na to“).

Vyjádření rozhodnutí (kettei no hjómei 決定の表明)

Jde již o dialogické užití, kdy mluvčí posluchači oznamuje, že se rozhodl učinit určitý krok. Mluvčí užitím volního tvaru nepřímo vyžaduje, aby posluchač dané rozhodnutí schválil:

39) Džitto tači-cukuši-te-i.ta                      masutá=ga, jójaku ugoi.ta. (Adači 2004: 21)

「Keisacu-ni **šira=se.jó**」 「Onegai\_ši=mas.u.」

Nehnutě stát bez hnutí-GER být-PST mistr-NOM konečně hnout se-PST

„Policie-DAT znát-CAU-VOL“ „Prosba dělat-POL-NPS

---

<sup>126</sup> Zde je třeba zdůraznit, že tázací partikule zde není příznakem interogativní konstrukce per se. Nedá se nahradit např. další tázací partikulí *no* nebo stoupavou intonací a, jak bude zřejmé z vysvětlení u jednotlivých konkrétních užití, její funkce tkví v ilokuční modifikaci promluvy.

Mistr, který stál celou dobu bez hnutí, se konečně pohnul.  
 „Zavolám policii.“ „Buďte tak hodný.“

Schéma tohoto užití následuje:

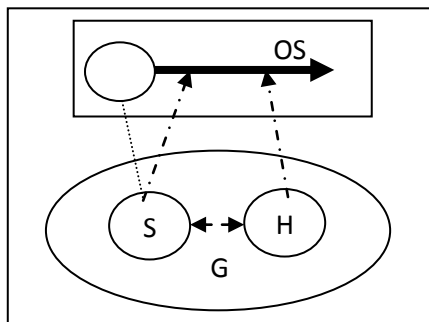

Obrázek 45: Schematický význam "vyjádření rozhodnutí"

I zde je možná kombinace s tázací koncovou partikulí *ka*. V tomto případě partikule slouží k pregnantnímu vyjádření očekávání souhlasu ze strany posluchače.

Nabídka vykonání (služby) (kói no móšide 行為の申し出)

Reálně je aktivita realizována pouze mluvčím, ale posluchač má z vlastní realizace prospěch. Toto užití už je striktně dialogické, vzhledem k tentativnímu rázu nabídky se za volní tvar nepojí partikule *jo*, ale užití partikule *ne* je možné (viz příklad).

40) Dewa, bengoši-san=ni=wa kočira=kara **renraku\_šimašó**=ne. (Adachi 2004: 24)

Tak pan právník-DAT-TOP já=ABL kontakt udělat-VOL-ILL

Právnicka bych tedy kontaktoval já, že ano?

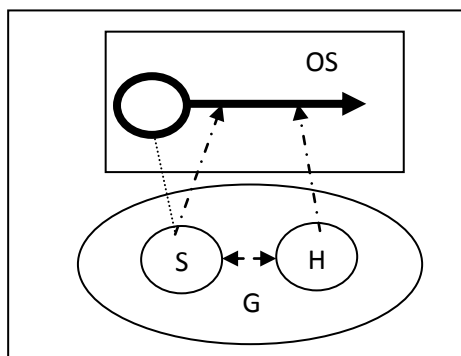

Obrázek 46: Schematický význam "nabídky vykonání (služby)"

Jak je zřejmé z diagramu i z výše uvedeného příkladu, u tohoto užití často dochází k profilování konatele nabízené služby, toto zdůraznění konatele však není povinné. Doplnění tázací partikulí je také relativně běžné. Nuance tázací konstrukce se liší podle intonace. V stoupavé intonaci, která je běžnější, jde primárně o neutrální návrh. Celá promluva je pak pocíťována jako zdvořilejší, protože dává posluchači větší prostor pro odmítnutí nabízené služby bez ztráty tváře. V případě klesavé intonace je nabídka silnější a mluvčí se v zásadě ptá, zda je posluchač proti (Adači 2004). Vzhledem ke kulturně pragmatickým pravidlům japonštiny<sup>127</sup> tak má posluchač velmi ztíženou možnost nabídku odmítnout.

Vyzvání (unagaši 促し)

Jedná se o užití, kdy je předem dáno, že posluchač se bude účastnit aktivity prováděné mluvčím, takže nejde primárně o přizvání, ale o impuls k provedení domluvené aktivity, s tím je také spojen občasný současný výskyt *saa* (tak).

41) Saa, **hadžime-maš-ó**. Doko=kara kakat.tara i.i= to omo.u? (Adači 2004: 26)

Tak začít-POL-VOL. Kde-ABL dát se-CND dobrý-NPS-QUO myslet-NPS

Tak začneme, odkud myslíš, že bychom se do toho měli pustit?

Případné doplnění tázací partikulí zde oslabuje sílu vyzvání, ale i podle Adačiho (2004) funkčně není mezi formou oznamovací a tázací velký rozdíl.

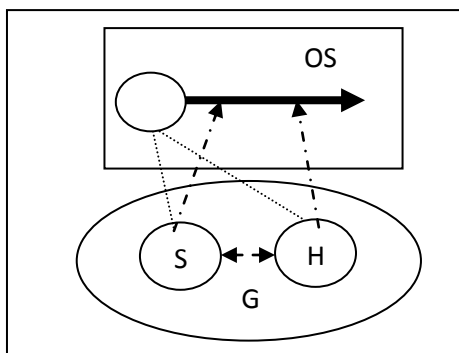

Obrázek 47: Schematický význam "vyzvání"

<sup>127</sup> Viz Wierzbicka (2003: 73).

## Návrh (teian 提案)

Toto užití se objevuje v případech, kdy je navrhována nějaká aktivita, kterou v daném čase neprovádí ani posluchač ani mluvčí a o jejíž realizaci nebylo dříve rozhodnuto. Adači upozorňuje, že pokud jde o aktivitu, kterou provádí každý aktor zvlášť, má užití silný nádech pozvání (příklad č. 42)). Pokud jde o aktivitu, která je podmíněna větším počtem aktorů, nebo o případ, kdy není přesně jasné, kdo bude aktorem, je užití spíše pouhým návrhem (příklad č. 43)).

42) 「Asagohan tabe-ta=no?」 「E, mada des.u kedo ...」 「Dža, iššo=ni **tabejó...**」

(Adači 2004:27)

„Snídaně jíst-PST-INT.“ „Ne, ještě ne COP(POL)-NPS= ILL“ „Tak spolu-DAT jíst-VOL“

„Už si snídal?“ „Ne, ještě ne.“ „Tak se najíme spolu?“

43) Šukudai=o amari dasa-na.i-de kodomo=ni jutori=o **mot-ase-jó.** (Adači 2004:29)

Domácí úkol=ACC příliš dávat-NEG-NPS-GER děti-DAT volno=ACC dát-CAU-VOL

Nebudeme dětem dávat tolik úkolů a necháme jim trochu volna, ne?

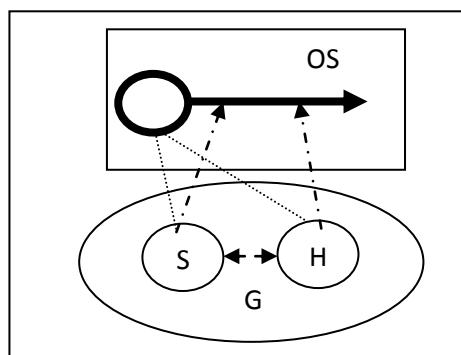

Obrázek 48: Schematický význam "návrh"

Z výše uvedeného schématu i příkladů vyplývá, že opět může dojít k profilaci aktorů děje, ani zde to však není nutností. Pro zjednodušení ale uvádíme pouze jedno schéma. I u užití „návrh“ se může připojovat tázací partikule. Nuance tázací konstrukce se liší podle intonace podobně jako u „návrhu na vykonání služby“. Stoupavá intonace je běžnější a prezentuje neutrální návrh, klesavá intonace nese jistou míru nátlaku na posluchače.

Vtažení (do aktivity) (hikikomi 引き込み)

Toto užití spočívá v zahrnutí posluchače do již probíhající aktivity vykonávané mluvčím.

- 44) 「AaAa, sonna non-ddžat.te」 「Suware=jo, iššo=ni **nom.ó**=ze」 (Adači 2004: 30)  
„A, tolik pít(GER+PEF)-GER.“ „Sednout si-IMP=ILL, spolu-DAT pít-VOL=ILL“  
„Tyjo, takhle pít.“ „Kecni si, pod' se se mnou napít.“

Schematický význam odpovídá obrázku 48: Schematický význam "návrh". Rozdíl v užití je čistě pragmatického rázu.

## VII. 2.2. Stylisticky omezená užití volního tvaru

Do této kategorie zahrnujeme dvě užití, která jsou bezesporu omezena co do možného situačního kontextu, respektive stylistických specifik textu. Jedná se o užití volního tvaru pro vyjádření domněnky, které je typické pro odbornou literaturu. A užití volního tvaru pro vyjádření měkkého rozkazu, které se vyskytuje pouze v kontextu jasně definované konstelace společenských rolí naplňovaných mluvčím a posluchačem.

Užití volního tvaru pro vyjádření domněnky

Nitta (1995: 2212) komentuje toto užití následujícím způsobem:

Tento typ (užití) je i po stylistické stránce archaický a v současné době se příliš nepoužívá.

このタイプは、文体的にも古く、今では余り使われない。

Typicky se toto užití vyskytuje v odborné literatuře, která přirozeně používá konzervativnější výrazové prostředky.

- 45) Kore-ra=no keišiki=ga iššú=o nas.u koto=wa, cugi=no  
koto=kara-mo **wakar.ó**. (Nitta 2009:135)

Toto-PLR-GEN forma-NOM jeden druh-ACC utvářet-NPS NMZ=TOP následující-GEN  
věc-ABL-FOC rozumět-VOL

To, že tyto formy patří k jednomu druhu, by mělo být jasné i z následující věci.

Užití konzervativních jazykových prostředků se projevuje i ve dnes okrajovém užití volního tvaru přídavných jmen a záporné ohebné přípony<sup>128</sup>:

- 46) Ima=no jari-kata=de=mo, sašiatatte ooki-na mondai=wa **na.ka.ró.**  
(Nihongo kidžucu bunpó kenkjú kai 2003: 150)  
Současnost-GEN dělání-způsob-INS-FOC, pro teď velký problém-TOP nebýt-VOL  
V této chvíli by stávající způsob provedení neměl způsobit velké problémy.

V odborné literatuře se volní tvar sloves s významem domněnky objevuje také v kombinaci s kognitivními slovesy nebo slovesy komunikace v potenciálním tvaru (*i-e.ru, mi-rare.ru, tok-as-e.ru,...*). Takové užití má efekt jako tzv. hedging, zužování rozsahu platnosti nebo snížení jistoty tvrzení:

- 47) [θ]=ga [h]=ni na.tta no=wa Edodžidai=to suitei sa-re-te iru=ga, kono henka=wa nagare=tošite, šinonsei=ga džidaini jowa-ku nat.te ik.u nagare, to **mi-rare.jó.**  
(Watanabe 2008: 39)  
[θ]-NOM [h]-DAT stát se-PST NMZ-TOP období Edo-QUO odhad dělat-PAS-GER být ale, tato změna-TOP postup-coby labiální charakter-NOM postupně slabý stát se-GER CNT-NPS postup-QUO vidět-POT-VOL  
Předpokládá se, že [θ] se změnilo na [h] v době Edo, ale je zřejmě možné dívat se na postup této změny jako na postupující slábnutí labiality.

Užití volního tvaru pro vyjádření měkkého rozkazu

Druhým stylisticky nebo kontextově podmíněným užitím je užití volního tvaru pro vyjádření měkkého rozkazu. Toto užití se jasně odvíjí od hortativního užití, které bylo výše nazváno jako „návrh“ a má své paralely i v češtině nebo angličtině<sup>129</sup>. Užití je typické například pro učitele v mateřských školách a prvních ročnících základních škol.

- 48) 「Onaka=demo ita.i no des.u=ka.」  
Nobuo=wa kubi=o joko=ni fut.ta.  
「Dža, soto=e de-te genki-ni **asobi=maš-ó=ne.**」 (Adači 2004: 30)  
„Břicho-FOC bolet-NPS NOM COP(POL).NPS=INT  
Nobuo-TOP krk-ACC stana-DAT zatřást-PST

<sup>128</sup> Paradigmatem ohýbání shodné s adjektivy jako např. deziderativ *-tai*.

<sup>129</sup> Zde se použije množné číslo první osoby, i když je reálně má výpověď platnost na množné číslo druhé osoby, např. „Děti, umyjeme si ruce.“ namísto „Děti, umyjte si ruce.“ „Let’s wash our hands.“



„Tak ven-DIR vyrazit-GER vesele hrát si-POL-VOL-ILL“

„Bolí tě břicho nebo něco?“

Nobuo zakroutil hlavou.

„Tak utíkej ven a hezky si hraj, jo?“

### VII. 2.3. Ustálené konstrukce a fráze obsahující volní tvar

Ustálených konstrukcí, jejichž součástí je volní tvar, je relativně hodně. Některé jsou i v soudobé mluvené japonštině velmi běžné, s jinými se setkáme téměř výhradně v psaném projevu a některé jsou pocit'ovány jako archaické. Tento fakt zajímavě koresponduje s tvrzením Bybee (2002), která na základě srovnávacího studia širokého spektra jazyků ukazuje, že užití objevující se v ustálených konstrukcích a užití zapuštěná do vedlejších vět vykazují tendenci uchovávat si chronologicky starší významy. Konstrukce zde jsou seřazeny sestupně, tak jak se syntaktické zapojení volního tvaru vzdaluje centrálnímu hortativnímu užití (tj. přísudku hlavní věty). Jako první je zařazena konstrukce *V-jó dewanaika*, kde část *dewanaika* fakticky plní funkci ilokuční modifikace, a je tedy srovnatelná s koncovou partikulí. Následuje skupina konstrukcí (obsahových propozic), kde je volní tvar následován uváděcí partikulí *to*, která typicky uvozuje velmi autonomní celky. Poslední skupinou jsou konstrukce, kde volní tvar funguje v přísudkové části vedlejší věty. Účelem této části není popsat veškeré vlastnosti a možnosti užití jednotlivých konstrukcí, proto je popis jednotlivých konstrukcí relativně strohý. Snahou bylo především, aby výčet konstrukcí byl pokud možno úplný a zařazení k obecnějším typům („intence“, „hortativ“, apod.) precizní. Uváděné příklady jsou excerpovány z beletrie nebo citovány z volně přístupného korpusu Ústavu pro studium národního jazyka (Kokugo kenkjúdžo 国語研究所) Šónagon<sup>130</sup>.

Typ V. {-ó,-jó}=dewanai=ka<sup>131</sup>

Šijó *dewanaika* je v rámci výuky střední a pokročilé gramatiky běžně zařazováno mezi konstrukce (*bunkei*). V souladu s touto tradicí spojení zařazujeme do této části, a to i přes to, že přesnější se zdá pohlížet na celou část *dewanaika* jako na jednu gramatickou

<sup>130</sup> Parametry korpusu Šónagon jsou k dispozici na: [http://www.ninjal.ac.jp/kotonoha/ex\\_6.html#01](http://www.ninjal.ac.jp/kotonoha/ex_6.html#01) (6.7.2013)

<sup>131</sup> Složené závorky i zde uzavírají variantní alomorfy.

jednotku, která nese ilokuční náboj „důraz“ podobný například koncové partikuli *jo*. Co do ilokuční síly je *dewanaika* ve srovnání s *jo* však důraznější, což souvisí i s tím, že je toto spojení typicky užíváno muži. Pro pojetí *dewanaika* jako koncové partikule do jisté míry hovoří i existence staženého tvaru *šijó džanaika* či hovorové varianty *šijó džanka*.

49) Kanrinin=ni kii.te **mi.jó džanaika**. (Šónagon)

Správce-DAT zeptat se-GER zkusit-VOL-ILL

Pojďte, zeptáme se správce.

Platnost hortativu coby výzvy ke společné aktivitě se zde v zásadě nemění, je pouze dále posílena koncovou částí.

Typ *V.{-ó,-jó}=to omo.u*, *V.{-ó,-jó}=to su.ru*<sup>1</sup>

Nejfrekventovanějším užitím volního tvaru v ustálené konstrukci je kombinace „volní tvar“ + „uváděcí partikule TO“ + „sloveso nesoucí obecný význam záměru“<sup>132</sup>. V závislosti na tom, jaké je použito koncové sloveso, pohybuje se význam celé konstrukce od „pokusu něco udělat“<sup>133</sup> po „úmysl či plán něco udělat“<sup>134</sup>.

50) Isu=kara **tači=agar.ó=to ši.te**, sono mama korogeoči.ta koto=ga nando=mo ari-mas.u. (Nedžimaki-dori: 202)

Židle-ABL po-vstat-VOL-QUO dělat-GER jak byla způsob upadnout-PST NMZ-NOM kolikrát-FOC stát se-POL-NPS

Mnohokrát se mi stalo, že jsem se pokusila vstát ze židle a jen jsem se sesunula (na zem).

51) Kondo=koso kičin=to **šin.de šima.ó= to** wataši=wa **omoi-maši.ta**

(Nedžimaki-dori: 212)

Tentokrát právě pořádně-QUO zemřít-GER-PER-VOL-QUO já-TOP myslet si-POL-PST

Tentokrát už jsem chtěla zemřít pořádně.

<sup>132</sup> Vedle nejčastějších sloves jako *omo.u* a *su.ru* se v excerpce z románu Murakami Harukiho *Nedžimaki-dori Kuronikuru* (1995) objevují i slovesa jako *kokorogake.ru*, *keššin\_su.ru*, *dórjoku\_su.ru* a složitější konstrukce jako *kokoro= o kime.ru*.

<sup>133</sup> Typicky sloveso *su.ru* (viz.slovník japonských gramatických konstrukcí *Nihongo bunkei džiten*)

<sup>134</sup> Typicky sloveso *omo.u* (viz.slovník japonských gramatických konstrukcí *Nihongo bunkei džiten*). V případě *omo.u* je možné rozlišit dlouhodobost nebo závažnost plánů oproti nahodilému nápadu užitím nedokonavého respektive dokonavého vidu. Popřípadě zdůraznit jistou míru váhání pomocí napojení tázací koncové partikule *ka* na volní tvar slovesa. př. 正直に言おうかと思っている。 „Asi už jí to chci říct, jak to je.“

Tato konstrukce má i zápornou variantu, ve které může být zápor posílen užitím vytykáčích partikulí (např. *mo, sae*) namísto uváděcí partikule *to*:

52) Čittomo mimi=o **kas.ó=mo** **ši-na.i.** (Šónagon)

Ani trochu uši-ACC půjčit-VOL-FOC dělat-NEG-NPS

Vůbec se ani nesnaží naslouchat.

V kladné i záporné variantě zůstává význam volního tvaru shodný s významovým schématem, které bylo definováno pro centrální užití volního tvaru „intence“ – tj. inklinace mluvčího k realizaci, respektive v případě záporu koncového slovesa k nerealizaci nějaké činnosti.

Typ V. {*-ó,-jó*} = *to suru*<sup>2</sup>

Konstrukce polysémní s užitím zmíněným v předcházející části je typická tím, že sloveso, které je ve volním tvaru, nese význam aktivity či změny nezávislé na lidské vůli. Zpravidla jde o děje, kterými se něco končí či začíná. Většinou jde o personifikaci, kdy nevolnímu subjektu je připisována vědomá aktivita. Význam celé konstrukce je proto nejlépe vyjádřen jako „schylování se k“. Tato konstrukce je stylisticky příznaková, knižní.

53) Daigaku=no jasumi=mo ato suuniči=de **owar.ó=to ši.ta.** (Šónagon)

Univerzita-GEN prázdniny-FOC potom několik dní-INS končit-VOL-QUO dělat-PST

Univerzitní prázdniny se za několik dní schylovaly ke konci.

Schéma volního tvaru „vůle“ - inklinace k vykonání nějaké činnosti - zůstává i zde platné, posunutí významu celé konstrukce k „schylování se“ plyne z obrazného vyjadřování – personifikace.

Typ V. {*-ó,-jó*} = *ttatte*

Konstrukce *ši.jó=ttatte* coby zkrácená varianta *ši.jó=to it.te=mo* je na pomezí první a druhé skupiny, uvozuje sice vedlejší větu, ale původní nezkrácená varianta se strukturou podobá skupině konstrukcí typu *ši.jó=to omo.u*, kde má přísudek s volním tvarem před vypovídací partikulí *to* relativně vysokou míru autonomie. Význam

konstrukce, po které v hlavní větě následuje tvrzení o nemožnosti nebo neproveditelnosti obsahu vedlejší věty, je „ať budu chtít sebevíc“ nebo doslovnější „ono se řekne ...“.

54) Šigoto=no koto=wa **wasure.jó=ttatte** sugu-ni kangae.te=šimai-mas.u=ne. (Šónagon)  
Práce-GEN záležitosti=TOP zapomenout-VOL-CNC hned přemýšlet-GER-PER-POL-NPS-ILL  
Ono se řekne, zapomeň na práci, když mně to nedá, znáš to.

55) Sore=ni, imasara jacu=no tokoro=ni **modor.ó=ttatte** muri=ni\_kimatteru=daro. (Šónagon)  
Navíc po-takové-době on-GEN místo=DAT vrátit se-VOL-CNC nemožnost-EPI-ILL.  
Navíc i kdyby ses chtěla teď po takový době k němu vrátit, rozhodně to nebude možný.

I zde je tedy základem významu konstrukce centrální význam volního tvaru, tedy vůle realizovat nějakou činnost.

Typ *V.jó=ni=mo+V-POT-NEG-*

První část konstrukce *V.jó=ni=mo* významově odpovídá konstrukci *V.jó=to omot.te=mo*, která vyjadřuje záměr nebo vůli<sup>135</sup>, po které následuje přípusťka. Výsledný význam, který dostaneme spojením s druhou polovinou konstrukce, pak je, že i když byla/je velká vůle provést nějakou aktivitu, nebylo/není to z nějakého, často vnějšího důvodu možné.

56) **Jomi\_susum.ó=ni=mo**, bunšó sonomono=ga **dokkai\_deki-na-kat.ta**.  
(Nedžimakidori: 163)

Číst-pokračovat-VOL=DAT=FOC, věty samy o sobě-NOM čtení být schopen-NEG-PST

I když jsem chtěl pokračovat ve čtení, nebyl jsem fakticky schopen věty číst.

Volní tvar je tedy i v této konstrukci použit ve svém centrálním schématickém významu „vůle“.

---

<sup>135</sup> Variace partikulí *to* a *ni* je relativně běžná i při běžném vyjádření dativu. Rozdíl je zde především stylistický, přičemž *to* je pociťováno jako stylisticky vytříbenější než *ni*.

Typ *V.jó=to=wa omowa-na-kat.ta*

Sloveso ve volním tvaru, které se vyskytne v této konstrukci, má zásadně nevolní charakter (stát se, završit se apod.). Celá konstrukce pak nese význam „neočekával jsem, že se něco podobného může stát“ „ani mě nenapadlo, že by se něco podobného mohlo stát“. Vedle *omo.u* se jako koncové sloveso může objevit i jiné sloveso s významem očekávání (*josoku\_su.ru*, *sózó\_su.ru* apod.).

57) Koko=made, ningen-tači=ni **uragi-rare.jó=to=wa josó=mo ši-na-kat.ta.** (Šónagon)

Zde-DEG, člověk-PLR-DAT zradit-PAS-VOL=QUO=TOP představa=FOC dělat-NEG-PST

Ani mě nenapadlo, že by (mě) mohli lidé až takto zradit.

Tato konstrukce má také svůj protějšek s kladným koncovým slovesem, ta ovšem není brána jako ustálená gramatická vazba.

Význam volního tvaru zde tedy odpovídá užití „domněnka“, které jsme výše zařadili do skupiny stylisticky omezených užití a se kterým jsme se setkali u rozboru rané střední japonštiny. Tomu odpovídá i poznámka, kterou u této konstrukce najdeme u Nihongo bunkei džiten (2003: 613), a to že jde o knižní užití.

Typ *V.jó=ga*, *V.jó=to*

Konstrukce *ši.jó ga* je první ze skupiny užití volního tvaru v přísudku vedlejší věty. Tato konstrukce má vedle výše citované ještě dvě varianty, jednu se zdvojeným volním tvarem *V.jó=ga V=jó=ga* a jednu doplněnou o zápornou možnost *V.jó=ga V.mai=ga*. Jak je zřejmé i z užití *.mai* pro zápor, není zde volní tvar použit pro vyjádření vůle, ale pro vyjádření významu příbuzného s domněnkou. Archaický charakter konstrukce je také patrný z toho, že volní tvar syntakticky funguje jako nominále, což nás vzhledem k běžnému užití heianského *V-m.u* v podobné funkci nepřekvapí. Význam celé konstrukce je pak „bez ohledu na“, „ať si třeba“. Pro názornost zde znovu uvedeme obrázek 14: Schéma významu *-m.u* v adnominálním rozvití - neurčitost 1. Konstrukce *ši.jó=ga* je velmi kompaktním způsobem, jak vyjádřit, že i když nastane kterákoli červeně orámovaná varianta<sup>136</sup> (varianta nesená volním tvarem nebo jí podobná - pluralita

<sup>136</sup> V japonském originálu je význam konstrukce *coby* v podstatě vyčerpávajícího výčtu neurčité skupiny podtržen souvřskytem slov jako *donnnani*, *ikani*, kterým v českém překladu odpovídají neurčitá zájmena nebo příslovce např. *cokoli*, *jakkoli*, *sebevíc*.

možností je buď naznačena ( $V.jó=ga$ ) nebo pregnantně vyjmenována ( $V.jó=ga V=jó=ga$ ,  $V.jó=ga V.mai=ga$ )), děj hlavní věty proběhne beze změny.

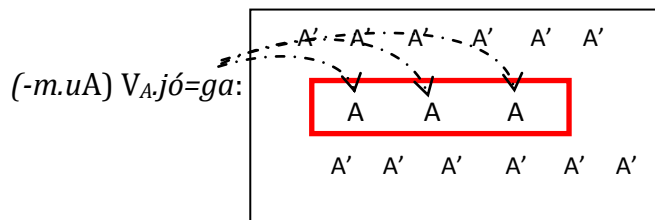

- 58) Rakusacuša=wa, waru-ku-na.i=node, donna-ni monku=o **iwa-re.jó=ga**,  
 teinei-ni atama=o sage=cuzuke.ru=koto. (Šónagon)  
 Vítězný dražitel=TOP špatný-NEG-NPS protože, jakkoli stížnost-ACC říct-PAS-VOL=NOM  
 zdvořile hlava=ACC sklonit-setrvat-NPS-ILL  
 Vítězný dražitel nenese žádnou vinu, proto ať si ti bude stěžovat sebevíc, musíš držet  
 pokorně hlavu sklopenou.

Významově, a do jisté míry i tvarově, jsou výše uvedené skupině konstrukcí velmi podobné konstrukce  $V-jó=to$ , respektive  $V-jó=to=mo$ ,  $V-jó=to V-jó=to$ ,  $V-jó=to V-mai=to$ . Archaické napojení pádové partikule na koncový tvar slovesa je zde pouze nahrazeno uváděcí partikulí *to*, pro kterou je pozice za finitním tvarem slovesa běžná i v soudobé japonštině.

- 59) Čiči=no danko-taru keppeki-sa=ja júnó-sa=wa, toki=ja džókjó=ga ika=ni henka **ši.jó=to**,  
 wataši=ga dó **kangae.jó=to**, keššite šinšoku\_sa-re.ru mono dewa na-kat-ta. (Šónagon)  
 Otec-GEN nesmlouvavé lpění-na-detailu-EXA schopnosti-TOP doba-EXA situace-NOM  
 jakákoli změna dělat-VOL=QUO já-NOM jak uvažovat-VOL=QUO rozhodně nahlodat-PAS-  
 NPS-NOM COP-NGT-PST.  
 Jakkoli se mohla měnit situace či moje úvahy, otcovy schopnosti a nesmlouvavé lpění na  
 detailu rozhodně nebyly nahlodány.

- 60) Sora=ga **hare.jó=to, hare.mai=to**, ore=no kokoro=wa icumo kagajai.te iru no sa.  
 (Šónagon)  
 Obloha-NOM být jasný-VOL=QUO být jasný-NEG-EPI=QUO já=GEN srdce=TOP vždy zářit-  
 GER být NOM ILL.  
 Ať je obloha jasná, nebo není, moje srdce pořád září, víš.

Volní tvar se zde vzdaluje od centrálních významů „vůle“, „hortativ“ k archaickému významu „neurčitost“.

#### Typ *V.jó mono nara*

Konstrukce *V.jó mono nara* je rozšířenou variantou konstrukce *mono nara*, která ukončuje vedlejší větu s významem „pokud by snad něco podobného bylo možné/pokud by se snad něco podobného stalo“. V přísudku hlavní věty se pak často objevuje deziderativ, takže celé souvětí nese význam „kdyby X bylo náhodou možné, rozhodně bych si přál X realizovat“.

61) Ukkari **čikadzuk.ó mono nara**, “Nan=no jó=ka?”=to iw-are-só des.u. (Šónagon)

Nevědomky přiblížit se-VOL-NMZ-CND, „Co=GEN záležitost=INT“=QUO říct-PAS-EVI  
COP(POL).NPS

Vypadalo to, že kdyby se (k ní) měl člověk nedej bože z roztržitosti jen přiblížit, hned by si vyslechl „Co mi chceš?“

Význam volního tvaru zde navazuje na užití „domněnka“, se kterým jsme se setkali ve staré japonštině. Kombinací podmiňovacího způsobu a domněnky, která je v zásadě jistou mírou potenciality, mluvčí zdůrazňuje, že děj, který je obsahem vedlejší věty a který by za běžných podmínek byl pravděpodobně velmi přijatelný, by v dané situaci byl svým způsobem krajní a pravděpodobně nepřijatelný. Představíme-li si situaci příkladu č. 61), pak v běžném kontextu, to, že s k někomu nevědomky přiblížíme, nebudí žádnou významnější reakci ani pohoršení. V případě osoby z daného příkladu by však reakce, kterou mluvčí prostřednictvím užití konstrukce *V.jó mono nara* hodnotí jako neadekvátní, následovala. Navíc konstrukce naznačuje, že kdyby měl být kontakt s danou osobou ještě těsnější, kdyby na ni například bylo promluveno, dala by se čekat ještě vyhocenější reakce.

#### Typ *V.n=ga tame*

Poslední konstrukce obsahující volní tvar je specifická tím, že zachovává tvar *-n* z doby před hláskovou změnou, který se váže na A-kmen slovesa. Pádová partikule *ga* zde v souladu s klasickým užitím nemá funkci nominativu, ale genitivu, takže celá

konstrukce zhruba odpovídá současnému „*V.ó=to omou tame*“. Její archaický tvar s sebou samozřejmě nese příznak „knižní“. Význam samotného volního tvaru však navazuje na užití „*vůle*“.

62) Onore=no šippai=o **kakusa.n=ga tame=ni**, juki=no kowa-sa=o muri-ni atama=kara oi\_jat.ta no da. (Šónagon)

Vy-GEN chyba-ACC skrýt-VOL-GEN účel=DAT, sníh-GEN strašlivost=ACC nesmyslně hlava-ABL vyhnat-AUX-PST NOM COP.

Abych zakryl vaši chybu, nesmyslně jsem vyhnal z hlavy strach ze sněhu.

Jednotlivé druhy užití podle produktivity jsou rozříděny podle formy a základního významu v tabulce obrázků 49: Celkový přehled užití volních tvarů níže. Zeleně probarvené významy jsou archaické a zachovávají se pouze v ustálených konstrukcích. Modře probarvené významy jsou v současné době produktivní. Fialově je probarvený „nepřímý rozkaz“, který je fakticky odnoží hortativu. Je zde opět využito strategie, kdy mluvčí použije za nějakým účelem „hlas“ někoho jiného. V tomto případě například učitelka, aby zněla inkluzivně a dostatečně přátelsky, oslovuje děti, jako by byla jednou z nich („Děti, pojďme si umýt ruce.“). Do hortativu jsme toto užití nezařadili jen z toho důvodu, že rozhodujícím kritériem hortativu<sup>137</sup> je, že aktivita je vykonávána mluvčím a posluchačem, čemuž „nepřímý rozkaz“ neodpovídá.

Důvod, proč byla současná užití shrnuta do dvou typů „hortativ“ a „*vůle*“, je jednak ten, že se chceme v krátkosti vrátit k diskuzi o centrálnosti jednoho či druhého užití, a jednak že na úrovni schematického významu existují v zásadě jen dvě varianty. K většímu počtu schémat (obr. 44 - obr. 48) dojdeme, pouze když budeme přihlížet k tomu, zda je či není v rámci OS profilován aktor děje. Zařazení do konkrétního užití ve smyslu „vyjádření *vůle*“, „nabídka provedení (služby)“ apod. je závislé na pragmatických podmínkách promluvy, zda jde o monologickou výpověď („vyjádření *vůle*“), zda je daná aktivita již naplánovaná („vyzvání“), zda danou aktivitu již mluvčí provádí („vtažení do aktivity“) apod.

---

<sup>137</sup> Sadock, Zwicky (1985: 177) „Clauses that appeal to the realization of a state-of-affairs, with a willful addressee other than the exclusive second person, particularly an inclusive 1st, can be labeled as hortative.“ (cited from Narrog2009: 154).



Vrátíme-li se k diskuzi Adačiho a Nitty, případně Narroga, které ze dvou užití je centrální, můžeme s přihlédnutím k výsledkům shrnutým v obrázku 49: Celkový přehled užití volných tvarů a k výše citované premise potvrzené kontrastivní studií Bybee (2004), že konstrukce a vedlejší věty mají tendenci zachovávat starší významy, konstatovat, že „vůle“ se zdá být zastarávajícím užitím. Objevuje se v šesti ze šestnácti konstrukcí, „hortativ“ se v konstrukci uplatňuje jen jednou. Pro potvrzení tohoto výsledku jsme provedli krátký průzkum (na 100 výskytech) v korpusu Šónagon. V případě volního tvaru bez koncové tázací partikule je výskyt „hortativ“ versus „vůle“ 6:1. V případě koncového tvaru doplněného tázací partikulí je poměr 3:1. Pravdu tak mohou mít nejspíše oba tábory. Hortativ je v souladu s tvrzení Adačiho extenzí intenčního užití, ale v současné době se v souladu s tvrzením Nitty a Narroga zřejmě stává dominantním způsobem užití volního tvaru.

Kategorizace dle produktivity	Tvar	Hortativ <sup>138</sup>	Vůle <sup>139</sup>	Nepřímý rozkaz	Domněnka	Neurčitost
Plně produktivní užití	V.{-ó,-jó}	<input type="checkbox"/>	<input type="checkbox"/>	<input type="checkbox"/>	<input type="checkbox"/>	<input type="checkbox"/>
		<input type="checkbox"/>	<input type="checkbox"/>	<input type="checkbox"/>	<input type="checkbox"/>	<input type="checkbox"/>
		<input type="checkbox"/>	<input type="checkbox"/>	<input type="checkbox"/>	<input type="checkbox"/>	<input type="checkbox"/>
		<input type="checkbox"/>	<input type="checkbox"/>	<input type="checkbox"/>	<input type="checkbox"/>	<input type="checkbox"/>
		<input type="checkbox"/>	<input type="checkbox"/>	<input type="checkbox"/>	<input type="checkbox"/>	<input type="checkbox"/>
		<input type="checkbox"/>	<input type="checkbox"/>	<input type="checkbox"/>	<input type="checkbox"/>	<input type="checkbox"/>
Stylisticky omezená užití	V.{-ó,-jó}	<input type="checkbox"/>	<input type="checkbox"/>	<input type="checkbox"/>	<input type="checkbox"/>	<input type="checkbox"/>
		<input type="checkbox"/>	<input type="checkbox"/>	<input type="checkbox"/>	<input type="checkbox"/>	<input type="checkbox"/>
Ustálené konstrukce a fráze obsahující volní tvar	V. {-ó,-jó}=dewanai=ka	<input type="checkbox"/>	<input type="checkbox"/>	<input type="checkbox"/>	<input type="checkbox"/>	<input type="checkbox"/>
	V. {-ó,-jó}=to omo.u	<input type="checkbox"/>	<input type="checkbox"/>	<input type="checkbox"/>	<input type="checkbox"/>	<input type="checkbox"/>
	V.{-ó,-jó}=to su.ru <sup>1</sup>	<input type="checkbox"/>	<input type="checkbox"/>	<input type="checkbox"/>	<input type="checkbox"/>	<input type="checkbox"/>
	V.{-ó,-jó}= to suru <sup>2</sup>	<input type="checkbox"/>	<input type="checkbox"/>	<input type="checkbox"/>	<input type="checkbox"/>	<input type="checkbox"/>
	Typ V.{-ó,-jó}=ttatte	<input type="checkbox"/>	<input type="checkbox"/>	<input type="checkbox"/>	<input type="checkbox"/>	<input type="checkbox"/>
	V.{-ó,-jó}=ni=mo+V-POT-NEG-	<input type="checkbox"/>	<input type="checkbox"/>	<input type="checkbox"/>	<input type="checkbox"/>	<input type="checkbox"/>
	V.{-ó,-jó}=to=wa omowa-na-kat.ta	<input type="checkbox"/>	<input type="checkbox"/>	<input type="checkbox"/>	<input type="checkbox"/>	<input type="checkbox"/>
	V.{-ó,-jó}=ga	<input type="checkbox"/>	<input type="checkbox"/>	<input type="checkbox"/>	<input type="checkbox"/>	<input type="checkbox"/>
	V.{-ó,-jó}=ga V={-ó,-jó}=ga	<input type="checkbox"/>	<input type="checkbox"/>	<input type="checkbox"/>	<input type="checkbox"/>	<input type="checkbox"/>
	V.{-ó,-jó}=ga V.mai=ga	<input type="checkbox"/>	<input type="checkbox"/>	<input type="checkbox"/>	<input type="checkbox"/>	<input type="checkbox"/>
	V.{-ó,-jó}=to	<input type="checkbox"/>	<input type="checkbox"/>	<input type="checkbox"/>	<input type="checkbox"/>	<input type="checkbox"/>
	V-{-ó,-jó}=to=mo	<input type="checkbox"/>	<input type="checkbox"/>	<input type="checkbox"/>	<input type="checkbox"/>	<input type="checkbox"/>
	V-{-ó,-jó}=to V-{-ó,-jó}=to	<input type="checkbox"/>	<input type="checkbox"/>	<input type="checkbox"/>	<input type="checkbox"/>	<input type="checkbox"/>
	V-{-ó,-jó}=to V-mai=to	<input type="checkbox"/>	<input type="checkbox"/>	<input type="checkbox"/>	<input type="checkbox"/>	<input type="checkbox"/>
	V.{-ó,-jó} mono nara	<input type="checkbox"/>	<input type="checkbox"/>	<input type="checkbox"/>	<input type="checkbox"/>	<input type="checkbox"/>
	V.n=ga tame	<input type="checkbox"/>	<input type="checkbox"/>	<input type="checkbox"/>	<input type="checkbox"/>	<input type="checkbox"/>

Obrázek 49: Celkový přehled užití volních tvarů

<sup>138</sup> Sdružuje užití „vzvání“, „návrh“ a „vtažení do aktivity“, tedy užití, kde je aktivita potencionálně vykonávána mluvčím a posluchačem.

<sup>139</sup> Sdružuje užití „vyjádření vůle“, „vyjádření rozhodnutí“ a „nabídka realizace služby“, tedy užití, kde je aktivita vykonávána pouze mluvčím.

Vedle rozhodování, které ze dvou klíčových typů užití je centrální, se však nabízí ještě další alternativní řešení. Srovnáme-li schematické významy obou základních skupin užití (viz obrázek 49: Srovnání schématu "vůle" proti schématu "hortativ"), je zřejmé, že jediným rozdílem je inkluzivnost respektive exkluzivnost aktora. I tento faktor je však v konečném efektu podmíněn pragmaticky a na úrovni jazykových prostředků nemáme možnost tato užití odlišit<sup>140</sup>.

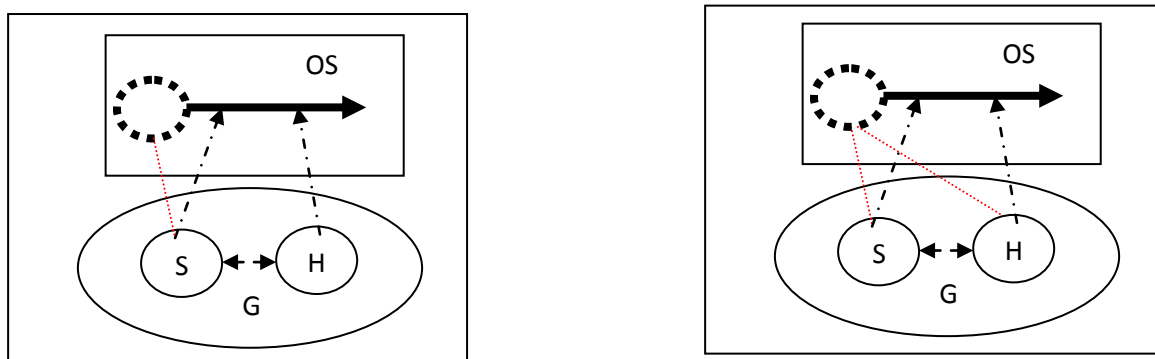

Obrázek 49: Srovnání schématu "vůle" proti schématu "hortativ"

Pokud nejsme schopni pouze na základě volního tvaru rozhodnout o jeho konkrétním významu ve smyslu výše uvedených dvou schémat, je zřejmé, že samotný tvar takto konkrétní význam nenesou. Proto zde navrhuje vrátit se ke konceptu koloběhu podnětu a reakce (control cycle) Ronalda Langackera, který byl představen výše a je podrobně popsán na obrázku 33: Srovnání koloběhu podnětu a reakce a "noda myšlenkového procesu". Hledaný obecnější význam, který zahrnuje obě skupiny užití („vůle“ i „hortativ“), je označení stádia interakce s okolím, které Langacker označuje jako „inklinace.“ Další konkretizování tohoto významu už není otázkou samotné formy volního tvaru, ale vazebných (konkrétní užitá konstrukce) nebo pragmatických faktorů. Zásadní je, že na rozdíl od rané střední japonštiny současný produktivní volní tvar uplatňuje svůj význam „inklinace“ pouze v rámci cyklu podnětu a reakce na úrovni kontroly faktické situace, nikoli na úrovni epistemické kontroly.

<sup>140</sup> Je pravda, že v případě monologického užití nepřichází v úvahu profilace aktora v rámci dění OS („světa hovoru“), na druhé straně u dialogických užití často k profilaci aktora dochází, ani zde však není tato profilace pravidlem, takže ji není možné brát jako kritérium pro odlišení monologického respektive dialogického užití. Monologické užití je navíc jen jedním ze třech užití řazených do skupiny „vůle“, takže ani případná možnost jeho jednoznačné identifikace neřeší kategorizaci „vůle“ oproti „hortativ“.

## **VII. 3. Charakter volního tvaru vzhledem k subjektivizaci**

### **VII. 3.1. Langackerovo pojetí subjektivizace a volní tvar**

Schematický význam volního tvaru „inklinace“ v rámci koloběhu podnětu a reakce zaměřeného na faktickou kontrolu znamená, že v rámci profilované aktivity se přímo nebo nepřímo profiluje součást situace promluvy (ground). V rámci užití „vůle“ je činitelem mluvčí, v rámci užití „hortativ“ je činitel násobný a zahrnuje jak mluvčího, tak posluchače. I když není podmět vyjádřen, samotné užití volního tvaru jasně ukazuje na mluvčího, respektive mluvčího a posluchače. Proto se na tato centrální užití díváme jako na subjektivizovaná. Zdrojem „inklinace“ nebo-li „inklinujícím“ je bez ohledu na typ a četnost aktora vždy mluvčí.

Periferní užití, která se objevují omezeně ve stylisticky příznakových textech a v rámci ustálených konstrukcí, tedy „domněnka“ a „neurčitost“, navazují na starší stádia jazyka, kdy měl odpovídající tvar širší schematický význam, který mimo inklinace v oblasti faktické kontroly zasahoval i do inklinace v oblasti epistemické kontroly. V případě „domněnky“ se součástí konceptualizace stává mluvčí, toto je užití je tedy subjektivizované, ale v případě „neurčitosti“ volní tvar přímo neprofiluje žádnou součást situace promluvy (ground) a proto toto užití nemá subjektivní charakter.

### **VII. 3.2. Narrogovo pojetí subjektivizace a volní tvar**

Alokací jednotlivých klíčových užití volního tvaru do Narrogova modelu, obrázek 2: Model sémantické změny modálních prostředků Heiko Narrog (2005), dostaneme rozložení znázorněné v obrázku 51: Charakter volního tvaru vzhledem k subjektivizaci podle Narroga (2005). Vzhledem k tomu, že Narrog přihlíží ke gramatické funkci jednotlivých užití, musíme umístit obě klíčová užití „vůle“ a „hortativ“ do oblasti větného způsobu. Do stejné skupiny by případně náleželo i užití „nepřímý rozkaz“. V oblasti modálních prostředků se tak objeví pouze užití „domněnka“ a „neurčitost“, která jsou v moderní japonštině okrajová.

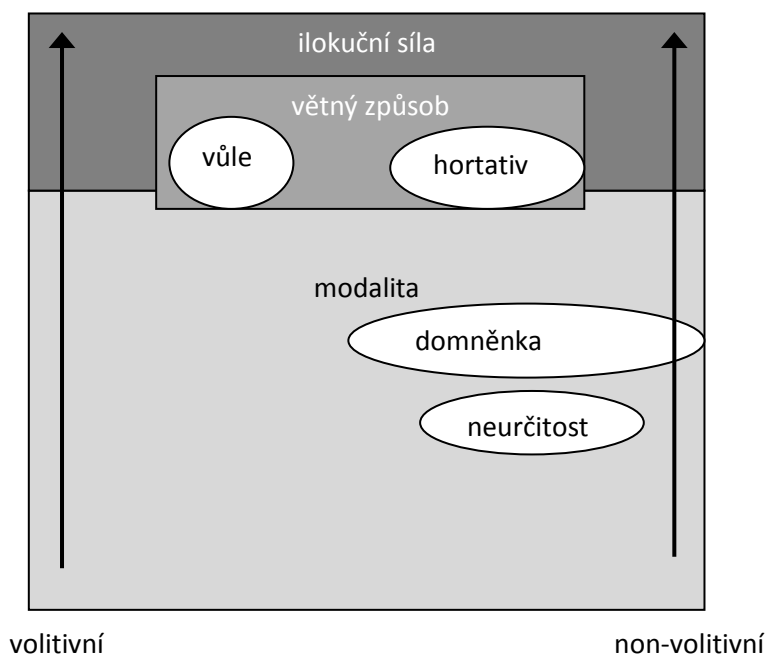

Obrázek 50: Charakter volního tvaru vzhledem k subjektivizaci podle Narroga (2005)

### VII. 3. Charakter volního tvaru vzhledem ke gramatikalizaci

Jak jsme viděli již v první části této kapitoly, kde jsme porovnávali různé přístupy a variantní zařazení tvarů  $\{-ó,-jó\}$  v rámci japonské i evropské jazykovědy, příznak volního tvaru coby příznak větného způsobu patří na škále plnovýznamový prvek > gramatické slovo > přípona > partikule > koncovka jasně do kategorie koncovka. Periferní tvary, které jsou součástí širších struktur, nejsou příznakem paradigmatu ohýbání sloves, a proto je zde nezařazujeme do žádné kategorie.

### VII. 3.1. Pozice volního tvaru v rámci víceúrovňové struktury japonského predikátu

Modalitě z pohledu morfosyntaxe, kombinovatelnosti prostředků modalit a prostředků ostatních gramatických kategorií a modálních prostředků navzájem, se věnuje Heiko Narrog (2009) v monografii *Modality in Japanese*. Vzájemná pozice modálních morfémů byla ale i předmětem prací Watanabe Minoru (2000) nebo Mikami Akiry (1972) a dalších<sup>141</sup>.

Jak bylo zmíněno v úvodní části práce, je z hlediska gramatikalizace i subjektivizace podstatné, kde v rámci přísudku se daný příznak nachází a zda je možné jej vkládat (embed) do rozsahu působnosti (scope) jiných modálních prostředků či gramatických kategorií. V potaz jsou zde brána pouze centrální užití. Z níže uvedené tabulky<sup>142</sup>, která je citací z Narrogovy studie, je jasné, že volní tvar (zde označen jako hortative) z ostatních gramatických prostředků připouští pouze externí negaci a ilokučními modifikaci. Ostatní gramatické příznaky, pokud jsou s volním tvarem kombinovatelné, se mohou vyskytnout pouze nalevo od volního tvaru.

---

<sup>141</sup> Viz kapitola Víceúrovňový charakter japonského predikátu a skopus modálních kategorií

<sup>142</sup> Tabulka shrnuje pouze volitivní modální příznaky, to je ale v našem případě zcela dostatečné, protože u volního tvaru nedochází ke kombinaci s příznaky nevolní modalit (např. evidenční apod.).

Marker	Modal category	Layering with other modals	STATIVE ASPECT	COMPL. ASPECT	INTERNAL NEG	EXTERNAL NEG	TENSE	NOMINALIZATION/ COMPLEMENTATION	MODIFICATION	ILLOCUTIONARY
<i>-Eru</i>	DYN	4	☐☐	☐☐	☐☐	☐	☐	☐☐	☐	☐
<i>-(r)areru</i>	DYN	4	☐☐	☐☐	☐☐	☐	☐	☐☐	☐	☐
<i>koto ga dekiru</i>	DYN	4	☐☐	☐☐	☐☐	☐	☐	☐	☐	☐
<i>-soo(1)</i>	EVI	3b	☐☐	☐☐	☐☐	☐☐	☐	☐	☐	☐
<i>-tai</i>	BOU	3b	☐☐	☐☐	☐☐	☐	☐☐*	☐☐	☐	☐
<i>-Te hosii</i>	BOU	3b	☐☐	☐☐	☐☐	☐	☐☐*	☐☐	☐	☐
<i>-(a)nakereba naranai</i>	DEO	3b	☐☐	☐☐	☐☐	☐	☐☐*	☐☐	☐	☐
<i>-(r)eba ii</i>	DEO	3a	☐	☐	☐☐	☐	☐☐*	☐☐	☐	☐
<i>beki</i>	DEO	3a	☐	☐	☐☐	☐	☐☐*	☐☐	☐	☐
<i>hazu</i>	EPI	2	☐	☐	☐☐	☐☐	☐☐	☐☐	☐	☐
<i>yoo</i>	EVI	2	☐	☐	☐☐	☐☐	☐☐	☐☐	☐	☐
<i>rasii</i>	EVI	2	☐	☐	☐☐	☐☐	☐☐	☐☐	☐	☐
<i>ka mo sirenai</i>	EPI	2	☐	☐	☐	☐☐	☐☐	☐☐	☐	☐
<i>-soo(2)</i>	EVI	1	☐	☐	☐	☐	☐☐	☐☐	☐	☐
<i>daroo</i>	EPI	1	☐	☐	☐	☐	☐	☐☐	☐	☐
Hortative <i>-(y)oo</i>	MOO	0	☐	☐	☐	☐☐	—	☐	☐	☐
Imperative I	MOO	0	☐	☐	☐	—	—	☐	☐	☐
Imperative II	MOO	0	☐	☐	☐	—	—	☐	☐	☐

☐ může zapouštět (embed)

☐☐ může být zapuštěno (embedded)

☐☐ obojí je možné

Obrázek 52: Modální prostředky volní modality podle rozsah platnosti (scope)

Široký rozsah platnosti (scope) modality volního tvaru (v porovnání s ostatními prostředky v tabulce) a neochota vstupovat do rozsahu platnosti ostatních gramatických kategorií jsou zcela v souladu se zařazením volního tvaru na gramatikalizační škále a s jeho subjektivizovaným charakterem. Volní tvar se, coby koncovka, ani nemůže v rámci přísudku objevit před příponou nebo tím, čemu Narrog říká partikule.

## VIII. Příznak epistemické modality *daró*

Zařazení tvaru *daró* jako morfemického druhu jsme se věnovali výše v kapitole VII. 1. Zařazení tvarů {-ó/-jó} a *daró* v systému ohýbání japonských sloves. Závěrem bylo, že na *daró* pohlížíme jako na gramatikalizovanou, dále nedělitelnou jednotku, která má status tzv. partikule, tedy morfologickými vlastnostmi stojí na pomezí koncovky a přípony. Zde se budeme věnovat nejprve pojetí epistemické modality v japonské jazykovědě, v jejím rámci konkrétním přístupům k *daró*, popisu konkrétních užití tvaru *daró*, jeho schematickému významu a statusu z hlediska subjektivizace a gramatikalizace.

V duchu širokého pojetí modality, které zahrnuje i tvary, které jsou bezpříznakové, a tvary, které v rámci západní jazykovědy nejsou považovány za modální prostředky (viz II. 2.1 Teorie modality (modariti ron), s kategorií epistemické modality pracuje Nitta Jošio (1995, 2001, 2009 apod.) a Masuoka Takaši (2007) jako se skupinou modálních významů „hantei 判定“ respektive „handan kei no modariti 判断系のモダリティ“, tedy „modalita úsudku“ respektive „modalita související se soudem“. U Masuoka Takešiho se „modalita související se soudem“ rozpadá na modalitu souvisící s úsudkem o hodnotové orientaci (do této kategorie patří prostředky, které bychom zde zařazovali do deontické nikoli epistemické modality, jako je např. *-hó=ga ii, beki* apod.) (kačihandan no modariti 価値判断のモダリティ) a na modalitu související s pravdivostí úsudku (šingihandan no modariti 真偽判断のモダリティ) (zde už se jedná o „tradiční“ epistemickou modalitu). Nitta Jošio celou kategorii „hantei“ (úsudek) kategorizuje následujícím způsobem (tučně jsou vyznačeny kategorie, ve kterých se coby prostředek daného typu vyskytne *daró*):



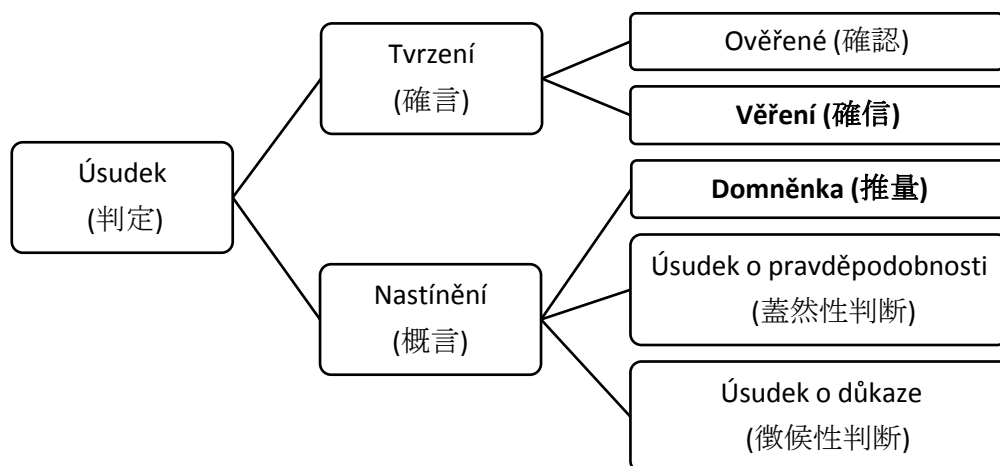

Obrázek 53: Klasifikace modality vztážené k úsudku podle Nitty (2009)

Další japonští lingvisté přistupují k definici epistemické modality<sup>143</sup> podobně jako Nitta, pracují ale s terminologií bližší západní jazykovědě. Zavedený japonský termín pro epistemickou modalitu v užším pojetí je „ninšiki modariti 認識モダリティ“ popřípadě „ninšikiteki modariti 認識的モダリティ“ (Mijazawa Kazuhito (2004), Nihongo Kidžucu Kenkjú kai (2003), Mijake Tomohiko (1994)). I zde je však zachován důraz na opozici s nepříznakovým tvarem, který je brán jako součást systému prostředků epistemické modality. Dále je v duchu Nitty (2009) kladen důraz na přesnou klasifikaci epistemických modálních prostředků podle typu jejich významu. Tato klasifikace má zásadní význam a její nepochopení může vést k nepochopení vztahům mezi jednotlivými prostředky epistemické modality navzájem.<sup>144</sup> Zde citujeme klasifikaci z Mijake Tomohika (1994):

<sup>143</sup> Definice epistemické modality podle Nihongo Kidžucu Bunpó Kenkjú kai je: „Epistemická modalita zahrnuje prostředky, které vyjadřují způsob chápání propozice mluvčím.“ (認識モダリティとは、事態に対する話し手の認識的なとらえ方を表すものである。(2003: 133)

<sup>144</sup> Často se tak v učebnicích japonštiny nebo v gramatických slovnících (např. Makino Seiči, Cucui Mičio: A Dictionary of Basic Japanese Grammar) můžeme setkat s porovnáním míry jistoty vyjadřované jednotlivými prostředky. Srovnává se tak ale nesrovnatelné, protože např. domněnka jakožto subjektivní inklinace mluvčího „podle mě by to mohlo být takto“ není srovnatelná s objektivním úsudkem o pravděpodobnosti „toto je možné“.

1) Tvrzení (判定)	bez příznaku
2) Domněnka (推量)	<i>-daró, -mai, -ó/jó</i>
3) Úsudek založený na důkazech (実証的判断)	<i>-rašii, -jóda, -mitaida, -sóda, -to iu</i>
4) Úsudek o pravděpodobnosti (可能性判断)	<i>-kamoširenai</i>
5) Úsudek založený na víře (確信判断)	<i>-ničigainai, -hadzuda</i>

Obrázek 54: Subkategorie epistemické modality podle Mijake Tomohika

Západní pojetí epistemické modality (např. Palmer, Nuyts apod.) je v zásadě orientováno na klasifikaci míry jistoty mluvčího a s podobnou stratifikací nepracuje (viz kapitola Modalita - západní pojetí). Heiko Narrog (2009), který z tradičního západního pojetí vychází, specifika japonštiny ale do jisté míry reflektuje a rozlišuje epistemickou nutnost (odpovídá kategorii 5) obrázku 54), epistemickou možnost (odpovídá kategorii 4) obrázku 54) a příznak domněnky *daró*<sup>145</sup> (odpovídá kategorii 2) obrázku 54).

Na samotné *daró* existují v japonské jazykovědě dva základní pohledy. První pohled, jehož hlavním představitelem je Nitta Jošio, pohlíží na *daró* jako na domněnku (*suirjó* 推量), kterou definuje jako:

„Domněnka“, která obsahuje nejistotu o statusu, existenci obsahu propozice, je výsledkem chápání v rámci představivosti, myšlenkových procesů a úvah. (Nitta: 2009: 132):

《推量》とは、命題内容である事態の成立・存在を不確かさを有するものとして、想像、思考や推論の中に捕らえるものである。

V tomto pojetí tedy domněnka představuje závěr, který je ale učiněn pouze v rámci myšlenkových procesů mluvčího. Toto chápání je sdíleno skupinou Nihongo kidžucu bupó kenkjú kai, Mijake Tomohikem i Mijazaki Kazuhitem a dalšími.

Jiný přístup, nabízí Morijama Takuró, který ve své studii *Nihongo niokeru „suirjó“ o megutte* (0 „domněnce“ v japonštině) z roku 1992 uvádí následující definici:

ダロウは、結論にまだ去っていないー判断を形成する過程にあることーを表す。  
(73)

<sup>145</sup> Evidenční modalitu Heiko Narrog pojednává jako zvláštní skupinu mimo epistemickou modalitu. S přesným a testovatelným vymezením hranic dvou skupin.

*Daró* vyjadřuje, že ještě nebylo dosaženo (konečného) úsudku - že se nacházíme v procesu utváření úsudku.

Podle Morijamy Takuróa tedy nejistota „domněnky“ nepramení ze zdrojů, na jejichž základě je utvářen úsudek, ale z neukončenosti procesu utváření úsudku. Je nasnadě, že tento přístup je pro nás vzhledem ke schematickému významu, jaký jsme postulovali pro volní tvar, velmi atraktivní.

Heiko Narrog ve své monografii (2009) zmiňuje oba výše uvedené přístupy, ale k žádnému z nich se jasně nehlásí. Jistým vodítkem, jak *daró* chápe, nám však může být název, který pro *daró* používá - tedy „spekulativ“. Soudě podle tohoto názvu je Narrog spíše na straně většinového názoru Nitty Jošia. Samotný termín spekulativ se zdá být velmi problematický, protože „spekulace“ s sebou nese jisté významové nuance, které podle našeho názoru i dále uváděných příkladů *daró* neobsahuje.

Mnohem vhodnější se jeví termín, který zavádí pro *daró* Samuel E. Martin (1991: 605), tedy „tentativ“ případně „presumptive“. Samuelova terminologie koresponduje s přístupem Morijama Takuróa, ale také lépe odpovídá českému termínu, který budeme užívat zde, tj. „domněnka“.

K základnímu významu *daró* se budeme vracet během představování jednotlivých konkrétních užití a vlastní závěr představíme ve formě schematického významu na konci kapitoly.

### **VIII. 1. Vaznost a tvarová rozrůzněnost *daró***

O vaznosti *daró* jsme se zmínili již v úvodní části kapitoly VII. 1. Zařazení tvarů {-ó/-jó} a *daró* v systému ohýbání japonských sloves. V tabulce níže jsou shrnuty veškeré kombinace včetně dvou základních zdvořilostních úrovní. Jak upozorňuje například Martin (1991: 606), u vět se jmenným přísudkem je možné úroveň zdvořilosti zvýšit použitím *N-de-gozai-maš.ó*, *N-de-gozai-mas.u=dešó* nebo dokonce *N-de-iraššar.u=dešó* či extrémně zdvořilým *N-de-iraššai-mas.u=dešó*. S ohledem na zdvořilost si také můžeme

všimnout, že v případě *daró* může docházet k užití dvojité zdvořilosti (viz *kaki=maši.ta=dešó=ka* apod.)<sup>146</sup>.

Z obrázku 54: Tabulka vaznosti a tvarů *daró* je jasné, že tvar domněnky se vytvoří jednoduchým přidáním *-daró* respektive *-dešó* za minulý či neminulý prostý tvar slovesného přísudku či přísudku tvořeného I-přídavným jménem. V případě jmenného přísudku a přísudku tvořeného NA-přídavným jménem je povinně elidován tvar spony.

V podobných tabulkách (např. Mijazaki Kazuhito 2004: 123-124) se často vyskytují i tvary *-ta.ró* (*takakat.ta-ró*, *hon-dat.ta=ró*). Tyto tvary, ač jsou významově a funkčně velmi blízké *-daró*, do naší tabulky nezahrnujeme, především proto, že mají poněkud odlišný původ (nejde o zkrácený tvar *-daró*, jak například uvádí Martin 1991: 606)

Obecně k vaznosti *daró* můžeme říct, že je velmi široká. Není omezena ani s ohledem na typ přísudku (slovesný, jmenný se sponou, tvořený příd. jménem) ani s ohledem na zdvořilost. Hlavní a zásadní změnou oproti *-m.u* v rané střední japonštině je neomezenost kombinace s ohledem na gramatický čas přísudku. Tento rozdíl je klíčový pro pochopení rozdílu mezi *-m.u* a *-daró*, proto se k této otázce vrátíme při hodnocení posunů schematického významu těchto dvou tvarů.

---

<sup>146</sup> V případě *daró*, které funguje jako spona jmenného přísudku, je možná také varianta *de aró*. Nicméně obecně se chování *de aró*, například v konstrukcích, ve kterých se *de aró* vyskytuje, např. *de aró to*, *de aró to nakaró to*, nebo ve svém adnominálním užití (かなりの量のヘアースプレーがしようされているであろうことが示唆されていた。- Nedžimaki-dori 91), od *daró* liší.

			bez příznaku	+ příznak domněnky <i>daró</i>
vazba na sloveso	prostý tvar	indikativ	<i>kak.u / kai.ta</i>	<i>kak.u=daró /</i>
			<i>kai.ta</i>	<i>kai.ta=daró</i>
		interogativ	<i>kak.u=ka /</i>	<i>kak.u=daró=ka /</i>
			<i>kai.ta=ka</i>	<i>kai.ta=daró=ka</i>
	zdvořilý tvar	indikativ	<i>kaki-mas.u</i>	<i>kaku=dešó</i>
			<i>kaki-maši.ta</i>	<i>kai.ta=dešó</i>
interogativ	<i>kaki-mas.u=ka /</i>	<i>kaku=dešó=ka (kaki=mas.u=dešó=ka) /</i>		
	<i>kaki-maši.ta=ka</i>	<i>kai.ta=dešó=ka (kaki=maši.ta=dešó=ka)</i>		
vazba na přídavné jméno	prostý tvar	indikativ	<i>takai /</i>	<i>takai=daró /</i>
			<i>taka-kat.ta</i>	<i>taka-kat.ta=daró /</i>
		interogativ	<i>takai=ka /</i>	<i>takai=daró=ka /</i>
			<i>taka-kat-ta=ka</i>	<i>taka-kat-ta=daró=ka</i>
	zdvořilý tvar	indikativ	<i>takai-des.u /</i>	<i>takai=dešó /</i>
			<i>taka.kat.ta-des.u</i>	<i>taka.kat.ta=dešó</i>
interogativ	<i>takai-des.u=ka /</i>	<i>takai=dešó=ka /</i>		
	<i>taka-kat-ta-des.u=ka</i>	<i>taka-kat-ta=dešó=ka</i>		
vazba na podstatné jméno	prostý tvar	indikativ	<i>hon-da /</i>	<i>hon=daró</i>
			<i>hon-dat.ta</i>	<i>hon-dat.ta=daró</i>
		interogativ	<i>hon=ka /</i>	<i>hon=daró=ka /</i>
			<i>hon-dat.ta=ka</i>	<i>hon-dat.ta=daró=ka</i>
	zdvořilý tvar	indikativ	<i>hon-des.u /</i>	<i>hon=dešó /</i>
			<i>hon-deši.ta</i>	<i>hon-datta=dešó</i>
interogativ	<i>hon-des.u=ka /</i>	<i>hon=dešó=ka /</i>		
	<i>hon-deši.ta=ka</i>	<i>hon-datta=dešó=ka</i> <i>(hon-deši.ta=dešó=ka)</i>		

Obrázek 55: Tabulka vaznosti a tvarů *daró*

V případě *daró* budeme postupovat podobně jako u volního tvaru. Budeme vycházet z užití popsaných v sekundární literatuře (Nihongo kidžucu bunpó kenkjú kai - NKBKK (2003), Mijazaki Kazuhito (2004), Nitta (2009), Narrog (2009)). Ta rozdělíme z hlediska produktivity a z hlediska funkce *daró* v rámci větné stavby. Nejprve se budeme věnovat produktivním užitím *daró*, které budeme dělit na základní užití - ta, kde *daró* funguje jako partikule v Narrogově pojetí (na obr. 56 vyznačena modře a fialově) a na odvozená užití, ve kterých *daró* funguje jako koncová nebo spojovací partikule (na obr. 56 vyznačena zeleně). Dále doplníme ustálené vazby a konstrukce, ve kterých se *daró* vyskytuje (jeden případ uváděný v citované literatuře vyznačen na obr. 56 žlutě). Na základě jednotlivých užití budeme generovat schematický význam a zařadíme jednotlivá kořenová užití do subjektivizačních modelů.

Užití popsaná v sekundární literatuře jsou shrnuta v obrázku 56: Kategorizace užití *daró*. Různá úroveň podrobnosti dělení užití vyplývá jednak z různého stupně ochoty autora věnovat se i nemožným, a tedy okrajovým významům *daró*, a jednak z inherentně nejednoznačného charakteru sémantické kategorizace. I zde, podobně jako u popisu užití volního tvaru, kde jsme si vybrali nejdůležitější popis Adači Taróa, se budeme věnovat všem kategoriím. Citované příklady jsou částečně excerptované z Nedžimaki-dori Kuronikaru I. (1994) a částečně převzaté, zdroj je uveden v závorce.

Zdroj	Rozlišovaná užití						
NKBKK (2003)	domněnka (推量)	(očekávaný) důsledek splnění podmínky (假定条件の帰結)	vyhýbání se jasnému soudu (断定回避)	požadavek na ověření posluchačem (確認要求)	důraz (念押し)		
Nitta (2009)	domněnka (推量)	víra (確信)		požadavek na ověření posluchačem (確認要求)	důraz (念押し)	výčet (列挙)	vyjádření pohnutí (感嘆)
Mijazaki (2004)	domněnka (推量)	(očekávaný) důsledek splnění podmínky (假定条件の帰結)	eufemismus (婉曲)				
Narrog (2009)	spekulativní závěr (speculativ)			požadavek na ověření posluchačem (request for info confirmation)			

Obrázek 56: Kategorizace užití *daró*

## VIII. 2. Plně produktivní užití *daró*

Vyjádření domněnky (suirjó 推量)

Centrálním užitím tvaru *daró* je vyjádření domněnky. Domněnka může být a často je založena na dostupných indiciích, může mít ale i čistě intuitivní charakter (Mijazaki 2004: 146).

63) Hakkiri=to=wa móši\_age-rare-masen=ga, tabun nagare=ga kawat.ta sei dešó. (Nedžimaki-dori 96).

Jasně=QUO=FOC říct=HON=POT=POL+NEG=ale nejspíš proudění=NOM změnit se-PST vina-(COP)CON.

Nejsem vám to schopná říci přesně, ale nejspíš je to proto, že se změnilo proudění.

V případě domněnky vztahující se k dění, jehož není nebo nebyl mluvčí účasten<sup>147</sup> a jen si je představuje, se často používá kombinace s pomocným podstatným jménem *koto* (Mijazaki 2004: 134).

64) Tókjóeki=mo, sazo hómu=ga kiša=de konzacu\_šite iru koto dešó=ne. (Mijazaki 2004: 134)

Tokijské nádraží=FOC nejspíš nástupiště=NOM parní vlak=INS být plný-GER být NMZ (COP)CON=ILL

Nástupiště Tokijského nádraží jsou jistě také plná parních vlaků, že?

V případě domněnky vztahující se k příčině nějakého stavu nebo děje je nezbytné, aby *daró* bylo navázáno až za pomocné podstatné jméno *no*, které celou větu nominalizuje (Sawada 2007:20).

65) Tabun šinseki=no ie=ni=demo taizai\_šite iru no daró. (Nedžimaki-dori: 262)

Pravděpodobně příbuzný-GEN dům-LOC-FOC pobývat-GER být NMZ CON

(Asi proto, že) nejspíš bydlí u příbuzných.

Právě k tomuto centrálnímu užití jsou, jak bylo výše vysvětleno, dva přístupy. Jeden (Nitta a spol.) se dívá na *daró* jako na příznak úsudku, který si mluvčí vytvořil na základě

---

<sup>147</sup> V příkladu níže je nepřítomnosti mluvčího v místě děje jednoznačně vyjádřena příslovcem *sazo*.



svojí představy, a druhý (Morijama) jako na příznak probíhajícího procesu vytváření úsudku. Vzhledem k výše uvedeným příkladům (například č. 63), níže uvedeným argumentům a předpokladu kontinuity schematického významu *-m.u* se přikláníme na stranu Morijama Takuróa.

*Daró* se na rozdíl od např. *kamoširenai*, které má význam objektivní pravděpodobnosti, nemůže vyskytovat v souvětích, která obsahují kladnou i zápornou variantu:

66) Čeko=no čímu=ga kac.u kamoširenai-ši/daró\*, makeru kamoširenai/daró\*.

Česko-GEN tým=NOM zvítězit-NPS EPI CNJ, prohrát EPI.

Český tým možná vyhraje a možná prohraje.

Negramatičnost vět s *daró* u takovýchto protichůdných tvrzení není způsobena tím, že by snad *daró* bylo příznakem větší než 50% jistoty mluvčího<sup>148</sup>. Naopak *daró* je možné kombinovat i s příslovci, která vyjadřují minimální míru jistoty:

67) Mošikašitara Čeko=no čímu=ga kat.te\_šima.u daró.

Snad Česko-GEN tým=NOM zvítězit-GER- PER-NPS CON.

On snad český tým nakonec vyhraje.

Důvodem je, že *daró* nese význam subjektivního přiklání se k nějakému předpokládanému úsudku. V příkladu č. 67 se například mluvčí přiklání k variantě, která zřejmě vzhledem k použití příslovce *mošikašitara* objektivně nahlíženo není brána jako velmi pravděpodobná. Není dost dobře myslitelné, že by se stejný mluvčí zároveň přikláněl ke dvěma opačným úsudkům.

Dalším faktem podporujícím správnost Morijamovy interpretace *daró coby* příznaku probíhajícího procesu vytváření úsudku je možnost odpovídat na otázku obsahující *daró* stejnou otázkou<sup>149</sup>.

<sup>148</sup> Ostatně jak dokládá Nitta (2009: 136) *daró* je kombinovatelné s celou škálou příslovcí vyjadřujících různou míru pravděpodobnosti: 「確からしさの度合いの高い類である「キツト」「カナラズ」「マチガイナク」や「マサカ」(否定の事態を取る)や「タシカニ」(これは少しタイプが異にする)、および想像・思考・推論の中での捕捉であることから来る不確かさを表す「タブン」「オソラク」だけでなく、確からしさの度合いの低い、そうでない事態の成立の可能性を認めた上での、当の事態成立の可能性を差し出す「モシカシタラ」「ヒョットシタラ」の類のいずれもが、推量を表す「ダロウ」と共起可能である。

- 68) A: Ima, nan-ji dešó=ka/des.u=ka.  
 B: Só, ne. Nan-dži dešó=ka/desu=ka\*.  
 A: Ted', kolik hodin (COP)CON=INT/COP-NPS=INT  
 B: Tak ILL. Kolik hodin (COP)CON-INT/COP-NPS=INT\*  
 A: Kolik ted' může být/je\* hodin?  
 B: No, jo. Kolik tak může být/ je\*?

Otázka obsahující *daró* se totiž neptá přímo na čas, ale na to, jakou má posluchač představu, kolik předpokládá, že je hodin. Posluchač proto může zopakováním otázky dát najevo, že žádnou představu, hypotézu o tom, kolik by tak mohlo být, nemá. V případě bezpříznakové otázky se mluvčí jasně ptá na nějaký fakt, na úsudek, pokud posluchač neví, musel by to jasně říct (nejspíše s omluvou („Sumimasen, tokei ga nai desu.“ - „Promiňte, nemám hodinky.“ apod.)

Užití domněnka se objevuje i v interogativním tvaru *daró=ka*, který u prostředků epistemické modality vyjadřujících pravděpodobnost není přípustný (ani by nebyl logický). Interpretace tohoto spojení se opět liší. Mijazaki (2004) například předpokládá, že interogativní tvar nese význam, který Morijama postuluje pro samotný tvar *daró*, tedy probíhající průběh procesu utváření úsudku. I zde se přikláníme k Morijamovi, který na *daró=ka* pohlíží prostě jako na kombinaci epistemického *daró* a koncové partikule *ka*, která nemá pouze význam interogativu, ale také pochybnosti (*gimon* 疑問), v zásadě tak podle Morijami jde o interogativ. Přičemž předpokládá, že tato forma se primárně používá v případech, kdy mluvčí nemá jistotu, že posluchač odpověď na danou otázku zná (viz výše uvedený příklad č. 68) a přímá otázka by tak posluchače mohla uvést do situace, kdy není schopen naplnit očekávání mluvčího, což je v japonském kulturně-pragmatickém kontextu těžko přijatelné<sup>150</sup>. Odvozeným užitím jsou pak otázky, u kterých mluvčí sice znalost posluchače předpokládá, ale používá nepřímého dotazu, aby učinil otázku zdvořilejší (viz kapitola VII. 2.2. Stylisticky omezená užití volního tvaru).

<sup>149</sup> Více ke specifikům interogativního tvaru *daró* níže.

<sup>150</sup> Wierzbicka (2003: 93)

Vyjádření (očekávaného) důsledku splnění podmínky

(Katei džóken no kikecu 仮定条件の帰結)

Pro užití, které NKBKK a Mijazaki nazývají termínem v záhlaví, používá Nitta (2009) termínu „víra“ (kakušin 確信), který je v opozici k jistotě<sup>151</sup> (kakunin 確認). Prakticky jde o užití v podmiňovacích souvětích<sup>152</sup>, kdy mluvčí postuluje podmínku a předpokládaný vývoj při splnění této podmínky. Jak plyne z tabulky na obrázku 56 Narrog nerozlišuje toto užití od základního užití „domněnka“, což je, jak bude zřejmé i z níže uvedeného příkladu, pochopitelné. Význam *daró* jako přiklání se k jisté variantě vývoje se zde nijak neliší od užití „domněnka“. Zapojení v souvětí nemá na význam *daró* žádný vliv, protože *daró* se stejně jako v případě „domněnky“ objevuje na pozici za koncovým slovesem. NKBKK uvádí velmi jednoznačný příklad:

69) Suzuki=ši=ga iinčó=ni nar-eba, kaigi=wa hajaku owar.u=daró. (NKBKK 2003: 149)

Suzuki pan-NOM předseda komise-DAT stát se-CND, schůze-TOP rychle skončit-NPS-CON

Když se pan Suzuki stane předsedou komise, schůze se nejspíš skončí brzy.

Z excerptce můžeme uvést ale složitější případ, kdy se sice jedná o souvětí, koncová domněnka však není jednoznačně závislá na vedlejší větě. I takovéto výskyty jsou důvodem, proč nevydělovat užití „vyjádření (očekávaného) důsledku splnění podmínky“.

70) Hošó=sae šimacu sur-eba, ato=no heitai-tači=wa osoraku gussuri=to nekon.de ir.u=daró.

(Nedžimaki-dori: 322)

Hlídka-právě vyřídí-CND, další=GEN vojáci-PLR=TOP nejspíš tvrdě=QUO spát=GER být-CON.

Kdybysme tak jen vyřídili hlídku, ostatní vojáci budou nejspíš tvrdě spát.

Vyjádření vyhýbání se jasnému soudu (dantei kaihi 断定回避)

Toto užití najdeme jen u NKBKK a u Mijazakiho, Nitta a samozřejmě ani Narrog je nevyčleňují coby autonomní užití. Důvod je zřejmý, jde totiž o užití „domněnka“, které je užito bez ohledu na reálnou jistotu mluvčího za účelem snížení důrazu výpovědi. Mluvčí

<sup>151</sup> Do této kategorie řadí hlavně bezpříznakový tvar slovesa použitý v situaci, kdy jistota mluvčího plyne buď ze smyslového vjemu (mluvčí danou věc viděl, slyšel, cítil, chutnal apod.) nebo z ověřené znalosti.

<sup>152</sup> Zde máme na mysli souvětí, jehož části mají podmiňovací vztah, kde ale nemusí být nutně použit podmiňovací způsob slovesa. Podmiňovací vztah může být vyjádřen i podstatným jménem jako *kagiri*, *baai* apod.

toto užití používá v případě, že nechce působit příliš příkře příklad č. 71) nebo v případě, že nechce nést plnou odpovědnost za svá tvrzení. S druhým užitím se často setkáme v odborné literatuře, kde má v podstatě funkci odpovídající „hedging“ (toto užití odpovídá užití volního tvaru, jak bylo popsáno výše v kapitole VII. 2.2. Stylisticky podmíněná užití volního tvaru). Zde si uvedeme pouze příklad „zaobalování“ vlastního úsudku:

71) Kimi=wa motto dorjoku\_su-beki=daró. (NKBKK 2003: 149)

Ty=TOP víc snažit se-DEO-CON

Asi by ses měl víc snažit.

Vyjádření požadavku na ověření posluchačem (kakunin jókjú 確認要求)

Nitta (2009), NKBKK (2003) i Narrog (2009) se shodují, že jde o odvozené užití, které plní jinou funkci než prosté vyjádření epistemické modality. NKBKK jeho podrobný popis zařazují vedle *dewanaika* do kapitoly Modality větného způsobu (Hjógen ruikai no modariti 表現類型のモダリティ), podkapitoly Modalita pochybnosti (gimon no modariti 疑問のモダリティ). Toto zařazení plyne ze širokého chápání způsobu (viz kapitola VIII. 6. Charakter *daró* vzhledem ke gramatikalizaci), který zde nesdílíme. I tento přístup však ukazuje na to, že *daró* v tomto užití plní jinou syntaktickou funkci než v užitích popsaných výše. Dva základní argumenty nás vedou ke konstatování, že touto „jinou syntaktickou funkcí“ je ilokuční modifikace. Prvním argumentem je prokazatelná ilokuční síla - nepřímé působení na posluchače, aby vykonal nějaký akt, konkrétně potvrdil platnost výpovědi. Toto působení na posluchače je velmi podobné působení prostřednictvím složené koncové partikule *jone*, která je běžně jako ilokuční modifikace zařazována. Druhým argumentem je pozice *daró* v rámci přísudku. *Daró* se váže i jiné prostředky epistemické modality, kde běžně následuje ilokuční modifikace.

Zásadní faktem je také rozrůzněnost alomorfů, které mohou být užity pro vyjádření požadavku na ověření posluchačem - vedle standardního *daró* a jeho zdvořilé varianty *dešó* se objevuje i zkrácené *daró/dešo*, důrazné *daró?/dešo?*.

Objevuje se nám tedy změna způsobu užití (modální partikule - ilokuční modifikace), změna statusu morfému (modální partikule - koncová partikule) a fonetická eroze. Mění se forma, funkce i význam, jde tedy o klasický příklad gramatikalizace.

Jako příklad může uvést již jednou zmiňovanou větu z korpusu Šonagon.

72) Sore=ni, imasara jacu=no tokoro=ni modor.ó-ttatte muri=ni kimatteru=**daró**. (Šónagon)

Navíc po-takové-době on-GEN místo=DAT vrátit se-VOL-CNC nemožnost-EPI-ILL.

Navíc i kdyby ses chtěla teď po takový době k němu vrátit, rozhodně to nebude možný.

Vyjádření důrazu (nen'óši 念押し)

Toto užití je tvarem i funkcí odpovídající koncové partikuli úzce spojené s vyjádřením požadavku na ověření posluchačem<sup>153</sup>. Tato dvě užití odlišuje pouze intonace, která je stoupavá u požadavku na ověření a klesavá u důrazu.

73) Nando=mo it.te.ru=daró? (NKBKK 2003: 39)

Kolikrát-FOC říct-GER-(být)NPS-EPI

Říkal sem ti to už tolikrát.

Poslední dvě užití z tabulky obrázek 56 - výčet a vyjádření pohnutí - jsou spojena s konkrétními konstrukcemi, takže je uvedeme v podkapitole Ustálené konstrukce a fráze obsahující *daró*.

### VIII. 3. Stylisticky omezená užití *daró*

Na první stylisticky podmíněné užití jsme odkazovali již u centrálního užití *daró* pro vyjádření domněnky.

74) Tokorode Okada-sama=wa hondžicu kore=kara nani-ka go-jotei=ga o-ari de iraššai-mas.u dešó=ka. (Nedžimaki-dori 76)

<sup>153</sup> Spojuje je také například možnost kombinace s další koncovou partikulí např. *ne* : このお金、ちゃんと返してくれるだろうね。

Nicméně Okada pan(POL)=TOP dnes ted'-ABL něco POL-plán-NOM POL-mít(HON)-  
POL.NPS CON(POL)=INT

Nicméně pane Okado, ráčíte mít pro následující chvíle dnešního dne nějaké plány?

V takovýchto případech se používá pouze zdvořilá varianta *daró* - *dešó* a jde vlastně o známý princip zvyšování zdvořilosti pomocí nepřímého vyjadřování. Mluvčí (Kanó Maruta) samozřejmě předpokládá, že pan Okada ví, zda má plány nebo ne (ve skutečnosti i Kanó Marta zřejmě ví, že Okada žádné plány nemá), přesto se ptá tak, jako by očekávala, že si není jist. Vyhnutí se přímé otázce zde harmonizuje s užitím až přepjaté zdvořilosti.

#### VIII. 4. Ustálené konstrukce a fráze obsahující *daró*

Typ  $N+\{daró, dešó\}$ ,  $N+\{daró, dešó\}$  ... - vyjádření výčtu

Užití vyjádření výčtu je variantou konstrukce, která užívá základní tvar spony ve funkci souřadného spojení členů neúplného výčtu ...da,...da. Na rozdíl od této konstrukce však nese prvek neurčitosti, který jsme viděli u konstrukce volního tvaru typu  $V.jó=ga$ ,  $V.jó=to$ . Tento prvek nejistoty dále zdůrazní neúplnost výčtu a zároveň platnost propozice pro celou, byť nevyjmenovanou, množinu možností. V závislosti na intonaci a situaci promluvy má tato konstrukce i možnou interpretaci „požadavek na ověření“.

75) Wataši=no =to awase.te gosen-en=no šikin=wa, gasorin-dai=daró, kibako-dai=daró,  
uo\_ičiba=e=no kokoro\_dzuke=daró, iwaši=o acume.te kure.ta hito=e=no o-rei=daró,  
sore=kara ... . (Nitta 2009: 143)

Já-GEN-CNJ spojit-GER pět tisíc jenů-GEN fond-TOP, benzín poplatky-CON, dřevěné bedny-  
poplatky- CON, rybí trh-DIR-GEN všimné-CON, sardinky-ACC sebrat-GER AUX-PST lidé-DIR-  
GEN vděk- CON, toto-ABL

Pěttisíc jenů, které jsou včetně mého vkladu, (je na) benzín, na dřevěné bedny, všimné pro  
rybí trh, odměnu lidem, kteří nachytají sardinky a potom ...

Typ ... *tázací zájmeno + V(n)daró* - vyjádření pohnutí

Vyjádření pohnutí probíhá kombinací tázacího zájmena a koncového přísudku, na který je napojen tvar *daró*. Tázací zájmeno (*nanto, donna, dore-hodo, dono-jó-ni*, apod.) zde však nemá funkci interogativu, ale důrazu. Tato konstrukce má ostatně obdobné varianty i v jiných jazycích<sup>154</sup>. Použití *daró* v koncovém přísudku navazuje na zvolací funkci *-m.u* v rané střední japonštině. *Daró* zde tedy nenesou funkci vyjádření jistotní modalit, ale postoje mluvčího, což je funkce typická pro koncové partikule.

76) Keredo, kidzuk-ana.i=to iu koto=wa, nanto osoroši.i koto daró. (Nitta 2009: 142)

Ale, všimnout si-NEG-NPS-QUO říct věc=TOP, jak strašný-NPS věc-CON

Ale jak strašlivé je, že si ani nevšimli.

Typ *V-na.i\_mono\_{daró, dešó}=ka*

Tato konstrukce je odvozena od konstrukce *V/IAj/NaAdj...mono=ka*, která, ač prosta záporu, funguje jako důrazné popření platnosti přísudku. Záporný význam původní konstrukce je setřen záporným tvarem slovesa (dva záporny dávají klad) a důraz je radikálně zmírněn přítomností *daró*, které zde funguje ve svém centrálním významu domněnka. Celek tedy můžeme přeložit jako „není snad/nebylo by snad možné... apod., přičemž mluvčí se přiklání ke kladné variantě. Jde tedy vlastně o řečnickou otázku.

77) Ča\_no\_ju sono mono=o keizaika\_ši.te ik.u koto=ga deki-na.i mono\_daró=ka. (Šónagon)

Čajový obřad ta věc=ACC marketizovat-GER AUX-NPS-NMZ=NOM být možný-NEG-NPS-NMZ  
CON INT

Že by čajový obřad jako takový nebylo možné marketizovat?

Typ *masaka ...-nai {daró, dešó}*

Příslovce *masaka* samo o sobě se velmi těžko překládá, protože jeho hlavním významem je vyjádření vysoké míry podivu nad danou situací nebo její neuvěřitelností, nepravděpodobností. Velmi volně lze *masaka* parafrázovat jako “to nemyslíš vážně”, “to nemůže být pravda” nebo ironickým “opravdu”. Tento principiálně záporný význam je dále posílen *daró*, které je zde použito jako “důraz”.

<sup>154</sup> Např. čeština a angličtina: „Jak draze jsem zaplatila za své chyby.“ „How dearly did I pay for my mistakes.“

78) Masaka asa=no dekgoto=ga maboroši da nante i.u koto=wa nai=daró=ka. (Šónagon)  
Opravdu ráno-GEN událost=NOM duch COP(NPS) něco podobného říkat-NPS NMZ=TOP  
(COP)NEG-CON-INT

Snad nechcete tvrdit, že ta ranní událost byla (způsobena) duchem.

Typ ...*n\_de=wa\_nai\_{daró, dešó}=ka*

Tato konstrukce má vedle *{daró, dešó}* ještě varianty se staženým *de=wa* do *dža* (*n\_dža\_nai\_{daró, dešó}=ka*). Je příbuzná s konstrukcí *de\_wa\_nai\_ka*, která nese podobný význam jako *daró*, přiklonění se mluvčího k jedné pravděpodobné variantě<sup>155</sup>. Celá konstrukce má dvě užití podle konkrétní interpretace *daró*.

V monologickém užití je *daró* použito v základním významu “domněnka”. Řetěží se zde tedy dvě formy, které nesou příznak epistemické modality. Mluvčí svoji inklinaci k jedné konkrétní možnosti dále zeslabuje (znejistňuje) použitím *daró*, které coby domněnka přináší další vrstvu nejistoty. V tomto případě se často na začátku věty objevují modální příslovce s významem nízké míry jistoty nebo příslovce vyjadřující domněnku (*mošikašitara, hjottošite*) - viz příklad č. 80). Koncové *ka* je pak spíše příznakem pochybnosti (*gimon* 疑問) než interogativu. Mluvčí se sice přiklání k dané variantě, ale míra jistoty je velmi slabá.

V dialogickém užití je *daró* zpravidla interpretováno jako požadavek na ověření platnosti. V tomto případě se tedy neřetěží dva epistemické, ale jeden epistemický a jeden ilokuční prvek. Význam celé konstrukce je žádost o potvrzení správnosti výběru dané varianty - viz příklad č. 79). Interpretace konstrukce je plně závislá na kontextu.

79) Madžikku mašurúmu iri=no omerecu ka\_nani\_ka=o tabe.ta sei=de hen-na jume=o mi.te i.ru n  
dža\_nai=daró=ka. (Šónagon)

Kouzelné houby použití=GEN omeleta INT\_co\_INT=ACC jíst-PST vina-INS divný-ADN  
sen=ACC vidět-GER být-NPS NMZ EPI CON INT

Já jsem snad asi sněd omeletu s houbičkama nebo něco a (teď) vidím podivný sny.

<sup>155</sup> Podrobněji k podobnostem a rozdílům *daró* a *de\_wa\_na\_ka* viz Mijazaki (2004: 139-140).



80) Mošikašitara, TV=wa mi.ru hito=no kokoro=o fukó=ni ši.te i.ru no dewa\_ nai daró=ka.  
(Šónagon)

Možná, TV-TOP dívat se-NPS člověk=GEN duše=ACC nešťastný=DAT dělat-GER být-NPS  
NMZ EPI CON INT

Nebude to třeba tak, že televize dělá člověka, který se na ni kouká, nešťastným?

Typ ... *de\_naku\_te nan\_daró*

Jde o velmi řídkou užívanou konstrukci, která kombinuje záporný přechodníkový tvar spony v podmiňovacím užití, tázací slovo *nani* (co) a *daró* v užití „domněnka“. Doslovný překlad by tedy byl „pokud (to) není (X), co by to mohlo být“. Význam konstrukce je tedy silné emotivní tvrzení opět ve formě řečnické otázky. Podle Nihongo bunkei džiten (2003: 257) se před sponou nejčastěji objevují podstatná jména jako láska, osud, pravda, ale korpus Šónagon toto tvrzení nepotvrzuje.

81) Biru kensecu=ni tódži.ta nan-oku doru=mo=no šikin, are=ga kake de\_naku\_te\_nan\_daró?  
(Šónagon)

Výšková budova konstrukce-DAT hodit-PST kolik set miliónů-FOC-GEN investice, to-NOM  
loterie COP-NEG-GER co CON.

Nacpat mnohasetmiliónovou investici do konstrukce výškové budovy, jestli to už není hazard, tak co to je?

Typ ... *V.te=mo...V.ta\_{daró, dešó}*

Konstrukce je relativně jednoduchá a pochopitelná, je kombinací přípustky, slovesa v minulém čase a *daró* v užití „domněnka“. Její ustálenost tkví v tom, že užitím *daró* posouvá interpretaci přípustky z reálného „i když“ do ireálného „i kdyby býval“. Celkový význam konstrukce tedy je „i kdyby bývalo proběhlo X, nemělo by to pravděpodobně vliv na průběh Y“.

82) Kii-te=mo, osoraku dare\_mo seikaku-na koto=wa kotae-rare-na-kat-ta=daró. (Šónagon)

Zeptat se-GER-CNC, zřejmě nikdo přesný věc=FOC odpovědět-POT-NEG.PST CON

I kdybych se býval zeptal, zřejmě by nikdo nedokázal přesně odpovědět.

Typ ...*to\_it.te=mo-ii={daró, dešó}*

Tato konstrukce se podobá užití volního tvaru potenciálu slovesa, se kterým jsme se setkali u stylisticky podmíněných užití volního tvaru. I význam je podobný, jde o velmi nepřímé tvrzení. Příímý překlad je „nejspíš se (to) může říct takto“. *Daró* je zde opět v užití „domněnka“.

83) Njzekan=no gutai-sei=e=no šúčaku=no haikei=ni aru no=wa džišóšugi

da=*to\_it.te=mo-ii=daró*. (Šónagon)

Njzekan-GEN konkrétnost-DIR=GEN těsné přichýlení se=GEN pozadí=LOC být NMZ=TOP  
pozitivismus COP=QUO říct-GER=FOC dobrý CON

Dá se říct, že za Njzekonovým těsným přichýlením se ke konkrétnosti byl (jeho)  
pozitivismus.

Jednotlivé způsoby užití *daró* shrnuje obrázek 57: Přehled způsobů užití *daró*. Barevné rozlišení v této tabulce rozlišuje způsob zapojení *daró* v rámci přísudku, respektive v rámci konstrukce jmenné fráze. Modře označená užití fungují jako součást přísudku (v Narrogově terminologii jako partikule), v růžově označených užitích funguje *daró* jako koncová partikule v zeleně vyznačeném užití funguje *daró* jako spojovací partikule. Z tabulky je zřejmé, že všechna užití, kde *daró* funguje jako součást přísudku, patří pod širokou kategorii „domněnka“, do které zde zahrnujeme i užití, která například Nitta (2009) pojednává samostatně, která jsou však jen pragmatickou extenzí základního významu „domněnka“. Růžově označená užití „požadavek na ověření platnosti výpovědi“, „důraz“ a okrajově „vyjádření pohnutí“ disponují ilokační silou, což je možné ověřit i substitucí, například pomocí složené koncové partikule *jone* respektive *kašira*. Užití „výčet“, ve kterém *daró* figuruje, má pak zcela jiný charakter než dvě předešlé skupiny.

Kategorizace dle produktivity	Tvar		Domněnka	Vyjádření pohnutí	Požadavek na ověření	Důraz	Výčet
Plně produktivní užití	<i>V=daró</i>	domněnka	<input type="radio"/>				
		očekávaný důsledek	<input type="radio"/>				
		vyhýbání se soudu	<input type="radio"/>				
		požadavek na ověření			<input type="radio"/>		
		důraz				<input type="radio"/>	
Stylisticky omezená užití	<i>V-POL-dešó=ka</i>		<input type="radio"/>				
Ustálené konstrukce a fráze obsahující <i>daró</i>	<i>V-na.i_mono_{daró, dešó}=ka</i>		<input type="radio"/>				
	<i>...n_de=wa_nai_{daró, dešó}=ka</i>		<input type="radio"/>		<input type="radio"/>		
	<i>...de=naku.te_nan_daró</i>		<input type="radio"/>				
	<i>...V.te=mo ... V.ta=_ {daró, dešó}</i>		<input type="radio"/>				
	<i>...to_it.te=mo_i.i={daró, dešó}</i>		<input type="radio"/>				
	<i>masaka ...-nai {daró, dešó}</i>					<input type="radio"/>	
	<i>N+{daró, dešó}, N+{daró, dešó}</i>						<input type="radio"/>
	<i>... tázací zájmeno + V(n)daró</i>			<input type="radio"/>			

Obrázek 57: Přehled způsobů užití *daró*

I zde se tedy ukazuje, že syntaktické zapojení sledovaného prvku v rámci větných konstrukcí má rozhodující vliv na interpretaci jeho významu.

## VIII. 5. Charakter *daró* vzhledem k subjektivizaci

### VIII. 5.1. Langackerovo pojetí subjektivizace

Jak se shodují veškeré prameny a jak je také zřejmé z výše uvedené tabulky užití, centrálním užitím *daró* je „domněnka“. Přičemž, jak jsme viděli na srovnání s prostředky epistemické modality, které mají význam objektivní pravděpodobnosti (např.

*kamoširenai*), *daró* není příznakem objektivní pravděpodobnosti, ale tendence mluvčího k určitému závěru (bez ohledu na jeho objektivní pravděpodobnost). Jinými slovy, za schematický význam *daró* považujeme označení fáze inklinace v rámci koloběhu podnětu a reakce zaměřeného na epistemickou kontrolu. Tím, že tato inklinace je subjektivně podmíněna, je mluvčí coby součást situace promluvy (ground) také profilován. Centrální užití proto považujeme za subjektivizované. Stejný závěr by platil i o ilokučních užitích „důraz“ respektive „požadavek na ověření platnosti výpovědi“ a „vyjádření pohnutí“.

Periferní užití, které se objevuje omezeně ve stylisticky příznakových textech a v rámci ustálené konstrukce tedy „výčet“ je specifické svoji pozicí v rámci koordinované jmenné fráze, v jejímž rámci se běžně o subjektivizaci nehovoří.

### **VIII. 5.2 Narrogovo pojetí subjektivizace a volní tvar**

Alokací jednotlivých klíčových užití *daró* do Narrogova modelu, obrázek 4: Model sémantické změny modálních prostředků Heiko Narrog (2005), dostaneme rozložení znázorněné v obrázku 58: Charakter *daró* vzhledem k subjektivizaci podle Narroga (2005). Vzhledem k tomu, že Narrog přihlíží ke gramatické funkci jednotlivých užití, musíme umístit klíčové užití „domněnka“ do oblasti modality a užití, která svým charakterem patří mezi koncové partikule („důraz“, „požadavek na ověření“, zvolání“), do oblasti ilokuční síly. Užití „výčet“ se v diagramu vůbec neobjeví, protože nemá modální charakter.

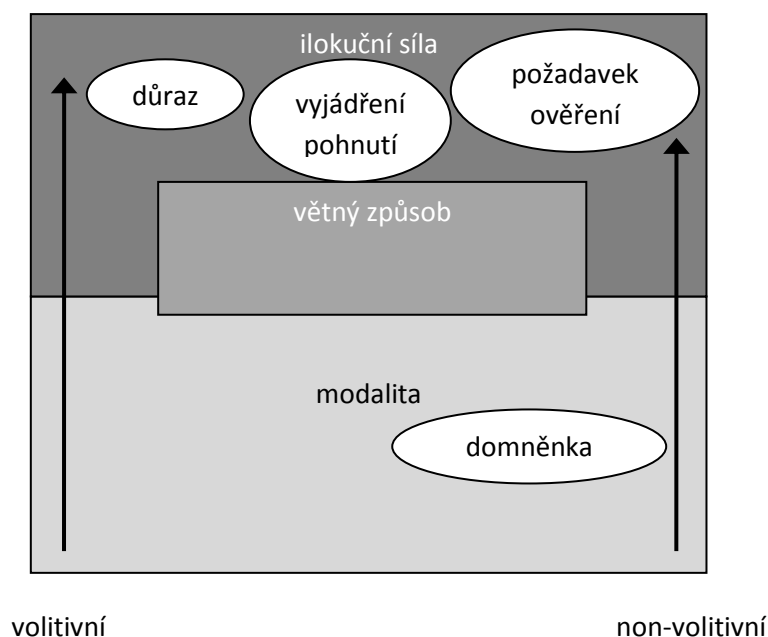

Obrázek 58: Charakter daró vzhledem k subjektivizaci podle Narroga (2005)

## VIII. 6. Charakter *daró* vzhledem ke gramatikalizaci

Jak jsme viděli již v první části této kapitoly, kde jsme porovnávali různé přístupy a variantní zařazení tvaru *daró* v rámci japonské i evropské jazykovědy, příznak „domněnky“ patří na škále plnovýznamový prvek > gramatické slovo > přípona > partikule > koncovka vzhledem k vaznosti, kterou vykazuje (viz kapitola VII. 1. Zařazení {-ó/-jó} a *daró* tvarů v systému ohýbání japonských sloves) do kategorie partikule. To je také hlavním důvodem, proč na rozdíl od pohledu, který převažuje v japonské jazykovědě<sup>156</sup> (zde se například i Nitta a Morijama shodují), nepohlížíme na *daró* jako na příznak slovesného způsobu. Koncové partikule součástí gramatikalizační škály nejsou, nicméně z logiky, která platí v rámci japonského predikátu, že čím gramatikalizovanější

<sup>156</sup> Zařazení *daró* jako způsobové kategorie plyne u Nitty z definování na základě funkčního kritéria (k čemu věta slouží - k vykreslení reality, k vyjádření vlastních pocitů, k zajištění vykonání nějaké činnosti apod.) (Nitta 1995: 21) a u Morijami z širokého pochopení způsobu na základě rozdělení výpovědi na propozici (内容的対象) a modus (ムード) (Morijama 2001: 58). My se zde v souladu s Narrogem držíme čistě formálních kritérií, která vykazují největší míru průkaznosti.

prvek, tím více vpravo<sup>157</sup>, bychom mohli usuzovat na vyšší míru gramatikalizace než u *daró* vyjadřujícího „domněnku“.

### VIII. 6.1. Pozice *daró* v rámci víceúrovňové struktury japonského predikátu

I zde budeme vycházet z výsledků analýzy Heiko Narroga (2009). Jak bylo zmíněno v úvodní části práce, z hlediska gramatikalizace i subjektivizace je podstatné, kde v rámci přísudku se daný příznak nachází a zda je možné jej zapouštět (embed) do rozsahu platnosti (scope) jiných modálních prostředků či prostředků jiných gramatických kategorií. Z níže uvedené tabulky, která je citací z Narrogovy studie, je jasné, že *daró* z ostatních gramatických prostředků připouští (velmi okrajově) pouze nominalizaci a komplementaci a ilokuční modifikaci. Ostatní gramatické příznaky, pokud jsou s volným tvarem kombinovatelné, se mohou vyskytnout pouze nalevo od volního tvaru.

Marker			STATIVE ASPECT Layering with other modals	COMPL. ASPECT	INT NEG	EXT NEG	TENSE	NOMINALIZATION/ COMPLEMENTATION	ILLOCUTIONARY MODULATION
<i>-Eru</i>	DYN	4	☐☐	☐☐	☐☐	☐	☐	☐☐	☐
<i>-(r)areru</i>	DYN	4	☐☐	☐☐	☐☐	☐	☐	☐☐	☐
<i>koto ga dekiru</i>	DYN	4	☐☐	☐☐	☐☐	☐	☐	☐	☐
<i>-soo(1)</i>	EVI	3b	☐☐	☐☐	☐☐	☐☐	☐	☐	☐
<i>hazu</i>	EPI	2	☐	☐	☐☐	☐☐	☐☐	☐☐	☐
<i>yoo</i>	EVI	2	☐	☐	☐☐	☐☐	☐☐	☐☐	☐
<i>rasii</i>	EVI	2	☐	☐	☐☐	☐☐	☐☐	☐☐	☐
<i>ka mo sirenai</i>	EPI	2	☐	☐	☐	☐☐	☐☐	☐☐	☐
<i>soo(2)</i>	EVI	1	☐	☐	☐	☐	☐☐	☐☐	☐
<i>daroo</i>	EPI	1	☐	☐	☐	☐	☐	☐☐	☐

Obrázek 59: Modální prostředky non-volitivní modality podle rozsahu platnosti

<sup>157</sup> Existují samozřejmě i výjimky, které se týkají především pozice zdvořilostních příznaků *desu* a *-masu*, které představují relativně nové prvky japonské gramatiky, takže jejich pozice vzhledem k příznaku gramatického času či negaci v rámci přísudku není plně ustálená (podrobněji Narrog 2009: 46)

Široký rozsah platnosti (scope) *daró* (v porovnání s ostatními prostředky v tabulce) a neochota vstupovat do rozsahu platnosti ostatních gramatických kategorií jsou zcela v souladu se zařazením *daró* na subjektivizační škále, kterému jsme se věnovali výše. Protože má subjektivnější význam než ostatní příznaky epistemické a dynamické modality, musí se vyskytovat více napravo než tyto formy.

Pozice *daró* stejně jako pozice volního tvaru v rámci predkátu se od pozice *-m.u* radikálně neliší, protože i v rané střední japonštině se *-m.u* nacházelo na pravé periférii predikativu<sup>158</sup>, následovala pouze přípona, nominalizace a ilokuční modifikace. Dnes může následovat nominalizace a ilokuční modifikace. Hlavní rozdíl je tedy hlavně v úrovni gramatikalizace jednotlivých tvarů, který je také spojen s rozdílem v četnosti nominalizace jednotlivých tvarů.

---

<sup>158</sup> Toto umístění na pravé periférii slovesa také umožnilo široké rozšíření staženého tvaru *-n*, ve kterém se spojuje přípona a koncovka.

## IX. Závěr

Než se dostaneme k celkovému shrnutí výsledků a vyhodnocení posunů sledovaných jazykových prostředků z pohledu subjektivizace a gramatikalizace, je vhodné zdůraznit jednu jejich společnou vlastnost, která z analýzy rané střední i moderní japonštiny také vyplynula, a to citlivost na distribuci.

V případě rané střední japonštiny je tato vlastnost patrná i z tabulky obrázek 27: Přehled výsledků užití *-m-*, ze které je zřejmé, že klíčová epistemická a deontická užití do velké míry korelují s funkční distribucí, ve které se *-m.u* nachází. Přívlastkový tvar zapojený do adnominálního rozvití má primární užití „neurčitost“, stejný tvar vyskytující se v rámci nominále (jmenné fráze) má primární užití „hypotéza“. V případech, kdy je přívlastkový tvar *-m.u* zapojený do adnominálního rozvití v užití hypotéza, je použito pomocné podstatné jméno, které je sémanticky vyprázdněné, a celá fráze se tak opět blíží nominále. Zapojení koncového tvaru *-m.u* v rámci sémanticky různých druhů predikativu (ne/kontrolovatelná aktivita) a v různých konstelacích (podmět různých osob) je opět spojeno s různými užitími - s epistemickým užitím „domněnka“, deontickým „nepřímým rozkazem“ a „vůli“ apod.

V současné japonštině můžeme sledovat podobný jev u volního tvaru i v případě *daró*. U volního tvaru je užití „neurčitost“ spjata s pozicí volního tvaru před pádovou partikulí, tedy v distribuci, která odpovídá nominále (viz obrázek 48: Celkový přehled užití volních tvarů). V případě *daró* je skupina ilokučních užití vázána na finální pozici, ve které se běžně objevují koncové partikule.

Takováto citlivost na distribuci i v rámci synchronních užití je dalším důvodem, proč předpokládat, že jakékoli gramatikalizační posuny budou mít na užití a význam těchto prostředků zásadní vliv.

Základní gramatikalizační posuny, k nimž u sledovaného prostředku došlo, jsou dvojí. První je posun od *-m-*, které bylo v rané japonštině příponou (respektive ve stažené variantě *-n* spojením přípony a koncovky), ke koncovce volního tvaru *{-ó,-jó}* v moderní japonštině. Druhým posunem, který se netýká pouze *-m.u*, je vytvoření gramatikalizovaného tvaru spony *daró*, jenž je na gramatikalizační škále na pozici prostředku, který ve shodě s Narrogem (1998) označujeme jako partikule. Je

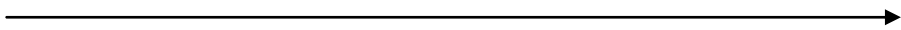

pravděpodobné, že tyto dva posuny jsou spojené. Posun z pozice přípony na pozici koncovky znamenal vstup do jiného systému opozic. Koncovky jsou v moderní japonštině především nositeli slovesného způsobu a času a v souladu s tím se moderní {-ó,-jó} profilovalo jako nositel způsobové kategorie hortativu. Toto užití odpovídá však jen části užití původního *-m.u*. Pro epistemickou část užití *-m.u* bylo nutné vytvořit jiný prostředek, tímto prostředkem se stala partikule *daró*.

Směr gramatikalizace	Gramatikalizační škála 				
Status vzhledem ke gramatikalizaci	plnovýznamový prvek	gramatické slovo	přípona	partikule	koncovka
<i>-m.u</i>					
{-ó,-jó}					
<i>-daró</i>					

Obrázek 60: Gramatikalizační posun *-m.u* → {-ó,-jó}, *daró*

Tyto gramatikalizační posuny znamenaly také rozštěpení schematického významu *-m.u* - tedy „inklinace“ v rámci obecného koloběhu podnětu a reakce na dva konkrétnější schematické významy - na označení fáze inklinace v rámci faktického koloběhu podnětu a reakce (factual control cycle) v případě {-ó,-jó} a na označení fáze inklinace v rámci epistemického koloběhu podnětu a reakce (epistemic control cycle) a reakce v případě *-daró*. Konkretizace do jednotlivých typů koloběhu podnětu a reakce s sebou přináší také jasnější profilaci mluvčího v rámci konceptualizace. Přípona *-m.u*, coby příznak fáze inklinace obecného koloběhu podnětu a reakce, v závislosti na distribuci buď zařazovala děj do oblasti budoucí potencionální (okrajově projektované) reality nebo identifikovala denotát jako nespecifický neurčitý. V obou případech se „tady a teď“ komunikační situace (ground) v rámci konceptualizace výpovědi objevuje jen zprostředkovaně. Oproti tomu v případě {-ó,-jó}, jako příznaku fáze inklinace faktického koloběhu podnětu a reakce, mluvčí jasně figuruje v rámci konceptualizace jako deontický zdroj, který nabádá k aktivitě a v případě *daró*, jako příznaku fáze inklinace epistemického koloběhu podnětu a reakce, je mluvčího subjektivní názor základem

pravděpodobnosti výpovědi. Konkretizace schematického významu jednotlivých prostředků vedla k posunu ve smyslu subjektivizace - prominentní součást komunikační situace (ground) - mluvčí - se stal součástí konceptualizace.

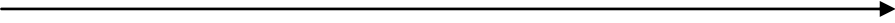

Směr konkretizace významu		
Schematický význam	fáze inklinace v obecném koloběhu podnětu a reakce	fáze inklinace ve faktickém/ epistemickém koloběhu podnětu a reakce
<i>-m.u</i>		
{-ó,-jó}		
<i>-daró</i>		

Obrázek 61: Posun schematického významu *-m.u* → {-ó,-jó}, *-daró*

Rozpad jednoho obecného schematického významu na dva konkrétnější se také odráží v úrovni subjektivizace jednotlivých užití. Tento posun vyhodnotíme nejprve prizmatem kognitivní gramatiky. Tabulka na obrázku 61: Shrnutí subjektivizace jednotlivých užití sledovaných tvarů dle CG shrnuje veškerá užití, která alespoň u jednoho tvaru (*-m.u*, → {-ó,-jó}, *daró*) nebyla podmíněna ani stylisticky ani specifickou konstrukcí. Z tabulky plyne, že nejméně subjektivizovaná užití, v jejichž konceptualizaci se prvek komunikační situace objevuje jen nepřímou, „neurčitost“, „hypotéza“ a „budoucnost“, se v moderní japonštině vyskytují pouze v jednom případě a pouze v rámci specifické konstrukce. Klíčová užití „domněnka“, „vůle“ a „vyzvání“ se objevují shodně v rané střední a v moderní japonštině, to ale neznamená, že konceptualizace těchto užití a hlavně způsob, jakým sledovaný jazykový prostředek ke konceptualizaci přispívá, je shodný. Přípona *-m.u* pouze zařazovala daný děj do oblasti potenciální reality, konkrétní interpretace ve smyslu domněnky, vyzvání apod. pak závisela na dalších jazykových prostředcích (gramatické osobě podmětu, charakteru aktivity vyjadřované slovesem apod.). V konceptualizaci tedy *-m.u* neprofiluje ani neodkazuje na žádnou konkrétní součást komunikační situace, jen prezentuje děj vzhledem k současné obecné situaci, případně dosavadnímu dění jako víceméně pravděpodobný. Toto

nepřímé spojení s komunikační situací zde označujeme jako mírně subjektivní. Konceptualizace stejných užití v moderní japonštině jsou odlišné v tom, že samotné {-ó,-jó}, respektive *-daró* do ní jasně vnáší osobu mluvčího a činí ji tak jasně subjektivní. V moderní japonštině se navíc vyskytují výrazně subjektivizovaná užití „důraz“ a „požadavek na ověření posluchačem“. S užitím „důraz“ jsme se setkali i v rané střední japonštině, ale pouze okrajově ve specifických konstrukcích (forma řečnické otázky, užití specifických složených partikulí, apod.). S užitím „požadavek na ověření posluchačem“ jsme se v rané střední japonštině neseťkali. Obecně tak můžeme konstatovat, že úroveň subjektivizace se od *-m.u* po moderní {-ó,-jó}, respektive *-daró* významně zvýšila a že toto zvýšení souvisí s gramatikalizačními posuny, které stály za rozdělením obecného schematického významu na dva.

Užití	Raná střední japonština <i>-m.u</i>	Moderní japonština	
		{-ó,-jó}	<i>-daró</i>
Neurčitost		K	X
Hypotéza		X	X
Budoucnost		X	X
Domněnka (včetně vyjádření očekávaného důsledku)		S	
Vyjádření vůle (včetně vyjádření rozhodnutí)			X
Vyzvání (včetně vyjádření návrhu, vtažení do aktivity, nepřímého rozkazu)			X
Důraz	K	X	
Vyjádření požadavku na ověření posluchačem	X	X	
Eufemismus (včetně vyhýbání se jasnému soudu a zdvořilostního užití)			S

	velmi mírně subjektivní		mírně subjektivní		subjektivní
X	daný tvar užití nemá	K	užití se objevuje pouze ve specifických konstrukcích	S	užití je stylisticky podmíněno

Obrázek 62: Shrnutí subjektivizace jednotlivých užití sledovaných tvarů dle CG

Následuje vyhodnocení změn v rámci Narrogova modelu subjektivizace. Z obrázku 62: Shrnutí subjektivizace jednotlivých užití sledovaných tvarů dle Narroga jsou zřejmé dvě věci. Jednak že posun probíhá v souladu s Narrogovým předpokladem směrem k subjektivizovanějším významům a jednak souvislost tohoto posunu s procesem gramatikalizace.

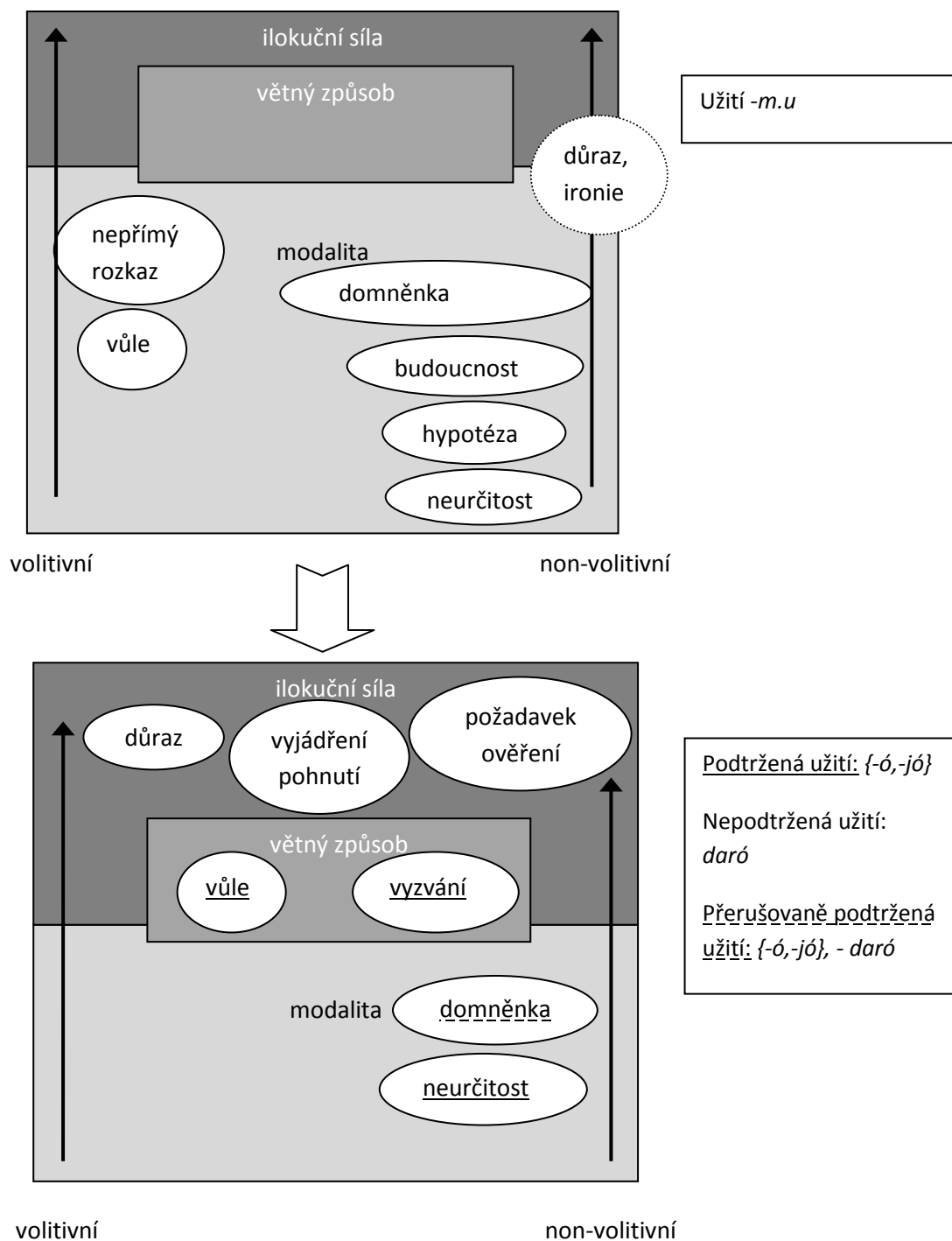

Obrázek 63: Shrnutí subjektivizace jednotlivých užití sledovaných tvarů dle Narroga

Kategorie modalita, větný způsob a ilokační síla je totiž v tomto případě možné nahradit kategoriemi přípona/partikule, koncovka a koncová partikule. Když si připomeneme relevantní část gramatikalizační škály přípona → partikule → koncovka (→ koncová partikule)<sup>159</sup>, je zřejmé, že subjektivizace a gramatikalizace zde probíhá ruku v ruce.

Shrneme-li výše prezentované výsledky, můžeme konstatovat, že subjektivizační a gramatikalizační posuny sledovaných jazykových prostředků jsou úzce propojeny. Gramatikalizace byla v tomto případě mechanismem, který byl hlavním impulsem subjektivizace. Otázkou dalšího výzkumu zůstává, zda takováto příčinná souvislost platí všeobecně u takzvaných „gramatických prostředků“, u kterých je těžko myslitelný metaforický nebo jiný významový posun, nebo zda jde pouze o ojedinělý případ takového vývoje.

---

<sup>159</sup> Zařazení koncové partikule na poslední místo gramatikalizační škály je zde pracovní, ale podporuje jej například Narrogova analýza (2005) vývoje dialektické koncové partikule *bé* z klasického *beši*, nebo způsob vzniku koncové partikule *kašira*.

## Příloha 1: Přehled zkratk a symbolů

Zkratka	Anglický termín	Český termín
ABL	ablative	ablativ
ACC	accusative	akuzativ
ADN	adnominal	přívlastkový tvar
AUX	auxiliary	pomocné sloveso
CAU	causative	kauzativum
CNC	concessive	přípustka
CND	conditional	podmínka
CON	conjectural	domněnka
CNJ	conjunction	spojka
CNT	continuous	průběhový tvar
CNL	conclusive	koncový tvar
COP	copula	spona
DAT	dative	dativ
DEO	deontic	deontická modalita
DIR	direction	prostředek ukazování směru
ENU	enumeration	řadový výčet
EPI	epistemic	epistemická modalita
EXA	example	příklad
EXC	exclamatory	zvolací tvar
EVI	evidential	evidenční modalita
EXP	expressive	expresivní prostředek
FOC	focus	réma
GEN	genitive	genitiv
GER	gerund	TE tvar
HON	honorative	uctivost
EUF	euphemism	eufemismus
HML	humilitive	skromnost
ILL	illocutionary modulator	ilokuční modulace
IMP	imperative	rozkazovací způsob
INS	instrumental	instrumentál
INR	interjection	citoslovce
INT	interrogation	interrogativ
NEG	negation	negace
NMZ	nominalization	nominalizace
NOM	nominative	pomocné podstatné jméno
NPS	non-past tense	neminulý čas
LOC	locative	lokativ
PAR	parallel	souběžnost
PAS	passive	pasivum
PST	past	minulý čas
PER	perfective	dokonavost
PLR	plural	plurál
POL	politeness	zdvořilost
POS	possibility	možnost
POT	potential	potenciál
PRO	provision	okolnost
QUO	quotative	citační partikule
TOP	topic	téma
VOL	volitive	volní tvar

Značky morfologických hranic:

\_ součást konstrukce

= před partikulí

- před příponou

. před koncovkou

## Příloha 2: Seznam tabulek a vyobrazení

Obrázek 1: Klasifikace modality podle Masaoky (1991)	17
Obrázek 2: Struktura modality podle Nitty (1991)	20
Obrázek 3: Subjektivizace podle Langackera (2002b: 325)	25
Obrázek 4: Model sémantické změny modálních prostředků Heiko Narrog (2005)	30
Obrázek 5: Tabulka časování přípony sufixu <i>-m.u</i>	36
Obrázek 6: Struktura užití <i>-m.u</i> (Onoe: 2001)	41
Obrázek 7: Segmentační analýza slovesa v době rané střední japonštiny (Frellesvig: 2010)	44
Obrázek 8: Přehled tvarů sloves rané střední japonštiny	46
Obrázek 9: Přehled konjugace přípony <i>-m.u</i>	48
Obrázek 10: Tabulka výskytů excerpovaných příkladů	48
Obrázek 11: Graf rozložení výskytů <i>-m-</i>	49
Obrázek 12: Graf rozložení výskytů přívlastkového tvaru	51
Obrázek 13: Přívlastkový tvar <i>-m.u</i> v adnominálním rozvití	53
Obrázek 14: Schéma významu <i>-m.u</i> v adnominálním rozvití - neurčitost 1	55
Obrázek 15: Nеспецифická neurčitá reference (Langacker 2009: 179)	55
Obrázek 16: Schéma významu <i>-m.u</i> v adnominálním rozvití - neurčitost 2	57
Obrázek 17: Struktura <i>-m.u</i> v distribuci koncové části nominále	61
Obrázek 18: Korespondence schématu neurčitost 1- budoucnost	67
Obrázek 19: Korespondence neurčitost 2 - domněnka	67
Obrázek 20: Rozložení výskytů <i>-m.u</i> v přívlastkovém tvaru	68
Obrázek 21: Rozložení užití přívlastkového tvaru <i>-m.u</i>	69
Obrázek 22: Rozložení užití tvarů <i>-m.e</i>	70
Obrázek 23: Rozšiřování užití <i>-m.e</i>	72
Obrázek 24: Rozložení užití koncového tvaru <i>-m.u</i>	74
Obrázek 25: Graf rozložení užití koncového tvaru <i>-m.u</i>	78
Obrázek 26: Rozložení koncového tvaru <i>-m.u</i> v deklarativních konstrukcích	78
Obrázek 27: Rozložení užití koncového tvaru <i>-m.u</i> v interogativních konstrukcích	
Obrázek 28: Přehled výsledků užití <i>-m.u</i>	80
Obrázek 29: Koloběh podnětu a reakce (Control cycle) podle Langackera (2002)	82
Obrázek 30: Základní části koloběhu podnětu a reakce	82
Obrázek 31: Rozvedený koloběhu podnětu a reakce	82
Obrázek 32: Srovnání koloběhu podnětu a reakce a "noda myšlenkového procesu"	83
Obrázek 33: Srovnání ukotvování (grounding) nominále a finitního slovesa	85
Obrázek 34: Charakter <i>-m.u</i> vzhledem k subjektivizaci podle Langeckera	87
Obrázek 35: Charakter <i>-m.u</i> vzhledem k subjektivizaci podle Narroga (2005)	88
Obrázek 36: Kombinace <i>-m.u</i> a dalších gramatických kategorií (Takajama: 2002)	90
Obrázek 37: Možné kombinace modálních přípon (Takajama: 2002)	91
Obrázek 38: Možné kombinace modálních přípon (Oda: 2010)	91

Obrázek 39: Hláskové změny <i>-m.u</i> (Frellesvig 20010: 240)	93
Obrázek 40: Změny v systému konjugace japonských predikativů	97
Obrázek 41: Tvary {-ó/-jó} podle japonské školní gramatiky	99
Obrázek 42: Vůle v systému modality podle Nitty (2005)	103
Obrázek 43: Klasifikace užití volního tvaru v současné jazykovědě	105
Obrázek 44: Schematický význam užití "vyjádření vůle"	106
Obrázek 45: Schematický význam "vyjádření rozhodnutí"	108
Obrázek 46: Schematický význam "nabídky vykonání (služby) "	108
Obrázek 47: Schematický význam "vyzvání"	109
Obrázek 48: Schematický význam "návrh"	110
Obrázek 49: Celkový přehled užití volních tvarů	122
Obrázek 50: Srovnání schématu "vůle" oproti schématu "hortativ"	123
Obrázek 51: Charakter volního tvaru vzhledem k subjektivizaci podle Narroga (2005)	125
Obrázek 52: Modální prostředky volitivní modality podle rozsahu platnosti	127
Obrázek 53: Klasifikace modality vztažené k úsudku podle Nitty (2009)	129
Obrázek 54: Subkategorie epistemické modality podle Mijake Tomohika	130
Obrázek 55: Tabulka vaznosti a tvarů <i>daró</i>	133
Obrázek 56: Kategorizace užití <i>daró</i>	135
Obrázek 57: Přehled způsobů užití <i>daró</i>	147
Obrázek 58: Charakter <i>daró</i> vzhledem k subjektivizaci podle Narroga (2005)	149
Obrázek 59: Modální prostředky non-volitivní modality podle rozsahu scope	150
Obrázek 60: Gramatikalizační posun <i>-m.u</i> →{-ó,-jó},- <i>daró</i>	153
Obrázek 61: Posun schematického významu <i>-m.u</i> →{-ó,-jó},- <i>daró</i>	154
Obrázek 62: Shrnutí subjektivizace jednotlivých užití sledovaných tvarů dle CG	155
Obrázek 63: Shrnutí subjektivizace jednotlivých užití sledovaných tvarů dle Narroga	156



## Použitá literatura

- AKATSUKA, Noriko. (1990). On the Meaning of daroo. In Kamada, Jacobsen (eds.), *On Japanese and how to teach It. In honor of Seiichi Makino*, Tokyo: The Japan times. pp. 67-75.
- AKIMOTO, Morihide. WATANABE, Terumiči. (1996). Šinkoten no bunpó. Čúó zušo.
- BYBEE, Joan. PERKINS, Revere. WILLIAM, Paglica. (1994). *The Evolution of Grammar. Tense, aspect, and modality in the languages of the world*. Chicago: The University of Chicago Press.
- BYBEE, Joan. FLEISCHMAN, Suzanne (eds.). (1995). *Modality in grammar and discourse*. Amsterdam: John Benjamins.
- CROFT, William. (2007). Logical and Typological Arguments for Radical Construction Grammar. In Evens, Bergen, Zinken (eds.), *The Cognitive Linguistics Reader*, London: Equinox. pp. 638-674.
- CUNODA, Mie. (2004). *Nihongo no secu, bun no resecu to modarity*. Tokio: Kurošio šuppan.
- ČERMÁK, František. (2001). *Jazyk a jazykověda*. Praha: Karolinum.
- DANEŠ, František. (2009). *Kultura a struktura českého jazyka*. Praha: Karolinum.
- DUŠKOVÁ, Libuše a kol. (1994). *Mluvnice současné angličtiny na pozadí češtiny*. Praha: Academia.
- FIALA Karel. (2011). Essence of the sentence: On the Predicative Function, Modality and Speech Act. In *Between Philology and Hermeneutics - International Conference Proceedings No. 11*. Nagoya University. pp. 27 -36.
- FILLMORE, Charles J. (2007). Frame semantics. In Evens, Bergen, Zinken (eds.), *The Cognitive Linguistics Reader*, London: Equinox. pp. 238-262.
- FRELLESVIG, Bjarke. (2010). *A History of the Japanese Language*. Cambridge: Cambridge University Press.
- GOLDBERG, Adele E. (2007). Constructions: a new theoretical approach to language. In Evens, Bergen, Zinken (eds.), *The Cognitive Linguistics Reader*, London: Equinox. pp. 589-600.
- GODDARD, Cliff. WIERZBICKA, Anna. (2004). Cultural scripts: What are they and what are they good for? In *Intercultural Pragmatics 1-2*. Walter de Gruyter. pp. 153-166.
- GURÚPU DŽAMAŠII. (2003). *Nihongo bunkei džiten*. Tokio: Kurošio šuppan.
- HOPPER, Paul. TRAUGOTT, Elizabeth C. (2008). *Grammaticalization*. Cambridge: Cambridge University Press.
- JAMANAŠI, Masaaki. (1997). *Ninčibunpóron. Hicudži šobó*.
- JAMAGUČI, Asaho. SUZUKI, Hideo. SAKANAŠI, Rjúzó. CUKIMOTO, Masajuki. (2002). *Nihongo no rekiši*. Tokio: Tokio Daigaku šuppanša..
- JAMAGUČI, Jošinori. (2011). *Kodai nihongoši ronkjú*. Tokio: Kazama šobó.
- JUZAWA, Kókičiró. (1954). *Edo kotoba no kenkjú*. Tokio: Meidži šoin.
- JUZAWA, Kókičiró. (1970). *Muromači džidai gengo no kenkjú*. Tokio: Kazama šobó.
- KEENE, Donald. (1993). *Seeds in the Heart- Japanese Literature from the Earliest Times*

- to the Late Sixteenth Century. New York: Henry Holt and Company.
- KLÍMA, Tomáš. (2012). Učebnice klasické japonštiny. Praha: Karolinum.
- KODŽIMA, Góiči. (2012). Saikóčiku šita nihongo bunpó. Tokio: Hicudži šobó.
- KOVECSES, Zoltán. (2006). *Language, mind, and culture : a practical introduction*. New York: Oxford University Press.
- LAKOFF, George. (2006). *Ženy, oheň a nebezpečné věci – Co kategorie vypovídají o naší mysli*, Triáda.
- LAKOFF, George. (2007). The contemporary theory of metaphor. In *The Cognitive Linguistics Reader*, red. Evens, Bergen, Zinken. London: Equinox. pp. 267-315.
- LAKOFF, George, Johnson, Mark. (1980). *Metaphors We Live By*. Chicago: Chicago University Press.
- LANGACKER, Ronald W. (1991a). *Foundations of Cognitive Grammar I. - Theoretical Prerequisites*, Stanford University Press.
- LANGACKER, Ronald W. (1991b). *Foundations of Cognitive Grammar II. - Descriptive Application*, Stanford University Press.
- LANGACKER, Ronald W. (2002). The Control Cycle: Why Grammar is a Matter of Life and Death. In JCLA. *Proceedings of the Second Annual Meeting of the Japanese Cognitive Linguistics Association*, pp. 193 - 220.
- LANGACKER, Ronald W. (2003). Extreme subjectification: English tense and modals. In H. Cuyckens, T. Berg, R. Dirven, and K-U. Panther (eds.), *Motivation in Language: Studies in Honor of Günter Radden*. Amsterdam: John Benjamins. pp. 3-26.
- LANGACKER, Ronald W. (2006). Subjectification, grammaticization, and conceptual archetypes. In A. Athanasiadou, C. Canakis, and B. Cornillie (eds.), *Subjectification: Various Paths to Subjectivity*. Berlin: Mouton de Gruyter. pp. 17-40.
- LANGACKER, Ronald W. (2007). An introduction to cognitive grammar. In Evens, Bergen, Zinken (eds.), *The Cognitive Linguistics Reader*, London: Equinox. pp. 444-480.
- LANGACKER, Ronald W. (2008). *Cognitive Grammar A Basic Introduction*. New York: Oxford University Press.
- LANGACKER, Ronald W. (2009). *Investigations in cognitive grammar*. New York: Mouton de Gruyter.
- LEE, David. (2001). *Cognitive Linguistics – An Introduction*, Oxford: Oxford University Press.
- LYONS, John. (1970). *Semantics*. Cambridge: Cambridge University Press.
- MACUMURA, Akira (ed.). (1991). *Nihon bunpó daidžiten*. Tokio: Midži šoin.
- MAKINO, Seiichi. TSUTSUI, Michio. (1999) *A Dictionary of Basic Japanese Grammar*. Tokyo: The Japan Times.
- MARTIN, Samuel. E. (1991). *A Reference Grammar of Japanese*. Tokio: Charles E. Tuttle Company.
- MASUOKA, Takaši. (1991). *Modarity no bunpó*. Tokio: Kurošio.
- MASUOKA, Takaši. (2007). *Nihongo modarity tankjú*. Tokio: Kurošio.
- MASUOKA, Takaši. (2009). Modality from Japanese Perspective. In Pizziconi, Kizu (eds.) *Japanese Modality Exploring its Scope and Interpretation*. Palgrave Macmillan. pp. 36-55.
- MASUOKA, Takaši. Takubo, Jukinori. (1994). *Kiso Nihongo bunpó*. Tokio: Kurošio.

- MIJAZAKI, Kazuhito. ADAČI, Taró. NODA, Harumi.  
TAKANAŠI, Šino. (2004). Modarity - Šin Nihongo bunpó senšo 4. Tokio: Kurošio.  
MINAMI, Fudžio. (1994). Gendai nihongo no kózó. Taišúkanšoten.  
MOESCHLER, Jacques. (2004). Intercultural pragmatics: a cognitive approach. In *Intercultural Pragmatics* 1-2. Walter de Gruyter. pp. 49-70.  
MORIJAMA, Takuró. (1992). Nihongo niokeru suirjó o megutte. In Gengo Kenkjú 101. pp. 64-83.  
MORIJAMA, Takuró. (2003). Hjógen o adžiwau tameno nihongo bunpó. Iwanami šoten.  
MORIOKA, Kendži. MIJADŽI, Jutaka. TERAMURA, Hideo. KAWABATA, Jošiaki. (1982). Kóza nihongogaku 2 - bunpóši. Tokio: Meidži šoin.  
NAKASU, Masaaki. HASEGAWA, Šigenari. HANADA, Tošinori. TAKEMURA, Nobuharu. (1995). Šinšósecu kokugo binran. Tokio: Tokio šoseki.  
NARROG, Heiko. (1996). Modern Japanese Verb Inflection as an Instance of Grammaticalization. In Fiala (ed.) *The Japanese Traditional Thought and the Present*. PCentrum Rožnov. pp. 151-158.  
NARROG, Heiko. (1998). Nihongo dóši no kacujó taikai. In Nihongo kagaku 4. pp. 7-30.  
NARROG, Heiko. (2007). Modality and grammaticalization in Japanese. In Onodera, Suzuki (eds.) *Journal of Historical Pragmatics* 8:2. John Benjamins Publishing Company. pp 269-294.  
NARROG, Heiko. (2009a). *Modality in Japanese: the layered structure of the clause and hierarchies of functional categories*, Amsterdam: John Benjamins.  
NARROG, Heiko. (2009b). Modality, *Modariti* and Predication – the Story of Modality in Japan. In Pizziconi, Kizu (eds.) *Japanese Modality Exploring its Scope and Interpretation*. Palgrave Macmillan. pp. 9-35.  
NARROG, Heiko. (2009c). Modality, mood, and change of modal meanings: A new perspective. In *Cognitive Linguistics* 16 - 4. Walter de Gruyter. pp 677-731.  
NIHONGO KIDŽUCUBUNPÓ KENKJÚKAI.(2003). Modarity - Gendai nihongo bunpó 4. Tokio: Kurošio.  
NITTA, Jošio. (1995). Nihongo no modarity to ninšó. Tokio: Hicudži šobó.  
NITTA, Jošio. (2009). Nihongo no modarity to sono šúhen. Tokio: Hicudži šobó.  
NITTA, Jošio, Masuoka Takaši (eds.). (2001). Nihongo no modarity. Tokio: Kurošio šuppan.  
NOVÁK, Miroslav. (1989). Gramatika japonštiny I. Praha: SPN.  
NOVÁK, Miroslav. (1982). Gramatika japonštiny II. Praha: SPN.  
NUYTS, Jan. (2005). Modality: Overview and linguistic issues. In Frawley (ed.), *The expression of modality*. Berlin: Mouton de Gruyter. pp. 1-26.  
ODA, Masaru. (2010). Kóten bunpó šósecu. Tokio: Oufuu.  
OHORI, Tošio. (2002). Ninči gengogaku. Tokio: Tokio daigaku šuppankai.  
OKIMORI, Takuja (ed.). (2000). Nihongoši. Tokio: Oufuu.  
ONODERA, Noriko. (2010). Imi kakučó to subjectification nikansuru ninčigengogakuteki kósacu. In Takušoku daigaku gengo kenkjú 122. pp. 25-49. ONOE, Keisuke. (2001). Bunpó to imi I. Tokio: Kurošio šuppan.  
ÓNO, Susumu. SATAKE, Akihiro. MAEDA, Kingoró. (2000). Kogo džiten. Tokio: Iwanami.  
PALEK, Bohumil. (1989). Základy obecné jazykovědy. Praha: SPN.

- PALMER, Frank R. (2001). *Mood and Modality*, Cambridge: Cambridge University Press.
- PETR, Jan a kol. (1986) *Mluvnice češtiny (2) Tvarosloví*. Praha: Academia.
- SAWADA, Harumi. (2006). *Modarity*. Kaitakuša.
- SAWADA, Harumi. (2007). *Gojóron no kanósei - Modarity no šiten kara*. In *Gekkanengo tokušú: Gojóron no šitenkai - kontekusuto ni umoreta imi no kaišaku*. Taišúkan šoten.
- SAWADA, Harumi (ed.). (2011). *Hicudži imiron kóza 5 - Šukansei to šutaisei*. Tokio: Hicudži šobó.
- SHIRANE, Haruo. (2005). *Classical Japanese A Grammar - Exercise Answers and Tables*. Columbia University Press.
- SUGIMOTO, Cutomu. (1967). *Kindai nihongo no šinkenkjú*. Tokio: Ófúša.
- SUZUKI, Kazuhiko. (1977). *Bunpó no ucurikawari*. In Sakakura (ed.) *Nihongo no rekiši*. Tokio: Daišúkan šoten. pp. 196-240.
- SUZUKI, Šigejuki. (1996). *Keitairon džosecu. Mugi šobó*.
- SWEETSER, Eve. (1998). *From etymology to pragmatics: metaphorical and cultural aspects of semantic structure*. Cambridge: Cambridge University Press.
- TAKAHAŠI, Taró. (2005). *Nihongo no bunpó*. Tokio: Hicudži šobó.
- TAKAJAMA, Jošijuki. (2002). *Nihongo modarity no šiteki kenkjú*. Tokio: Hicudži šobó.
- TAKEUČI, Mičiko. (1977). *Kamakura, Muromači džidai niokeru džodóši no daijó*. In *Iwanami kóza Nihongo 7 Bunpó II*. Tokio: Iwanami šoten. pp. 114-142.
- TALMY, Leonard. (2007). *Force dynamics in language and cognition*. In Evens, Bergen, Zinken (eds.), *The Cognitive Linguistics Reader*, London: Equinox. pp. 481-544.
- TRAUGOTT, Elizabeth Closs (2007) *(Inter)subjectification and unidirectionality*. in *Journal of Historical Pragmatics* 8:2. John Benjamins Publishing Company. pp. 295-309.
- TRAUGOTT, Elizabeth Closs (2010) *Grammaticalization*. In Luraghi and Bubenik (eds.), *Continuum Companion to Historical Linguistics*, 269-283. London: Continuum Press.
- TRAUGOTT, Elizabeth C. (2011). *Modality from a Historical Perspective*. in *Language and Linguistics Compass* 5/6. pp. 381-396.
- TRAUGOTT, Elizabeth C. (2011). *(Inter)subjectivity and (inter)subjectification: A reassessment*. In Davidse, Vandelanotte, Cuyckens (eds.), *Subjectification, Intersubjectification and Grammaticalization*. Berlin: Walter de Gruyter.
- TRAUGOTT, Elizabeth C. DASHER, Richard B. (2002). *Regularity in Semantic Change*. Cambridge: Cambridge University Press.
- VANĀKOVÁ, Irena, NEBESKÁ, Iva, SAICOVÁ ŘÍMANOVÁ Lucie, ŠLÉDROVÁ Jasňa. (2005). *Co na srdci to na jazyku*. Praha: Karolinum.
- WADA, Akemi. (1994). *Kodai nihongo no džodóši no kenkjú - „mu“ no keitó o čúšin to suru*. Tokio: Kazama šobó.
- WATANABE, Minoru. (2000) *O podstatě japonského jazyka*. Praha: Karolinum.
- WATANABE, Minoru. (2008) *Nihongoši jósecu*. Tokio: Iwanami šoten.
- WIERZBICKA, Anna. (2003). *Cross-Cultural Pragmatics*. New York: Walter de Gruyter.

## **Zdrojové texty použité při excerpci**

Murasaki, Šikibu. (1958). Gendži monogatari I. Jamagiši, Tokuhei (eds.) Tokio: Iwanami šoten.

Murasaki, Šikibu. (1994). Gendži monogatari I. Abe Akio, Imai Gen'e, Akijama Ken, Suzuki Hideo (eds.) Tokio: Šógakukan.

Murasaki, Šikibu. (2002). Příběh prince Gendžiho 1, Litomyšl: Paseka.

Murakami, Haruki. (1994). Nedžimakidori kuronikuru 1. Tokio: Šinčóša.

korpus Kokubungaku kenkjú širjókan: <https://base3.nijl.ac.jp/index.html>

korpus Šónagon: <http://www.kotonoha.gr.jp/shonagon/>