

UNIVERZITA KARLOVA V PRAZE  
EVANGELICKÁ TEOLOGICKÁ FAKULTA

Bakalářská práce

**Naděje na posmrtný život**

Veronika Prachařová

Katedra filozofie a teologie  
Zuzana Svobodová  
Sociální práce  
Pastorační a sociální práce

Praha 2012

## Prohlášení

1. Prohlašuji, že jsem bakalářskou práci **Naděje na posmrtný život** zpracovala samostatně a výhradně s použitím uvedených pramenů a literatury.
2. Tuto práci nepředkládám k obhajobě na jiné škole.
3. Souhlasím s tím, aby uvedená práce byla pro studijní účely zpřístupněna dalším osobám nebo institucím prostřednictvím Knihovny Jabok a v elektronické podobě prostřednictvím IS Jabok.

datum

Veronika Prachařová

Toto dílo je licencováno pod licencí Creative Commons *Uveďte autora-Neužívejte dílo komerčně-Nezasahujte do díla 3.0 Česká republika licencí*. Pro zobrazení kopie této licence, navštivte <http://creativecommons.org/licenses/by-nc-nd/3.0/cz/> nebo pošlete dopis na adresu: Creative Commons, 171 Second Street, Suite 300, San Francisco, California, 94105, USA.

## **Anotace**

PRACHAŘOVÁ, VERONIKA. Naděje na posmrtný život. Praha 2012. Bakalářská práce. Univerzita Karlova v Praze. Evangelická teologická fakulta. Katedra filozofie a teologie. Vedoucí práce Z. Svobodová.

Tato práce je zaměřena na víru v posmrtný život. Cílem mé práce bylo zjistit, zda studenti VOŠ Jabok věří v posmrtný život a pokud v něj věří, jaký mají vztah k nebi, očistci, peklu a druhému příchodu Krista. V teoretické části práce je nejprve popsáno, co je to naděje, vzkříšení, smrt, duše a dualismus. Poté je v práci definováno, co je to eschatologie. Jednotlivé části práce jsou pak věnovány jednotlivým kategoriím eschatologie: nebi, peklu, očistci a druhému příchodu Krista. V praktické části práce je nejprve představen dotazník, který byl rozdělán 70 respondentům na VOŠ Jabok, a hypotéza, ze které jsem vycházela. Výsledky jsou následující: na posmrtný život věří 77, 1 % respondentů. 71, 3 % respondentů věří, že je jejich duše nesmrtelná. 40 % respondentů věří, že se jejich duše navrátí do jiného těla, což odporuje křesťanské nauce o duši, neboť ta reinkarnaci zamítá. Co se týče dílčích složek eschatologie, na nebe věří 68, 6 % respondentů, na očistec věří 32, 9 % a na peklo věří 31, 4 %. Z těchto čísel je patrné, že respondenti mají tendenci věřit více v pozitivní věci, než v ty negativní. Co se týče druhého příchodu Kristova, v něj věří pouze 21, 4 % respondentů, toto nízké číslo si vysvětlují nízkou religiozitou respondentů, neboť bylo pouze 32, 9 % věřících a 67, 1 % nevěřících.

## **Klíčová slova**

naděje  
vzkříšení  
smrt  
duše  
dualismus  
eschatologie  
nebe  
peklo  
očistec  
parúsie

## Summary

This work is focused on belief in life after death. To find out if students of VOŠ Jabok believe in life after death it was my object of work. And if they believe, what kind of relationship they have in connection with a heaven, a purgatory, a hell and second coming of Christ. First, in theoretical part of work, is described, what is it an expectation, a resurrection, a death, a soul and a dualism. Thereafter in work is defined, what is it an eschatology. Constituent sections of work are dedicated constituent categories of eschatology: a heaven, a hell, a purgatory and second coming of Christ. In practical part of work questionnaire is introduced, which was distributed to 70 respondents at VOŠ Jabok, and hypothesis from which I drew. Results are following: in life after death believe 77, 1 % of respondents. 71, 3 % of respondents believe that their soul is immortal. 40 % of respondents believe that their souls will return into another bodies, which is in discord with Cristian doctrine about soul, because doctrine refuses reincarnation.. When it comes to components of eschatology, in heaven believe 68, 6 % of respondents, in purgatory believe 32, 9 % and in hell believe 31, 4 %. From these numbers is visible that respondents have got inclination to believe more in positive things. When it comes to second coming of Christ in that believe only 21, 4 % of respondents, this low number I explain by low amount of believers among respondents, because was only 32, 9 % of believers and 67, 1 % non believers.

## Keywords

expectation  
resurrection  
death  
soul  
dualism  
eschatology  
heaven  
hell  
purgatory  
parusy

**Poděkování**

Ráda bych poděkovala mé vedoucí této práce za její trpělivost a čas strávený vedením práce. A také nesmím opomenout poděkovat všem respondentům, kteří mi vyplnili dotazník.

## Obsah

Úvod.....	7
1 O naději.....	8
2 O vzkříšení.....	11
3 O smrti.....	14
4 O duši.....	16
5 O dualismu.....	17
6 O eschatologii.....	20
6.1 O nebi.....	21
6.2 O pekle.....	22
6.3 O očištcích.....	23
6.4 O druhém příchodu Kristově.....	24
7 O identitě.....	26
6 Praktická část.....	27
6.1 O dotazníku.....	27
8.1.1 Respondenti.....	27
8.1.2 Hypotéza.....	27
8.1.3 Dotazník.....	28
8.2 Výsledky dotazníku.....	30
Závěr.....	40
Seznam použité literatury.....	42
Příloha.....	44

## Úvod

Téma blízké smrti jsem si zvolila, neboť se bezprostředně týká každého z nás. Ať už si to uvědomujeme nebo ne, jsme smrtelníci a naše životy jsou smrtí ohraničeny. Zároveň mne toto téma upoutalo, neboť v sobě paradoxně ukrývá obrovskou naději. Člověk je bytost zvědavá, a tak se nespokojí pouze s odpověďmi na otázku, co je to smrt. Člověk pro sebe hledá naději, když se ptá, co bude po smrti.

Cílem mé práce bude zjistit, zda studenti VOŠ Jabok věří v posmrtný život a pokud v něj věří, jaký mají vztah k nebi, očistci, peklu a druhému příchodu Krista.

Ve své práci budu vycházet z odborné literatury a poznatků zjištěných v dotazníkovém šetření. Práce svým zaměřením spadá do oblasti systematické teologie, částečně také filosofie a religionistiky. V teoretické části své práce se nejprve budu věnovat tomu, co je to naděje. Hned po naději se pozastavím u vzkříšení Kristova, neboť právě to je důležité pro novozákonní naději. Pak objasním, co je to smrt a jaký je její význam v lidském životě. Bližší vysvětlení chápání smrti je pro mou práci nezbytné, neboť smrt je důležitým zlomem v uvažování o posmrtném životě. Po objasnění co je to smrt a jaký je její význam v lidském životě představím základní termíny týkající se duše. Duše totiž hraje hlavní roli v úvahách o posmrtném životě. Letmo se dotknu toho, jak je tato problematika chápána v judaismu a islámu, neboť jsou to kromě křesťanství důležitá monoteistická náboženství ve světě. Hlavní důraz však budu klást právě na křesťanské pojetí duše. V souvislosti s chápáním posmrtného života bude namístě nastínit dualistické chápání člověka coby předstupeň k pochopení nauky o posmrtném životě. Po dualismu přistoupím k samotné eschatologii. Eschatologické učení nastíním opět také z pohledu judaismu a islámu, větší část pozornosti však bude upjata na chápání z pohledu křesťanství. Učiním tak zejména prostřednictvím tradičních kategorií nebe, pekla a očistce, i když je to velké zúžení. Tuto redukci dělám z toho důvodu, že předpokládám, že tyto kategorie budou srozumitelné lidem v kulturním prostředí, ve kterém provádím výzkum. Po představení eschatologie se budu zabývat jejími jednotlivými kategoriemi, jako je nauka o nebi, o pekle a případně o očistci. Před samým závěrem teoretické části se budu věnovat druhému příchodu Krista, který je pro křesťanskou víru v posmrtný život stěžejním nositelem naděje.

## 1 O naději

Řekne-li se naděje, jedná se o jedno slovo, avšak pod slovem naděje se ukrývá bohatá škála směrů, kterými lze o naději uvažovat. Adolf Novotný v knize *Biblický slovník* říká, že „někdy je hebrejské slovo tikvá překládáno slovem naděje (Jb 5, 16; Ž 71, 5; Př 23, 18; 24, 14 aj.) jindy slovem čaka (Jr 31, 17), očekávání (Př 11, 23; Ž 62, 6 aj.). Jiné hebrejské slovo pro naději bittahón je překládáno do češtiny buď naděje (Kaz 9, 4) nebo doufání (2Kr 18, 19; Iz 36, 4). Jindy totéž slovo, označující naději (kislá Jb 4, 6) je překládáno bláznovství (Ž 85, 9). Jiné hebrejské slovo pro naději, seber (Ž 146, 5) je překládáno také očekávání (Ž 119, 116). To všechno ukazuje jednak na bohatost tohoto pojmu, jednak na jeho charakter.“<sup>1</sup> Nyní ocituji úryvky z Bible, na které Adolf Novotný odkazuje:

„a tak nuzný má naději, ale podlost musí zavřít ústa.“ (Jb 5, 16)

„Ty jsi přece má naděje, Panovníku Hospodine, v tebe už od mládí doufám.“ (Ž 71, 5)

„Však to budoucnost ukáže! Tvá naděje nebude zmařena.“ (Př 23, 18)

„Právě tak poznávej moudrost pro svou duši. Když ji najdeš, máš budoucnost, tvá naděje nebude zmařena.“ (Př 24, 14)

„Je naděje pro tvé potomstvo, je výrok Hospodinův. Synové se vrátí na své území.“ (Jr 31, 17)

„Touhou spravedlivých je jen dobro, kdežto nadějí svévolníků je prosadit se zuřivostí.“ (Př 11, 23)

„Jen zmlkni před Bohem, duše má, vždyť on mi naději vlévá.“ (Ž 62, 6)

„Kdo tedy bude vyvolen? Všichni, kdo žijí, mají naději. Vždyť živý pes je na tom lépe než mrtvý lev.“ (Kaz 9, 4)

„Nejvyšší číšník na ně zavolal: „Povězte Chizkijášovi: Toto praví velkokrál, král asyrský: Na co vlastně spoléháš?“ (2Kr 18, 19; Iz 36, 4)

„Nedůvěřuješ už ve svou bohabojnost? Nedává ti naději tvůj bezúhonný život?“ (Jb 4, 6)

„Vyslechnu, co promluví Bůh Hospodin, zajisté vyhlásí pokoj pro svůj lid, své věrné, jenom ať se k své hlouposti nevracejí!“ (Ž 85, 9)

„Blaze tomu, kdo má ku pomoci Boha Jákobova, kdo s nadějí vzhlíží k Hospodinu, svému Bohu.“ (Ž 146, 5)

„Podpírej mě, jak jsi řekl, a budu žít, v mých nadějích mě nezahanbuj.“ (Ž 119, 116)

---

<sup>1</sup> Novotný 459/460.



Ale zpátky k tomu, co je to naděje? O naději se všeobecně traduje, že umírá poslední. Spokojit se s tímto všeobecným úslovím ale nestačí. Nedá se sice proti němu téměř nic namítnout, jeho vypovídající hodnota je však minimální a bez jasných obrysů. Z úsloví, že naděje umírá poslední, lze ale vytušit, že má naděje silný potenciál, neboť má schopnost vytrvat déle než cokoli ostatní. Z antických dob pochází nemálo přísloví a citátů, zejména z římského prostředí, které se naděje bezprostředně týkají. K úsloví naděje umírá poslední je nejbližší výrok, jenž vyřkl Seneca Starší: „Naděje je poslední útěchou v neštěstí.“<sup>2</sup> I zde se projevuje naděje tím, že přetrvává, ačkoli vše ostatní selhalo. Velice podobný je také citát od Cicera, ačkoli jeho obsah jej již mírně pozměněn: „Jedině naděje přináší lidem útěchu v neštěstích.“<sup>3</sup> Zde se naděje jeví jako síla, která pomáhá překlenout nesnadná období v lidských životech.

Podle Adolfa Novotného v knize *Biblický slovník* je naděje „pevné očekávání budoucích věcí a živá touha po jejich uskutečnění, znázorňovaná odedávna obrazem kotvy, udržující lodičku života na rozbouřeném moři. Naděje znamenala ve SZ často víru nebo důvěru v Boží vedení a ochranu, takže ne nadarmo byla označena za čekající víru.“<sup>4</sup> Pojetí naděje ve SZ a NZ je odlišné, a přeci má společné prvky. Opět Adolf Novotný tvrdí, že „předmětem starozákonní naděje jsou většinou věci, patřící k pozemskému království Božímu. Je příznačné, že čím byly horší sociální a politické poměry, tím živější a fantastičtější byla naděje Izraelova na příchod Božího království. Z této živé naděje vyrostla víra v mesiášské království s plností nadpřirozených sil a víra ve vzkříšení z mrtvých. **Důvodem novozákonní naděje je zmrtvýchvstání Ježíšovo, které je jednak naplněním starozákonních nadějí, jednak důkazem, že se Bůh k lidstvu sklonil v nekonečné lásce. Vzkříšení Kristovo je Boží nejmocnější čin, který vyvolal víru.**“<sup>5</sup>

Z hlediska božských ctností je naděje „božská ctnost, kterou člověk touží po nebeském království a po věčném životě jako po svém štěstí tím, že důvěřuje Kristovým příslibům a nespolehá na své síly, ale na pomoc Ducha svatého. Ctnost naděje odpovídá na touhu po štěstí, kterou Bůh vložil do srdce každého člověka; bere na sebe očekávání, která podněcují lidskou činnost; očišťuje je a zaměřuje k nebeskému království; chrání před malomyslností; je oporou ve chvílích opuštěnosti; rozšiřuje srdce v očekávání věčné blaženosti. Vzpruha naděje chrání před sobectvím a vede k radosti z křesťanské lásky.“<sup>6</sup> Xavier Léon-Dufour ve *Slovníku biblické teologie* tvrdí, že „mluvit o naději znamená mluvit o budoucnosti. Naděje na šťastnou budoucnost, ke které jsou povoláni všichni lidé, zaujímá v náboženském životě Božího lidu význačné místo. Boží zaslíbení postupně zjevila vyvolenému národu, jak nádherná bude tato budoucnost, viditelná nikoliv v tomto světě, nýbrž v lepším domově, tj. v nebi, ve věčném životě, kdy se bude člověk podobat Bohu.“<sup>7</sup>

---

<sup>2</sup> Stejskal 187.

<sup>3</sup> Stejskal 187.

<sup>4</sup> Novotný 459.

<sup>5</sup> Novotný 460.

<sup>6</sup> *Katechismus* 458.

<sup>7</sup> Dufour 246.

Toto je však křesťanský model chápání naděje. Neboť uvádím naději již v samotném názvu celé práce, ráda bych se u naděje pozastavila a ukázala i na jiné její aspekty. Tak například náhled na naději z dob starého Řecka je znatelně odlišný od křesťanského modelu. V křesťanském modelu se naděje jeví jako něco, u čehož je důležité, aby prostupovalo všechno, naproti tomu ve starořeckém modelu se o naději mluví jako o něčem, čeho je ve světě poskromnu. Lze tak usuzovat například z příběhu o Prométheovi:

„Marně Prométheus varoval pošetilého bratra, aby od bohů nepřijímal dary. Pandora si přinesla na svět skříňku kovanou zlatem, v níž se skrývalo všeliké zlo. Byly tam Starosti, Trampoty a Bolesti, Zármutek, Nemoci, Hlad a konečně i Smrt. Když všetečná a zvědavá Pandora sňala víko ze skříňky, v tom okamžiku se všechny ty zlé bytosti rozletěly po světě. Překvapená kráska sice skříňku ihned zavřela, ale bylo už pozdě. Jediná Naděje zůstala uvnitř. Snad proto, aby lidé věděli, kde je, a mohli se jí utěšovat ve svých strastech a svízelech.“<sup>8</sup>

Mluví-li se o naději, je zapotřebí rozlišovat vztah naděje a jistoty. Naděje není jistota. Dalo by se říci, že naděje je schopná tvořit v životě člověka opěrný bod, avšak není přímo hodnotou, kterou bychom mohli nazvat životní jistotou. Lidé od pradávna hledali ve svých životech nějakou jistotu, které by se mohli držet, naděje je v tomto smyslu velice křehká. Křehkost naděje by měl mít člověk na paměti, navzdory tomu, jak veliké „naděje“ jsou do naděje vkládány z hlediska božských ctností.

Shrneme-li to, naděje je velice bohatý pojem. V biblickém kontextu je naděje spojena s očekáváním, ve SZ v očekávání Božího vedení a ochrany. V NZ bylo očekávání podpořeno zmrtvýchvstáním Ježíše Krista. Z hlediska božských ctností naděje vyvěrá z touhy po štěstí, která je Bohem vložena do srdce každého člověka.

---

<sup>8</sup> Mertlík 53.

## 2 O vzkříšení

V minulé kapitole jsem se věnovala naději. Protože ze vzkříšení Ježíše Krista pramení novozákonní naděje, věnuji vzkříšení tuto kapitolu. Ve všech evangeliích se lze dočíst o tom, jak byl Ježíš pohřben a posléze jak byla nalezena prázdná hrobka (Mk 15,42 - 16,8; Mt 27,57 - 28,15; L 23,50 - 24,11; J 19,38 - 20, 18). Shody v popisech lze spatřovat v tom, že v odstupu dvou dní po smrti Ježíše Krista ženy objevily hrobku bez Ježíše. Ale nelze si nevšimnout také odlišností v popisech: různí se počet a jména žen, z jakých příčin navštívily hrobku, co se událo, když byly přítomny. Liší se také množství nebeských postav, se kterými se ženy potkaly, a zvěst, kterou ženy obdržely. V textech je odlišné také líčení toho, jak se ženy v dané situaci zachovaly.<sup>9</sup>

Podle Evangelia podle Marka:

„A když už nastal večer - byl totiž den přípravy, předvečer soboty - přišel Josef z Arimatie, vážený člen rady, který také očekával království Boží, dodal si odvahy, vešel k Pilátovi a požádal o Ježíšovo tělo. Pilát se podivil, že Ježíš už zemřel; zavolal si setníka a zeptal se ho, je-li už dlouho mrtev. A když mu to setník potvrdil, daroval mrtvé tělo Josefovi. Ten koupil plátno, sňal Ježíše s kříže, zavinul ho do plátna a položil do hrobu, který byl vytesán ve skále, a ke vchodu do hrobu přivalil kámen. Marie z Magdaly a Marie, matka Josefova, se dívaly, kam byl uložen.

„Když uplynula sobota, Marie z Magdaly, Marie, matka Jakubova, a Salome nakoupily vonné masti, aby ho šly pomazat. Brzy ráno prvního dne po sobotě, sotva vyšlo slunce, šly k hrobu. Říkaly si mezi sebou: „Kdo nám odvalí kámen od vchodu do hrobu?“ Ale když vzhledly, viděly, že kámen je odvalen; a byl velmi veliký. Vstoupily do hrobu a uviděly mládence, který seděl po pravé straně a měl na sobě bílé roucho; i zděsily se. Řekl jim: „Neděste se! Hledáte Ježíše, toho Nazaretského, který byl ukřižován. Byl vzkříšen, není zde. Hle, místo, kam ho položili. Ale jděte, řekněte jeho učedníkům, zvláště Petrovi: „Jde před vámi do Galileje; tam ho spatříte, jak vám řekl.““ Ženy vyšly a utíkaly od hrobu, protože na ně padla hrůza a úžas. A nikomu nic neřekly, neboť se bály.“ (Mk 15,42 - 16,8)

Podle Evangelia podle Matouše:

„Když nastal večer, přišel zámožný člověk z Arimatie, jménem Josef, který také patřil k Ježíšovým učedníkům. Ten přišel k Pilátovi a požádal o Ježíšovo tělo. Pilát přikázal, aby mu je dali. Josef tělo přijal, zavinul je do čistého plátna a položil je do svého nového hrobu, který měl vytesán ve skále; ke vchodu do hrobu přivalil veliký kámen a odešel. Byla tam Marie z Magdaly a jiná Marie, které seděly naproti hrobu. Nazítří, v den pátku, shromáždili se velekněží a farizejové u Piláta a řekli: „Pane, vzpomněli jsme si, že ten podvodník řekl ještě za svého života: „Po třech dnech budu vzkříšen.“ Dej proto rozkaz, ať je po tři dny hlídán jeho hrob, aby nepřišli jeho učedníci, neukradli ho a neřekli lidu, že byl vzkříšen z mrtvých; to by pak byl poslední podvod horší než první.“ Pilát jim odpověděl: „Zde máte stráž, dejte hrob hlídat, jak uznáte za dobré.“ Oni šli, zapečetili kámen a postavili k hrobu stráž.

Když uplynula sobota a začínal první den týdne, přišly Marie z Magdaly a jiná Marie, aby se podívaly k hrobu. A hle, nastalo velké zemětřesení, neboť anděl Páně sestoupil s nebe, odvalil kámen a usedl na něm. Jeho vzezření bylo jako blesk a jeho roucho bílé jako sníh. Strážci byli strachem z něho bez sebe a strnuli jako mrtví. Anděl řekl ženám: „Vy se nebojte.

---

<sup>9</sup> Srov. Galvin 50.

Vím, že hledáte Ježíše, který byl ukřižován. Není zde; byl vzkříšen, jak řekl. Pojdte se podívat na místo, kde ležel. Jděte rychle povědět jeho učedníkům, že byl vzkříšen z mrtvých; jde před nimi do Galileje, tam ho spatří. Hle, řekl jsem vám to.“ Tu rychle opustily hrob a se strachem i s velikou radostí běžely to oznámit jeho učedníkům. A hle, Ježíš je potkal a řekl: „Budte pozdraveny.“ Ženy přistoupily, objímaly jeho nohy a klaněly se mu. Tu jim Ježíš řekl: „Nebojte se. Jděte a oznamte mým bratřím, aby šli do Galileje; tam mě uvidí.“ Když se ženy vzdálily, někteří strážce přišli do města a oznámili velekněžím, co se všechno stalo. Ti se sešli se staršími, poradili se a dali vojákům značné peníze s pokynem: „Řekněte, že jeho učedníci přišli v noci a ukradli ho, když jste spali. A doslechne-li se to vladař, my to urovnáme a postaráme se, abyste neměli těžkosti.“ Vojáci vzali peníze a udělali to tak, jak se jim řeklo. A ten výklad je rozšířen mezi židy až podnes.“ (Mt 27,57 - 28,15)

Podle Evangelia podle Lukáše:

„Členem židovské rady byl muž jménem Josef, člověk dobrý a spravedlivý, který nesouhlasil s jejich rozhodnutím a činem. Pocházel z židovského města Arimatie a patřil těm, kdo očekávali království Boží. ten přišel k Pilátovi a požádal ho o Ježíšovo tělo; sňal je s kříže, zavinul do plátna a položil do hrobu, vytesaného ve skále, kde ještě nikdo nebyl pochován. Byl pátek a začínala sobota. Ženy, které přišly s Ježíšem z Galileje, šly za ním; viděly hrob i to, jak bylo tělo pochováno. Potom se vrátily, aby připravily vonné masti a oleje. Ale v sobotu zachovaly podle přikázání sváteční klid.

Prvního dne po sobotě, za časného jitra, přišly k hrobu s vonnými mastmi, které připravily. Nalezly však kámen od hrobu odvalený. Vešly dovnitř, ale tělo Pána Ježíše nenašly. A jak nad tím byly bezradné, stanuli u nich dva muži v zářícím rouchu. Zachvátil je strach a sklonily tvář k zemi. Ale oni jim řekli: „Proč hledáte živého mezi mrtvými? Není zde, byl vzkříšen. Vzpomeňte si, jak vám řekl, když byl ještě v Galileji, že Syn člověka musí být vydán do rukou hříšných lidí, být ukřižován a třetího dne vstát.“ Tu se rozpomenuly na jeho slova, vrátily se od hrobu a oznámily všechno jedenácti učedníkům i všem ostatním. Byla to Marie z Magdaly, Jana a Marie Jakobova a s nimi ještě jiné, které to pověděly apoštolům. Těm však ta slova připadala jako blouznění a nevěřili jim.“ (L 23,50 - 24,11)

Podle Evangelia podle Jana:

„Potom požádal Piláta Josef z Arimatie - byl to Ježíšův učedník, ale tajný, protože se bál Židů - aby směl Ježíšovo tělo sejmut s kříže. Když Pilát k tomu dal souhlas, Josef šel a tělo sňal. Přišel také Nikodém, který kdysi navštívil Ježíše v noci, a přinesl asi sto liber směsi myrhy a aloe. Vzali Ježíšovo tělo a zabalili je s těmi vinnými látkami do lněných pláten, jak je to u Židů při pohřbu zvykem. V těch místech, kde byl Ježíš ukřižován, byla zahrada a v ní nový hrob, v němž dosud nikdo nebyl pochován. Tam položili Ježíše, protože byl den přípravy a hrob byl blízko.

První den po sobotě, když ještě byla tma, šla Marie Magdalská k hrobu a spatřila, že kámen je od hrobu odvalen. Běžela k Šimonu Petrovi a k tomu učedníkovi, kterého Ježíš miloval, a řekla jim: „Vzali Pána z hrobu, a nevíme, kam ho položili.“ Petr a ten druhý učedník vstali a šli k hrobu. Oba dva běželi, ale ten druhý učedník předběhl Petra a byl u hrobu první. Sehnul se a viděl tam ležet lněná plátna, ale dovnitř nevešel. Po něm přišel Šimon Petr a vešel do hrobu. Uviděl tam ležet lněná plátna, ale šátek, jímž ovázali Ježíšovu hlavu, neležel mezi plátny, nýbrž byl svinutý na jiném místě. Potom vešel dovnitř i ten druhý učedník, který přišel k hrobu dřív; spatřil vše a uvěřil. Dosud totiž nevěděli, že podle Písma musí vstát z mrtvých. Oba učedníci se pak vrátili domů.

Ale Marie stála venku před hrobem a plakala. Přitom se naklonila do hrobu a spatřila dva anděly v bílém rouchu, sedící na místě, kde předtím leželo Ježíšovo tělo, jednoho u hlavy a druhého u nohou. Otázali se Marie: „Proč pláčeš?“ Odpověděla jim: „Odnegli mého Pána a nevím, kam ho položili.“ Po těch slovech se obrátila a spatřila za sebou Ježíše; ale nepoznala, že je to on. Ježíš jí řekl: „Proč pláčeš? Koho hledáš?“ V domnění, že je to zahradník, mu odpověděla: „Jestliže tys jej, pane, odnesl, řekni mi, kam jsi ho položil, a já pro něj půjdu.“ Ježíš jí řekl: „Marie!“ Obrátila se a zvolala hebrejsky „Rabbuni“, to znamená ‚Mistře‘. Ježíš jí řekl: „Nedotýkej se mne, dosud jsem nevstoupil k Otcí. Ale jdi k mým bratrům a pověz jim, že vystupuji k Otcí svému i Otcí vašemu a k Bohu svému i Bohu vašemu.“ Marie Magdalská šla k učedníkům a oznámila jim: „Viděla jsem Pána a toto mi řekl.“ (J 19,38 - 20, 18)

„V nedávných letech zaujaly v diskusích o vzkříšení hlavní úlohu předpavlovské formulace. V tomto ohledu má zvláštní význam První list Korintským 15,3 - 8, a to díky svému obsahu a stáří:

„Odevzdal jsem vám především, co jsem sám přijal, že Kristus zemřel za naše hříchy podle Písem a byl pohřben, byl vzkříšen třetího dne podle Písem, ukázal se Petrovi, potom Dvanácti. Poté se ukázal více než pěti stům bratrů najednou, většina z nich je posud na živu, někteří však již zesnuli. Pak se ukázal Jakobovi, potom všem apoštolům. Naposledy ze všech se jako nedochůdce ukázal i mně.“<sup>10</sup>

V textu není zmíněno, že byl nalezen prázdný hrob, dokonce není zmíněno ani líčení toho, jak vzkříšení probíhalo. Ale oproti popisům Ježíšova pohřbení a nalezení prázdného hrobu, tak jak se lze dočíst v příbězích z evangelií, se jedná o zachycení tvrzení svědka, u kterého lze předpokládat, že viděl událost na vlastní oči.<sup>11</sup>

Proč je ale vzkříšení Ježíše Krista tolik důležité? Vzkříšení není něčím, co se kdysi stalo a nyní tvoří oddělenou událost. Vzkříšení naopak představuje událost, která ovlivnila a stále ovlivňuje lidské životy.<sup>12</sup> Z teologického hlediska se vzkříšení představuje jako unikátní událost, která byla vyústěním Ježíšova života a smrti, zároveň představuje podstatu vzkříšení všech lidí, kteří byli spaseni Ježíšem Kristem.<sup>13</sup> Toto stanovisko lze doložit také např. úryvkem z Listu Římanům: „Nevíte snad, že všichni, kteří jsme pokřtěni v Krista Ježíše, byli jsme pokřtěni v jeho smrt? Byli jsme tedy křtem spolu s ním pohřbeni ve smrt, abychom - jako Kristus byl vzkříšen z mrtvých slavnou mocí svého Otce - i my vstoupili na cestu nového života. Jestliže jsme s ním sjednoceni, protože máme účast na jeho smrti, jistě budeme mít účast i na jeho zmrtevýchvstání.“ (Ř 6,3 - 5)

---

<sup>10</sup> Galvin 51.

<sup>11</sup> Srov. Galvin 52.

<sup>12</sup> Srov. Lochman 247.

<sup>13</sup> Srov. Rahner 403.

### 3 O smrti

Protipólem lidského života je smrt. Říká se, že smrt je koncem lidského života, také se ale říká, že smrt patří k životu. Smrt lze uvažovat z několika hledisek, např. z hlediska lékařství se jedná o zástavu životně důležitých funkcí, zatímco z hlediska filosofie je smrt samostatným diskutabilním problémem. Z hlediska tradiční filosofie lze smrt chápat jako oddělení duše od těla, více v kapitole o dualismu, zatímco v materialistických směrech je smrt nevývratným koncem po fyzické i psychické stránce.<sup>14</sup>

V konfrontaci se smrtí získává život větší naléhavost, jeho hodnota je znatelnější. V *Katechismu katolické církve* se píše: „Smrt je ukončením pozemského života. Naše životy jsou odměřeny časem, během něhož se měníme, stárneme, a jako u všech živých bytostí na zemi smrt se jeví jako normální ukončení života. Toto hledisko smrti dodává našim životům naléhavost: pomyšlení na to, že jsme smrtelní, nám pomáhá uvědomit si, že máme jen omezený čas k uskutečnění své existence.“<sup>15</sup> Podobně hovoří o smrti také Jiří Olšovský ve *Slovníku filosofických pojmů současnosti*: „Smrt je konec a završení života živé bytosti; to, co se dotýká každého člověka: člověk je bytím k smrti, je smrtelníkem. Se smrtí (jako schránou nicoty) je třeba se vyrovnat; je naší poslední možností, jež na nás ještě čeká; tím, že nám smrt nikdo nevezme, je naší nejvlastnější možností.“<sup>16</sup> Smrt je tedy určitou hranicí, kterou nelze nikdy dopředu s jistotou časově určit. Smrt je pomyslnou čarou za určitým obdobím, a tím obdobím je lidský život, přičemž nikdo předem nemůže určit, jak dlouhý tento život bude.

Smrt je přirozeným protikladem života, je však sama o sobě vždy přirozenou? Podle George Scherera v knize *Smrt jako filosofický problém* „se dnes přirozená smrt obecně definuje především jako smrt věkem. Jde o smrt, která se se samozřejmostí dostavuje jako konec na základě vývoje stárnoucího lidského těla. Lze ji odlišit od předčasné smrti, způsobené nehodou, nemocí, válkou, vraždou a společenskými nepořádky.“<sup>17</sup> Georg Scherer tedy dělí smrt na přirozenou a předčasnou, podobně uvažuje také Ted Harrison ve své knize *Druhá strana smrti*, kde dělí smrt na přirozenou a traumatickou: „Příčiny smrti lze rozdělit do dvou kategorií: na přirozené a traumatické. Většina lidí umírá přirozenou smrtí. Zestárnou nebo onemocní nějakou běžnou chorobou a krůček po krůčku se blíží k branám smrti. Menšina umírá traumaticky – při nehodách, ve válkách, jako oběti vraždy či mnoha jinými způsoby, které mohou předčasně ukončit lidský život.“<sup>18</sup> Co se týče rozdělení smrti, také Adolf Novotný v knize *Biblický slovník* rozlišuje dva druhy smrti. „Smrt, hebrejský výraz mávet řecký thanatos obvykle označují konec pozemského života, fyzickou smrt, ať násilnou, ať přirozenou, tj. pozorovatelný rozklad všeho živoucího, ať už jde o člověka nebo zvíře nebo rostlinstvo.“<sup>19</sup>

Vyvstává otázka, kdy je člověk smrti nejbliže? Kdy člověka blízkost smrti donutí si jí uvědomit? Takové uvědomění může pramenit ze dvou typů okolností lidského života. Zaprvé se jedná o okolnosti takového druhu, kdy člověku ubývá jeho vlastních sil. Může být například vážně nemocný, nebo zažil otřesnou událost, která nasměrovala jeho smýšlení

---

<sup>14</sup> Viz. Diderot II. 191.

<sup>15</sup> *Katechismus* 262.

<sup>16</sup> Olšovský 191.

<sup>17</sup> Scherer 29.

<sup>18</sup> Harrison 5.

<sup>19</sup> Novotný 925.

do oblasti týkající se smrti. Druhý typ okolností, při nichž si člověk může uvědomit blízkost smrti, představuje události, při nichž člověk ztratí ve svém životě blízkého člověka.

Tváří tvář smrti člověk přehodnocuje vlastní život. Tváří tvář smrti vyplouvají na povrch skutečné hodnoty života a ostatní se stává nepodstatným. Jiří Olšovský říká, že „v našem vztahu ke smrti, jež tu stále je, se zračí náš vztah k našemu vlastnímu bytí, k vlastní celistvosti, k životu vcelku, k bytí samému.“<sup>20</sup> Podobně to vyjádřil také Georg Scherer: „Z vědomí smrti vyrůstá nejen otázka po smyslu naší vlastní, lidské existence, ale také po smyslu všeho skutečného a možného vůbec. V otázce po smrti se kříží linie antropologie a ontologie, hledání určení člověka a hledání smyslu bytí.“<sup>21</sup> Oproti předešlým dvěma tvrzením se zdá být tvrzení Jana Payne o to naléhavější, neboť tvrdí, že pochopení smrti je přímo klíčem k pochopení lidského života: „Pouze skrze vlastní smrt lze pochopit vlastní život a život vůbec. Vyhnout se tomuto apelu znamená totiž ztratit klíč k sobě samému i veškerenstvu kolem.“<sup>22</sup> Význam smrti tedy tkví v tom, že díky ní si můžeme dopodrobna uvědomit své dosavadní žití, zhodnotit ho a popřípadě se snažit o jeho změnu k lepšímu. Stín smrti tak může přispět ke snaze zlepšit prožívání přítomného okamžiku života. Důležité je uvědomit si, že z křesťanského pohledu „dostává smrt zvláštního teologického zabarvení. Čím dále tím více se ozývá naděje, že Bůh má možnost vyzdvihnout z bran smrti, vyprostit od smrti duše, vytrhnout ze smrti, vyvést z ní.“<sup>23</sup> Adolf Novotný odkazuje na úryvky z Žalmů, které nyní odcitují:

„Hospodine, smiluj se nade mnou, pohleď, jak mě ponižují ti, kteří mě nenávidí, smiluj se ty, jenž mě zvedáš z bran smrti.“ (Ž 9, 14)

„Ale oko Hospodinovo bdí nad těmi, kdo se ho bojí, nad těmi, kdo čekají na jeho milosrdenství, aby je ze smrti vysvobodil, naživu je zachoval v čas hladu.“ (Ž 33, 18-19)

„Bože, sliby tobě dané splním, přinesu ti oběť chvály, neboť jsi mě vysvobodil z jisté smrti. Což jsi neušetřil moje nohy podvrtnutí, abych před Bohem směl chodit dál ve světle živých?“ (Ž 56, 13-14)

„Ubránils mě před smrtí, mé oko před slzami, moje nohy před zvrtnutím.“ (Ž 116, 8)  
„Bůh je Bohem, jenž nás zachraňuje. Je to on, Panovník Hospodin, kdo nás vyvádí z tenat smrti.“ (Ž 68, 21)

Abychom si to shrnuli, ve smrti je přítomna naléhavost, tj. důraz na prožitek přítomného okamžiku, který žijeme. Smrt je naší nejvlastnější možností, neboť smrt nám nikdo nemůže vzít. Smrt lze dělit na přirozenou a předčasnou nebo jinými slovy na přirozenou a traumatickou či na přirozenou a násilnou. Nejblíže je člověk smrti, donutí-li ho okolnosti si ji uvědomit. V křesťanství má smrt díky milosrdenství Boha také nadějný podtext.

V následující kapitole přiblížím problematiku zabývající se duší. Duše totiž hraje v uvažování o posmrtném životě ústřední roli, proto jí věnuji následující kapitolu.

---

<sup>20</sup> Olšovský 191.

<sup>21</sup> Scherer 13.

<sup>22</sup> Payne 10.

<sup>23</sup> Novotný 926.

## 4 O duši

V judaismu se v souvislosti s duší hovoří o výrazu nefeš. „Výrazem však není označena samostatná antropologická veličina odlišitelná od těla, nýbrž určitý aspekt celého člověka: člověk nemá duši, nýbrž spíše je duší. Slovo nefeš souvisí primárně s dechem udržujícím život a odtud označuje i živou bytost a život jako takový.“<sup>24</sup>

V islámu se v souvislosti s duší hovoří o dvou pojmech. Jsou jimi duch (rúh) a duše (nafs). „Rúh je chápán vždy v úzké souvislosti s Bohem. Termín naft má i svá zcela sekulární užití.“<sup>25</sup> „Duch – rúh souvisí s představou větru (arabsky ríh), jehož vanutí upomíná na Boží stvořitelství, životadárný dech, kterým byl oživen z hlíny či z prachu stvořený Adam.“<sup>26</sup>

V křesťanství podobně jako v judaismu se v případě zavedení řeči o duši hovoří nejčastěji o výrazu nefeš. „Pojem duše není adekvátním překladem nefeš a je zřejmé, že toto slovo pokrývá tři více či méně rozdílné výrazy: život, lidské vědomí a dech.“<sup>27</sup>

„V křesťanském učení je duše princip bytí, nikoli samotné, pro sebe existující jsoucno, jež by vstoupilo s materiálním do pouze dodatečné a pro ně nahodilé jednoty. Neboť duše vytváří společně s jiným principem člověka, totiž s fyzikální prostoročasovostí, jedno jsoucno, člověka v podstatné jednotě.“<sup>28</sup>

Kromě výrazu nefeš, je namístě zmínit i další spřízněné hebrejské termíny. Tak například termín basár označující tělo by se někomu mohl zdát protikladem slova nefeš, avšak skutečnost je taková, že podobně jako nefeš může znamenat život, tak i výraz basár pojímá celého člověka a nikoli jen jakousi jeho část. „Basár může znamenat též příbuzenstvo a rodinu nebo také prostě bližní.“<sup>29</sup> Vzali jsme tedy v úvahu termíny nefeš, basár a zbývá zmínit termín leb, kterým se nejčastěji označuje srdce. Přestože je tento termín překládán jako srdce, někteří mají za to, že je právě tento termín nejbližší pojmu duše a nikoli termín nefeš. Je tomu tak proto, že termín leb je srdcem a zároveň lidským nitrem, ve kterém se člověk rozhoduje pro dobro či zlo.<sup>30</sup>

Duši je velmi často přičítána nesmrtelnost. Slovo nesmrtelnost lze chápat několika způsoby. V Bibli se píše „...Vládce, Král králů a Pán pánů. On jediný je nesmrtelný a přebývá v nepřístupném světle; jeho nikdo z lidí neviděl a nemůže uvidět. Jemu patří čest a věčná moc. Amen.“(Tim 6, 15 - 16) Z toho by se dalo usuzovat, že nesmrtelnost náleží pouze Bohu. Avšak nesmrtelnost ve smyslu nepřetržité a nekonečné existence je připisována všem lidským duším.<sup>31</sup> „Člověku přísluší nesmrtelnost proto, že jeho duše představuje substanciální „nemateriální“ princip, jehož funkce podstatně přesahuje pouhé uspořádávání časově materiální oblasti, což se projevuje již nyní v transcendenci.“<sup>32</sup> Přestože se dnes v křesťanském učení výraz nesmrtelná duše běžně vyskytuje, „je třeba zdůraznit, že výraz nesmrtelná duše se v Bibli nevyskytuje. Je pravděpodobné, že duši přiřkli nesmrtelnost teprve překladatelé, a to pod vlivem platónského dualismu těla a duše.“<sup>33</sup> O dualismu, nejen očima Platóna, pojednám v následující části práce.

---

<sup>24</sup> Chlup 179.

<sup>25</sup> Chlup 213.

<sup>26</sup> Chlup 214.

<sup>27</sup> Haškovcová 94.

<sup>28</sup> Rahner 103.

<sup>29</sup> Chlup 180.

<sup>30</sup> Srov. Chlup 180.

<sup>31</sup> Srov. Berkhof 672.

<sup>32</sup> Rahner 252.

<sup>33</sup> Haškovcová 94.



## 5 O dualismu

Důležité je uvědomit si, že chápání duše a těla jako dvou prvků nemusí vždy znamenat jejich radikální oddělení od sebe. Emerich Coreth v knize *Co je člověk?* upřesňuje: „Mluví-li se o dvou principech, neznamená to vždycky dualismus, který jednoho a celého člověka dělí na kusy. Záleží na tom, jak jsou oba prvky chápány a do jakého vzájemného vztahu jsou kladeny.“<sup>34</sup> O čemž se vzápětí budeme moci přesvědčit.

Proč se zabývat duší a tělem coby součástkami lidské bytosti? Pochopení problematiky duše a těla je důležitým předstupněm k uvažování o správném chápání eschatologie a její nauky o posmrtném životě. Peter Cole v knize *Filozofie náboženství* uvádí: „I když se v současné křesťanské teologii projevuje tendence považovat člověka za psychofyzický celek, vždy může být dost důvodů k zachování dualistického chápání duše, která přechází smrt a bude oděna v nové tělo.“<sup>35</sup> To, že je pro pochopení naděje na posmrtný život důležitá také znalost vývoje dualistického smýšlení, nevyvrací ani Georg Scherer: „Chápání ducha jako vyššího způsobu bytí ve srovnání s hmotou, pojetí smrti jako oddělení těla a duše a v neposlední řadě nauka o nesmrtnosti duše, to se stalo určujícími faktory pro křesťanskou antropologii a eschatologii, pro etiku, askezi a pro vedení k duchovnímu životu.“<sup>36</sup>

Při zkoumání rozdělení člověka na duši a tělo bych nejprve ráda zmínila Pythagorovce. Pythagorovci ještě před Platónem došli k názoru, že člověk se dá rozdělit na duši a tělo. Ovšem problém, který vyvstává z pythagorovského smýšlení, lze vidět v tom, že Pythagorovci vnímali duši jako něco víc než tělo. Tělo bylo pro Pythagorovce dokonce tak podřadné duši, že o něm tvrdili, že duši znehodnocuje. Duše oproti tělu byla vnímána jako opravdová podstata člověka.<sup>37</sup>

Po Pythagorovcích přišel Platón. Platón se zasadil nejen o to, že postatu smrti tvoří oddělení duše od těla, ale také o to, že duše je nesmrtelná. Jeho smýšlení mělo a má vliv na tvarování evropského uvažování o smrti až dodnes.<sup>38</sup> Důležitou součástí Platónovy nauky je učení o preexistenci duše. „Máme vědění, které jsme zapomněli. Musíme si je znovu uvědomovat vzpomínáním. Připomínat si takto to, co jsme už věděli, znamená pro Platóna učit se vlastním smyslu. Ale odkud pochází vědění, které si při vzpomínání-učení můžeme znovu uvědomit? Platón odpovídá: Duše toto vědění získala před tímto naším životem. Vysvětlením podmínky našeho poznávání je preexistence duše.“<sup>39</sup> „V křesťanském pohledu duši není jako u Platóna přisuzována preexistence, nýbrž je svobodně stvořena Bohem. Je obrazem Boha, místem transcendence k Bohu a je povolána k nesmrtelnému životu.“<sup>40</sup>

---

<sup>34</sup> Coreth 135.

<sup>35</sup> Cole 114.

<sup>36</sup> Scherer 149.

<sup>37</sup> Viz. Scherer 122.

<sup>38</sup> Viz. Scherer 126.

<sup>39</sup> Scherer 132.

<sup>40</sup> Coreth 27.

Aby se začalo uvažovat o překonání platónského dualismu duše a těla, musel přijít Aristoteles. „Aristoteles ve spise O duši zastává pro budoucnost velmi závažnou tezi, že člověk se neskládá ze dvou substancí, těla a duše, nýbrž že člověk je jsoucno, substance, jež je složena z těla a duše.“<sup>41</sup> „Podle svého učení o látce (hýlé) a formě (morfé) jako vnitřních principech podstaty věci chápe duši jako formu těla, tj. jako vnitřně formující, bytostně určující princip, který formuje látku v lidské tělo, oduševňuje a oživuje je, činí je živým lidským tělem.“<sup>42</sup>

Po Aristotelovi bych ráda zmínila Tomáše Akvinského. „Tomáš Akvinský přejímá aristotelské učení, podle něhož je duchová duše zároveň vnitřně formujícím principem těla, tělo a duše tedy nejsou dvě oddělené substance, nýbrž dva vnitřně konstitutivní principy, jež jsou substancionálně spojeny a tvoří úplnou substanci jednoho a celého člověka. Dualismus je tak překonán potud, že podvojnost je pojata do bytostné jednoty člověka.“<sup>43</sup> „Tomáš ovšem pevně trvá na nepomíjivosti a nezničitelnosti duše a v tomto bodě zůstává věrný Platónovu dědictví.“<sup>44</sup>

Aby představení různých směrů uvažování o duši a tělu bylo ucelené, je třeba zmínit Descarta. Peter Cole v knize *Filozofie náboženství* uvádí, že „klasické formulování dualismu pochází od Descarta. Argumentoval tím, že tělo je rozprostraněné a v žádném případě nemá vědomí, zatímco duše je nerozprostraněná a uvědomuje si, má myšlenky, pocity, touhy atd. Co se týká vzájemného vztahu mezi tělem a duší, Descartes dával přednost interakcionalismu. Jde o názor, podle kterého mohou být stavy vědomí zapříčiněny stavem těla a tělesné stavy mohou být zapříčiněny stavy vědomí. Jinými slovy, tělo a duše mohou být interaktivní.“<sup>45</sup>

Nyní si to celé shrneme. Začali jsme Pythagorovci, kteří duši a tělo od sebe přísně odlišovali. Duše pro ně zároveň měla větší hodnotu než tělo, tělo pro ně představovalo spíš obtíž. Pak přišel Platón, ten také od sebe duši a tělo jasně dělil, ale tělo pro něj nepředstavovalo podřadnou věc jako pro Pythagorovce. Platón také přišel s myšlenkou preexistence duše, která by mohla vysvětlit naše rozvzpomínání se na věci v životě.

Po Platónovi přišel Aristoteles, u kterého nelze již mluvit o dualismu, protože sice hovořil o duši a tělu jako jeho předchůdci, ale postavil je do zcela nového vzájemného vztahu. Duše pro Aristotela představovala formu těla, díky duši tělo ožívá a díky tělu duše může být přítomná. Tuto myšlenku dále rozvíjel Tomáš Akvinský, který duši a tělo také nevnímal jako dvě od sebe odloučené složky, nýbrž jako dva principy, které jsou předurčeny k vzájemné jednotě. Od Platóna se však Tomáš Akvinský nechal inspirovat, co se týče nesmrtnosti duše. A nakonec jsme došli také k Descartovi. U Descarta je třeba vyzdvihnout zejména jeho uvažování o interakcích mezi duší a tělem. Duši může ovlivňovat to, co se děje v těle a stejně tak tělo může ovlivňovat to, co se děje v duši. Proč bylo třeba toto vše zmiňovat? Peter Cole říká, že „důležitost dualismu pro život po smrti spočívá evidentně v tom, že dovoluje koncepci duše-mysli-ducha, která při rozpadu těla nezaniká.“<sup>46</sup>

---

<sup>41</sup> Scherer 160.

<sup>42</sup> Coreth 23.

<sup>43</sup> Coreth 28.

<sup>44</sup> Scherer 164.

<sup>45</sup> Cole 99.

<sup>46</sup> Cole 100.

Doposud jsem poukazovala na okolnosti, které přispěly k vnímání duše jako nositelky nesmrtelnosti. Tato výsada duše však může vyústit v nebezpečný směr uvažování, jako např. že tělo je pouhou schránkou duše, nebo dokonce jejím vězením. Proto je namístě upozornit na skutečnost, že v křesťanství se lze setkat se silnými tendencemi hlásit se ke vzkříšení těla. Jan Milíč Lochman v knize *Krédo* tvrdí, že „vzkříšení těla vyjadřuje celostnost křesťanského očekávání spásy. Naprosto jasně to formuloval již Justinos: „Bůh povolal k životu a vzkříšení člověka, nikoli část, nýbrž celek, jímž je jako tělo a duše (De resurrectione, 8).“<sup>47</sup> Jen pro připomenutí, s prosazováním celistvosti jsme se setkali již v kapitole o duši. Avšak lidé pravděpodobně v důsledku se zkušenostmi, že lidské tělo podléhá času a po smrti zkáze, dospěli k názoru, že duše přečká smrt a bude oděna v nové tělo. Jak si potom vysvětlit myšlenku spojenou se vzkříšením těla? Pokusím se o vysvětlení za pomoci úryvku z Listu Římanům: „Jestliže ve vás přebývá Duch toho, který Ježíše vzkřísil z mrtvých, pak ten, kdo vzkřísil z mrtvých Krista Ježíše, obživí i vaše smrtelná těla Duchem, který ve vás přebývá.“ (Ř 8,11) Takovýto směr uvažování nejenže zachovává a ctí celistvost člověka, dokonce se vypořádává s již nastíněným problémem, tj. že tělo bývá vnímáno jako smrtelné.

---

<sup>47</sup> Lochman 250.

## 6 O eschatologii

Co je to eschatologie z pohledu judaismu?, Učení o posledních věcech člověka i světa. Eschatologické představy se soustřeďují na tzv. Den Hospodinův, kdy bude vykonán soud nad Izraelem i nad okolními pohanskými národy.<sup>48</sup> Z hlediska ostatních monoteistických náboženství se eschatologie zabývá velice příbuznými věcmi.

Vezmeme-li v úvahu islám, dá se o eschatologii hovořit jako o „nauce shrnující doktríny „posledních konců“, což jsou jednak konečné čili posmrtné stavy duše, které nastávají individuálně po smrti, jednak poslední okamžiky před ukončením cyklu Zjevení, tj. časový úsek mezi stvořením a posledním soudem.“<sup>49</sup>

A do třetice, co je to eschatologie z pohledu křesťanství? „Disciplína systematické teologie zabývající se posledními věcmi člověka, smrtí a věčností, včetně témat věčné blaženosti (nebe), zavržení (pekla), očistce a završení dějin světa při druhém příchodu Kristově.“<sup>50</sup> **V poslední době se eschatologie soustředí právě na očekávání Božího království v celistvém lidském bytí i ve všem stvořeném.** Tím, že se klade důraz na druhý příchod Kristův, vyvstává do popředí silný potenciál křesťanské naděje.<sup>51</sup>

Karl Rahner v knize *Teologický slovník* upozorňuje, že „náročným teologickým problémem eschatologie je dialektika mezi individuální eschatologií (smrt a individuální soud, nebe či peklo, příp. očistec pro jednotlivce) a všeobecnou eschatologií (obecný soud, věčné nebe, věčné peklo).“<sup>52</sup> Co se týče individuálního soudu, *Katechismus katolické církve* uvádí, že „každý člověk hned po smrti obdrží ve své nesmrtelné duši při soukromém soudu, který hodnotí jeho život ve vztahu ke Kristu, svou věčnou odplatu: buď projde očišťováním, nebo ihned vchází do nebeské blaženosti, nebo je ihned navždy zavržen.“<sup>53</sup> V následujících podkapitolách se budu zabývat právě tím, co to je: nebe, peklo a očistec.

---

<sup>48</sup> Pavlincová 37.

<sup>49</sup> Pavlincová 369.

<sup>50</sup> Diderot I. 386.

<sup>51</sup> Viz. Hellwig 165.

<sup>52</sup> Rahner 110.

<sup>53</sup> *Katechismus* 266.

## 6.1 O nebi

V judaismu se podle Heleny Pavlincové „nábožensky nebem míní místo, kde bydlí Bůh. Hebrejsky se nebe nazývá šamajim.“<sup>54</sup> Nahlédneme-li do islámského světa, tam se představa o nebi také pojí se sídlem Boha. Tato představa je o to komplikovanější, že bere v úvahu, že existuje sedm stupňů nadpozemského bytí, přičemž sedmý stupeň je nejdále od fyzického světa a v něm právě má mít příbytek Bůh. Arabsky se nebe nazývá samá.<sup>55</sup>

Podle Karla Rahnera lze nebe v křesťanské teologii chápat dvěma způsoby, které je třeba od sebe navzájem oddělovat. Prvním způsobem je chápání obrazné. V tomto chápání se jedná o místo nahoře nad zemí, které souzní s antickou představou stupňovitého světa. Svět se podle této představy skládá z jednotlivých stupňů, přičemž ten nejvyšší je chápán jako příbytek Boží. Druhým způsobem chápání je metafora plnosti a spásy. O tomto nebi již nelze uvažovat jako o místě, kam člověk přijde. Toto nebe představuje vztah člověka a Boha.<sup>56</sup>

Podle *Katechismu katolické církve* je nebe „dokonalý život, společenství života a lásky s Nejsvětější Trojicí, s Pannou Marií, s anděly a všemi blaženými. Nebe je konečným cílem a uskutečněním nejhlubších tužeb člověka, stav svrchovaného a konečného štěstí.“<sup>57</sup>

---

<sup>54</sup> Pavlincová 76.

<sup>55</sup> Viz. Pavlincová 416.

<sup>56</sup> Viz. Rahner 245.

<sup>57</sup> *Katechismus* 266.

## 6.2 O pekle

V judaismu se podle Heleny Pavlincové nedá hovořit přímo o pekle, tak, jak ho pojmá např. křesťanství. Judaismus má šeol, což však není přímo peklo, ale říše mrtvých. „V šeolu jsou prostory jak pro zbožné duše, očekávající vzkříšení, tak i jiná místa pro duše bezbožníků.“<sup>58</sup> „Místo, kde jsou hříšníci trestáni věčným ohněm, se nazývá gehenna.“<sup>59</sup> Podíváme-li se, jak peklo chápe islám, uvidíme, že jako tomu bylo u nebe, tak i u pekla islám pracuje se sedmi stupňovitou představou. Když u nebe platilo, čím výš, tím blíže Bohu, tak u pekla platí, čím níž, tím intenzivnější utrpení a trýznění. Arabsky se peklo řekne džahanna.<sup>60</sup>

A co peklo v křesťanském pojetí? Helena Pavlincová tvrdí, že „rané křesťanství, které navázalo na pozdně židovský pojem gehenna, si představovalo peklo jako ohnivou doménu d'ábla a místo věčného prokletí pro ty, kteří žili život v hříchu, a tím zapřeli Boha.“<sup>61</sup> Z hlediska novověké teologie se většinou od obrazu ohnivého pekla upouští. Karl Rahner v knize *Teologický slovník* tvrdí, že „peklo je lidový název pro nedosažení blaženého společenství s Bohem (nebe) a pro pozitivní trestný následek konečného osobního odvrácení od Boha a konečného osobního odporu proti Božím řádu stvořených skutečností. Dogma o pekle vyjadřuje, že život člověka je ohrožen reálnou možností věčného ztroskotání, danou tím, že člověk sám sebou svobodně disponuje, a tak se svobodně může odepřít Bohu.“<sup>62</sup>

Podle *Katechismu katolické církve* „zemřít ve smrtelném hříchu, aniž by byl smyt lítostí, a nepřijmout milosrdnou Boží lásku, to znamená zůstat navždy oddělen od Boha v důsledku našeho svobodného rozhodnutí. A tento stav konečného sebevyloučení ze společenství s Bohem a s blaženými je označován slovem peklo.“<sup>63</sup>

---

<sup>58</sup> Pavlincová 105.

<sup>59</sup> Pavlincová 42.

<sup>60</sup> Viz. Pavlincová 420.

<sup>61</sup> Pavlincová 257.

<sup>62</sup> Rahner 284.

<sup>63</sup> *Katechismus* 269.

### 6. 3 O očistci

Po představení představ o nebi a o pekle bych ráda přiblížila problematiku očistce. Judaismus a islám očistec nepřipouštějí. I když v islámu se očistci nejvíce podobá první stupeň ze sedmera pekelných stupňů. První stupeň pekla je připraven pro věřící a je pouze dočasnou záležitostí, v tomto bodě se shoduje s představou očistce. Očistec připouštějí některé křesťanské církve.<sup>64</sup>

Kdo náleží očistci? Podle *Katechismu katolické církve*: „Ti, kdo umírají v Boží milosti a přátelství, ale nejsou dokonale očištěni, i když jsou si jisti svou věčnou spásou, jsou po smrti podrobeni očišťování, aby dosáhli svatosti nutné ke vstupu do nebeské radosti.“<sup>65</sup>

Jak už bylo řečeno, pro očistec je typické, že se jedná o dočasnou záležitost, je tedy stavem přechodným, což dokládá Joseph Ratzinger: „V nauce o očistci zachovala církev část myšlenky o přechodném stavu, i když smrtí je konečné rozhodování s konečnou platností uzavřeno a učiněno nezvratitelným, nemusí být ještě nutně v tomto okamžiku dosaženo konečného osudu, může se stát, že základní rozhodnutí člověka je překryto sekundárními rozhodnutími, a musí se tedy teprve odkrýt, tento přechodný stav se jmenuje v západní tradici očistec.“<sup>66</sup> Nyní již známe význam slova očistec. „Bylo by dobré poznamenat, že výraz očistec se v oficiálních věroučných textech nenachází. Ty se slovu očistec vyhýbají a mluví prostě o poenae purgatoriae seu catharteriae (očistných trestech) nebo také o purgatorium (místě očisty).“<sup>67</sup>

Základní myšlenkou očistce je dát věřícím další šanci na nebeskou blaženost. Věřící se tak může chopit iniciativy nejen během svého života, ale také po smrti, pokud není obtěžkán závažnými smrtelnými hříchy. Pokání tak může být přítomno i za hranicí pozemského života. „Církevní pokání jako cesta očištění neexistuje pouze v tomto světě, ale také na onom světě; tímto výkladem očištění v jiném světě je nyní jasně formulována základní myšlenka západního učení o očistci.“<sup>68</sup>

---

<sup>64</sup> Viz. Pavlincová 421.

<sup>65</sup> *Katechismus* 267.

<sup>66</sup> Ratzinger 138.

<sup>67</sup> Ratzinger 139.

<sup>68</sup> Ratzinger 142.

## 6. 4 O druhém příchodu Kristově

V Bibli je psáno: „a řekli: „Muži z Galileje, co tu stojíte a hledíte k nebi? Tento Ježíš, který byl os vás vzat do nebe, znovu přijde právě tak, jak jste ho viděli odcházet.“ (Sk 1, 11) V tomto krátkém úryvku jsme si mohli povšimnout odkazu na druhý příchod Kristův. „Součástí křesťanské víry je očekávání druhého Kristova příchodu k soudu nad živými i mrtvými. V dějinách náboženství to není nic nového – už Egypt a Řecko znaly soud mrtvých.“<sup>69</sup> Někdy se namísto termínu druhý příchod Kristův můžeme setkat s pojmem parúsie. „Parúsie je řecké slovo pro to, co křesťané obvykle označují druhým příchodem Krista a co přibližně znamená „spasitelnou přítomnost“ Ježíše Krista, totiž přítomnost v odhalené definitivnosti zjevně nastalého výsledku dějin spásy a světa. Adjektivum „druhý“ není zvláště šťastné, protože by mohlo nesprávně naznačovat, že se znovu stane, co se již jednou stalo.“<sup>70</sup> Zajímavé je, že prvotní křesťané věřili, že parúsie nastane ještě za jejich života, tj. že se druhého příchodu Kristova dožijí.<sup>71</sup>

Co ale víme o posledním soudu? „V křesťanské teologii je poslední soud soudem nad lidstvem jako celkem po zmrtvýchvstání. Soudit bude Bůh, ale vykonání rozsudku je svěřeno Kristu jako člověku. Předmětem soudu budou všechny dobré i zlé činy lidí v průběhu jejich života.“<sup>72</sup> V Bibli je psáno:

„Až přijde syn člověka ve své slávě a všichni andělé s ním, posadí se na trůn své slávy; a budou před něho shromážděny všechny národy. I oddělí jedny od druhých, jako pastýř odděluje ovce od kozlů, ovce postaví po pravici a kozly po levici. Tehdy řekne král těm po pravici: „Pojďte, požehnaní mého Otce, ujměte se království, které je vám připraveno od založení světa. Neboť jsem hladověl, a dali jste mi jíst, žíznil jsem, a dali jste mi pít, byl jsem na cestách, a ujali jste se mne, byl jsem nahý, a oblékli jste mě, byl jsem nemocen, a navštívili jste mě, byl jsem ve vězení, a přišli jste za mnou.“ Tu mu ti spravedliví odpoví: „Pane, kdy jsme tě viděli hladového, a nasytili jsme tě, nebo žíznivého, a dali jsme ti pít? Kdy jsme tě viděli jako pocestného, a ujali jsme se tě, nebo nahého, a oblékli jsme tě? Kdy jsme tě viděli nemocného nebo ve vězení, a přišli jsme za tebou?“ Král odpoví a řekne jim: „Amen, pravím vám, cokoliv jste učinili jednomu z těchto mých nepatrných bratří, mně jste učinili.“ Potom řekne těm na levici: „Jděte ode mne, prokletí, do věčného ohně, připraveného d'áblu a jeho andělům! Hladověl jsem, a nedali jste mi jíst, žíznil jsem, a nedali jste mi pít, byl jsem na cestách, a neujali jste se mne, byl jsem nahý, a neoblékli jste mě, byl jsem nemocen a ve vězení, a nenavštívili jste mě.“ Tehdy odpoví i oni: „Pane, kdy jsme tě viděli hladového, žíznivého, pocestného, nahého, nemocného nebo ve vězení, a neposloužili jsme ti?“ On jim odpoví: „Amen, pravím vám, cokoliv jste neučinili jednomu z těchto nepatrných, ani mně jste neučinili.“ A půjdou do věčných muk, ale spravedliví do věčného života.“ (Mt 25, 31 - 46) Adolf Novotný shrnuje křesťanskou novozákonní naději spojenou s druhým příchodem Krista takto: „Ježíš Kristus bude uznán jako Pán, svatí jeho budou oslaveni, mrtví vstanou z mrtvých a vyvolení se budou těšit z obecenství s Kristem, který se podle zaslíbení vrátí, aby se ujal panství nad světem. Heslem prvních křesťanů bylo Maranatha (Pán přichází).“<sup>73</sup>

---

<sup>69</sup> Dufour 459.

<sup>70</sup> Rahner 278.

<sup>71</sup> Pavlincová 252.

<sup>72</sup> Pavlincová 262.

<sup>73</sup> Novotný 460.



Druhý příchod Kristův tedy úzce souvisí s vykonáním posledního soudu, ale také souvisí s očekáváním království nebeského, které představuje silný motiv pro křesťanskou naději. Monika K. Hellwig v knize *Systematická teologie* tvrdí: „Doufat v Boží království a očekávat jej není nic abstraktního, znamená to naději na nové radikální uspořádání našeho světa pod Božím vedením. Z toho vyplývá zodpovědnost za druhého, za všechny lidi bez výjimky a za budoucí generace.“<sup>74</sup> O Božím království lze hovořit jako o motivu naděje, ale také jako o pojmu spojeném se spásou. Karl Rahner v knize *Teologický slovník* uvádí, že „království Boží v Novém zákoně též království nebeské, ústřední pojem biblického poselství spásy. Království Boží jako eschatologická Boží vláda, která na konci této podoby světa prostřednictvím soudu nad národy teprve nastoupí. Království Boží je souhrnným jádrem Ježíšova zvěstování: v Ježíši, v jeho jednání se království Boží přiblížilo a s ním spása lidí.“<sup>75</sup> Zvěstování druhého příchodu Kristova by se dalo připodobnit zvěstování naděje pro všechny lidi, v praktické části práce se ukáže, kolik procent respondentů je ochotno tuto naději přijmout. Než však přistoupím k praktické části práce, dovolím si věnovat kratičkou kapitolu problematice osobní identity.

---

<sup>74</sup> Hellwig 175.

<sup>75</sup> Rahner 179.

## 7 O identitě

Vezmeme-li v úvahu, že po smrti duše člověka z hlediska individuální eschatologie přejde do nebe, pekla či očistce, podle závažnosti a četnosti svých vykonaných skutků, nemusí se to na první pohled jevit jako problematické. Avšak filosofie se s touto úvahou nespokojí. Vystává zde totiž problém týkající se osobní identity. „Jaká kritéria jsou zapotřebí k tomu, aby byl někdo považován za tutéž osobu? Jestliže např. někdo přestane být a poté se znovu objeví, co musí platit o tom znovu objeveném, aby byl považován za tutéž osobu, jakou byla ta, která přestala být?“<sup>76</sup> Jediným z kritérií, aby byl někdo považován za tutéž osobu, je lidské tělo. „U těla existuje kontinuita, i když uznáváme, že se tělo s časem mění. Například je-li Jan dnes stejnou osobou jako včera, musí být mezi dneškem a včerejškem nějaká souvislost. Janovo tělo mu poskytuje „souvislost“ (kontinuitu).“<sup>77</sup> Avšak jak je známo práh smrti tělo nedokáže překročit. „Není-li kontinuita, v jakém smyslu pak může člověk říci, že se po smrti jedná o tutéž osobu? Jediným řešením by bylo znovu vytvořené tělo. Bylo by asi přesnější mluvit o tom, co přežije, jako o „replíce“.“<sup>78</sup> Zdá se, že tato koncepce nepřijímá křesťanskou naději ve vzkříšení těla, kdy by tak byla zajištěna kontinuita osobní identity. Dalo by se říci, že tato koncepce naopak počítá s nenávratností lidského těla.

---

<sup>76</sup> Cole 104.

<sup>77</sup> Cole 105.

<sup>78</sup> Cole 111.

## **8 Praktická část**

Druhá část této práce má za cíl navázat na první část a zjistit, zda studenti VOŠ Jabok věří v posmrtný život a pokud v něj věří, jaký mají vztah k nebi, očistci, peklu a druhému příchodu Krista.

Nejdříve, než rozeberu výsledky dotazníků, chci představit samotný dotazník.

### **8.1 O dotazníku**

V kapitole věnované dotazníku nejprve vymezím skupinu respondentů, která hrála ústřední roli při vytváření a realizaci mého dotazníku. Po představení skupiny respondentů, představím hypotézu, ze které vycházím. Poté se budu věnovat samotnému dotazníku, pokusím se objasnit otázky, které kladu a jaké od nich mám očekávání. Přesto, že jsem se snažila otázky formulovat co nejjasněji, že možné, že je někdo pochopí nejednoznačně, čímž budou moci být výsledky dotazníku zkresleny.

#### **8.1.1 Respondenti**

Pro vytvoření a realizaci mého dotazníku bylo nejprve důležité vymezit si skupinu respondentů. Jak jsem již výše předeslala, vybrala jsem si za respondenty studenty VOŠ Jabok. Dotazník jsem zacílila tímto směrem, neboť se domnívám, že studium na vyšší odborné škole sociálně pedagogické a teologické může spojovat lidi, kteří mají blízko k sociálním, pedagogickým a teologickým tématům. Tyto respondenty jsem si zvolila také proto, že jsou pro mne dostupnou skupinou, tudíž i dotazníkové šetření se tak pro mne stalo dostupným.

#### **8.1.2 Hypotéza**

Hypotézou, ze které vycházím, je předpoklad, že lidé hlásící se ke křesťanské víře budou věřit nejen na posmrtný život, ale budou se znát také k dílčím složkám, které učí eschatologie, tj. k nebi, peklu a druhému příchodu Krista. Abych ovšem neopomněla nevěřící část respondentů, je třeba mít na vědomí, že dotazníkové šetření provádím na škole, kde se vyučuje teologie a to také systematická teologie, kde je část výuky věnovaná také eschatologii, což může výsledky dotazníkového šetření také do jisté míry ovlivnit.

### 8.1.3 Dotazník

Nyní přejdu k samotnému jádru dotazníkového šetření, tj. k dotazníku samotnému. Představím zde otázku po otázce. První tři otázky mají spíše doplňující charakter, i když jejich úloha je přesto nezastupitelná. Tak například hned první otázka:

1) Jste:

a) Žena b) Muž

má vypovědět, jaké je procentuální rozložení žen a mužů mezi respondenty. Druhá otázka je již o něco více přínosná pro dotazníkové šetření, neboť díky ní lze později dělit respondenty na věřící a nevěřící.

2) Jste věřící (ve smyslu aktivní křesťan)?

a) Ano b) Ne

Dovolila jsem si použít termín aktivní křesťan, abych tak co nejužěji mohla specifikovat, co otázkou mám na mysli. Kdo je to ale křesťan? „Původně se jednalo o označení následovníků Ježíše Krista. V nové době je křesťan obecně vymezován každou formou víry a kultu, která se vztahuje ke křesťanství. Obecnou spojnicí minulých i současných forem křesťanství tak může být pouze nespécifikovaná víra v Krista.“<sup>79</sup> Následující otázka má, co se týče víry, doplňující charakter.

3) Pokud jste v předešlé otázce odpověděli ano, k jaké církvi se hlásíte?

Čtvrtá otázka v pořadí v mém dotazníku má zcela zásadní úlohu. Má za úkol odhalit, kolik procent respondentů vůbec věří v posmrtný život. Tuto otázku považuji za stěžejní v celém dotazníkovém šetření.

4) Věříte v posmrtný život?

a) Ano b) Ne

Protože jsem v teoretické části věnovala určitou část práce pojednání o duši, neopomněla jsem se na ní zeptat také v dotazníkovém šetření. Když byla řeč o duši, bylo řečeno, že křesťanská víra počítá s nesmrtností duše, proto jsem se na nesmrtnost duše ptala také respondentů.

5) Věříte, že Vaše duše je nesmrtná?

a) Ano b) Ne

Duši jsem ve svém dotazníku věnovala hned dvě otázky, neboť mne mimo nesmrtnosti duše zajímal také její potencionální koloběh. *Katechismus katolické církve* se ke koloběhu duše striktně vymezuje. „Smrt je konec pozemského putování člověka, času milosti a slitování, který mu Bůh dopřává, aby naplnil svůj pozemský život podle Božích záměrů a aby rozhodl o svém posledním osudu. Když skončí náš jediný pozemský život, už se nevrátíme žít jiné pozemské životy. Každý člověk umírá jen jednou. Po smrti není žádné převtělování (reinkarnace).“<sup>80</sup>

---

<sup>79</sup> Pavlincová 220.

<sup>80</sup> *Katechismus* 263.

Proto, jsem se ptala také respondentů, zda s tímto souzní.

6) Věříte, že se Vaše duše opět vrátí do jiného těla?

a) Ano b) Ne

Po zjišťování přesvědčení respondentů o duši jsem pozornost přesunula na dílčí složky eschatologie, tj. na nebe, očistec a peklo. Protože něco jiného je umět si něco představit a něco jiného je zas věřit v to, ptala jsem se následně takto:

7) Co si představíte, když se řekne nebe?

8) Věříte v nebe?

a) Ano b) Ne

9) Co si představíte, když se řekne očistec?

10) Věříte v očistec?

a) Ano b) Ne

11) Co si představíte, když se řekne peklo?

12) Věříte v peklo?

a) Ano b) Ne

Mojí závěrečnou a tedy poslední otázkou je otázka týkající se druhého příchodu Kristova.

13) Věříte v druhý příchod Kristův?

a) Ano b) Ne c) Nevím

## 8.2 Výsledky dotazníku

Pro moje dotazníkové šetření se mi podařilo získat 70 respondentů, přičemž 85,7 % tvořily ženy a 14,3 % tvořili muži. U žen bylo 30 % věřících a 55,7 % nevěřících. U mužů bylo 2,9 % věřících a 11,4 % nevěřících. Celkem tedy bylo 32,9 % věřících žen a mužů a 67,1 % nevěřících žen a mužů.

Rozložení věřících a nevěřících mezi respondenty

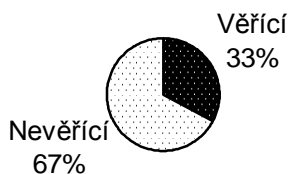

Z 32,9 % věřících se lidé hlásili k následujícím církvím:

Českobratrská evangelická 12,9 %

Československá husitská 1,45 %

Pravoslaví 1,45 %

Římskokatolická 17,1 %

Na otázku: Věříte v posmrtný život? odpovědělo:

Ano 77,1 % (31,4 % věřících, 45,7 % nevěřících)

Ne 18,6 % (18,6 % nevěřících)

Ano i ne 4,3 % (1,4 % věřících, 2,9 % nevěřících)

Víra v posmrtný život

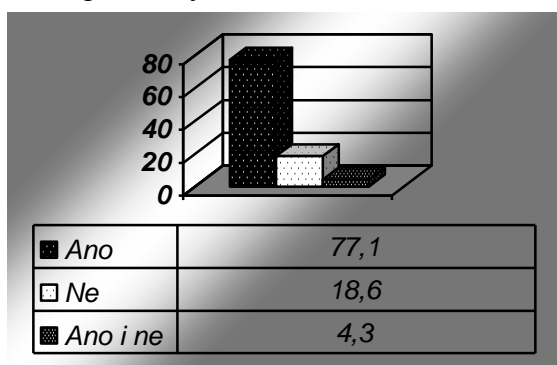

Na otázku: Věříte, že Vaše duše je nesmrtelná? odpovědělo:  
 Ano 71,3 % (28,4 % věřících, 42,9 % nevěřících)  
 Ne 22,9 % (2,9 % věřících, 20 % nevěřících)  
 Ano i ne 2,9 % (2,9 % nevěřících)  
 Vynechaná odpověď 2,9 % (1,45 % věřících 1,45 % nevěřících)

#### Víra v nesmrtelnost duše

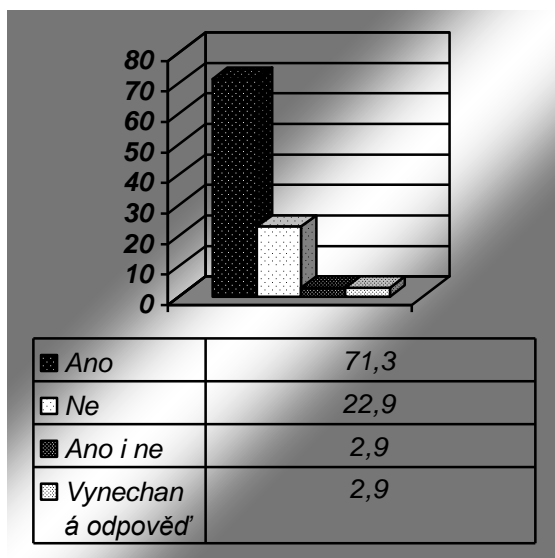

Na otázku: Věříte, že se Vaše duše opět vrátí do jiného těla? odpovědělo:  
 Ano 40 % (5,7 % věřících, 34,3 % nevěřících)  
 Ne 52,9 % (27,2 % věřících, 25,7 % nevěřících)  
 Ano i ne 1,4 % (1,4 % nevěřících)  
 Vynechaná odpověď 5,7 % (5,7 % nevěřících)

#### Víra v navrácení duše do jiného těla

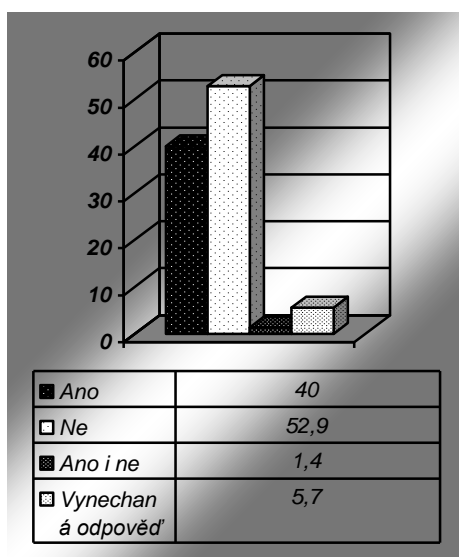

Na otevřenou otázku: Co si představíte, když se řekne nebe? opověděli věřící<sup>81</sup>:  
Ježíš Kristus, Duch Svatý, Bůh, Panna Maria, svatí 1<sup>82</sup>

Jiný svět 1

Láska, klid, radost, pohoda 1

Místo blízkosti Boží 1

Místo, které bude „Boží“, v Boží přítomnosti to ani jinak nejde 1

Místo setkání a nového nesmrtelného života 1

Modrou oblohu 1

Modro, obláčky, andělíčky – jako v Anděl Páně 1

Naplnění 1

Nebeské království, to, co následuje po pozemském životě 1

Nebeské království, věčný život po smrti 1

Nepřemýšlím teď nad tím 1

Ráj 2

Ráj, království 1

Ráj – život ve společenství s Bohem 1

Společenství Boha Otce, kam se dostane každý po pozemské smrti,  
nejsou tam žádné nemoci ani trápení 1

Světlo, láska, naděje 1

Těžko říct 1

Vynechaná odpověď 2

Že se po smrti dostanu někam, kde se nebudu nudit a bude se mi tam líbit 1

Život věčný 1

Na otevřenou otázku: Co si představíte, když se řekne nebe? opověděli nevěřící:

Abstraktní místo, kde bude klid, láska 1

Do nebe se dostanou lidé, co zemřou 1

Klid 1

Krása přírody 1

Máj 1

Mimozemský nekonečný prostor plný jiných galaxií 1

Místo, kde je člověku neskutečně dobře, místo, kde všechno dává smysl 1

Místo, kde je každému lehké být, bez pozemských problémů 1

Místo, kde se všichni jednou setkáme, nepředstavuji si to nějak určitě 1

Místo nahoře, kde se sejdu se všemi, co mám ráda (snad) 1

Místo věčného odpočinku 1

Modrá obloha, ptáci v oblacích, mraky, hvězdy, slunce, měsíc 1

Mráčky 1

Mráčky, něco dalekého a nepoznaného 1

Mraky, anděly 1

Mraky podsvícené sluncem 1

Něco nad zemí 1

Něco nahoře 1

Něco krásného! 1

Nějaký meziprostor 1

---

<sup>81</sup> Odpovědi jsou seřazeny abecedně.

<sup>82</sup> Číslo znamená četnost odpovědí.



Nekonečno 2  
 Nic 1  
 Oblaka obklopující tajemství 1  
 Obloha 4  
 Obloha a za ní něco pěkného – vztahy s lidmi, kteří už tam jsou, láska atd. 1  
 Obloha a mraky 1  
 Obloha, mraky, hvězdy, vesmír 1  
 Obloha, myslím si, že do nebe jde jak duše, tak i tělo v éterické podobě 1  
 Obloha, nebe pro mě nemá vyšší význam 1  
 Obloha, slunce, mraky, posmrtný život, andělé 1  
 Osvícený stav mysli 1  
 Pohádka o stvoření světa 1  
 Pohoda, přátelství 1  
 Příjemné zážitky 1  
 Přírodní úkaz, nic nadpřirozeného 1  
 Slunce, mraky, prostě obloha 1  
 Splynutí s veškerým bytím (tao v taoistickém pojetí) 1  
 Vesmír 1  
 V nebe nevěřím 1  
 Vynechaná odpověď 3  
 Zahrada 1

87, 2 % respondentů si dovede něco představit, když se řekne nebe  
 (28, 6 % věřících, 58, 6 % nevěřících)

Vezmeme-li v úvahu, co bylo řečeno v kapitole o nebi, tj. že nebe lze v teologii chápat dvěma způsoby, můžeme sledovat tyto dva způsoby také mezi odpověďmi respondentů. Prvním způsobem je chápání obrazné. V tomto chápání se jedná o místo nahoře nad zemí, jako příbytek Boží. O tomto způsobu chápání nebe lze uvažovat například v souvislosti s odpověďmi: Jiný svět, místo blízkosti Boží, abstraktní místo, kde bude klid, láska, místo, kde je člověku neskutečně dobře, místo, kde všechno dává smysl, místo, kde je každému lehké být, bez pozemských problémů, místo, kde se všichni jednou setkáme, nepředstavuji si to nějak určitě, místo nahoře, kde se sejdu se všemi, co mám ráda, místo věčného odpočinku, něco nad zemí, něco nahoře. Z těchto odpovědí je patrné, že respondenti, kteří takto odpověděli, chápou nebe jako místo.

Druhým způsobem chápání je metafora plnosti a spásy, toto nebe představuje vztah člověka a Boha. O tomto způsobu chápání nebe lze uvažovat například v souvislosti s odpověďmi: Láska, klid, radost, pohoda, naplnění, světlo, láska, naděje, pohoda, přátelství. Z těchto odpovědí je patrné, že respondenti, kteří takto odpověděli, nechápou nebe jako místo. Naopak chápou nebe jako nějaký stav člověka.

Na otázku: Věříte v nebe? odpovědělo:  
 Ano 68, 6 % (30 % věřících, 38, 6 % nevěřících)  
 Ne 30 % (1, 4 % věřících, 28, 6 % nevěřících)  
 Vynechaná odpověď 1, 4 % (1, 4 % věřících)

## Víra v nebe

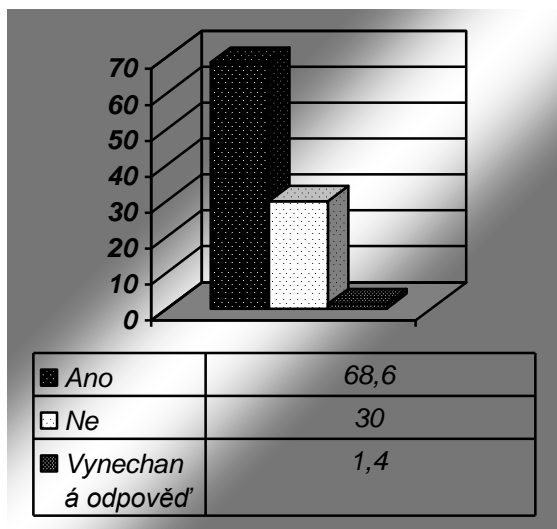

Na otevřenou otázku: Co si představíte, když se řekne očistec? odpověděli věřící:

Božská komedie – peklo, očistec, ráj 1

„Čistírna duší“ 1

Dočasné trápení 1

Duše, které čekají na to, jestli se dostanou do nebe nebo do pekla 1

Katolika, Božskou komedii 1

Místo, kde se duše očišťuje od hříchu 1

Místo, kde napravuješ hříchy 1

Místo, kde se naše duše přerazděluje 1

Místo pokání a čekání pro vstup do „nebe“ 1

Nechat všechny pozemské hříchy na zemi a přejít čistá do nebe 1

Očistec duší 1

Podle mě je očistec na zemi v tu chvíli,

kdy se člověk cítí úplně nejhůř, a tím se posouvá někam dál 1

Pobyt duší kdesi, neukončenost, otázky, hledání, provinění 1

Stav, kdy si uvědomujeme své hříchy.

Je třeba duši od hříchů očistit před vstupem do království nebeského 1

Svět 1

Trápení, naději 1

Vynechaná odpověď 5

Zbavení hříchu 1

Zpytování svědomí, místo, kde se rozhodne,

kdy a za jakých okolností se dostaneme do nebe 1

Na otevřenou otázku: Co si představíte, když se řekne očistec? odpověděli nevěřící:

Bolest, utrpení 1

Člověk si očistí tělo od všeho špatného 1

Dantův očistec 1

Duše trpící za své hříchy 1

Jakoby „brána“ před vstupem do nebe 1

Je to proces 1

Knižní dílo 1

Kompletní očištění těla a duše 1  
 Má duše se očistí od všeho dobrého i zlého a dostane se do nebe 1  
 Místo, kde hříšníci trpí za své hříchy, aby i oni mohli skončit v nebi 1  
 Muka, bolest, všude oheň 1  
 Myčka duší 1  
 Náprava svých provinění 1  
 Náš svět 1  
 Něco, čím si musí člověk projít, aby byl lepší/silnější 1  
 Nepříjemnosti 1  
 Nevím 5  
 Nic 6  
 Očista duše od zemské tíže a hříchu 1  
 Očista všech hříchů 1  
 Očištění duše 2  
 Očišťuje se tam duše od hříchů 1  
 Odpykání hříchů z pozemského života 1  
 Pokud vím, tak zde se „sčítají“ hříchy člověka a rozhoduje se,  
 na jejich základě, zda půjde do nebe či do pekla 1  
 Proces vyvažování, souzení, hodnocení 1  
 Pro některé pobyt zde na zemi 1  
 Složitý proces 1  
 Svět v obrazech 1  
 Tak jak to s tebou dopadne? Probírání hříchů a pokání 1  
 Utrpení 1  
 Vynechaná odpověď 3  
 Vzpomínání na svůj minulý život, procházení svých chyb po smrti 1  
 Zbavení se hříchů 1  
 Zbavení se něčeho, čeho lituji 1  
 Život 1

72, 8 % respondentů si dovede něco představit, když se řekne očištěc  
 (25, 7 % věřících, 47, 1 % nevěřících)

Je zapotřebí mít na mysli, co bylo řečeno již v kapitole o očištění a to, že základní myšlenkou očištěce je dát věřícím další šanci na nebeskou blaženost. Věřící se tak může chopit iniciativy nejen během svého života, ale také po smrti, pokud není obtěžkán závažnými smrtelnými hříchy. Mezi odpověďmi respondentů se mísí představy o očištění jako o místu s představami, že se jedná o nějaký stav člověka, lze tak usuzovat například z odpovědí: Místo, kde se duše očišťuje od hříchu, místo pokání a čekání pro vstup do „nebe“, zpytování svědomí, místo, kde se rozhodne, kdy a za jakých okolností se dostaneme do nebe, je to proces, místo, kde hříšníci trpí za své hříchy, aby i oni mohli skončit v nebi, odpykání hříchů z pozemského života, zbavení se něčeho, čeho lituji.

Na otázku: Věříte v očištěc? odpovědělo:

Ano 32, 9 % (20 % věřících, 12, 9 % nevěřících)  
 Ne 65, 7 % (11, 4 % věřících, 54, 3 % nevěřících)  
 Vynechaná odpověď 1, 4 % (1, 4 % věřících)

## Víra v očistec

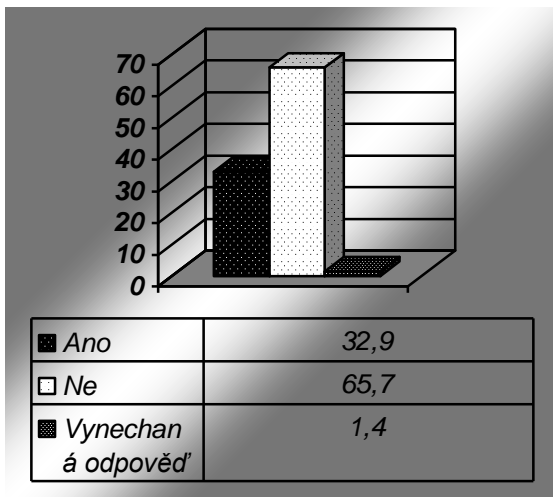

Na otevřenou otázku: Co si představíte, když se řekne peklo? odpověděli věřící:

Být na pokoji s sebou sama 1

Čerti, podsvětí 1

Duše, které odmítly následovat Krista 1

Jako peklo v S čerty nejsou žerty 1

Místo hříšných duší 1

Místo, kam se dostanou hříšní, kteří nelitují svých hříchů 1

Místo zatracení 1

Moje představy se odvíjejí od Bible – tzn., že to není nic hezkého 1

Nenávist, zklamání, nehybnost, stereotyp, rezignace, strach 1

Nevím 1

Oheň 2

Pláč a skřípění zubů 1

Pokud měl v pozemském životě člověk více hříchů,  
bude se dále očišťovat v pekle 1

Raději nic 1

Rachot a místo, kde bych být nechtěla, místo beznaděje a smutku 1

Smrt 1

Trvalé odloučení od Boha 1

Utrpení 1

Utrpení, odmítnutí Boží milosti a Boha samotného při posledním soudu 1

Vynechaná odpověď 1

Zánik 1

Zlo 1

Na otevřenou otázku: Co si představíte, když se řekne peklo? odpověděli nevěřící:

Čerti 4

Čerti a Lucifer 1

Čerti, oheň 1

Horko a oheň 1

Hřích, špatný konec 1

Konečná, muka a trápení 1

Konečná pro hříšníky 1

Místo, kde trpí lidé navždy kvůli svým činům 1  
 Moje nabroušená máma, čerti 1  
 Muka 1  
 Nevím 3  
 Nic 4  
 Nuda a šed' 1  
 Očistec (náprava svých provinění) 1  
 Oheň 1  
 Oheň a čerti 1  
 Osvětím 1  
 Pohádky 2  
 Prostředí, kde se setkám s mými špatnými vlastnostmi 1  
 Scény z pohádek 1  
 Smrad, síra, čerti, bolest 1  
 Tajemno – temno 1  
 Takové to klasické místo s ohněm a kotli 1  
 Temné stránky lidské duše 1  
 Temnota! 1  
 To podobné co očistec – vzpomínky na své vlastní hříchy a chyby 1  
 To samé co u nebe (pohoda, přátelství) 1  
 Trest 1  
 Trest formou reinkarnace, nutnost znovu prožívat pozemský život 1  
 Trýznivý pocit po smrti, kdy se člověk dostane tváří v tvář svým činům  
 se všemi důsledky a následky. Peklo si tvoří každý sám v sobě. 1  
 Vynechaná odpověď 3  
 Zapomnění, temnota 1  
 Zlo 2  
 Způsob jak strašit lidi 1  
 Život některých lidí 1

81, 5 % respondentů si dovede něco představit, když se řekne peklo  
 (28, 6 % věřících, 52, 9 % nevěřících)

Vezmeme-li v úvahu, co bylo řečeno v kapitole o pekle, že v raném křesťanství představovalo peklo ohnivou doménu ďábla a místo věčného prokletí pro ty, kteří žili život v hříchu, a tím zapřeli Boha, můžeme vidět mezi odpověďmi respondentů stále dozvuky těchto představ. O tom, že je peklo i dnes stále vnímáno jako místo spojené s ohněm, svědčí například tyto odpovědi: Místo hříšných duší, místo, kam se dostanou hříšní, kteří nelitují svých hříchů, místo zatracení, oheň, horko a oheň, místo, kde trpí lidé navždy kvůli svým činům, takové to klasické místo s ohněm a kotli. Tento způsob chápání inklinuje k tomu, že je peklo místem.

Z hlediska novověké teologie se většinou od obrazu ohnivého pekla upouští. Peklo je nyní chápáno spíše jako nedosažení blaženého společenství s Bohem a trestný následek konečného osobního odvrácení od Boha a konečného osobního odporu proti Božímu řádu stvořených skutečností. Tento druhý způsob chápání pekla by se dal vyjádřit jako stav člověka, nebo jako jeho vztah. Mezi odpověďmi respondentů lze rozeznat i ty, které se ubíraly tímto směrem, například: Nenávisť, zklamání, nehybnost, stereotyp, rezignace, strach, beznaděj a smutek, trvalé odloučení od Boha, utrpení, zlo, temné stránky lidské duše, se všemi důsledky a následky, peklo si tvoří každý sám v sobě.

V naší zemi jsou představy o pekle silně ovlivněny také lidovou slovesností. V pohádkách je peklo tradičně plné čertů. Mezi odpověďmi respondentů se tento vliv také projevil, lze tak usuzovat například z odpovědí: Čerti, podsvětí, jako peklo v S čerty nejsou žerty, čerti a Lucifer, oheň a čerti, pohádky, scény z pohádek, způsob jak strašit lidi.

Na otázku: Věříte v peklo? odpovědělo:

Ano 31, 4 % (20 % věřících, 11, 4 % nevěřících)

Ne 64, 3 % (8, 6 % věřících, 55, 7 % nevěřících)

Vynechaná odpověď 4, 3 % (4, 3 % věřících)

Víra v peklo

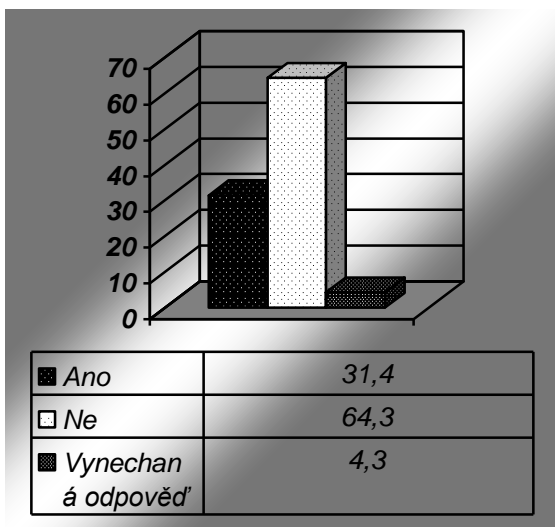

Než přistoupím k závěrečné otázce, ráda bych nyní vedle sebe porovнала tři sloupečky grafu, týkající se víry v nebe, očistec a peklo, neboť z nich vyplývá, že respondenti mají tendenci věřit spíše v pozitivní věci. Víra v nebe značně dominuje:

Víra v nebe, očistec a peklo

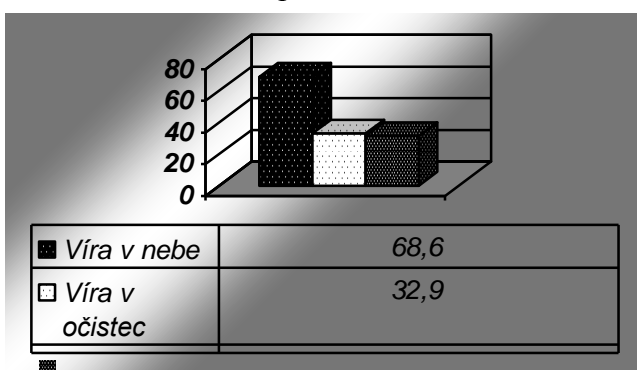

Na otázku: Věříte v druhý příchod Kristův? odpovědělo:

Ano 21, 4 % (18, 5 % věřících, 2, 9 % nevěřících)

Ne 52, 9 % (5, 7 % věřících, 47, 2 % nevěřících)

Nevím 25, 7 % (8, 6 % věřících, 17, 1 % nevěřících)

## Víra v druhý příchod Kristův

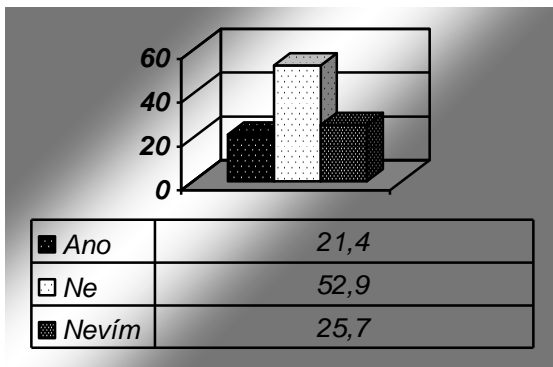

## Závěr

Cílem mé práce bylo zjistit, zda studenti VOŠ Jabok věří v posmrtný život a pokud v něj věří, jaký mají vztah k nebi, očistci, peklu a druhému příchodu Krista. Nejedná se o zjištění přesných znalostí dogmat u studentů, ale o jejich upřímné výpovědi, které ukazují jen na současný stav současných studentů, nelze to paušalizovat na všechny studenty.

V teoretické části své práce jsem se nejprve věnovala tomu, co je to naděje. Hned po naději jsem se pozastavila u vzkříšení Kristova, neboť právě to je důležité pro novozákonní naději. Pak jsem objasnila, co je to smrt a jaký je její význam v lidském životě. Bližší vysvětlení chápání smrti bylo pro mou práci nezbytné, neboť smrt je důležitým zlomem v uvažování o posmrtném životě. Po objasnění co je to smrt a jaký je její význam v lidském životě jsem představila základní termíny týkající se duše. Duše totiž hraje hlavní roli v úvahách o posmrtném životě. V souvislosti s chápáním posmrtného života bylo namísto nastínit dualistické chápání člověka coby předstupeň k pochopení nauky o posmrtném životě. Po dualismu jsem přistoupila k samotné eschatologii. Ve zkratce shrnu, k čemu jsem dospěla při hledání odpovědi na to, co je to eschatologie. Eschatologie je disciplína systematické teologie, která se zabývá posledními věcmi člověka. Eschatologii lze rozdělit zaprvé na individuální, která v sobě zahrnuje individuální soud, nebe či peklo či očistec pro jednotlivce, zabývá se tedy tím, co se s duší jedince děje bezprostředně po zániku těla. Druhou část eschatologie tvoří eschatologie všeobecná, která v sobě zahrnuje obecný soud, věčné nebe a věčné peklo, zabývá se tedy tím, co se s lidmi bude dít při druhém příchodu Kristově. Po představení eschatologie jsem se zabývala jejími jednotlivými kategoriemi, jako je nauka o nebi, o pekle a případně o očistci. Před samým závěrem teoretické části jsem se věnovala druhému příchodu Krista, který je pro křesťanskou víru v posmrtný život stěžejním nositelem naděje.

Přistoupím-li od teoretické části k praktické, při svém dotazníkovém šetření jsem se nejprve ptala na příslušnost k víře a na víru v posmrtný život obecně, poté v logické návaznosti na teoretickou část práce jsem se ptala na dílčí složky eschatologie, tj. na nebe, očistec, peklo a druhý příchod Kristův. Podle sčítání studentů VOŠ Jabok k 1. 3. 2012 studovalo v daném období na VOŠ Jabok 134 studentů. Pro moje dotazníkové šetření se mi podařilo získat 70 respondentů, přičemž bylo 32, 9 % věřících a 67, 1 % nevěřících. 77, 1 % respondentů uvedlo, že věří na posmrtný život. 71, 3 % respondentů uvedlo, že věří, že je jejich duše nesmrtelná. 40 % respondentů uvedlo, že věří, že se jejich duše navrátí do jiného těla, což odporuje křesťanské nauce o duši, neboť ta reinkarnaci zamítá. Jaký mají respondenti vztah k nebi, očistci, peklu a druhému příchodu Krista? Co se týče dílčích složek eschatologie, nejprve jsem se respondentů ptala, zda si dovedou něco představit pod pojmy nebe, očistec a peklo. Udělala jsem tak záměrně, neboť jsem přesvědčena, že umět si něco představit a věřit v to, nemusí jít ruku v ruce.

Když jsem se ptala na představy respondentů ohledně nebe, ukázalo se, že odpovědi potvrzují to, co bylo řečeno v kapitole o nebi, tj. že nebe lze v teologii chápat dvěma způsoby. Prvním způsobem bylo chápání obrazné. Někteří respondenti chápali nebe jako místo. Druhým způsobem chápání byla metafora plnosti a spásy, toto nebe představovalo vztah člověka a Boha. Někteří respondenti nechápali nebe jako místo, naopak chápali nebe jako vyústění vztahu člověka a Boha.



Když jsem se ptala na představy respondentů ohledně očištěnce, mezi odpověďmi respondentů se mísily představy o očištěnci jako o místu s představami, že se jednalo o nějaký stav člověka. Což ovšem nijak neodporovalo základní myšlence o očištěnci, tj. že základní myšlenkou očištěnce je dát věřícím další šanci na nebeskou blaženost. Věřící se tak může chopit iniciativy nejen během svého života, ale také po smrti, pokud není obtěžkán závažnými smrtelnými hříchy.

Když jsem se ptala na představy respondentů ohledně pekla, ukázalo se, že to, co bylo řečeno v kapitole o pekle, se zrcadlí v odpovědích respondentů. V raném křesťanství představovalo peklo ohnivou doménu ďábla a místo věčného prokletí pro ty, kteří žili život v hříchu, a tím zapřeli Boha, mohli jsme vidět mezi odpověďmi respondentů stále dozvuky těchto představ. Tento způsob chápání inklinuje k tomu, že je peklo místem. Z hlediska novověké teologie se většinou od obrazu ohnivého pekla upouští. Peklo je nyní chápáno spíše jako nedosažení blaženého společenství s Bohem a trestný následek konečného osobního odvrácení od Boha a konečného osobního odporu proti Božímu řádu stvořených skutečností. Tento druhý způsob chápání pekla by se dal vyjádřit jako vztah mezi člověkem a Bohem. V naší zemi jsou představy o pekle silně ovlivněny také lidovou slovesností. V pohádkách je peklo tradičně plné čertů. Mezi odpověďmi respondentů se tento vliv také projevil.

Představitivost ohledně nebe, očištěnce a pekla, na kterou jsem se ptala respondentů, lze vyjádřit i pomocí čísel: 87, 2 % respondentů si dovede něco představit, když se řekne nebe. Když se řekne očištěnc, dovede si něco představit 72, 8 % respondentů a když se řekne peklo, tak si dovede něco představit 81, 5 % respondentů. Chci ovšem znovu zdůraznit, že jsem přesvědčena, že umět si něco představit a věřit v to, nemusí jít ruku v ruce. Proto jsem se kromě toho, co si představíte, když se řekne nebe, očištěnc či peklo, ptala také na to, zda respondenti věří v nebe, očištěnc či peklo. Přesuneme-li pozornost na víru, 68, 6 % respondentů uvedlo, že věří na nebe, 32, 9 % respondentů uvedlo, že věří na očištěnc a 31, 4 % respondentů uvedlo, že věří na peklo. Z těchto čísel je patrné, že respondenti mají tendenci věřit více v pozitivní věci, než v ty negativní. Dalo by se tedy říci, že si pro sebe představují spíše pozitivní budoucnost. Tato skutečnost mne překvapila, neboť jsem předpokládala, že ti, kdo budou věřit v nebe, budou věřit také v očištěnc a peklo, čísla mne však vyvedla z omylu. Co se týče druhého příchodu Kristova, pouze 21, 4 % respondentů uvedlo, že v něj věří, toto nízké číslo si vysvětlují nízkou religiozitou respondentů.

Předpoklad, že lidé hlásící se ke křesťanské víře budou věřit nejen na posmrtný život, ale budou se znát také k dílčím složkám, které učí eschatologie, tj. k nebi, pekle a druhému příchodu Krista se vyplnil. Lze to doložit opět pomocí čísel: pro připomenutí bylo 32, 9 % věřících. 31, 4 % věřících respondentů uvedlo, že věří na posmrtný život, tedy téměř všichni věřící. 30% věřících respondentů uvedlo, že věří na nebe, 20 % věřících respondentů uvedlo, že věří na očištěnc a také 20 % věřících respondentů uvedlo, že věří na peklo. Z 32, 9 % věřících respondentů jich 18, 5 % uvedlo, že věří v druhý příchod Kristův.

Je zajímavé, že víra v posmrtný život tvoří spirituální prvek v životech nejen křesťanů, ale také nevěřících. Naděje na posmrtný život tak pojí věřící s nevěřícími. Ráda bych připomněla, co již bylo řečeno v kapitole o smrti, tj. že v našem vztahu ke smrti se odráží náš vztah k životu. Pozoruhodným tématem pro další práci by mohlo být hledání dalších spirituálních prvků v životech lidí. Jednalo by se o hledání spirituálních prvků, které podobně jako naděje na posmrtný život spojují věřící s nevěřícími. Hledání společných spirituálních prvků by mohlo přispět ke zlepšení vzájemného dialogu mezi věřícími a nevěřícími, a zlepšit tak jejich vzájemnou komunikaci vůbec.

## Seznam použité literatury:

BERKHOF, L. *Systematic Theology*. ISBN 0-8028-3020-X.

COLE, Peter. *Filozofie náboženství*. Přel. O. Fischer. 1. vyd. Praha : Portál, 2003. ISBN 80-7178-719-1.

CORETH, Emerich. *Co je člověk?* Přel. B. Vik. 1. vyd. Praha : Zvon, 1994. ISBN 80-7113-098-2.

ČESKÁ BIBLICKÁ SPOLEČNOST. *Bible. Písmo svaté Starého a Nového zákona. Český ekumenický překlad*. Přel. Ekumenické komise pro Starý a Nový zákon. 16. vyd. Praha : Česká biblická společnost, 2006. ISBN 80-85810-44-1.

DIDEROT I. *Všeobecná encyklopedie v osmi svazcích. 2. svazek*. 1. vyd. Praha : Diderot, 1999. ISBN 80-902555-4-X.

DIDEROT II. *Všeobecná encyklopedie v osmi svazcích. 7. svazek*. 1. vyd. Praha : Diderot, 1999. ISBN 80-902555-9-0.

DUFOUR, Xavier Léon a kol. *Slovník biblické teologie*. Přel. P. Kolář. 2. vyd. Praha : Academia, 2003. ISBN 80-200-1127-7.

FRANZEN, August. *Malé církevní dějiny*. Přel. B. Smékal. 2. vyd. Praha : Zvon, 1995. ISBN 80-7113-119-9.

GALVIN, John P. Ježíš Kristus. In: Fiorenza Francis S.; Galvin John P. *Systematická teologie 2*. Přel. H. Weberová, P. Dvořák, T. Váňová, R. Žywiolová. 1. vyd. Praha : Vyšehrad, 1998. ISBN 80-7021-232-2.

HARRISON, Ted. *Druhá strana smrti*. Přel. J. Šraml. Návrat domů, 2000. ISBN 80-7255-035-7.

HAŠKOVCOVÁ Helena. *Thanatologie. Nauka o umírání a smrti*. 2. vyd. Galén, 2007. ISBN 978-80-7262-471-3.

HELLWIG, Monika K. Eschatologie. In: Fiorenza Francis S.; Galvin John P. *Systematická teologie 3*. Přel. J. Vybíral, T. Váňová, Z. Hrabovská. 1. vyd. Praha : Vyšehrad, 2000. ISBN 80-7021-366-3.

CHLUP, Radek. *Pojetí duše v náboženských tradicích světa*. 1. vyd. Praha : DharmaGaia, 2007. ISBN 978-80-86685-82-3.

JOHNSON, Paul. *Dějiny křesťanství*. Přel. P. Pšeja. Brno: CKD, 1999. ISBN 80-85959-41-0.

*Katechismus katolické církve*. Přel. J. Kolář. 1. vyd. Praha : Zvon, 1995. ISBN 80-7113-132-6.

KUSCHEL, Karl Josef. *Teologie 20. století. Antologie*. Přel. F. Dobiáš, J. Dvořáček, K. Floss, R. Kopřiva, A. Molnár, J. Mrázek, J. Munzar, M. Prudký, J. Slabý, J. Sokol, O. Veselý, J. Vokoun, V. Žilinský. Praha : Vyšehrad, 1995. ISBN 80-7021-074-5.

LOCHMAN, Jan Milíč. *Krédo. Základy ekumenické dogmatiky*. Přel. B. Vik. 1. vyd. Praha : Kalich, 1996. ISBN 80-7017-960-0.

MERTLÍK, Rudolf. *Starověké báje a pověsti*. 3. vyd. Praha : Svoboda, 1989.

NOVOTNÝ, Adolf. *Biblický slovník*. 2. vyd. Praha : Kalich, 1956.

OLŠOVSKÝ, Jiří. *Slovník filosofických pojmů současnosti*. 2. vyd. Praha : Academia, 2005. ISBN 80-200-1266-4.

PAVLINCOVÁ, Helena a kol. *Slovník judaismus-křesťanství-islám*. 1. vyd. Praha : Mladá fronta, 1994. ISBN 80-204-0440-6.

PAYNE, Jan. *Smrt jediná jistota. Apoteóza skepse*. 1. vyd. Praha : Triton, 2008. ISBN 978-80-7387-046-1.

PESCH, Otto Hermann. *Základní otázky katolické víry*. Přel. V. Měšťanová. 1. vyd. Praha : Vyšehrad, 1997. ISBN 80-7021-206-3.

RAHNER Karl; VORGRIMLER Herbert. *Teologický slovník*. Přel. F. Jirsa, J. Sokol, J. Kranát. 2. vyd. Praha : Vyšehrad, 2009. ISBN 978-80-7021-934-8.

RATZINGER, Joseph. *Eschatologie. Smrt a věčný život*. Přel. H. Kozlová a P. Váňa. Brno : Barrister & Principal, 2004. ISBN 80-85947-19-6.

SCHERER, Georg. *Smrt jako filosofický problém*. Přel. K. Šprunk. Kostelní Vydří : Karmelitánské nakladatelství, 2005. ISBN 80-7192-914-X.

STEJSKAL, Miloš. *Moudrost starých Římanů*. 1. vyd. Praha : Odeon, 1990. ISBN 80-207-0096-X.

## **Příloha:**

Dotazník

Dotazník tvoří přílohu bakalářské práce Naděje na posmrtný život.  
Dotazník je anonymní, proto se prosím nepodepisujte.

1) Jste:

a) Žena b) Muž

2) Jste věřící (ve smyslu aktivní křesťan)?

a) Ano b) Ne

3) Pokud jste v předešlé otázce odpověděli ano, k jaké církvi se hlásíte?

4) Věříte v posmrtný život?

a) Ano b) Ne

5) Věříte, že Vaše duše je nesmrtelná?

a) Ano b) Ne

6) Věříte, že se Vaše duše opět vrátí do jiného těla?

a) Ano b) Ne

7) Co si představíte, když se řekne nebe?

8) Věříte v nebe?

a) Ano b) Ne

9) Co si představíte, když se řekne očistec?

10) Věříte v očistec?

a) Ano b) Ne

11) Co si představíte, když se řekne peklo?

12) Věříte v peklo?

a) Ano b) Ne

13) Věříte v druhý příchod Kristův?

a) Ano b) Ne c) Nevím

Děkuji za vyplnění