

Univerzita Karlova v Praze

Pedagogická fakulta

Katedra psychologie



BAKALÁŘSKÁ PRÁCE

**ANALÝZA VÝVOJOVÝCH TYPŮ DESETELETÝCH
DÍVEK
„SMETÁNKA VS. NORMÁLNÍ HOLKY“**

Vypracovala: Martina Chamlarová

Vedoucí práce: Mgr. David Doubek, Ph.D.

Praha, 2010

Děkuji panu Mgr. Davidu Doubkovi, Ph.D. za odborné vedení bakalářské práce. Dále děkuji své rodině a přátelům za to, že byli trpěliví a shovívaví k mým náladám, které mě provázely při psaní práce.

Prohlašuji, že jsem bakalářskou práci zpracovala samostatně a použila jen literaturu uvedenou v seznamu literatury.

V Praze, 13. 4. 2010

.....

Martina Chamlarová

OBSAH:

ÚVOD.....	5
I. TEORETICKÁ ČÁST	7
1. CHARAKTERISTIKA DESETILETÉHO DÍTĚTE.....	7
1.1 ZAŘAZENÍ DESETILETÉHO DÍTĚTE V SYSTÉMU VÝVOJOVÉ PSYCHOLOGIE	7
1.2 CHARAKTERISTIKA VÝVOJOVÉ FÁZE DESETILETÉHO DÍTĚTE VE VÝVOJOVÉ PSYCHOLOGII	8
2. MALÉ SOCIÁLNÍ SKUPINY: ŠKOLNÍ TŘÍDA - SKUPINA VRSTEVNÍKŮ	10
2.1 MALÁ SOCIÁLNÍ SKUPINA: ŠKOLNÍ TŘÍDA.....	10
2.2 ROLE SPOLUŽÁKA, VRSTEVNÍKA	11
2.3 IZOSEXUÁLNÍ SKUPINY	13
3. VYBRANÉ VÝVOJOVÉ RYSY DESETILETÝCH DÍVEK.....	14
3.1 MÓDA – STAROST O ZEVNĚJŠEK	15
3.1.1 <i>Oděv a společnost</i>	16
3.1.2 <i>Oděv a tělo</i>	16
3.1.3 <i>Oděv a já-self</i>	16
3.2 VZTAHY MEZI VRSTEVNÍKY.....	16
3.2.1 <i>Holky</i>	17
3.2.2 <i>Holky a kluci</i>	17
3.3 ZÁBAVA A VOLNÝ ČAS	17
3.3.1 <i>Hudba</i>	17
3.3.2 <i>Film a televize</i>	18
3.3.3 <i>Časopisy</i>	18
3.3.4 <i>Koníčky a sporty</i>	18
II. EMPIRICKÁ ČÁST	19
4. ANALÝZA VÝVOJOVÝCH TYPŮ DESETILETÝCH DÍVEK.....	19
4.1 METODOLOGIE VÝZKUMU	19
4.1.1 <i>Cíl výzkumu</i>	19
4.1.2 <i>Typ výzkumu a výzkumné otázky</i>	19
4.1.3 <i>Výzkumný soubor</i>	19
4.1.4 <i>Použité metody výzkumu</i>	19
4.1.5 <i>Způsob zpracování dat</i>	20
4.2 ROZBOR VÝZKUMNÉHO ŠETŘENÍ	20
4.3 ZÁVĚR VÝZKUMNÉHO ŠETŘENÍ	39
POUŽITÉ ZDROJE:	43

ABSTRAKT

Práce pojednává o vývojových typech desetiletých dívek. Jedná se o etnografický výzkum, ve kterém bylo cílem určit a popsat vývojové typy dívek ve 4. - 5. třídě základní školy. Tato práce se odkazuje na výzkum provedený v letech 1994-2003 Pražskou skupinou školní etnografie a porovnává výsledky zjištěné v tomto výzkumu s výzkumem, který byl proveden v roce 2009. Výzkum se zaměřuje pouze na vybrané vývojové rysy, kterými jsou Móda, Vztahy s vrstevníky, Zábava a volný čas a Škola.

Klíčová slova: vztahy mezi vrstevníky, desetileté dítě, vývojové rysy.

ABSTRACT

The study treats of evolving types of ten-year old girls. It is ethnographic research, whose aim was to determine and describe the evolving types of girls in 4th – 5th grade of basic school. This study refers to the research made during years 1994 – 2003 by The Prague Group of School Ethnography and compares the results found in this research with a research which was made in year 2009. The research aims only at gradients, as Fashion, Peer relationships, Entertainment and leisure time, and School.

Key words: peer relationships, ten-years old child, gradients.

Úvod

Cílem mé bakalářské práce je popsat vývojové typy desetiletých dívek a zjistit, jak jsou utvářeny a jak fungují malé neformální vrstevnické skupiny, které jsou tvořeny těmito dívkami. Výzkum, kterým se zabývám, je replikou výzkumu, který byl proveden v letech 1994 – 2003 Pražkou skupinou školní etnografie s tím rozdílem, že jsem se ve svém výzkumu zaměřila pouze na desetileté dívky a na určité vývojové rysy, které jsou podle mého názoru nejdůležitější pro určení a popis vývojových typů dívek a tyto rysy používá také Pražská skupina školní etnografie pro určení vývojových typů dívek.

Můj výzkum, který byl proveden v roce 2009, se skládal ze čtyřměsíčního terénního výzkumu ve 4. třídě nejmenované pražské základní školy. Moje návštěvy v této škole se konaly jednou týdně v průběhu celého dopoledne. Výzkum začal v průběhu března 2009 a trval do června 2009, kdy jsem s dívkami provedla rozhovory, které mi umožnily charakterizovat dívky. Následně na začátku 5. třídy jsem s dívkami provedla rozhovory dle stejných otázek jako na konci 4. třídy. V těchto dalších rozhovorech mě zajímalo, zda se nějak liší odpovědi dívek, které uváděly ve 4. třídě a zda se něco podstatného změnilo, a hlavně, zda je již pozorovatelný nástup fáze, která předchází pubertě, protože tato fáze nebyla mnou při výzkumu ve 4. třídě zaznamenána.

Základní školu, ve které bych mohla provést výzkum, jsem hledala poměrně těžko. Záměrně jsem se zaměřila pouze na fakultní školy Pedagogické fakulty UK, protože jsem myslela, že by mi jako studentce této fakulty bylo umožněno výzkum provést a nebylo by na mě pohlíženo jako na „vetřelce“. V jedné škole jsem bohužel byla odmítnuta, ale následně ve dvou dalších školách mi bylo umožněno výzkum provést. Vybrala jsem pro svůj výzkum poslední navštívenou školu, protože mi připadalo prostředí této školy příjemné.

V následujícím textu se budu v teoretické části zabývat nejdříve charakteristikou desetiletého dítěte, utvářením a fungováním malých sociálních a vrstevnických skupin a vývojovými rysy desetiletých dívek. Vývojový rys (oblast) neboli gradient, je pojem, který zavedl A. Gesell. Tento pojem označuje jedno téma vývoje (např. v mém výzkumu téma Móda). Obsah tohoto vývojového rysu je důležitý pro pozdější určení vývojového typu dívek. V empirické části se zabývám nejprve metodologií výzkumu a následně rozbořem vlastního výzkumného šetření a

ve výsledku se snažím výsledky svého výzkumu porovnat s výsledky výzkumu, který prováděla Pražská skupina školní etnografie v letech 1994 - 2003.

I. TEORETICKÁ ČÁST

1. CHARAKTERISTIKA DESETELETÉHO DÍTĚTE

1.1 Zařazení desetiletého dítěte v systému vývojové psychologie

Desetileté dítě je v naší kultuře žákem 4. a 5. třídy základní školy. Podle rozdělení našeho školského systému základních škol na první a druhý stupeň, je 4. třída předposledním a 5. třída posledním ročníkem prvního stupně. Mnoho autorů zabývajících se vývojovou psychologií ale nazývá toto období z hlediska vývoje jinak.

Langmeier a Krejčířová (1998) ve své knize Vývojová psychologie rozdělují školní období na mladší a starší školní období, přičemž mladší školní období označují dobou od 6-7 let do 11-12 let a tedy zařazují desátý rok do mladšího školního období. *Svět školy skutečně poznamenává rozhodujícím způsobem toto období, zatímco u pubescence se začínají prosazovat výrazně jiné mimoškolní vlivy. Proto zvolené označení i věkové vymezení, ač je vždy poněkud libovolné, se zdá výhodnější než jiné názvy v literatuře uváděné (střední dětství, pozdní dětství, prepubescence apod.).* (Langmeier, Krejčířová, 1998, s. 115)

Stejně tak Říčan (1990) rozděluje období od 6 do 15 let na dvě části. Přičemž první část, do které zahrnuje děti ve věku 6 až 11 let, nazývá taktéž mladším školním věkem. Do druhé části Říčan zahrnuje věk od 11 do 15 let a toto období nazývá pubescencí. (Říčan, 1990, s. 157, s. 181)

Je pravdou, že v tomto období je stále pro žáky důležitá škola a má na žáky velký vliv, ale rozdělení devíti let školní docházky pouze na dvě období, přičemž jedno období zahrnuje zhruba pět let, je podle mého názoru hodně rozsáhlé. Popis vývojových rysů v daném období je přeci jen velmi obecný. Jak jsem vyzorovala ve svém výzkumu, už v jednoročním období dochází u dětí k mnoha změnám a tedy zařadit období pěti let do jedné kategorie, není podle mě tím nejlepším řešením.

Vágnerová (2005) rozděluje školní věk na tři období: a) raný školní věk (od 6-7 let do 8-9 let), b) střední školní věk (od 8-9 let do 11-12 let), c) starší školní věk, tzn. období druhého stupně základní školy (11-12 let do 15 let). Desetileté dítě tudíž podle Vágnerové patří do období středního školního věku. (Vágnerová, 2005, s. 237).

Matějček (1986), stejně jako Vágnerová, rozlišuje školní věk na tři období: a) mladší školní věk (6-8 let), b) střední školní věk (9-12 let), c) starší školní věk

(pubescence). Desetileté dítě Matějček zařazuje také do období středního školního věku. (Matějček, 1986 In Langmeier, Krejčířová, 1998, s. 116)

Toto rozdělení školního věku na tři období u Matějčka a Vágnerové mi připadá nejlepší ze všech rozdělení, které jsem našla v české literatuře. Popis období zahrnující tři roky vývoje je také obecný, ale alespoň neslučuje vývojové rysy u například šestiletého a desetiletého, což ani podle mého názoru není dost dobře možné. Také se mi u Vágnerové a Matějčka líbí, že pracují s pojmy školní věk a používají tento pojem dále strukturovaný na jednotlivé úseky pro celé období povinné školní docházky.

Příhoda (1946) označuje období mezi 6. a 11. rokem cizím názvem prepubescence (prae – před, pubesco – dospívání). Termín prepubescence znamená tedy období před dospíváním. Dále Příhoda rozděluje toto období na dva biologické a psychologické stupně – jeden stupeň od 6-8 let, druhý stupeň od 8-11 let, přičemž říká, že období od 6-8 let je přechodem mezi druhým dětstvím (tj. dobou od 3-6 let) a mezi prepubescentními lety ve vlastním smyslu. Z toho vyplývá, že období od 8-11 let nazývá obdobím prepubescentním ve vlastním smyslu a do tohoto období také zařazuje desetileté dítě. (Příhoda, 1946, s. 247)

Toto období se sice Příhoda snaží rozdělit, ale ve své knize dále charakterizuje vývojové rysy obecně pro celé období prepubescence a je dle mého názoru poněkud zvláštní označovat tímto termínem období od 6 do 11 let.

1.2 Charakteristika vývojové fáze desetiletého dítěte ve vývojové psychologii

Všichni vývojoví psychologové popisují (jak již bylo naznačeno výše) období zahrnující tři až pět let vývoje, do něž také zařazují desetileté dítě. Záměrně toto období nijak nenazývám ani necharakterizuji, protože dle mého pozorování se během jednoho roku může odehrát mnoho změn ve vývoji a osobně bych zvolila etnografický popis daného věku bez zařazování do nějakého obecně zvoleného názvu pro toto období, jak je zvykem u vývojových psychologů. Nyní se pokusím o krátkou charakteristiku tohoto období u jednotlivých autorů.

Langmeier a Krejčířová (1998) charakterizují jimi zvolený název mladší školní období jako věk střízlivého realismu. Poznávají, že školák je plně zaměřen na to, co je a jak to je a chce pochopit okolní svět a věci v něm „doopravdy“. (Langmeier, Krejčířová, 1998, s. 115)

Stejně tak i u Říčana je uveden název kapitoly Střízlivý realista. Tato kapitola obsahuje popis vývoje v mladším školním věku. Říčan poznamenává, že *mladší školní věk je ve srovnání s tím, co tomuto období předcházelo i co bude následovat, období poměrně klidné, nebouřlivé a také šťastné.* (Říčan, 1990, s. 157)

Vágnerová (2005) poznamenává, že v průběhu středního školního věku dochází k různým změnám, které lze považovat jako přípravu na dospívání. Dále říká, že střední školní věk neobsahuje žádný významný mezník, biologický ani sociální a lze ho považovat za období přípravy na další, vývojově dynamičtější období dospívání. (Vágnerová, 2005, s. 238).

Je zajímavé charakterizovat toto období jako přípravu na dospívání (většina autorů jím označuje období zhruba od 12 let). Je tedy patrné, že v tomto období už se nějaké změny připravují a tudíž se toto období mnohým autorům může jevit jen zdánlivě klidné. Když pronikneme hlouběji za povrchní pozorování, zjistíme, že i na konci desátého roku se u psychicky vyzrálějších jedinců uskutečňují znatelné změny.

Matějček charakterizuje období středního školního věku jako období vyrovnané konsolidace. Toto období je podle něj stabilnější a vyhraněnější. Matějček poznamenává, že těžiště zájmů dětí se přesunuje do životní reality a děti v tomto období si více všimají vztahů mezi lidmi a také výrazně stoupá vliv dětské skupiny. (Matějček, 1986 In Langmeier, Krejčířová, 1998, s. 117)

Podle Příhody (1946) je v tomto období vidět zdravý, posilující klid. (Příhoda, 1946, s. 297)

Erikson (2002) převzal od Freuda charakteristiku tohoto období, jako období latence (tzn. klidový stav), protože dle obou autorů *jsou prudké pudy obvykle nečinné.* Podle Eriksona je v období od 6 let věku až po nástup puberty hlavním vývojovým úkolem dětí, aby u nich převládl pocit přičinlivosti (snaživosti) nad inferioritou (méněcenností). (Erikson, 2002, s. 235)

Gesell (1977) uvádí, že desetileté dítě je vyrovnané, přizpůsobivé, jedná přirozeně a pohotově. (Gesell, 1977, s. 213)

U všech autorů se setkáváme s podobnou charakteristikou období, do kterého zařazují dítě ve věku deseti let. Objevují se charakteristiky jako střízlivý realismus, přirozenost, citová vyrovnanost, fáze klidového stavu. Toto období by se dalo s nadhledem nazvat jako „klid před bouří“. Ovšem problémem u většiny autorů je to, že charakterizují celé období obsahující tři až pět let vývoje. Přičemž v každém roce dochází k určitým změnám a je dle mého názoru velká škoda, že se všichni autoři

zabývající se vývojevou psychologií, se snaží vše až příliš zobecňovat. Je pravdou, že vývojová psychologie musí postihnout období od narození do konce života, ale pokud se jeden rok vývoje zahrne mezi pětileté období s popisem jen tohoto období jako celku, něco velmi významného se ztrácí. Dle mého názoru všichni vývojoví psychologové píšou ve svých knihách jen obecné zákonitosti vývoje bez vlastní analýzy daného prostředí. V tom se jednoznačně liší od etnografie, která se především zaměřuje na analýzu zkoumaného jevu a prostředí, ve kterém se daný jev nachází. Bohužel ale v našich podmínkách má větší uznání vývojová psychologie, přestože je ve svém popisu velmi obecná a popisuje povrchně pozorovatelné jevy pouze zvenčí bez účasti na samostatné analýze jevu a bez proniknutí do „jádra problému“.

2. MALÉ SOCIÁLNÍ SKUPINY: ŠKOLNÍ TŘÍDA - SKUPINA VRSTEVNÍKŮ

2.1 Malá sociální skupina: školní třída

Malé sociální skupiny tvoří osoby, které se navzájem znají, navzájem spolu komunikují a jsou formálně nebo neformálně integrovány nějakým společným cílem. Za nejmenší malou skupinu lze však pokládat i dyádu. (Nakonečný 1999, s. 215)

Jako malá sociální skupina je označována například školní třída. Pokud bychom ji chtěli charakterizovat, je školní třída dle Nakonečného formální malou skupinou, která je utvářena výběrem dle určitých kritérií. (Nakonečný, 1999, s. 229)

Jedním z kritérií pro výběr dětí do stejné školní třídy je věk dětí. Z toho vyplývá, že školní třída je tvořena většinou stejně starými dětmi. Tyto děti jsou tedy vrstevníky a zároveň spolužáky. Můžeme tedy říci, že školní třída je skupina vrstevníků.

Školní třídu označuje Vágnerová (2001) za důležitý socializační činitel. V ní se dítě učí rozumět projevům chování vrstevníků, učí se dovednostem sociální interakce, navazovat kontakty, prosazovat se, soupeřit i spolupracovat. Také se učí solidaritě, sebeovládání, různým způsobům komunikace a získává zde určité sociální postavení. (Vágnerová, 2001, s. 255, s. 256)

Jak poznamenává Nakonečný (1999), z interakcí členů formální skupiny (školní třídy) se utváří neformální skupina. (Nakonečný, 1999, s. 229). Neformální skupina školní třídy je tedy utvářena prostřednictvím vztahů mezi vrstevníky v této třídě.

V souhrnu můžeme charakterizovat z výše uvedeného školní třídu jako malou sociální skupinu, která je tvořena formálními vztahy. Mezi členy této třídy, kterými jsou spolužáci a zároveň vrstevníci, vznikají vztahy, které jsou již neformální, tzn., nejsou utvářeny podle daných kritérií a pravidel.

2.2 Role spolužáka, vrstevníka

Když v šesti letech vstupuje dítě do školy, je zařazeno do určité skupiny (školní třídy). V této skupině se setkají děti, které se mohou znát již ze školky, nebo do skupiny naopak přijdou děti, které nikoho neznají. Děti se po vstupu do školy automaticky stávají spolužáky. Typickými znaky role spolužáka je dle Vágnerové (2005) souřadnost a nevýběrovost. (Vágnerová, 2005, s. 311)

Postupem času se děti ve třídě začínají seznamovat a hledat si mezi sebou kamarády. Zprvu jsou skupinky kamarádů a kamarádek velmi nestálé a rychle se mění jejich obsazení. Janošová uvádí, že *od začátku středního školního věku jsou ve třídě patrné interakční změny, vzniká zde skupinová hierarchie a začínají se tvořit podskupiny.* (Janošová, 2008, s. 140)

K tomu doplňuji poznámku Říčana, který říká, že se u dětí po desátém roce navazuje přátelství na základě povahových rysů, *tj. mezi dětmi, které se v něčem podobají a v něčem doplňují.* (Říčan, 1990, s. 165)

Ve svém pozorování jsem si všimla, že desetileté dívky, které například mají na něco stejný názor, nebo kterým se líbí stejné věci a mají stejné zájmy, se v jistém smyslu „přitahují“ a proto se spolu kamarádí. Jedná se tedy o utvoření podskupin dle podobných zájmů nebo vlastností.

Podle Vágnerové (2005) mají děti v období středního dětství potřebu být akceptováni vrstevníky. Poznává, že pro dítě je důležitý úspěch v dětské skupině. *Vrstevníci se pro děti postupně stávají stále důležitějšími, aby nakonec v budoucnosti nahradili rodiče.* (Vágnerová 2005, s. 292)

Většině desetiletých dětí už více záleží na tom, jak budou přijímány vrstevníky. Dle mého názoru je akceptace vrstevníky důležitější pro děti, které mají větší potřebu potvrzení a přijetí ostatními. Například ve svém výzkumu jsem zjistila, že pro dívky ve skupině „Smetánka“ (kterou popisuji níže), je velmi důležité uznání kamarádek ve třídě. Je zde patrná jakási „opatrnost“ a sebekontrola ze strachu ze ztrapnění a z kritiky od ostatních dívek ve skupině. Například dívka Kačka, kterou

jsem zařadila do skupiny „Smetánka“, se bojí nyní nosit růžový batoh, který dříve nosila většina dívek, protože dle jejich slov: *Nechci vypadat jako debil... všichni nosí takový ty drsnácký batohy*. Naopak pro většinu dívek ze skupiny „Normální holky“ (popsána níže) je důležitější jejich vlastní styl, kterému jsou věrni, a je jim v podstatě jedno, co si o nich myslí ostatní dívky.

Pro většinu desetiletých dívek je důležité vzájemné kamarádství, společné hry a také společné trávení volného času. Děti už tolik času netráví s rodiči, ale naopak se svými kamarády. To potvrzuje i Čáp (1993), když říká, že skupina vrstevníků má podstatný význam pro vývoj zralé osobnosti a pomáhá mladistvému osamostatnit se z dětské závislosti na rodině. Pokud se dítě nedokáže odpoutat ze závislosti na rodině, bude se u něj těžko vyvíjet samostatnost, iniciativa, ale i sociální a organizační dovednosti. (Čáp, 1993, s. 288)

Lze to doplnit i tím, co poznamenává Vágnerová (2001). Podle ní je závislost na podpoře dospělé autority nahrazována vazbou na vrstevníky. *S vrstevníky také dospívající sdílí obdobné problémy. Vrstevnická skupina slouží dospívajícímu jako zdroj jistoty. Svými spolužáky se cítí být chápán a respektován, symetrie vztahů je v tomto období považována za velmi důležitý předpoklad porozumění a důvěry*. (Vágnerová, 2001, s. 272)

Jistě se dá říci jen to, že vrstevníci mají podobné problémy. Například zamilovanost, což je dle mého pozorování aktuální jev u více než poloviny dívek z mého výzkumu. Vrstevníci jsou mnohdy i lepší naslouchající než rodiče a mohou spolu tedy i problémy lépe řešit. Ovšem s Vágnerovou nesouhlasím v tom, že vrstevnická skupina slouží jako zdroj jistoty. Kamarádi by se vzájemně měli respektovat, ale vždy ve skupině kamarádů dojde k tomu, že se budou snažit mezi sebou porovnávat a jeden z nich tohoto srovnání musí vyjít hůře. Nemusí to být ale zjevné srovnání, často se může jednat i o skryté porovnání, kdy například jedna dívka může závidět druhé, že je úspěšnější, hezčí, má lepší oblečení, něco jí jde lépe než druhé dívce. Ze skupiny vrstevníků se pak pro druhou dívku stává zdroj nejistoty a to může dospět i ke snížení sebedůvěry.

Dle mého názoru u dívek v tomto věku začíná být také velmi důležité vzájemné porozumění a možnost mezi sebou si sdělovat důvěrné informace. Dívky mají mnoho tajemství, které se sdělují většinou jedné nebo nanejvýš dvěma „opravdovým kamarádkám“ a toto sdílené tajemství je činí, že jsou si mnohem bližší než ostatní. Dokládá to i Vágnerová (2005), kdy podle ní děti ve středním školním

věku kladou větší důraz na schopnost vzájemné solidarity a pomoci a na vzájemné porozumění. (Vágnerová 2005, s. 294).

2.3 Izosexuální skupiny

Izosexuální skupinou rozumíme skupinu, která se skládá pouze z dívek, nebo chlapců (je to stejnopohlavní skupina). Pojem stejnopohlavní skupina se mi příliš nelíbí, protože mi trochu připomíná názvosloví z biologie, které se používá v živočišné říši. V psychologické literatuře je tento pojem také uváděn, ale ve své práci se raději držím raději pojmu izosexuální skupina.

Podle mého pozorování již ve 4. třídě už byly vytvořeny stabilní podskupiny ze skupiny vrstevníků, kteří navštěvovali stejnou třídu, ale tyto podskupiny se skládaly pouze z dětí stejného pohlaví. Tímto se tedy dostávám k popisu a významu skupin, které jsou tvořeny stejným pohlavím. Vágnerová (2005) dodává, že *v mladším a středním školním věku dochází ke stále větší genderové diferenciaci, která dětem různého pohlaví umožňuje, aby se rozvíjely odlišným, pro ně typickým způsobem. Děti preferují stejnopohlavní skupiny, které jim pomáhají potvrdit si svou genderovou identitu ztotožněním se skupinou vrstevníků téhož pohlaví.* (Vágnerová 2005, s. 311)

Dále se dostávám k pojmu nejlepší kamarádka, který je především u dívek velkým fenoménem. Pro dívky v tomto věku je typické mít většinou jednu nejlepší kamarádku, se kterou si může povídat „o všem“. Janošová (2008) uvádí, že dívky v mladším školním věku tvoří dyády či triády nejlepších kamarádek. *Dívky si spolu více povídají, sdělují si své nápady a představy o budoucnosti a také spolu často mluví o ostatních.* (Janošová, 2008, s. 142, s. 143)

Dívky si mezi sebou dle mého zjištění povídají o rodině, škole, ale sdílejí spolu také různá tajemství, do nichž je zasvěcena jen nejlepší kamarádka a tím je jejich přátelství více utuženo. Ovšem jen do té doby, než se nejlepší kamarádky pohádají a je většinou jen dočasně po přátelství. Janošová uvádí, že se dívky vyhýbají přímým konfliktům a řeší je nepřímo, například pomlouvou. (Janošová, 2008, s. 143)

Na začátku 5. třídy byl již v mém výzkumu u dívek pozorovatelný zájem o druhé pohlaví, který zatím ještě zůstává jen na platonické úrovni, maximálně se u některých odvážnějších dívek objevuje posílání si „milostných“ psaníček s kluky. Ovšem pokud dvě dívky „milují“ stejného kluka a jedna dívka se to dozví o druhé, začnou se dívky mezi sebou nenávidět. Z výpovědi Zuzky z mého výzkumu je to

patrné, když říká, že pomlouvá Terezu, protože: *přebírá kluky – ví koho miluju, tak jde za nim a povídá si s nim*. Z toho také vyplývá, že ani nejlepší kamarádka si nemusí nechat sdělené tajemství pro sebe a když se toto tajemství dostane k dívce, ke které se dostat nemá, může být dočasně nejlepší kamarádství přerušeno nebo skončeno kvůli zradě.

Již Gesell poznamenává, že se ve školní skupině objevuje pomlouvání s více či méně pochvalnými poznámkami. Také uvádí, že dívky mají sklony si posílat mezi sebou psaníčka. Poznámky v těchto psaníčkách jsou vyjádřeny kódovaně, aby mohly být pochopeny jen těmi, „kteří vědí“. Gesell ale těmto psaníčkům nepřikládá zvláštní význam. Říká, že mnohé z těchto tajných činností jsou povrchní, nevinné a nárazové. Nejsou výsledkem trvalé nesnášenlivosti a nepřátelství. Podle něj jsou tyto psaníčka duševní nezbytností, ne-li konstruktivní činností. (Gesell 1946, s. 216)

S posíláním psaníček mezi dívkami jsem se setkala až, když byly dívky v 5. třídě. Navíc posílání psaníček se objevovalo jen u dvou dívek. Dle výpovědi jedné dívky se v psaníčkách opravdu objevují záležitosti týkající se pomlouvání jiných dívek, nejčastěji jedné dívky, kterou dopisující si dívky nemají rády.

3. VYBRANÉ VÝVOJOVÉ RYSY DESETILETÝCH DÍVEK

Jak je zmíněno již v úvodu, vývojový rys, neboli gradient, je pojem, který zavedl A. Gesell. Tento pojem označuje oblasti vývoje (např. Móda, Zábava a volný čas). Obsah této oblasti je důležitý pro pozdější určení vývojového typu dívek. V mém výzkumu se zabývám etnografickým popisem vývojových typů desetiletých dívek. Můj výzkum, který byl proveden v roce 2009 je replikou výzkumu Pražské skupiny školní etnografie (dále jen PSŠE), probíhajícího v letech 1994 – 2003. Mým cílem je určit a popsat vývojové typy desetiletých dívek a porovnat výsledky výzkumu, který prováděla PSŠE s výsledky mého výzkumu a zjistit, zda se nějak liší popis vývoje desetiletých dívek ve výzkumu provedeném PSŠE a v mém výzkumu z roku 2009. Snažím se dokázat platnost výsledků výzkumu PSŠE a zjistit, zda se dnes dají použít stejné názvy pro vývojové typy dívek i zda se u desetiletých dívek objevuje stejné jednání jako dříve. Výsledky výzkumu PSŠE jsou sepsány v knize Psychický vývoj dítěte od 1. do 5. třídy (vyšlo v roce 2005). V této knize se PSŠE zabývá pro každou třídu zvlášť jedenácti vývojovými rysy, kterými jsou: Oblasti myšlení podle Stanford-Binetova inteligenčního testu, Kresba postavy pána, Prospěch, Čtení, pravopis,

technika psaní, Psaní textů, grafika a čtenářství, Orientace v čase, Orientace v prostoru, Hra, Vytváření skupin mezi vrstevníky – spolužáky, Zábava a volný čas a Móda – starost o zevnějšek. Z těchto vývojových rysů jsem vybrala tři vývojové rysy, které jsou podle mého názoru nejdůležitějšími pro můj vlastní výzkum, a jen těmito rysy jsem se také ve svém výzkumu zabývala. Vybrala jsem je z toho důvodu, že pouze tyto tři rysy byly také použity ve výzkumu PSŠE pro určení vývojových typů chlapců a dívek. Kategorie dívek a chlapců se určují tedy dle obsahu vývojových rysů (gradientů). V ostatních vývojových rysech, které PSŠE popisuje, se nelze setkat s rozdělením chlapců nebo dívek na kategorie, proto dle mého názoru nejsou tyto rysy zdaleka tak důležité pro popis kategorií a nelze dle nich mnoho zjistit. Při svém výzkumu a pro zařazení mnou popsaných dívek do jednotlivých kategorií, jsem se řídila závěry výzkumu PSŠE, které jsou popsány níže. Proto jsou zde jednotlivé oblasti (vývojové rysy) zmíněny. Mnou vybrané vývojové rysy, které dále popisují, tedy jsou: Móda – starost o zevnějšek, Vytváření skupin mezi vrstevníky – spolužáky, Zábava a volný čas.

3.1 Móda – starost o zevnějšek

V kapitole o módě rozlišuje Levínská skupinu „Frajerek“, skupinu „Intelektuálek“ a skupinu „Sportovkyň“ a popisuje rozdíly u jednotlivých skupin. Skupina „Frajerek“ je analogickým názvem pro skupinu „Smetánka“. Skupinu „Smetánka“ používám jako jednu z kategorií ve svém výzkumu. Skupina „Intelektuálky“ je u mého výzkumu podskupinou skupiny „Normální holky“, tedy opakem skupiny „Smetánka“. Označení „Sportovkyně“ ve svém výzkumu nepoužívám, ovšem částečně by se do této skupiny dala zařadit dívka Zuzka, kterou řadím do hlavní skupiny „Normální holky“. Rozdíl mezi označením kategorií v mém výzkumu a ve výzkumu Levínské je ten, že Levínská používá tři hlavní kategorie, zatímco já jsem použila dvě hlavní kategorie, přičemž kategorie „Normální holky“ se dále dělí na podskupiny. Ovšem, jak uvádím výše, analogie mezi těmito skupinami je zřejmá na první pohled. V mém výzkumu tedy skupina „Smetánka“ odpovídá zde popsané skupině „Frejerek“. Skupina „Intelektuálek“ popsaných zde odpovídá přesně podskupině „Intelektuálky“ z hlavní skupiny „Normální holky“ v mém výzkumu.

M. Levínská člení ve výzkumu PSŠE problém módy do tří oblastí: oděv a společnost, oděv a tělo, oděv a já-self. (Levínská In PSŠE 2005, s. 532)

3.1.1 Oděv a společnost

V této oblasti Levínská sleduje, jakou úlohu hraje vizáž v rámci skupiny vrstevníků. Také, jakou roli hraje oděv vzhledem k prestiži jedince.

„Frajerky“ patří ke společenské špičce a jsou zcela zajati společenským životem, „předváděním se“ před ostatními. „Intelektuálky“ je označení pro žáky a žákyně, kteří mají nějaký jiný zájem než zjevnou starost o módu a společenský život. Intelektuálové často čerpají z jiných zdrojů při utváření své image než z okolní společnosti, kterou tvoří spolužáci ve třídě. Dívky, které nejsou „frajerky“, se vymezují vůči „frajerkám“ negativně, tedy především tím, že jimi nejsou a až na druhém místě mají nějaký osobní zájem, hobby. „Sportovkyně“ je typ dívky, která by mohla dle Levínské nést označení „tomboy“. „Sportovkyně“ se nechává inspirovat chlapeckou módou, zcela odmítá šaty a sukně (ale kratšasy jí nevadí) a hlásí se k aktivnímu sportování. Sedává u stolku s „frajerkami“, ale přátelí se i s intelektuálkami. (Levínská In PSŠE 2005, s. 534 - 535)

3.1.2 Oděv a tělo

Ve vztahu oděv a tělo Levínská sleduje, co je pro žáky důležité, zda tělesný komfort, či sebevyjádření na úkor tělesného pohodlí.

Pro „frajerky“ je důležitější přitažlivost než tělesné pohodlí. „Intelektuálky“ často střídají styly – chlapecký vymění za dívčí a na rozdíl od „fajerek“ preferují pohodlné boty. „Skální sportovkyně“ si udržuje svoji image; nosí volné věci, inspiruje ji ležérní chlapecký styl. (Levínská In PSŠE 2005, s. 536)

3.1.3 Oděv a já-self

Zde se Levínská zabývá estetickým citěním žáka. Do estetického citění zahrnuje prostředky sebe-exprese jako je vkus, používání barev a ozdob. Vkus je dle Levínské formován rodinným prostředím. Z barev si děti ve starším věku vybírají jednu nebo dvě barvy spíše tlumených odstínů. Ozdoby dělí Levínská na dva druhy: ozdoby, které děti dostávají od rodičů a ozdoby, které si děti sami vyrábějí nebo kupují.

O kosmetice jako takové se dá dle Levínské mluvit až od páté třídy, ale už dříve se objevuje různé experimentování s líčením. (Levínská In PSŠE 2005, s. 540)

3.2 Vztahy mezi vrstevníky

D. Doubek popisuje jednu skupinu dívek jako „dámy, frajerky“. V tomto názvu se shoduje s M. Levínskou (viz výše). V mém výzkumu je tento název opět

analogický názvu kategorie „Smetánka“. Druhá skupina dívek nese u Doubka název „tiché dívky“ nebo také „normální holky“. Tento pojem je odpovídající názvu kategorie „Intelektuálky“ ve výzkumu Levínské a názvu kategorie „Normální holky“ v mém výzkumu.

3.2.1 Holky

Ve výzkumu PSŠE se tedy setkáváme s označením kategorií dívek na „salon“ neboli „dámy, frajerky“ a „tiché dívky“. D. Doubek poznamenává, že od čtvrté třídy dochází k první stratifikaci dívek. *Konkurenční skupina „dam“ zcela a naplno žije svým společenským životem, svým vytvářením „part proti“, drbáním atp. Již jasněji je soustředěna kolem popu pro teenagery jakožto zájmové náplně.* Také poznamenává, že „dámy“ se moc nebaví s těmi dívkami, kterým jejich „salon“ nevyhovuje, nebo je odpuzuje. U „tichých“ dívek je dle Doubka patrný jakýsi „klid“ na rozdíl od „horkého“ konkurenčního života „dam“ (Doubek In PSŠE 2005, s. 507)

3.2.2 Holky a kluci

Z hlediska chlapecko-dívčích vztahů je pátá třída podle Doubka „první třídu puberty“ a přirovnává ji k první třídě. Je zde také patrná novost a vzrušení. Novost je zde chápána jako podmínka vzrušení. *Hormonální změny vytvářejí ze „starých známých“ nové lidi, které je možno opět poznávat a toto poznávání je nového druhu. Tím je nepochybně tělesný zájem, který představuje nový prvek: dříve se o lásce jen mluvilo, ale nyní dochází k regulérním excesům „miliskování“.* (Doubek In PSŠE 2005 s. 231)

3.3 Zábava a volný čas

D. Doubek používá v popisované oblasti Zábava a volný čas pojem „pop“, kterým je myšleno to, jakým způsobem se k dětem dostává hudba, časopisy, televizní seriály atd. Rozlišuje dva druhy „popu“. Jedním z nich je „pop orientovaný na děti“, který se k dětem dostává hlavně výběrem rodičů, nebo po částečné korekci rodiči. Dále je to „pop pro teenagery“, který se k dětem dostává především doporučením vrstevníků.

3.3.1 Hudba

V hudbě se hlavně rozlišuje, zda děti poslouchají „pop pro děti“, nebo již „pop pro teenagery.“ Pop pro děti byl ve výzkumu PSŠE reprezentován písničkami např. Patrasové, Uhlíře se Svěrákem, nebo písničkami z kreslených seriálů (Včelka Mája). *Nastupující hudební orientací po opuštění popu pro děti je pop pro teenagery – skupiny a interpreti komerčního popu pro nejmladší teenagery, šířeného především*

vrstevnickými kanály, respektive přijímaného z masmédií a komunikovaného vrstevnický. (Doubek, In PSŠE 2005, s. 519)

3.3.2 Film a televize

Popis výzkumu filmu a televize se zaměřuje spíše na chlapce. Ale v kratičké zmínce o dívkách se uvádí, že hlavní doménou dívek jsou společenské seriály z teenagerského prostředí. Zároveň je zmíněno, že se to týká jen těch dívek, které holdují nejvíce popu pro teenagery. (Doubek, In PSŠE 2005, s. 519)

3.3.3 Časopisy

Doubek ve výzkumu PSŠE rozlišuje tři typy časopisů. Jeden druh časopisů jsou tzv. časopisy pro teenagery, jako Bravo, Dívka, Popcorn. *Lze se tu dočíst množství klepů o hudebních a mediálních hvězdách zároveň s informacemi o stylu oblékání a zároveň s tím časopis přináší určitou, až normativní ideologii sexuálního dospívání.* Proti těmto časopisům stojí ABC mladých techniků a přírodovědců. Třetí typ časopisů je univerzální, do kterého patří např. Čtyřlístek. (Doubek, In PSŠE, s. 521)

3.3.4 Koníčky a sporty

Koníčky je zde chápána spontánní dlouhodobou individuální aktivita, která je soustředěna na určitý cíl a také je spojena s určitou vášní. Doubek k tomu poznamenává, *že o takové aktivitě se v tomto věku dá hovořit jen v ojedinělých případech a vždy s určitou licencí. Nejčastěji jsou to sporty či péče o domácí zvířata, pak se mohou vyskytnout sběratelství a konečně nějaké „vědecké“ zájmy (počítače, elektronika).* (Doubek, In PSŠE, s. 522)

3.4 Závěr

Protože jsem prováděla repliku výzkumu PSŠE, zaměřila jsem se také při analýze dívčích vývojových typů na stejné oblasti jako PSŠE. Ve druhé polovině rozboru mého výzkumu (viz kapitola 4.2) se také zabývám jednotlivými vývojovými rysy (oblastmi, neboli gradienty) a popisuji je pro každou kategorii dívek dle svého pozorování a dle analýzy rozhovorů s dívkami.

V závěru výzkumného šetření (v kapitole 4.3) se snažím o jakési porovnání výsledků výzkumů PSŠE, které popisují v této části nazvané Vybrané vývojové rysy desetiletých dívek s výsledky mého výzkumu.

II. EMPIRICKÁ ČÁST

4. ANALÝZA VÝVOJOVÝCH TYPŮ DESETELETÝCH DÍVEK

4.1 Metodologie výzkumu

4.1.1 Cíl výzkumu

Cílem mého výzkumu bylo zmapovat vývojové typy desetiletých dívek ve školní třídě základní školy a dále popsat jednotlivé oblasti vývoje. Výzkum je částečně replikou výzkumu provedeného PSŠE v letech 1994 – 2003, kdy se v závěru své práce snažím o porovnání výsledků zjištěných v mém výzkumu s výsledky výzkumu provedeným PSŠE.

4.1.2 Typ výzkumu a výzkumné otázky

Jedná se o etnografický výzkum ve vybrané 4. - 5. třídě nejmenované pražské základní školy. Ve svém výzkumu reprodukuji výzkum provedený v letech 1994 - 2003 Pražskou skupinou školní etnografie a pokouším se porovnat závěry z tohoto výzkumu se svým výzkumem provedeným v roce 2009. Ve svém výzkumu jsem se zaměřila na otázky týkající se dívčí módy, vztahů mezi vrstevnickou skupinou v dané třídě, trávení volného času a zájmů dívek. Tyto oblasti přejímám z výzkumu PSŠE, protože slouží k popisu vývojových typů dívek (viz kapitola 4.1.5 Způsob zpracování dat).

4.1.3 Výzkumný soubor

Výzkumný soubor tvoří desetileté dívky ze 4., později 5. třídy jedné nejmenované pražské základní školy. V této třídě bylo celkem devět dívek. Jména dívek jsou v rozboru výzkumu kvůli zachování anonymity změněna.

4.1.4 Použité metody výzkumu

Jak říká V. Semerádová v úvodu knihy „Co se v mládí naučíš...“, jsou hlavní výzkumné metody školní etnografie zúčastněné pozorování, rozhovory s informátory a analýza dokumentů z daného prostředí. Těmito metodami může být popsána sledovaná událost jak z pohledu výzkumníka, tak z pohledu pozorovaných aktérů. (Semerádová, In PSŠE 1992)

Protože se jedná o kvalitativní výzkum, dle Strausse a Corbinové (1999) u tohoto typu výzkumu výzkumník ke sběru potřebných dat většinou nepoužívá statistiku či jiné způsoby kvantifikace. V kvalitativním výzkumu jsou nejčastěji používány takové metody, jako je například rozhovor, pozorování, životní historie apod.

Nejdříve jsem tedy provedla zhruba čtyřměsíční terénní výzkum s frekvencí návštěv jedenkrát týdně ve vybrané 4. třídě základní školy. Jednalo se o zúčastněné pozorování, při kterém jsem si dělala poznámky o dění v hodinách, o komunikaci dívek mezi sebou, o jejich vzhledu, módě, nebo také o tom, jak tráví přestávky.

Následně jsem s dívkami provedla polostrukturované rozhovory, ve kterých měly dívky možnost vyjádřit se k danému tématu. Stejnou třídu jsem navštívila ještě o 6 měsíců později, kdy už to byla 5. třída. S týmiž dívkami jsem provedla rozhovory se stejnými otázkami, které jsem použila, když dívky navštěvovaly ještě 4. třídu. Druhý rozhovor s dívkami jsem provedla proto, že jsem chtěla zjistit, zda se jednotlivé oblasti změnilly či ne a zda se vývoj dívek v nějakém smyslu posunul. Mohla jsem tak hlouběji proniknout do jejich světa a zjistit něco více o jejich životě a o mnou sledovaných oblastech. Rozhovory byly nahrávány a následně doslovně přepsány.

4.1.5 Způsob zpracování dat

Získaná data jsem zpracovala nejdříve pomocí kódování jednotlivých výpovědí dívek a následně jsem se pokusila tyto kódované výpovědi zařadit do stanovených oblastí (vývojových rysů - viz výše). Dále jsem si vytvořila pomocnou tabulku pro každou oblast a přepsala pod tuto oblast kódované poznámky o každé dívce. Pomohlo mi to k tomu, že jsem mohla na jednom místě vidět charakteristiky každého rysu u dívek a následně dívky zařadit dle společných charakteristik do kategorií.

4.2 Rozbor výzkumného šetření

Jak jsem již dříve naznačila, můj výzkum je replikou výzkumu, který prováděla PSŠE a ta se ve svém výzkumu odkazuje na dřívější výzkum Gessela. PSŠE tedy převzala také od Gessela termín vývojové rysy (gradienty). Pro označení zmíněných oblastí si vypůjčím tento termín. Vývojovými rysy chování (vybranými oblastmi) v mém výzkumu jsou: Móda, Vztahy mezi vrstevníky, Zábava a volný čas a Škola. Tyto oblasti jsem vybrala, protože si myslím, že mají největší vliv na pozdější zařazení dívek do určitých kategorií. Stejně oblasti (kromě oblasti Škola) pro stanovení kategorií a následné zařazení dívek do těchto kategorií používá také PSŠE ve svém výzkumu. Oblast móda zahrnuje oblíbené/neoblíbené oblečení, oblíbenou barvu oblečení, používání doplňků a kosmetiky. Oblast Zábava a volný čas Vztahy mezi

vrstevníky zahrnuje vztah dívek ke spolužačkám a vztah dívek ke spolužákům. Mohla by být i samostatná kapitola Vztah dívek ke klukům, ale protože mě pouze zajímalo, zda se dívkám již líbí nějakí kluci a ty dívky, které reagovaly kladně, zmiňovaly pouze zamilovanost jen do spolužáků, tudíž „milostné“ vztahy zařazuji do kapitoly Vztah k vrstevníkům. Třetí oblastí je Zábava a volný čas. Tato oblast obsahuje popis toho, čemu se dívky věnují ve volném čase. Zahrnuje sledování televize, četbu knih a časopisů a věnování se různým koníčkům a zálibám. Poslední oblastí je oblast mnou nazvaná Škola. Zahrnuje oblíbené/neoblíbené předměty, přání dostat se na osmileté gymnázium a výběr povolání v budoucnosti. Tento název nejspíše pro tuto oblast není příliš vhodný, ale bohužel jsem lepší název neobjevila.

Tyto jednotlivé oblasti (vývojové rysy) analyzuji pro potřebu určení jednotlivých kategorií dívek. Na základě pozorování, odpovědí dívek v rozhovorech a analýzy jednotlivých vývojových rysů, jsem stanovila dvě základní kategorie dívek – Smetánka a Normální holky. Názvy těchto kategorií jsou navržené D. Doubkem, který používá analogické názvy kategorií dívek ve výzkumu PSŠE. Tyto názvy kategorií používám proto, že nejlépe vystihují a popisují jednotlivé vývojové rysy dívek. Následně jsem se pokusila zařadit každou dívku dle analýzy vývojových rysů do jedné z předem stanovených hlavních kategorií.

Hlavními (základními) kategoriemi v mém výzkumu tedy jsou: Smetánka a Normální holky. Kategorii Normální holky jsem dále rozčlenila na podkategorie Intelektuálky, Naivní dětství a Hiphoperky. Dvě základní kategorie jsou stanoveny proto, že každá subkategorie Normálních holek by mohla být stanovena samostatně proti kategorii Smetánka a navíc kategorie subkategorie v kategorii Normální holky nejsou jednoznačně odděleny, protože dívky v této kategorii se spolu více či méně baví, ale všechny se nějak vymezují proti kategorii Smetánka, např. nesnášenlivostí růžové barvy, neoblíbou upnutého oblečení, není u nich patrná touha po předvádění se.

Do kategorie „Smetánka“ jsem zařadila Terku, Kačku a Blanku. Do kategorie „Normální holky“ patří dle mého pozorování a dle analýzy rozhovorů s dívkami „Intelektuálky“ Eliška a Klárka, „Naivně dětské“ Adéla a Táňa, „Hiphoperky“ Zuzka a Verča.

Rozdělení jednotlivých kategorií:

Smetánka	Normální holky
-----------------	-----------------------

	<i>Hiphoperky</i>	<i>Naivní dětství</i>	<i>Intelektuálky</i>
Terka	Zuzka	Táňa	Eliška
Kačka	Verča	Adéla	Klárka
Blanka			

Následuje jednoduchý diagram, který znázorňuje vztahy mezi dívkami ve třídě, protože mezi dívkami v této třídě probíhají interakce a není tedy dost dobře možné popsat každou dívku bez souvisejících vztahů ve skupině. Diagram také slouží k lepšímu porozumění níže popsané oblasti Vztah k vrstevníkům – spolužákům.

DIAGRAM – Vztahy mezi dívkami ve třídě

a) Kdo se s kým baví: (obousměrná šipka – obě dívky se spolu baví; obousměrná šipka dvakrát – dívky jsou nejlepšími kamarádkami; jednosměrná šipka – dívka, od které směřuje šipka uvádí, že se baví s dívkou, ke které šipka směřuje)

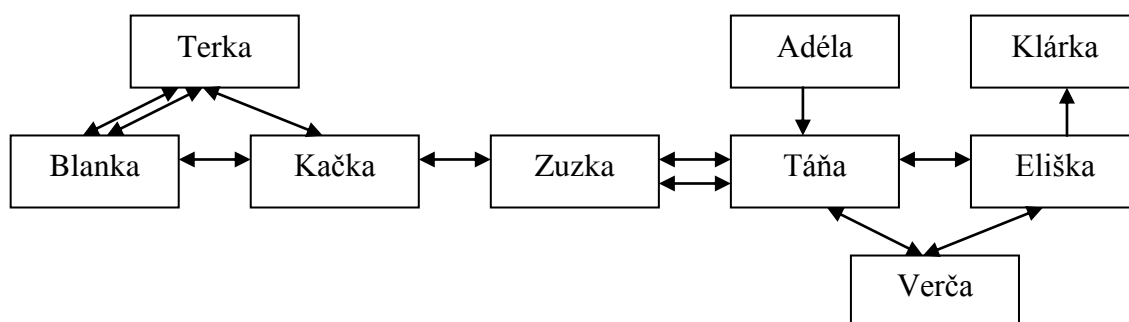

b) Kdo koho nesnáší: (obousměrná šipka – obě dívky se nesnášejí navzájem; jednosměrná šipka – dívka, od které vede šipka, nesnáší dívku, ke které šipka směřuje). Ostatní dívky, které nejsou v tomto diagramu uvedeny, odpověděly v rozhovorech, že není ve třídě žádná dívka, kterou by nesnášely.

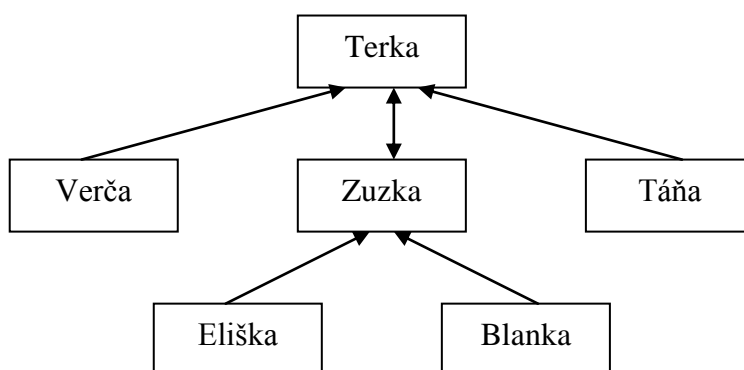

Popis jednotlivých kategorií:

Než se dostanu ke „škatulkování“ a popisu dívek, ráda bych zmínila fakt, že samotné dívky o takovýchto kategoriích nemají ponětí, proto se u nich nedají vypořádat všechny charakteristiky rysů, které by stoprocentně odpovídaly určité kategorii, do kterých jsem dívky zařadila. Z toho vyplývá, že nemůžu říci úplně jistě, že pokud je například u kategorie „Smetánka“ je uvedeno v charakteristice nekamarádství s ostatními dívkami, neznamená to, že je tomu tak opravdu vždy. U dívek se dalo vypořádat, že i ty dívky, které se spolu nebaví, si mohou třeba společně hrát o přestávce. Takovéto kategorizování a „škatulkování“ nemůže být nikdy stoprocentní, protože u každé dívky v mém výzkumu se najde alespoň jedna charakteristika, kvůli které by daná dívka do určité kategorie, do které jsem ji zařadila, nezapadla. Ale snažila jsem se podle analýzy výpovědí dívek i podle svého pozorování zařadit každou dívku dle svého nejlepšího přesvědčení do určité kategorie. Nyní se tedy dostávám k popisu jednotlivých kategorií a rozboru vývojových rysů u jednotlivých dívek.

1.) SMETÁNKA

Pro zařazení dívek do této kategorie jsem se rozhodovala podle několika kritérií.

a) <u>Móda</u>	b) <u>Vztah k vrstevníkům</u>	c) <u>Zábava a volný čas</u>	d) <u>Škola</u>
přitažlivost	kamarádství jen mezi sebou	pop pro teenagery	touha dostat se na osmileté gymnázium
upravenost	nekamarádství s ostatními skupinkami	chození ven	touha po „předvádění“ – výběr budoucího povolání
upnuté oblečení	zamilovanost	povídání si	
oblíba růžové barvy		„pomlouvání“ a „drbání“	
příležitostné používání kosmetiky			

Dle výše zmíněných rysů jsem do této kategorie zařadila „Barbínu“ Terku, Kačku a „Pohodářku“ Blanku. Terka do této skupiny patří jednoznačně i kvůli dojmu, kterým působí na ostatní: *je to barbína, je namyšlená, předvádí se, jak kdyby byla královna celý školy*. Ostatní dívky ji kvůli jejímu chování nemají rády. Dále sem patří Kačka, která není tak povýšená jako Terka, takže se také trochu baví i se Zuzkou, která do této skupiny dle mého pozorování nepatří. Ale u Kačky se objevuje také

mnoho rysů charakteristických pro tuto skupinu, tak jsem ji do ní také jednoznačně zařadila. Se zařazením Blanky jsem si nebyla moc jistá – je někde mezi rysy Smetánky a Hiphoperek, ale rozhodující je, že se kamarádí s holkami z této skupiny už dlouhou dobu, takže je předpokladatelné, že díky tomu se u ní objeví i zbylé rysy charakteristické pro Smetánku a proto ji do této kategorie také zařazuji.

Terka

Móda

Oblíbeným oblečením Terky jsou tříčtvrťáky a tričko. *Já na šaty a na sukně moc nejsem, tak asi nějaký kalhoty, kraťasy a tříčtvrťáky a k tomu nějaký trička.* Oblečení si Terka vybírá sama. *Třeba když jdeme s mamčou, tak mamča se mě vždycky zeptá, jestli se mi to líbí, nebo ne. A když se mi to líbí, tak mi to koupí a když se mi to nelíbí, tak si vyberu něco jinýho, když něco potřebuju.* Terka by si na sebe nevzala kostkované oblečení. *Kostkovaný teda mně se osobně nelíbí.* Nejradši má růžovou – *růžová, to je moje nejoblíbenější barva, já mám růžovou prostě nejradši, no,* bílou a černou barvu. Má ráda upnuté oblečení a je pro ni důležité, aby oblečení působilo celkově upraveně a přitažlivě – *aby vypadalo hezky.* Jak se zmínila Zuzka, je *Terka barbína, je moc hubená.* Terka má navíc ráda prasátka, protože *jsou růžovoučky a roztomilý.* Terka také nosí nejrůznější doplňky, jakými jsou náramky, řetízky a prstýnky. Také ji baví střídat náušnice.

Účes si určuje sama, chce mít (a má) dlouhé světle hnědé vlasy. Nejraději nosí rozpuštěné vlasy, nebo culík.

Kosmetiku používá příležitostně - do kina, na diskotéku. *Právě jak mam starší ségry, tak jsem to od nich odkoukala.... Tak třeba stíny, nějaký lesky na pusku, laky na nehty... řasenka se mně teda osobně nelíbí.*

Vztah k vrstevníkům

Nejlepší kamarádka Terky byla dříve Kačka, ale v 5. třídě se Terka začala více bavit s Blankou a udává ji jako svoji nejlepší kamarádku: *nejlepší ted'ka teda je asi Blanka,* ovšem pořád sedí v lavici s Kačkou. Po škole moc ven Terka nechodí, nebo chodí ven s Blankou. Když jsem se ptala, proč ven nechodí, odpověděla, že mamka jí moc nepouští, a když jde ven s Blankou, tak Blanka někdy odejde za Kačkou. Mezi Terkou a Kačkou je nejspíše nějaká nevyjádřená rivalita. Zdá se, že Terka a Kačka se nějak snaží připoutat kamarádství Blanky a bojují mezi sebou o to, s kým se

bude Blanka bavit. Terka byla dvěma dívkami (Blankou a Kačkou) určena jako nejlepší kamarádka.

Ze třídy Terka nejvíce nesnáší Zuzanu, protože se prý pohádaly, kvůli tomu, že Zuzka uhodila Blanku a teď spolu moc dobře obě dívky ne vychází. Terka také nesnáší Táňu, což odůvodňuje slovy: *nikdy mi moc nesesla*.

Terka, stejně jako většina jejich spolužaček přiznává, že je zamilovaná do kluka ze třídy. *On o tom ví... Většinou tři, čtyři holky milujou jednoho kluka. Že bysme spolu chodili, to ne, ale píšeme si většinou, ale je to takový... Jednou píše hezký věci a pak ve škole je zase úplně jinej...*

Zábava a volný čas

Terka je ve velké míře orientovaná na pop pro teenagery. Dokazuje to i její výpověď. Z hudby má nejraději E. Farnou, L. Vondráčkovou, A. Langerovou, Chinaski. Jejím nejoblíbenějším filmem je Past a Taxi. Terka zná také seriály pro dospělé – pravidelně sleduje Ulici, Ordinaci v růžové zahradě a občas také Comeback. Zvláštností u Terky je, že stále kouká na Kouzelnou školku, tudíž je u ní skryto ještě něco z dětství: *Rodiče se mi smějou, že ještě koukám na Kouzelnou školku, ale mně se docela líbí.*

Nejoblíbenějšími Terčinými knížkami jsou Alice a dost dobrý Vánoce, Alice a dost dobrá rodinka, Matilda a Klub záhad. Tyto knížky jsou zcela jistě orientovány na teenagery. Ale Terka přiznává, že jí čtení moc nebaví: *No, já moc ráda teda nečtu. Já spíš za trest čtu, nebo třeba večer, když nemůžu usnout, tak si chvilku čtu.* Z časopisů čte Bravo, Bravo Girl, Dívku a Popcorn.

Ze zájmů udává kreslení, angličtinu, chození ven a sledování televize.

V budoucnu by Terka chtěla být herečkou nebo zpěvačkou. *Já nevím, takový ty povolání, jako jsou herečka, zpěvačka, takový ty všeobecný.* Z toho je u ní patrná tendence k předvádění se a touha po obdivu ostatních.

Škola

Z předmětů Terku baví tělocvik, hudebka, pracovní činnosti a výtvarka. Naopak jí nebaví vlastivěda, přírodověda, protože *jsou nudný* a čeština. Terka by se chtěla dostat na osmileté gymnázium.

Kačka

Móda

Kačka nejraději nosí *triko a džíny*. Oblečení si vybírá sama. Z barev se jí nejvíce líbí modrá, růžová a zelená. Naopak by si na sebe nevzala *šatičky*. Když jsem se ptala,

jestli má oblíbený nějaký styl, odpověděla, že oblečení musí být *akorát, ne moc těsný ani moc volný*. Kačka nosí doplňky, jako jsou náramky, řetízky, náušnice. Kačka dříve nosila do školy růžový batoh s motýlky, ale bojí se, co by řekli ostatní, kdyby si ho nyní vzala. *Ted' ho nenosim, protože nechci vypadat jako debil, všichni nosí takový ty drsnácký batohy*. Z toho je patrné, že Kačce také záleží na názoru ostatních a bojí se, že kdyby vyjádřila svůj názor, tak bude out.

Kačka má dlouhé světlé vlasy a vždy je nosí sepnuté v culíku a k tomuto účesu nosí vždy čelenku. Kosmetiku používá příležitostně – většinou jen na diskotéku.

Vztah k vrstevníkům

Dříve Kačka bezmezně obdivovala Terku a nikdo by nevěřil, že se někdy bude více bavit s někým jiným. Nyní ale přiznává - *já mám radši jako fakt Blanku, než Terku*. Kačka se více s Blankou začala bavit, když byly na škole v přírodě a Terka tam nebyla, *tak jsme se s Blankou hrozně skamarádily*. Kačka také chodí ven více s Blankou – *je s ní větší sranda, nenudíme se spolu. Terka ven moc nechodí, já chodim spíš k ní domu*. Venku si holky většinou povídají, nebo chodí na prolézačky na hřiště. Kačka byla označena Blankou a Terkou za jednu z nejlepších kamarádek.

Kačka také přiznává, že se jí líbí kluk ze třídy. *Miluju Ondráše... provokujeme se a pak se bavíme s holkama o tom, jak jsou kluci hrozný*.

Když jsem se Kačky ptala, jestli s holkami někoho pomlouvá, řekla: *to jako někdy jo, když mě někdo naštvě*.

Zábava a volný čas

U Kačky je stejně jako u Terky patrná orientace na pop pro teenagery. Z hudby poslouchá Katy Perry, Rihanu, Lady Gagu. Z filmů má nejraději High school musical a seriály Ordinace v růžové zahradě, Simpsonovi a Ulice. Také přiznává, že ji čtení moc nebaví. *Já moc nečtu. Mě nebaví číst knížky*. Když přeci jen čte, tak Klub záhad a zároveň říká, že nemá ráda dívčí romány. *Já když se nudim, tak si prohlížim časopisy... Bravo, Popcorn, Top dívku*.

Ve volném čase Kačka chodí na angličtinu a na orientální tanec a ráda chodí ven s Blankou.

Škola

V budoucnu by chtěla být Kačka zpěvačkou, protože obdivuje Vanessu z High school musical - *líbí se mi, jak zpívá*. Zpěvu se ale nevěnuje ani ve volném čase. Spíše je zde také jako u Terky touha po předvádění.

Kačka by chtěla jít na osmileté gymnázium. Z předmětů má nejraději tělocvik a výtvarku, naopak ji nebaví vlastivěda a přírodověda, protože *jsou nudný*.

Blanka

Móda

Blanka ráda nosí volnější oblečení ve stylu hiphopu. Nejraději nosí *mikinu s kapucou a k tomu džíny*. Její nejoblíbenější barvou je modrá. Blanka by si na sebe nikdy nevzala šaty: *Nemám ráda šaty*. Nenosí žádné doplňky, ani nepoužívá kosmetiku. Blanka má dlouhé rovné hnědé vlasy a nejraději je nosí sepnuté v culíku.

Vztah k vrstevníkům

Blanky nejlepší kamarádka je Terka, *protože je to kámoška prostě, ona je tak stejně vysoká a hubená jako já*. Ale zároveň říká, že *Kačka je taky dobrá docela*. Blanka chodí ven víc s Kačkou, protože Terka moc ven nechodí. Venku si většinou povídají v parku. Blanka stejně jako Terka nesnáší z holek ve třídě Zuzku: *Zuzana mi jednou dala facku, tak se to nějak řešilo... a od té doby se nesnášíme*.

Blanka také říká, že se jí líbí kluk ze třídy a o něm si také povídají s Terkou a s Kačkou.

Zábava a volný čas

Blanka z hudby poslouchá Katy Perry. Z filmů má nejraději Harryho Pottera. Ze seriálů Ulici a Simpsonovi. Blanka se přiznává: *moc nečtu knížky*, a když už, tak Klub záhad. Z časopisů má ráda Bravo, Popcorn, ale ještě také Mateřídoušku – *Mateřídoušku ještě odebírám – baví mě číst vtipy*. Blanka svoji orientací směřuje k popu pro teenagery, ale nedá se to stanovit jednoznačně.

Blanka také tančí v baletu přípravky Národního divadla, což jí zabírá spoustu času – *ted' máme zkoušky každý den, někdy i o víkendu*. Jinak ve volném čase chodí ven většinou s Kačkou, nebo také tráví čas na internetu a z něj používá nejčastěji mail.

Škola

Blanka říká, že ji balet baví a v budoucnu by se mu chtěla věnovat profesionálně. Balet jsem také zařadila do skupiny předvádějících profesí. Ve škole Blanku baví výtvarka, hudebka a tělocvik. Naopak ji nebaví matika a čeština, *protože jsou moc na mozek*. Blanka má také touhu dostat se na osmileté gymnázium – *chtěla bych to zkusit, ale je tam matika a čeština, tak nevím*.

2.) NORMÁLNÍ HOLKY

Do skupiny Normálních holek, jak je uvedeno výše, jsem zařadila tři subkategorie: Hiphoperky, Naivní dětství, Intelektuálky.

a) HIPHOPERKY

Kritéria, dle kterých jsem dívky zařadila do skupiny Hiphoperek, jsou následující:

<u>a) Móda</u>	<u>b) Vztahy s vrstevníky</u>	<u>c) Zábava a volný čas</u>	<u>d) Škola</u>
hiphopové oblečení – tzn. volné (až vytahané) věci	kamarádství mezi sebou	pop pro teenagery	nepřítomnost gymnaziálních sklonů
přitažlivost i pohodlnost	zamilovanost	neoblíbenost čtení	povolání typu: „co mě potká“, nebo manuální
odpor k růžové, k šatům a k princeznám	pomlouvání a drbání		
nezájem o kosmetiku a doplňky			

Do této skupinky jsem zařadila „Sportovkyni“ Zuzku a „Drsňačku“ Verču. Tyto dvě dívky se spolu baví, ale obě shodně označují za nejlepší kamarádku Táňu a obě také shodně nenávidí Terezu.

Zuzka

Zuzka by se také dala zařadit do kategorie Ranařka, nebo Sportovkyně. Možná by se tam hodila lépe, ale nechtěla jsem pro ni vytvářet samostatnou kategorii. Zuzka byla v odpovědích docela drzá a typická první odpověď na skoro každou otázku byla: *pane bože*.

Móda

Zuzka nejraději nosí volnější trička a volné džíny. Sama říká, že má ráda hiphopové oblečení. Z barev má ráda modrou, černou a bílou. Naopak nesnáší šaty a pohrdavě o nich říká: *když jsme měli vysvědčení, tak jsem si musela vzít šatičky*. Také nemá ráda růžovou barvu a *princezničky*. Zuzka má dlouhé trošku vlnité hnědé vlasy a ofinu. Nejčastěji nosí vlasy v culíku. Je zajímavé, že když chodí Zuzka nakupovat oblečení s rodiči, tak čeká před krámem, mamka něco vybere a ukáže jí to z okna – Zuzka řekne, jestli jo, nebo ne a oblečení si nejde ani zkusit. Zde je vidět, že jí vybírání oblečení

opravdu nezajímá. Zuzka nenesí ani žádné doplňky. Kosmetiku taky nepoužívá a je u ní patrný odpor ke kosmetice - *nemám to ráda... ne, fuj.*

Vztah k vrstevníkům

Zuzka udává jako svoji nejlepší kamarádku Táňu. S Táňou chodí i ven a povídají si o „všem“. Když jsem se ptala, o čem, odpověď zněla: *prostě o všem!* Při otázce, zda někoho pomlouvá, odpověděla: *jo Terezu, přebírá kluky – ví koho miluju, tak jde za nim a povídá si s nim.* Taky o Tereze říká: *Terka je barbína, je moc hubená.*

Zuzce se také líbí spolužák: *Já taky miluju kluka ze třídy!*

Zábava a volný čas

Zuzka poslouchá hiphopovou skupinu Florida. Nejoblíbenějšími filmy jsou Skřítek a Gympl. Gympl je film o teenagerech a jim také určený. Ze seriálů sleduje Krok za krokem. Výběr hudby a filmů závisí tedy jen na Zuzce. Na otázku „čteš knížky?“ zazněla odpověď: *pět minut... to stačí.* Zuzka přiznává, že nečte ani časopisy. Ve volném čase si hraje doma s křečkem, chodí ven s Táňou a tam si povídají, nebo si povídají po Skype. Zuzka se také závodně věnuje házené, ve které působí jako brankářka. Tréninky házené mají čtyřikrát týdně, což Zuzce zabírá hodně volného času.

Škola

Zuzka odpověděla na otázku: „čím bys chtěla být?“, *Pane bože! U koní nebo v zoologický, mně je to jedno, kde budu, hlavně když nebudu uklízečkou a popelářkou a prodavačkou, protože tam mě hned zastřejej.* Po nějaké chvíli jsme se dobrali k tomu, že by se chtěla věnovat házené na profesionální úrovni. Touha po osmiletém gymnáziu a po vzdělání u Zuzky není patrná. Dokazuje to i odpovědí na otázku, zda by chtěla na vysokou: *Já nevím, já se tam nedostanu.*

Z předmětů Zuzku baví výtvarka, tělocvik a pracovní činnosti. Jejími neoblíbenými předměty jsou matika, přírodověda a vlastivěda.

Verča

Verču bych dříve zařadila do skupiny Naivní dětství, protože se mi tak jevila. Vypadala jako takový malý neohrananý „buřtík“. Byl u ní zjevný vliv rodičů na výběr oblečení, účesu a chovala se tak dětsky, že bych ji okamžitě do skupinky Naivní dětství zařadila. Nyní ale se z ní stala docela sebevědomá dívka, která má svoje názory a stojí si za nimi. Sama si už vybírá oblečení, účes, je orientována na pop pro teenagery a kvůli tomu už podle mého názoru do skupiny Naivní dětství nepatří.

Móda

Verča má ráda volné a vytahané věci ve stylu hip-hopu – *takovýhle vytahaný tepláky* (ukazuje na kalhoty, které měla na sobě při rozhovoru). *Do školy, to nosim džíny a nějaký černý tričko, protože mam hrozně ráda černou.* Naopak nemá ráda těsné, obepnuté a odhalující věci – *Nesnášim krátký věci, třeba když mi koukaj záda.* Také nemá ráda růžovou barvu - *brr, růžová, nemám ráda růžovou... růžovou už pryč.* Jejím účesem je mikádo postupně sestříhané odzadu dopředu. Verča se zatím nelíbí, *prý až v šestý třídě.* Verču také zajímá nejmodernější elektronika – *baví mě dotykový věci... čím je to dražší, tím je to lepší... tohle je zrovna ten mobil, co jsem chtěla... ještě bych si přála playstation...*

Vztah k vrstevníkům

Verča udává jako nejlepší kamarádky Táňu a Elišku, protože se jim může svěřit, povídají si spolu o rodině, o škole, o klucích a rozumí jí. Naopak nesnáší Terku a přiznává, že jí pomlouvá. *Terka se docela maluje – předvádí se, jako kdyby byla královna celý školy.* Verča s Terkou se také předhánějí o to, kdo z nich má lepší mobil. Nedávno dostaly obě holky stejný mobil a kvůli tomu se nesnášejí. *Ona Tereza je taky docela bohatá – táta jí koupí vždycky nějaký hry, mobily...*

Na otázku, jestli s holkama pomlouvají, Verča odpověděla: *Jo, to děláme někdy.*

Verča také „miluje“ kluka ze třídy - *on to ještě neví, že ho miluju... Dneska není ve škole. Ach jo. ...Jednou jsem s ním seděla, ale to už je dávno.*

Zábava a volný čas

Verča poslouchá nejraději zpěvačku Katy Perry. Z filmů se jí nejvíce líbí Hříšný tanec 2, ze seriálů pravidelně sleduje Ulici. Přiznává, že jí nebaví číst knížky, ale hrozně ráda čte „drby“ v časopisech jako jsou Spy a Blesk. Verča je díky tomu také zaměřena na pop pro teenagery.

Na otázku, co Verča dělá nejraději, když přijde ze školy domů, zazněla odpověď: *Nejradši se dívám na televizi... Když neudělám úkoly, máma mi zakáže koukat na televizi, mobil a to je pak hrozný.* Jinak ve volném čase hraje hry na počítači (hra Křížem krážem staletími), nebo skládá puzzle. Po škole chodí s Eliškou a Táňou na procházku do parku a povídají si.

Škola

Verča by chtěla být v budoucnu květinářkou, protože ji baví starat se o květiny: *Máme na chatě záhonky, tam máme různé kytky, a když babička tam není, tak se o ně staram.* Sklony jít na osmileté gymnázium Verča nemá. Z předmětů ji baví matematika,

protože mi jde, já mam z ní skoro samý jedničky a tělocvik. Naopak ji nebaví čeština a vlastivěda.

b) NAIVNÍ DĚTSTVÍ

Kritéria z vývojových rysů pro zařazení dívek do této skupiny jsou:

a) <u>Móda</u>	b) <u>Vztahy s vrstevníky</u>	c) <u>Zábava a volný čas</u>	d) <u>Škola</u>
pohodlnost	kamarádství mezi Normálními holkami i mezi sebou	pop pro děti	částečně gymnaziální sklony
výběr oblečení od rodičů		neoblíbenost čtení	povolání neví, nebo manuální
bačkory (jen Adéla)			
nezájem o kosmetiku			
malý zájem o celkový vzhled			

Do této skupiny jsem zařadila „Napůl dětskou“ Táňu a „Holku klucičí“ Adélu. Tyto dvě dívky se v mnoha rysech liší, ale u obou je patrný ještě vliv rodičů na výběr oblečení a účesu. I jejich chování odpovídá ještě takzvanému „slušnému stylu“ po vzoru rodičů.

Táňa

Dříve bych Táňu jednoznačně zařadila do skupinky Naivní dětství. Táňa si ještě na konci 4. třídy hrála jako jediná ze třídy s panenkami a zdála se mi být takovým slušným děvčátkem poslouchajícím rodiče. Nyní mi připadá (nejspíš díky kamarádství se Zuzkou), že se Táňa snaží dostat z této skupinky někam výš. Sice se vymezuje proti skupině dam „Smetánka“, ale v jistém ohledu by se jim chtěla podobat, jenže se jí to kvůli přetrvávajícímu vlivu dětskosti nedaří. V podstatě jí nezáleží, co má na sobě, její celkový vzhled působí neupraveně, její nejoblíbenější činností je jídlo a spaní a nemá tendence k předvádění. Z Táni asi nikdy „Smetánka“ v pravém slova smyslu nebude, spíše se z ní později stane taková správná kamarádka, která umí naslouchat a poradit.

Móda

Táňa nosí nejraději volné kalhoty, nebo sukni. Nemá ráda obepnuté a odhalující oblečení. Možná je to i kvůli její menší plnoštíhlé postavě. *Mně jsou strašně nepříjemný punčocháče... Tílka nenosím, mně nejsou.* Je pro ni důležitá pohodlnost.

Oblečení jí ještě vybírají rodiče: *Máma vždycky něco vybere, já si to zkusím, když mi to je, tak to koupí*. Jejími nejoblíbenějšími barvami je červená a žlutá. Táňa má delší polorovné hnědé vlasy, které celkově působí neupraveně (někdy i neučesaně) a nosí je rozpuštěné. Na otázku, zda se zajímá o kosmetiku, zazněla jednoznačná odpověď: *Ne!*. Jako doplňky si Táňa plete náramky z vlny.

Vztah k vrstevníkům

Táňi nejlepší kamarádka je Zuzka - *rozumí mi, učí se stejně jako já*. Dále se baví s Verčou a s Eliškou. Táňa je v kolektivu Normálních holek nejoblíbenější dívkou - Zuzka, Verča a Eliška ji označily jako jednu z nejlepších kamarádek. Táňa přiznává, že když se dvěma holkám líbí stejný kluk, tak se holky mezi sebou nenávidí a pomlouvají. Nejvíce ale Táňa nesnáší Terezu, protože *je namyšlená*.

Na otázku, zda se jí líbí nějaký kluk, zaznělo skoro s výkřikem: *Ano!* U Táňi jde také jako u ostatních holek o spolužáka ze třídy.

Zábava a volný čas

Táňa ráda poslouchá bigbeatové kapely, které také poslouchá její otec. Z toho je patrný ještě vliv rodičů na výběr hudby. Z filmů má ráda Harryho Pottera, který je někde mezi popem pro děti a popem pro teenagery. Ze seriálů sleduje Přátele a Simpsonovi. Přátelé už jsou seriálem pro dospělé. Táňa se jako většina ostatních dívek přiznává: *No, moc mě čtení nebaví*. Když čte, tak její oblíbené knížky jsou Pupíky a Deník malého poseroutky. Z časopisů čte Kačera Donalda a Metro - *já jezdím každé den metrem*. Kačer Donald je typickým časopisem pro děti. Metro už jsou noviny pro dospělé, ale připadá mi, že je Táňa čte, aby se nějak zabavila cestou metrem do školy i ze školy a cesta jí rychleji utekla.

Ve volném čase si Táňa posílá s kluky milostná psaníčka po e-mailu, také říká: *spim a taky chodim na internet na počítač*. Když přijde ze školy: *řeknu, já mám hlad a jdu se najíst*. Táňa také chodí na orientální tanec jednou týdně. U Táňi je ale zjevné, že jiné zájmy než tanec nemá a ani tanci se nevěnuje příliš pečlivě.

Škola

Táňa by chtěla být kadeřnicí. Z toho vyplývá, že nemá vysoké aspirace ohledně vzdělání. Ani gymnaziální sklony u ní nejsou patrné. Její nejoblíbenější předmět ve škole je výtvarka a naopak neoblíbené jsou angličtina a čeština.

Adéla

Móda

Oblečení Adéle, stejně jako Táně, vybírají rodiče, ale Adéla by si na sebe nevzala něco, co se jí vyloženě nelíbí. Adéla má ráda sportovní oblečení – *já nosim cokoliv* - nejraději nosí džíny a tričko. Nevzala by si šaty a nemá ráda růžovou barvu. Ptala jsem se Adélu, zda by si na sebe vzala to, co má na sobě Terka a dostalo se mi odpovědi: *No, to nikdy*. Nejoblíbenější barvou Adélu je oranžová. Zaujalo mě, že Adéla nosí ještě bačkory, zatímco ostatní dívky mají všechny pantofle. Z čehož je patrné, že touha po přitažlivost se u Adélu neobjevuje. Na otázku, jestli je důležitý, aby oblečení vypadalo hezky, Adéla odpověděla: *mně je to jedno*.

Adéla má dlouhé světlé kudrnaté vlasy - *mamka by nechtěla krátký* s ostříhanou ofinou a nosí buď culík, nebo copánek. O kosmetiku se nezajímá a nenosí ani žádné doplňky.

Vztah k vrstevníkům

Adéla nemá žádnou nejlepší kamarádku, baví se pouze s kluky a také přiznává, že se občas baví s Táňou, ale jen výjimečně. Když jsem se ptala, proč se baví s kluky, odpověděla: *nevím*, dále pak *bavíme se spolu o hrách a hrajeme o přestávce vybiku*. Dále říká, že si s kluky rozumí lépe než s holkami.

O kluky se zatím ještě nezajímá a bere je jako kamarády. Na otázku, zda se jí líbí nějaký kluk, odpovídá: *Ne*.

Zábava a volný čas

U Adélu je zjevný ještě zájem o pop pro děti. Dokazuje to např. hudební styl, který se jí líbí, což je K. Zich a V. Martinová. Z filmů má nejoblíbenější Pidihajzlík, což je „komedie“ s velmi zvláštním humorem na hranici dobrého vkusu. Na otázku, zda Adéla čte knížky, odpověděla: *No, tak malinko míň*. Jinak když čte, tak dobrodružné knihy. Jejím oblíbeným časopisem byl dříve Kačer Donald, nyní je to Spiderman, což je časopis zaměřený spíše na kluky. „Dívčí“ časopisy jako Dívka, nebo Bravo Adélu nezajímají.

Adéla se ve volném čase věnuje pingpongu a baví ji také počítačové hry, o kterých se následně baví s kluky ve třídě.

Škola

Adéla neví, čím by chtěla být v budoucnosti, ale nyní by chtěla jít na osmileté gymnázium. Jejími oblíbenými předměty jsou tělocvik a výtvarka, naopak neoblíbené jsou čeština a angličtina.

c) INTELEKTUÁLKY

Rysy pro zařazení dívek do kategorie Intelektuálky:

<u>a) Móda</u>	<u>b) Vztahy s vrstevníky</u>	<u>c) Zábava a volný čas</u>	<u>d) Škola</u>
nejdůležitější pohodlnost	nezájem o kluky	hlavní náplní volného času – četba, popř. učení	velmi inteligentní
svůj styl nebo žádný styl,	„tichý proud“ – nepomlouvání, nedrbání	částečně pop pro děti (je jim jedno, zda jsou out)	gymnaziální sklony
strach z odhalení		malý nebo žádný zájem o dění kolem sebe	
nezájem o kosmetiku			
nezájem – vzhled a dojem na ostatní			

Do této skupinky jsem zařadila „Hippie“ Klárku a „Intelektuálku“ Elišku.

Klárka

Klárka je nejchytřejší ze třídy (dle vyjádření Kačky), ale také nejnesmělejší ze všech dívek. Je velmi uzavřená. Když jsem s ní mluvila, odpovědi jsem z ní musela „dolovat“ a stejně víceméně odpovídala jedním slovem. Z toho důvodu se v tomto textu neobjevují ani její odpovědi.

Móda

Klárka nejraději nosí „hippie“ sukně – dlouhé rozevláté bavlněné sukně. Celkově svým oblečením připomíná módu Hippies. Popravdě jsem ji ještě nikdy neviděla mít na sobě něco jiného, než dlouho sukni. Klárka má nejraději oranžovou barvu. Nikdy by si na sebe nevzala minisukni, z toho plyne, že má strach z odhalujícího oblečení. Je pro ni důležitou pohodlnost a nezáleží jí na tom, co si o jejím vzhledu myslí ostatní. Z doplňků nosí řetízek s koněm, ale nemá náušnice. Má dlouhé hnědé rovné vlasy, které nosí vždy rozpuštěné a také nosí brýle.

Vztahy s vrstevníky

Dříve se Klárka bavila nejvíce s Eliškou, ale pak k nim do třídy začal chodit nový kluk Martin a Klárka se chtěla bavit s ním i s Eliškou. Jenže Eliška se s Martinem nesnášeli, žárlili na sebe a Klárka se začala více bavit s Martinem. Nyní Martina udává jako nejlepšího kamaráda a říká, že se s holkami nebaví.

Klárka nemá ještě zájem o kluky, ani se jí nikdo nelíbí.

Zábava a volný čas

Klárka prý neposlouchá žádnou hudbu ani se moc nedívá na televizi. Z filmů má nejraději komedie. Zato ale hodně čte – knížky o koních a dobrodružné knihy. Četbu kromě jiných udává i jako svůj zájem a koníček. Další její zájmy jsou francouzština, učení a pravidelně se věnuje plavání. Z časopisů má ráda Mateřídoušku.

Škola

Když jsem se ptala Klárky, čím by chtěla být, odpověděla: *netuším vůbec*, čím by chtěla být. Nejspíš má nějaké přání, ale bojí se ho kvůli skromnosti vyslovit. Je nejchytřejší ze třídy a také by se ráda dostala na osmileté gymnázium. *Po škole chodím na doučování matematiky k přijímačkám*. Její oblíbené předměty jsou čeština a pracovní činnosti, neoblíbená je matematika.

Eliška

Móda

Eliška má ráda pohodlné oblečení. Když jsem se ptala na Eliščin styl oblékání, zazněla odpověď: *Já nosím oblečení všeho druhu...* U Elišky je také vidět, že ji nezajímá názor ostatních na její oblečení. *Tereza a Kačka chodí oblékaný podle poslední módy. Mně tohlesto vůbec nebere...* Jinak mamka si hlídá, abych nechodila *ověšená hadrama po městě*. Jinak Eliška nemá ale ráda odhalující oblečení. *Nerada nosím krátký věci, když mi jsou hodně krátký. Nerada nosím minisukni a jednou jsem si musela půjčit takhle krátký šortky pod zadek na tělák a v tom jsem pak celou hodinu neklidně přešlapovala. A nerada nosím takový ty bodyčka*. Doplnky žádné nenosí. Eliška má na mikádo ostříhané světlé vlasy a nosí brýle. Kosmetika ji nezajímá. *Když jsme na škole v přírodě, tak se holky vždycky naličí a pak jdeme na diskotéku a tam se zhasne, takže stejně není nic vidět, tak já se jenom směju*.

Vztahy s vrstevníky

Nejlepší kamarádka byla dříve Klárka, ale do třídy přišel nový kluk, se kterým se Klárka začala více bavit než s Eliškou. Eliška k jejich kamarádství dodává: *ted' už mám Klárku jen jako doplněk*. Nyní má Eliška nejlepší kamarádku mimo školu. Ve

třídě se také baví s Táňou a s Verčou. Eliška nemá ráda Zuzanu, protože *je drzá a něco slíbí a pak to nedodrží*. Elišce se žádný kluk nelíbí: *holky o tom strašně rádi diskutují, já ne. Když se jedna holka dozví, že se jí líbí stejný kluk jako tý druhý, tak je to vždycky: Počkej, ty k....!* Eliška se také zmiňuje, že ji pomlouvání také nezajímá.

Zábava a volný čas

Eliška má z hudby oblíbenou skupinu Abba. *Taky poslouchám... Hurvínka – to mě strašně baví. Z filmů má nejraději Prokletí králíkodlaka a Příběh hraček. Já moc nemám ráda hraný filmy. Animáči jsou lepší, tam není vidět tak ta nedokonalost... Na televizi nekoukam, jenom na zprávy.* Eliščinou oblíbenou činností je při sledování zpráv hádat jména reportérů. Také přiznává, že se dívá na Simpsonovi. Eliška také říká, že ve volném čase hodně čte – dobrodružné knihy jako Tajemství... a chlubí se, že čte nejrychleji z celé třídy. *Když jsme měli jednu soutěž, kdo za víkend přečte nejvíc stránek, tak já jsem vyhrála. Z časopisů odebírá Mateřídoušku, nárazově čte časopisy o koních. Ted'kon jsem zkoušela Bravo Girl! a takový věci, který holky už normálně čtou a do toho jsem nahlídla...tam jsou strašný kecy, takže to ne.* Ve volném čase Eliška jezdí na koni, chodí ven s kamarádkou Julií, hraje na počítači The Sims, nebo se stará o koně v internetových stájích a také se věnuje plavání.

Škola

Na otázku, čím by chtěla být Eliška v budoucnosti, odpovídá: *Já jsem vždycky chtěla být koňařkou, ale pak mi to máma rozmluvila, takže chci být právničkou a koně dělat jak hobby... Já už od narození miluju koně.*

Eliška by také chtěla na osmileté gymnázium, ale bojí se matiky, protože jí nejde a matika je také její neoblíbený předmět - *doufám, že právnička nepotřebuje matematiku.* Naopak oblíbenými předměty Elišky jsou tělocvik: *tělák už je teď trochu drastičtější, protože kluci se naučili bít takovou silou, že když se netrefí, tak se to odrazí na dvacet metrů daleko, výtvarka a čeština.*

Jednotlivé oblasti – vývojové rysy (gradienty)

V této části rozboru výzkumné činnosti se zabývám jednotlivými oblastmi. Každá oblast obsahuje charakteristiky význačné pro každou kategorii dívek. Struktura tohoto rozboru je také převzatá z knihy PSŠE: Psychický vývoj dítěte od 1. do 5. třídy.

1) Móda

- Pro „Smetánku“ je důležité přitažlivé oblečení. Většinou nosí upnuté oblečení a oblékají se podle poslední módy. Oblíbenost růžové barvy.
- „Hiphoperky“ nedají dopustit na velmi volné až vytahané oblečení. Oblíbené tmavé barvy jako modrá a černá. Nemají rády obepínající oblečení.
- „Naivní dětství“ – výběr oblečení závisí ještě na rodičích. Objevují se šušťákové kalhoty i pletené svetry. Celkový vzhled působí hodně neuspořádaně.
- „Intelektuálky“ – objevuje se jediný styl (dlouhá hippie sukně), nebo žádný styl ve smyslu „je mi jedno, co mám na sobě“. Je pro ně velmi důležitá pohodlnost. Strach z odhalení – nesnášenlivost krátkého oblečení.
- „Normální holky“ mají odpor k růžové barvě a k princeznovskému stylu.
- „Normální holky“ i „Smetánka“ nesnáší šaty a nikdy by si je na sebe nevzaly.
- Účesy: mimo dvou holek (ze skupiny „Intelektuálek“ a ze skupiny „Hiphoperek“) mají všechny dívky dlouhé vlasy. Polovina ze všech dívek nosí vlasy neustále rozpuštěné, druhá polovina nosí vlasy v culíku. Ozdoby ve vlasech už se žádné neobjevují, jedna dívka má velmi oblíbenou čelenku.
- „Smetánka“ se zajímá o kosmetiku – líčení, ale používá ho příležitostně (do kina, na diskotéku). „Normální holky“ kosmetika nezajímá, nebo k ní mají odpor.
- Všechny dívky (kromě „Hippie“ Klárky, která neustále nosí sukně) mají jako nejoblíbenější oděv džíny a tričko.

2) Vytváření skupin mezi vrstevníky – spolužáky

- Dívky ve skupině „Smetánka“ se baví výhradně jen mezi sebou (s malými výjimkami)
- „Normální holky“ se kamarádí mezi sebou všechny. Většina jich nesnáší dívku, která by se dala označit za vrchol „Smetánky“.
- „Smetánka“ a „Hiphoperky“ jsou platonicky zamilované do spolužáka ze třídy. Vzájemně se kvůli tomu mezi sebou nesnášejí a pomlouvají. Je pro ně typické chození ven, povídání si a „drbání“ a hodně je to baví. Těmito činnostmi tyto dívky „žijí“ a je

zde pozorovatelná určitá „horkost“ citů. S kluky se moc normálně bavit nedokážou, spíše se před nimi snaží předvádět, aby je zaujaly.

- „Intelektuálky“ a dívky ze skupiny „Naivní dětství“ nejeví zatím o kluky zájem. Je zde pozorovatelná jakási vyrovnanost v citovém rozpoložení. V ničem se nepředhání, mají svoje zájmy, které pro ně mají hlubší význam a nejsou narušovány „drbáním“. Část těchto dívek se kamarádí s kluky (dokonce je určují jako nejlepší kamarády), ale žádné „milostné city“ se u nich neobjevují.

3) Zábava a volný čas

- „Smetánku“ a „Hiphoperky“ zajímá „pop pro teenagery“. Znají a sledují nejnovější seriály pro dospělé jako např. Ulice, Ordinace v růžové zahradě, Krok za krokem a sledováním televize tráví poměrně mnoho času. Jejich nejoblíbenější filmy jsou také filmy určené primárně pro dospělé nebo pro teenagery (např. Taxi, Gympl). Tyto dívky čtou hlavně časopisy zaměřené na teenagery (Bravo, Dívka), jednu dívku zajímají i „drby“ v Blesku a ve Spy. Oblíbenou zpěvačkou je Katy Perry.

- „Smetánka“ čte dobrodružné knihy, což je Tajemství..., nebo knihy zaměřené na teenagery: Alice a dost dobrá rodinka, Matilda. Oblíbená je zpěvačka Katy Perry.

- „Naivní dětství“ a „Intelektuálky“ naopak „nejdou s proudem“ moderní doby. Většina jich se ani na televizi nedívá a nezdá se, že by si připadaly, že jsou o něco ochuzeny. Pro obě tyto skupiny je charakteristický zájem o „pop pro děti“. Z filmů převažují komedie a kreslené filmy. Z hudby, pokud jí vůbec poslouchají, je oblíbená Abba, Věra Martinová, Karel Zich. Oblíbenými časopisy dívek ze skupiny „Naivní dětství“ jsou Kačer Donald a Spiderman, „Intelektuálky“ čtou Mateřídoušku.

- „Intelektuálky“ jsou charakteristické tím, že většinu volného času tráví četbou. Čtou dobrodružné knihy, nebo knihy o koních. Nemají rády dívčí romány.

- Dívky ze skupiny „Naivní dětství“ stejně jako „Hiphoperky“ nečtou knihy vůbec, protože je to nebaví.

4) Škola

- Budoucnost: „Smetánka“ – předvádějící se profese, možná touha po obdivu ostatních; u „Normálních holek“ se objevují manuální povolání (kadeřnice, květinářka), intelektuální právnička, ale většinou dívky neví, čím by chtěly být

- Osmileté gymnázium: jednoznačná touha dostat se na něj u „Smetánky“; „Normální holky“ se tím nechlubí, u nich je to dáno prospěchem – hlavně Intelektuálky

- Nejoblíbenějšími předměty jsou u všech dívek obecně výchovy, nejoblíbenější je tělocvik, výtvarka, hudba
- Neoblíbenými předměty jsou vlastivěda a přírodověda pro svoji nudnost; dále angličtina a matika pro svoji náročnost

5) Hra o přestávce

Tato oblast je společná pro všechny kategorie dívek, proto ji popisuji souhrnně až na tomto místě a v popisu dívek jsem se jí nevěnovala. Týká se mnou pozorovaných her o přestávky, ke kterým jsem dostala vysvětlení od dívek při rozhovorech s dívkami.

V minulém školním roce bylo pro dívky charakteristické přeskakování švihadla. Dvě dívky držely švihadlo na každém konci a točily s ním a dívka stojící uprostřed měla za úkol přeskakovat. K tomu se říkala Terkou vymyšlená básnička: „Motýlku, motýlku, otoč se ke mně. Motýlku, motýlku, dotkni se země. Motýlku, motýlku, řekni... (své jméno, svou adresu...)“. Na slova „motýlku, otoč se ke mně“ se musela dívka přeskakující uprostřed otočit o 180°, na slova: „motýlku, dotkni se země“ se musela udělat dřep a dotknout se podlahy a znovu začít přeskakovat. Pokud nějaká dívka nestihla přeskocit, začínalo se buď znovu, nebo se vyměnila s někým jiným (většinou s dívkou držící švihadlo).

V tomto školním roce začala být u dívek oblíbená takzvaná tleskačka. Podle slabik básně (říkají obě dívky dohromady): „Šly tři opice do porodnice. Do jakého patra šly, to nám povíš ty a ty.“ se dvě dívky stojící proti sobě tleskají do dlaní (pravá dlaň na pravou dlaň, levá dlaň na levou dlaň, obě dlaně dohromady nepřekříženy). Po zaznění slov: „to nám povíš ty a ty“ jedna z dívek řekne číslo, poté se znovu tleská, dívky se střídají v počítání do té doby, než jedna dívka řekne poslední číslo, které předtím jedna určila a tato dívka musí tlesknout do dlaně druhé dívky. Druhá dívka musí uhnout, aby se první dívka netrefila. Pokud se první dívka trefí, druhá dívka prohrává.

4.3 Závěr výzkumného šetření

V závěru výzkumného šetření se budu v první části věnovat porovnání mnou zjištěných závěrů se závěry provedenými ve výzkumu Pražské skupiny školní etnografie. V další části jsou zmíněny možné nedostatky výzkumu a očekávání pro další provedený výzkum.

Když jsem sháněla literaturu pro podklady ke psaní této práce, zarazilo mě, že existují pouze dvě knihy týkající se rozlišení a popisu vývojových rysů zvlášť pro každý věk. První knihou je kniha A. Gesella: The child from five to ten a druhou knihou, která se Gesellovou knihou inspiruje je Psychický vývoj dítěte od 1. do 5. třídy, jejímž autorem je Pražská skupina školní etnografie. Gesellova kniha je z roku 1977 a jeho výzkum je prováděn v americké společnosti. V určitých oblastech knihy rozlišuje dívky a chlapce ve stejném věku, ale jeho závěry jsou poměrně dost obecné. Nejlepší a nejpodrobnější knihou pro inspiraci k mému výzkumu byla tedy kniha PSŠE: Psychický vývoj dítěte od 1. do 5. třídy, s níž srovnávám i své závěry.

Ve výsledcích výzkumů PSŠE ve studiu dívek byly stanoveny dvě kategorie dívek: „Frajerky“ a „normální holky“ neboli „tiché dívky“. Tyto kategorie jsou analogií k názvům kategorií v mém výzkumu. „Frajerky“ = „Smetánka“ a „normální, tiché dívky“ = „Normální holky“. Názvy „Smetánka“ a „Normální holky“ byly stanoveny při zadání práce mým vedoucím D. Doubkem. Kategorie „Normální holky“ jsem dále ve svém výzkumu rozčlenila na tři subkategorie: „Hiphoperky“, „Naivní dětství“ a „Intelektuálky“. Původně mi nebylo zcela jasné, zda všechny subkategorie zařadit do kategorie „Normální holky“, protože mi přišlo, že každá z těch subkategorií by mohla být samostatnou kategorií. Později jsem ale přišla na to, že jednotlivé subkategorie „Normálních holek“ se nějak vymezují proti skupince „Smetánka“ a je u nich patrný spíše odpor k této skupině, tudíž jsou všechny subkategorie zařazeny v jedné hlavní kategorii.

Nyní se pokusím ve stručnosti shrnout a porovnat závěry výzkumu PSŠE a mého výzkumu jak je již předesláno výše. Výsledky budu porovnávat dle jednotlivých vývojových rysů (oblastí).

1) Móda

Pro skupinu „Frajerek“ i „Smetánka“ je důležité, aby oblečení působilo přitažlivě, důležitý celkově upravený vzhled, nošení různých doplňků. V mém výzkumu jsem dále u skupiny „Smetánka“ pozorovala oblíbenost růžové barvy a strach z kritiky celkového vzhledu od ostatních. „Smetánka“ v mém výzkumu také používá příležitostně kosmetiku.

Pro skupinu „Intelektuálek“ (PSŠE) i pro „Normální holky“ (můj výzkum) je důležitější pohodlné oblečení. Žádné doplňky tyto dívky nenosí. Protože je ale kategorie „Intelektuálky“ ve výzkumu PSŠE shodná s podkategorií „Intelektuálky“

v mém výzkumu a já dále skupinu „Normální holky“ dále člením na jednotlivé podkategorie, shodují se závěry PSŠE o „Intelektuálkách“ s mými závěry, které jsem zjistila o „Intelektuálkách“ v mém výzkumu. Ostatní podkategorie, protože se jimi PSŠE nezabývá, nemohu porovnat a jsou samostatně popsány výše.

2) Vztah k vrstevníkům – spolužákům

„Frajerky“ (PSŠE) shodně se „Smetánkou“ (můj výzkum) žijí svým konkurenčním životem – hlavní náplní jejich řeči je pomlouvání, drbání. Ovšem toto pomlouvání se objevuje také v mojí kategorii „Normální holky“ v podkategorii „Hiphoperky“.

„Tiché dívky“ (PSŠE) a podkategorie „Naivní dětství“ a „Intelektuálky“ (můj výzkum) pomlouvání ani drbání nezajímá a hlouběji se věnují svým zájmům.

Novost a vzrušení z „milostných“ vztahů u „Smetánky“ a podskupiny „Hiphoperek“ v mém výzkumu.

3) Zábava a volný čas

U „Frajerek“ (PSŠE) a u „Smetánky“ a „Hiphoperek“ (můj výzkum) je zřejmá orientace u hudby, filmů a seriálů na pop pro teenagery.

„Tiché dívky“ (PSŠE) a „Naivní dětství“ a „Intelektuálky“ (můj výzkum) jsou orientovány na pop pro teenagery.

V mém výzkumu vyšlo překvapivé zjištění, že „Hiphoperky“ a „Smetánka“ (v mém výzkumu) mají mnoho charakteristik společných a někdo by tudíž mohl namítnout, že by se daly „Hiphoperky“ zařadit do kategorie „Smetánka“. Ovšem „Hiphoperky“ se sami vymezují proti kategorii „Smetánka“, například tím, že nosí jen volné oblečení, nepoužívají kosmetiku ani doplňky, mají odpor k růžové barvě. Přesto skupinka „Hiphoperky“ vyšla z mého výzkumu jako nejvíce konkurující „Smetánce“ ze všech podskupin „Normálních holek“. Obě skupinky mají nějaké rysy společné, ale každá skupinka stojí na opačném pólu skupiny vrstevníků ve třídě.

Na závěr mohu tedy říci, že jsem se při zařazování dívek do základních dvou kategorií řídila výsledky výzkumu PSŠE a tedy vyšly v mém výzkumu i podobné závěry. Výsledky PSŠE nejsou členěny tak podrobně na jednotlivé podskupiny jako výsledky v mém výzkumu, proto nelze všechny závěry porovnat. Ostatně primárně šlo v mém výzkumu o zmapování vývojových typů dívek ve 4. – 5. třídě základní školy a možnost porovnání výsledků mého výzkumu s výsledky výzkumu PSŠE se vynořila až později. Podle mého názoru ale toto stručné porovnání přineslo nějaké poznatky. Například stále i po skoro deseti letech, které uplynuly od výzkumu PSŠE můžeme

řící, že by se dala snad v každé 4., nebo 5. třídě najít takové kategorie dívek, které by nesly označení „Smetánka“ i konkurenční, opoziční „Normální holky.

Myslím, že by bylo velkým přínosem provést takovýto výzkum ve 4. – 5. třídě základní školy znovu po zhruba deseti letech a posoudit, zda by se i v budoucnu daly najít v této třídě takovéto kategorie dívek a zda by se analýza vývojových typů dívek mohla provést dle výše uvedených charakteristik jednotlivých vývojových rysů.

POUŽITÉ ZDROJE:

- Čáp, J.: Psychologie výchovy a vyučování. Karolinum, Praha 1993
- Erikson, E. H.: Dětství a společnost. Argo, Praha 2002
- Gesell, A. et al.: The child from five to ten. Harper and Row, New York 1977
- Janošová, P.: Dívčí a chlapecká identita. Grada, Praha 2008
- Langmeier, J., Krejčířová, D.: Vývojová psychologie. Grada, Praha 1998
- Nakonečný, M.: Sociální psychologie. Academia, Praha 1999
- Pražská skupina školní etnografie: Psychický vývoj dítěte od 1. do 5. třídy. Karolinum, Praha 2005
- Příhoda, V.: Ontogeneze lidské psychiky I. SPN, Praha 1977
- Strauss, A., Corbinová, J.: Základy kvalitativního výzkumu. Albert, Boskovice 1999
- Vágnerová, M.: Kognitivní a sociální psychologie žáka základní školy. Karolinum, Praha 2001
- Vágnerová, M.: Vývojová psychologie I. Karolinum, Praha 2005
- Mareš, J., Křivohlavý, J.: Komunikace ve škole. Masarykova univerzita. Brno, 1995
- Pražská skupina školní etnografie: „Co se v mládí naučíš...“. PedF UK, Praha 1992
- Říčan, P.: Cesta životem. Panorama, Praha 1990