

Univerzita Karlova v Praze

Filozofická fakulta

Katedra Sociologie

Bakalářská práce

Lukáš Macura

Komunikace a komunity na internetu

The Communication and communities on the internet

Praha 2009

PhDr. Jana Duffková, CSc.

PODĚKOVÁNÍ

Ráda bych na tomto místě poděkoval všem, kteří mi poskytli pomoc a podporu při vypracování práce. Chtěl bych poděkovat vedoucí své bakalářské práce PhDr. Janě Duffkové, CSc. za rady a připomínky, svému bratrovi Mgr. Štěpánu Macurovi za jazykovou korekturu a celé své rodině a přátelům za podporu.

„Prohlašuji, že jsem tuto bakalářskou práci vypracoval samostatně a výhradně s použitím uvedených pramenů, literatury a dalších zdrojů.“

V Praze dne 11. srpna 2009

podpis.....

ANOTACE

Práce se zabývá problematikou internetové komunikace a komunit na internetu. Na začátku shrnuje dosavadní poznatky z oblasti komunikace, předkládá teorie a dělení. Dále následuje představení některých způsobů internetové komunikace. Poté popisuje aspekty internetové komunikace, jež sebou kyberprostor přináší. Po probrání problematiky komunikace se zaměřuje na problematiku komunit. Podrobněji se pak zabývá problematikou serveru *Facebook.com*. Po představení základních funkcí této stránky předkládá klady i zápory tohoto fenoménu posledních dní.

KLÍČOVÁ SLOVA

Komunikace, Komunity, Internet, Facebook

ABSTRACT

The thesis deals with Internet communication and communities on the Internet. At the beginning summarizes existing knowledge in the field of communication, the theory and division. This is followed by the performance of certain Internet communications. Then describes the aspects of Internet communication, which brings you Cyberspace. After discussing the issue of communication focuses on issues of communities. More details will then deal with site *Facebook.com*. Following the presentation of basic functions of this site presents accomplishments and negatives of this phenomenon of the last days.

KEY WORDS

Communication, Communities, Internet, Facebook

Obsah

1	ÚVOD	7
2	REALITA x INTERNET	8
3	POJETÍ KOMUNIKACE	9
4	TEORIE ZABÝVAJÍCÍ SE KOMUNIKACÍ	10
	4.1 Teorie komunikace	10
	4.2 Griceova analýza	12
	4.3 J. L. Austin a komunikační akty	12
	4.4 Searleho analýza ilokučního aktu	13
5	DRUHY KOMUNIKACE	14
	5.1 Verbální komunikace	14
	5.2 Neverbální komunikace	15
6	VÝVOJ KOMUNIKACE A PROSTŘEDKŮ NAPOMÁHAJÍCÍCH KOMUNIKACI ..	16
7	ZROZENÍ INTERNETU	17
8	KOMUNIKACE V PROSTŘEDÍ INTERNETU	18
9	Trendy v internetové komunikaci	20
	9.1 Emotikony	20
	9.2 Zkratky	22
10	MOŽNOSTI KOMUNIKACE NA INTERNETU	24
	10.1 E-Mail, elektronická pošta	24
	10.2 Chat.....	25
	10.3 Instant messaging	26
	10.4 Telefonování přes internet.....	28
	10.5 Blogy.....	28
	10.6 Sociální sítě	29
	10.6.1 Facebook.....	29
	10.6.2 Second Life.....	30
11	NETIKETA	34
12	ASPEKTY INTERNETOVÉ KOMUNIKACE	35
	12.1 Omezenost smyslového vnímání (Limited Sensory Experience)	35
	12.2 Proměnlivost identity a anonymita (Identity Flexibility and Anonymity). 36	
	12.3 Rovnoprávnost sociálního postavení (Equalization of Status).....	37
	12.4 Překračování územních hranic (Transcending Spatial Boundaries).....	37
	12.5 Přístup k mnoha vztahům (Access to Numerous Relationships)	38
	12.6 Nepřetržitý záznam (Permanent Records)	38
	12.7 Prodlužování a zkracování času (Time Stretching and Condensation)	38
	12.8 Zkušenost černé díry (Black Hole Experiences)	39
	12.9 Změněné a snové stavy (Altered and Dream States)	39
	12.10 Disinhibition efekt (Efekt odtlumení).....	40
	12.10.1 Anonymita	40
	12.10.1.2 Neviditelnost	40
	12.10.1.3 Zpožděné reakce.....	41
	12.10.1.4 Solipsistic introjection	41
	12.10.1.5 Neutralita postavení.....	42

13	DEFINICE KOMUNITY	43
	13.1 Znaký komunity	43
14	SOCIÁLNÍ SÍTĚ	45
	14.1 Teorie sociálních sítí	45
15	FACEBOOK.....	47
	15.1 Základní informace.....	47
	15.2 Historie Facebooku.....	47
	15.3 Vlastnosti a funkce serveru Facebook	48
	15.3.1 Profil.....	48
	15.3.2 Informace.....	48
	15.3.3 Fotky	49
	15.3.4 Zed'	49
	15.3.5 Přátelé.....	49
	15.3.6 Chat	50
	15.3.7 Události	50
	15.3.8 Jméno (user name)	50
	15.4 Informace a Facebook.....	51
	15.5 Politika a Facebook	53
	15.6 Přesah Facebooku do reálného světa	54
16	Závěr	57
17	Bibliografie	58

Přílohy

1 ÚVOD

Před několika lety, kdy i připojení k internetu nebylo běžně dostupné většině lidí v České republice, ale i na světě, týkala se komunikace a sdružování lidí v internetovém prostředí pouze úzkého okruhu uživatelů. Dnes jsme svědky něčeho zcela odlišného. Připojení k internetu se stalo pevnou součástí i českých domácností. Již malé děti mají celkem běžně přístup k počítačům připojeným k internetu. Pokud tomu tak není doma, tak jistě tu možnost mají ve školách či knihovnách. Ostatní spoluobčané mohou navštěvovat i internetové kavárny. Velice často se s internetem mohou setkávat na pracovištích.

Možnosti internetu i jeho využívání se v posledních letech rozšířily velkému množství lidí. Slovo internet už není zaklínadlem nebo strašákem. Je součástí našich životů a našich všedních dní. Využíváme dnes služby jako internetbanking¹, nakupujeme v e-shopech², hledáme zaměstnání, rezervujeme si knížky v knihovnách, zapisujeme se na zkoušky, sháníme informace a také využíváme internetu ke komunikování a kontaktu s lidmi.

Myslím si, že nejen pro mě, ale pro mnoho lidí se stal internet takřka denním chlebem a internetová komunikace i nutností. Rychlost, snadnost a dnes již celkem nízké náklady jsou jistě důvodem proč tolik lidí u nás i na celém světě využívá internet a možnosti komunikace, jež internet nabízí.

Tohle všechno jsou důvody, proč jsem se rozhodl psát právě o komunikaci a komunitách na internetu. Nechtěl bych ale pouze vyzvedávat klady, jež internet a speciálně tedy komunikace v internetovém prostředí, přinesly do našich životů. Chtěl bych se pokusit zmapovat, v jakých směrech se odlišuje komunikace v reálném světě a na internetu. Co přináší do lidského kontaktu a naopak jakou daň za tyto možnosti platíme.

Podobně tomu bude i u problematiky komunit, kde vidím mnoho přínosů. Speciálně bych se pak rád zaměřil na dnes často diskutovaný a velice oblíbený server Facebook, které se v průběhu posledního roku vedral na výsluní uživatelů internetu a o němž můžeme dnes slyšet nebo číst takřka na každém rohu.

Dříve, než přikročím k detailům, jež jsem zmínil, považuji za užitečné ujasnit si některé základní oblasti, o kterých bude řeč. Uvědomit si odlišnosti, reálného světa a světa internetu.

¹ Služba, pomocí které klient banky může spravovat své bankovní účty. To znamená zjistit aktuální zůstatky, zadat jednorázový nebo trvalý příkaz k úhradě a podobně.

² Počítačová aplikace používaná pro prodávání zboží.

2 REALITA x INTERNET

Je možné říct, že internet je součástí našeho světa, ale zároveň také vytváří zcela novou rovinu našich životů. Reálný svět známe. Je to svět, se kterým se denně setkáváme, a pro který existuje mnoho pojetí a definic. Každý s ním máme osobní zkušenost a jsme od narození vybaveni smysly, jež nám pomáhají k jeho lepšímu poznávání. V okamžiku, kdy jsme přišli na svět a poprvé jsme se nadechli, začali jsme poznávat reálný svět. Rozhlíželi jsme se, hmatali, čichali, poslouchali a ochutnávali jsme svět, jež nás obklopoval. Po malých krůčcích jsme začali prozkoumávat a poznávat realitu. Co jsme nezmohli sami, v tom nám pomáhali ostatní. Nejprve rodiče později škola, a tak jsme začali rozšiřovat naše povědomí o znalosti reálného světa.

Svět internetu je ale něco jiného. Je to místo, které není hmatatelné. V době, kdy jsme poznali internet, jako bychom byli znovu přivedeni na svět. Svět, jenž se výrazně liší od nám známého a „prozkoumaného“ světa reálného. A hned od začátku si můžeme všimnout odlišností a obtíží, které se nám staví do cesty při poznávání světa internetu. Ztratili jsme možnost využít naši smyslové vybavy. Nádech, výdech a nic. Internet není cítit. Hmat nám také příliš nepomáhá, snad pouze při stiskávání tlačítek myši či klávesnice. Ani zaslechnout internet nemůžeme a o chuti ani nemluvě. Olizovat monitor počítače popřípadě zásuvku pro síťový kabel bych opravdu nedoporučoval. Jediné co nám tedy zbývá, je zrak. Zrak je jediný smysl, který nám pro poznávání internetového světa zbyl, a proto je za potřebí se pozorně rozhlížet.

Ve světě internetu je také dosti omezena pomoc ostatních. S prvními krůčky, ano, s těmi nám může někdo pomoci, ale jakmile se na nohách jen trochu udržíme, musíme se spolehnout už sami na sebe. Rozběhnout se a začít zkoušet, prozkoumávat, hledat a objevovat. Možností je v dnešní době již nespočet. Připojení k internetu je cenově dostupné. Cena počítačů také klesá. Navíc se dnes objevuje připojení k internetu pomocí mobilního telefonu. Internet je takřka všude kolem nás, jen musíme mít přístup, ke klíčům, které otvírají vstup do internetu. Poté máme na dosah svět obrovských rozměrů, který můžeme poznávat. Ale jak již bylo řečeno, prostředky k jeho poznání jsou jistými způsoby omezeny.

Dále bude důležité věnovat pozornost komunikaci obecně, co všechno se pod tímto pojmem skrývá a jak bývá definován.

3 POJETÍ KOMUNIKACE

V nejširším možném vymezení je komunikace chápána jako jakýkoliv přenos informace. Toto pojetí je společné většině věd a zahrnuje termíny jako zdroj – příjemce (ze zdroje informace vychází a příjemcem je převzata). Informace se šíří pomocí informačního kanálu, což je cesta, po které informace směřuje od zdroje k příjemci. V tomto kontextu mluvíme také o informačním kódu, jehož znalost je velice důležitá pro zdroj i pro příjemce – oba musejí znát způsob, kterým je informace „zašifrována“, aby mohlo dojít k jejímu správnému předání. Tedy, aby zdroj informaci zakódoval stejným způsobem, který je znám i příjemci. Ale ani pokud jsou splněny požadavky ohledně zakódování, nemusí dojít ke správnému přenosu informace. Do tohoto procesu může vstoupit, obzvláště v mezilidské komunikaci, mnoho intervenujících proměnných, kterým se říká komunikační šumy. Schematicky je možné celou situaci znázornit následujícím způsobem:

Obrázek 1. Schéma komunikačního aktu

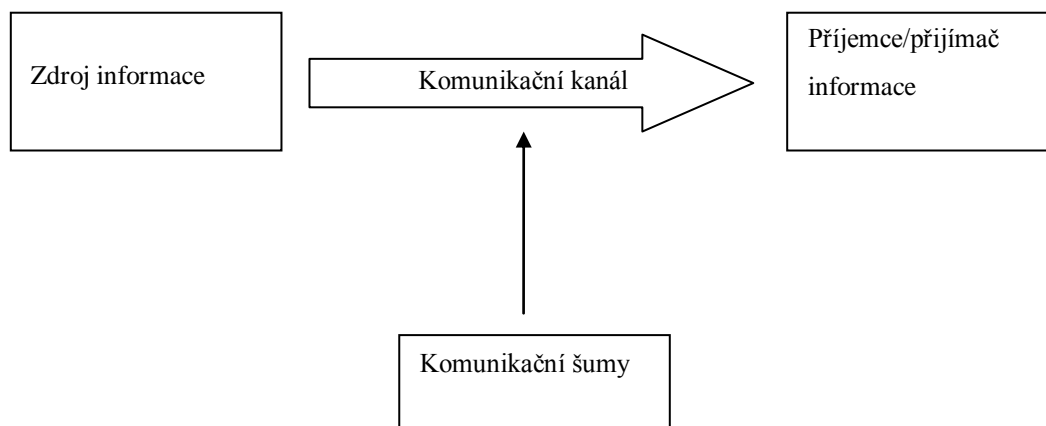

Toto široké pojetí se týká jakéhokoliv přenosu informací, vychází z technického prostředí, především z kybernetiky. Zmíněným způsobem lze popsat proces psaní mé práce. Já vysílám pomocí klávesnice, která v tomto případě slouží jako kódovací zařízení, informace svému počítači, jenž je díky znalosti kódu dokáže přenášet na monitor počítače. Stejně tak řidič automobilu, který sešlápne plynový pedál, zjistí přijetí informace motorem tak, že vůz začne zrychlovat. Samozřejmě za předpokladu, že do informačního kanálu nevstoupí nějaké šumy způsobené závadou mého počítače respektive poškozením automobilu.

Pro sociologii (i pro psychologii) je důležitý vztah mezi zdrojem a příjemcem, který není pro danou, technickou, definici stěžejní. V užším pojetí, a tedy pro mou práci podstatnějším, je právě společenská stránka komunikačního procesu, kterou je existence vztahu mezi mluvčím (zdrojem) a adresátem (přijímačem).

4 TEORIE ZABÝVAJÍCÍ SE KOMUNIKACÍ

4.1 Teorie komunikace

Teorie komunikace je základní teorií týkající se oblasti komunikace, komunikačního procesu, komunikačního chování a komunikační situace. Komunikační situace je zde definována a její charakter je ovlivněn účastníky komunikace, kódem, ve kterém komunikace probíhá (pro tuto práci je jím jazyk), znalostí pravidel tohoto kódu (pravidla gramatiky), kanálem, jímž komunikace probíhá, a záměrem komunikace.

Teorie komunikace se zpravidla formou modelů snaží popsat mechanismy komunikační situace. Vychází z několika přístupů, ale základem je matematika a později kybernetika a teorie informace. Ze sociologického pohledu je informace brána jako (1 str. 428):

1) v širším pojetí jako údaj či výrok o nějaké skutečnosti, bez ohledu na poznatkový přínos takového výroku (tvrzení)

2) v užším pojetí jako sdělení, které přesahuje rámec dosavadních poznatků

Jedním z modelů, který položil základ studiu komunikace je *Matematická teorie komunikace* z roku 1949, jejímiž autory jsou **C. E. Shannon**³ a **W. Weaver**⁴. Tato teorie vznikala už v průběhu 2. světové války ve spolupráci s telefonní laboratoří společnosti *Bell*. Hlavním problémem, kterým se zabývali, bylo, jak nejúčinněji využít informační kanály. Na základě svých bádání vypracovali lineární model zachycující základní složky komunikace.

Obrázek 2. Schéma komunikačního aktu podle teorie komunikace



³ **Claude Elwood Shannon** (1916 – 2001) - americký elektronik a matematik, zvaný „otec teorie informace“. Byl také zakladatelem teorie návrhu digitálních elektrických obvodů.

⁴ **Waren Weaver** (1916 – 2001) - americký matematik a teoretik komunikace, spolupracovník Claude Elwoda Shannona

Z uvedeného lineárního modelu později vycházeli další vědci. Inspiraci v lineárním pojetí našel také **H. D. Lasswell**⁵, ten kladl důraz na účinnost komunikace a tento model aplikoval na masovou komunikaci.

Úvahy však nezůstaly pouze u lineárního pojetí. V roce 1953 přišel **T. M. Newcomb**⁶ s trojúhelníkovým modelem, kterým se snažil zdůraznit provázanost celého komunikačního systému.

Obrázek 3. Trojúhelníkové schéma komunikačního aktu

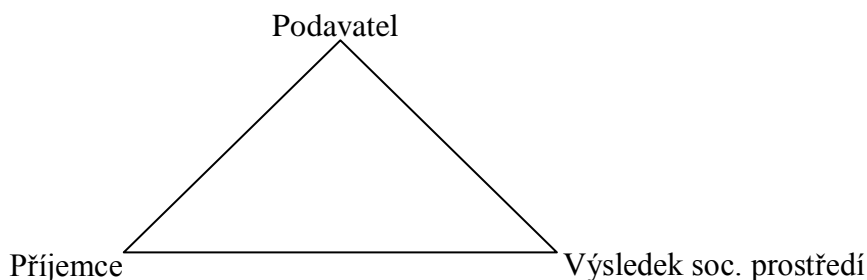

Zdroj: (1 str. 1294)

Provázaností chtěl dát najevo, že pokud se změní jedna ze složek, dojde ke změně i u ostatních. To znamená, že pokud se změní postoj *podavatele* k *výsledku sociálního prostředí*, tak se změní postoj *příjemce* buď k *podavateli*, nebo k *výsledku sociálního prostředí*. I tuto teorii se snažili později vědci jako **M. S. MacLean**⁷ aplikovat na teorii masové komunikace.

Dalšími teoriemi, které zasáhly do problematiky komunikace, jsou strukturální teorie znaků a významů, objevující se hlavně v **Saussarově**⁸ sémiologii, a dále teorie znaků, která ze sémiologie vychází, od **Ch. S. Peirce**⁹ a **Ch. W. Morrise**¹⁰. Tyto strukturální teorie kladou důraz hlavně na kód, ve kterém komunikace probíhá. Základem tohoto kódu je v lidské společnosti jazyk. Ten je chápán jako systém sloužící ke komunikaci. Za základ není považována řeč, protože ta je fakticky formou užití jazyka v určité sociální situaci. Z toho vyplývá, že kromě jazyka se do popředí bádání v oblasti komunikace dostává i kultura a sociální prostředí, protože v nich je jazyk zakotven.

⁵ **Harold Dwight Lasswell** (1902 – 1978) – americký sociolog a sociální psycholog zabývající se teorií komunikace

⁶ **Theodor Mead Newcomb** (1903 –) – americká sociální psycholog

⁷ **Malcolm Shaw MacLean** (1920 -) – americký sociální vědec, zabýval se teorií komunikace

⁸ **Ferdinand de Saussure** (1857 – 1913) – švýcarský lingvista, zakladatel strukturální lingvistiky

⁹ **Charles Sanders Peirce**, (1839 – 1914) - americký vědec, matematik a logik, zakladatel pragmatismu a moderní sémiotiky

¹⁰ **Charles William Morris** (1903 – 1979) - byl americký sémiotik a filozof

4.2 Griceova¹¹ analýza

Jednou z teorií, které se zabývaly komunikací je **Griceova** analýza. **Grice** se pokusil analyzovat průběh komunikace a stanovil, že důležitou roli ve vztahu mluvčího a adresáta hrají intence neboli specifické záměry mluvčího vůči adresátovi. Rozlišil tři druhy intencí. I_1 , kterou se snaží mluvčí vyvolat určitou reakci u adresáta. Dále popisuje intenci I_2 , aby adresát rozpoznal I_1 a nakonec I_3 , aby I_1 byla naplněna na základě I_2 . Přílišná transparentnost komunikace však dovedla tuto teorii do stavu, kdy je možné definovat nekonečné množství intencí. (*1 str. 507*)

4.3 J. L. Austin¹² a komunikační akty

Tento vědec rozlišil 3 vrstvy komunikačního aktu. **1)** akt lokuční, **2)** akt ilokuční a **3)** akt perlokuční (*1 str. 507*):

- 1) Akt, při kterém je použito smyslově vnímatelného prostředku. Nejtypičtějším příkladem takového prostředku je jazyk se svými gramatickými pravidly.
- 2) Tvoří komunikativní funkci aktu lokačního. Př.: tvrzení, rozkaz, slib,
- 3) Popisuje účinky aktu ilokučního především na straně adresáta (příjemce). Př.: vznik nějakého přesvědčení, vyvolání emocí či motivací.

Tyto akty se celkově více týkají adresáta informace, jeho porozumění informaci, reakcím, atd ... Austin se také věnoval straně mluvčího. Kde našel 3 typy mluvčích, kterými jsou: autor promluvy, vykonavatel lokučního aktu (viz. výše) a subjekt ilokučního aktu (viz. výše). Tyto tři typy je možné nalézt například v úředním styku. Pro běžnou komunikaci považoval tyto tři role v komunikačním aktu za sjednocené v jedné osobě, tedy v osobě mluvčího.

¹¹ **Herbert Paul Grice** (1913 – 1988) – britský filosof, představitel analytické filosofie

¹² **John Langshaw Austin** (1911 – 1960) – britský filosof, představitel analytické filosofie, autor teorie řečových aktů

4.4 Searleho¹³ analýza ilokučního aktu

Jednu z nejvýznamnějších analýz ilokučního aktu, na jejímž základě postavil i klasifikaci, provedl **J. R. Searle**. Ilokuční neboli mluvní akty rozdělil do 5 základních kategorií (*1 stránky 507 - 508*):

- 1) **Reprezentující akty** – tvrzení, námitka, stížnost, ...
- 2) **Usměrňující akty** – rozkazy, prosby, ...
- 3) **Zavazující akty** – slib, hrozba, ...
- 4) **Expresivní akty** – omluva, blahopřání, ...
- 5) **Deklarativní akty** – omluva, exkomunikace, ...

Výčet různých teorií týkajících se komunikace ukazuje, že zdánlivě běžný akt si získal pozornost vědců a ti jej zkoumali z různých pohledů. V dalších částech budu vycházet hlavně z lineárního modelu komunikace, jež se v literatuře uvádí nejčastěji a je považován za základní a nejjasnější způsob popisu komunikačního aktu.

¹³ **John Rogers Searle** (1932) - americký filosof a profesor filosofie na University of California v Berkeley, významně přispěl k rozvoji filosofie jazyka a řečových aktů

5 DRUHY KOMUNIKACE

Komunikace má samozřejmě různou typologii. Rozlišujeme celou řadu druhů komunikace jako: komunikace sociální, masová, ekologická, ... Ale ty nejzákladnější a pro mou práci nejdůležitější budou komunikace verbální a neverbální.

5.1 Verbální komunikace

Často se ztotožňuje s pojmem jazyk. Primárně jde o systém zvukových znaků, sekundárně se k němu váže i psaná forma jazyka. Obě slouží k dorozumívání v určitém společenství. Jazyk je charakteristický právě pro lidské společenství a je součástí kultury. Vzhledem k existenci velkého množství kultur je logické, že můžeme nalézt minimálně stejně početné množství jazykových systémů. Jazyk je společenským jevem, ale také normotvorným systémem a společenskou institucí. Samozřejmě i jazyk je možné dále rozlišovat. Můžeme definovat jazyk mateřský, formalizovaný, národní, spisovný, přirozený, umělý, vědecký, ... atd.

Jazyk je tak pestrým a zajímavým tématem, že se jím zabývá speciální sociologická disciplína – sociologie jazyka.

5.2 Neverbální komunikace

V přesném přepisu znamená mimoslovní komunikaci. Hlavním důvodem, proč se tohoto termínu používá je oddělení verbalizovaného projevu, který je dominantní (ve smyslu výraznější) formou komunikace, od dalších forem, přispívajících ke komunikaci. I když neverbální komunikace není tolik zřetelná a možná ani uvědomovaná je důležité upozornit, že tvoří až 90% přenášených informací, což znamená u komunikace v internetovém prostředí, která bude probána později, ztrátu velkého množství informací při komunikaci, ale o této ztrátě a možnostech jak, ji alespoň částečně zmírnit se ještě zmíním. U neverbální komunikace je možné rozlišit 6 obvykle uváděných forem (*1 str. 509*):

- 1) **Oční kontakt** – sdělování zrakovým kontaktem
- 2) **Mimika** – sdělování pomocí výrazů obličeje
- 3) **Pohyby** – a. mimovolní
b. gesta
- 4) **Vzdálenost** – přiblížení či oddálení (proxemika)
- 5) **Haptika** – bezprostřední přiblížení a dotyk
- 6) **Posturologie** – sdělování postojem při hovoru

Někdy se sem také řadí vnější úprava. Tedy jak úprava vlastní osoby, která zahrnuje sestřih vlasů, vousů, ... atd., tak i úprava šatů.

Kromě těchto dvou základních větví komunikace by bylo dobré definovat **komunikaci sociální**. Samozřejmě jádrem je sdělování či výměna informací, ale takové sdělení nebo výměna musí být rovněž brána jako typ sociální interakce. Podle povahy vztahu účastníků komunikačního procesu se rozlišují 3 typy sociální komunikace (*1 str. 510*):

- 1) **Intrapersonální** – komunikace, kterou vede jedinec sám se sebou. Zahrnuje převážně neurofyziologickou aktivitu. Často se sem také řadí „mluvení sám se sebou“.
- 2) **Interpersonální** – komunikace, při které je jedinec nějakým způsobem přímo spojen s dalším jedincem (diáda) nebo jedinci (skupinová komunikace).
- 3) **Veřejná** – komunikace, při které je sdělení předáváno veřejnosti. Veřejnost v tomto případě mohou tvořit čtenáři, posluchači nebo diváci. To znamená, že takové publikum může být tvořeno několika osobami nebo milionem.

Podle tohoto členění se ve své práci budu zabývat komunikací interpersonální, tedy komunikací mezi dvěma jedinci, po případě více jedinci.

6 VÝVOJ KOMUNIKACE A PROSTŘEDKŮ NAPOMÁHAJÍCÍCH KOMUNIKACI

Než přikročím k problematice komunikace na internetu, chtěl bych se ještě ve stručnosti podívat na cestu, kterou člověk prošel na poli komunikace.

Druh Homo se začal vyvíjet přibližně před 2 miliony let. Od chvíle, kdy začal žít ve skupinách (tlupách), bylo zapotřebí, aby se její členové dorozumívali, a zde tedy máme první zárodky komunikace, jež od prvotních skřeků přešly až ke vzniku řeči.

Ve chvíli, kdy se začala vyvíjet i společenská organizace bylo zapotřebí přijít s prostředkem umožňujícím komunikovat na delší vzdálenosti, jak rozhodnutí panovníků sdělit i nejbližším oblastem říší. A zde máme další krok, kterým je vznik písma datovaný přibližně k roku 3200 př. n. l. do oblasti Mezopotámie. Písmo se na dlouhou dobu stalo důležitou součástí komunikace. Vznik písma vidí jako důležitý i **M. H. McLuhan**¹⁴, který ho uvádí jako první technologický zlom ve vývoji společnosti.

I písmo prošlo technologickým vývojem. Vyvíjely a zdokonalovaly se systémy znaků (z pohledu komunikační teorie jde o kód informace). Později se začaly zdokonalovat i způsoby psaní. V této fázi byl jistě zlomový vynález knihtisku z 15. stol (v Číně zárodky již okolo roku 1000 n. l.), který opět zdůrazňuje **McLuhan**.

Rozvojem technické vyspělosti společností však rostla touha po rychlejším šíření informací a komunikaci na velké vzdálenosti, a tak se velkými technickými skoky dostáváme od vzniku telegrafu (1837), přes **Bellův**¹⁵ telefon (1876), radiové vlny (1902) až k televizi (1926) a počítačům (1943), které stojí na počátku vzniku internetu.

¹⁴ **Herbert Marshall McLuhan** (1911 – 1980) – kanadský filosof, sociolog, kulturolog, publicista, zabýval se zejména masovou komunikací

¹⁵ **Alexander Graham Bell** (1847–1922) - americký fyzik a vynálezce skotského původu, vynalezl mikrofón a zkonstruoval první použitelný telefon

7 ZROZENÍ INTERNETU

Vzhledem k délce dějin lidstva je historie internetu zcela zanedbatelný časový úsek. Technologie internetu (posílání dat v paketech – shluky dat) byla poprvé užitá v roce 1969. V tomto roce byla založena vědecká síť s názvem ARPANET, což byl projekt Ministerstva obrany Spojených států.

Jak už to tak bývá, mnoho vynálezů, posouvajících lidstvo zase o krok dál na cestě technologického rozvoje, mělo své kořeny ve vojenských myšlenkách, jejich účelem bylo sloužit na ochranu nebo na zastrašení nepřátel. A ne jinak tomu bylo na počátku internetu. Původní projekt takové počítačové sítě se zrodil ze strachu z nukleárního útoku. Spojené státy chtěly vytvořit počítačovou síť, která by spojovala úřady a ministerstva. Vědci uvažovali, že ničivá síla nukleárního útoku by samozřejmě byla vedena přímo na centrum takové sítě, aby tak nepřátelé zabránili předávání informací. Proto vznikala myšlenka sítě, která by byla tvořena uzly, jež by mohly fungovat i po vyřazení některého uzlu z provozu.

Po prvních pokusech bylo rozhodnuto, že tento koncept by bylo možné využít i pro vědecké účely. Díky rychlosti a kapacitě, byli vědečtí pracovníci schopni spolupracovat na velké vzdálenosti a vyměňovat si svoje poznatky, tak mohlo být rychleji dosaženo dalších objevů.

V roce 1973 byl vytvořen protokol TCP (protokol řízení přenosu) a protokol IP (protokol internetu), se kterými se dnes setkáváme pod označením TCP/IP. Tyto protokoly usnadnily sdílení souborů a díky nim můžeme mluvit o vzniku sítě INTERNET. Připojováním dalších a dalších počítačů a vznikem nových uzlů se síť rozšířila po celém světě. Původní síť ARPANET zanikla v roce 1983.

V České republice se internet začal rozvíjet až v 90. letech. V té době se kolektiv z výpočetního centra ČVUT dohodl na internetovém propojení Prahy a Lince, s jehož univerzitou měla ČVUT dobré vztahy. Tento první projekt však nedopadl zcela dobře, hlavně s ohledem na nedostatečnou kvalitu vybavení. To se ale změnilo po příspěvku nadace George Mellon Foundation, díky ní byly zakoupeny kvalitní modemy pro vysokou přenosovou rychlost dat a v roce 1992 se na ČVUT v Praze konalo slavnostní připojení tehdejšího Československa k internetu.

8 KOMUNIKACE V PROSTŘEDÍ INTERNETU

Komunikace na internetu, nebo lépe řečeno v internetovém prostředí se vlastně skládá ze dvou rovin. Z roviny reálného prostředí a z roviny tzv. kyberprostoru, v originále cyberspace (uživatelům internetu se také někdy říká „internauti“ (2) což vychází z podobnosti vesmír = space a astronaut). Toto slovo bylo poprvé použito v roce 1984 **W. Gibsonem**¹⁶. U nás ho jako *kyberprostor* „přeložil“ **O. Neff**¹⁷. Kyberprostor je místo, které stojí mimo realitu, „fyzicky“ neexistuje, vyskytuje se pouze v abstraktní podobě. Změnu schématu komunikace vstoupením do kyberprostoru ukazuje obrázek z diplomové práce Lukáše Faltýnka:

Obrázek 4. Schéma komunikačního aktu po vstoupení do kyberprostoru

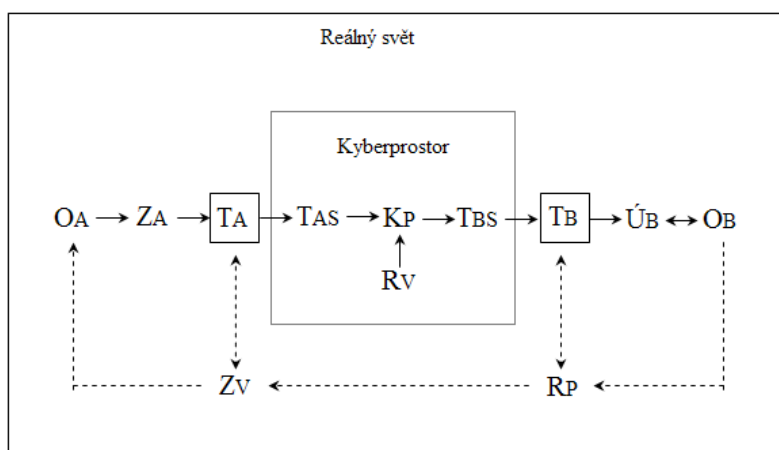

Legenda:

- OA – osobnostní proměnné osoby A
- ZA – záměr osoby A
- TA – transformátor osoby A jeho záměru na sdělení
- TAS – virtuálně transformovaná osoba A a její sdělení
- TBS – virtuálně transformovaná osoba B, k níž sdělení směřuje
- KP – komunikační prostředí kyberprostoru
- RV – rušivé vlivy
- TB – transformátor, jímž osoba B přijímá a chápe sdělení
- ÚB – účinek na osobu B
- OB – osobnostní proměnné osoby B
- RP – reakce osoby B poté co byla vystavena zprávě osoby A
- ZV – zpětná vazba, ta část reakce osoby B, která se vrací osobě A

Zdroj: <http://psychologie.kvalitne.cz/Fulltext/fulltext.htm>

¹⁶ **William Ford Gibson** (1948) - jeden z nejznámějších autorů kyberpunku.

¹⁷ **Ondřej Neff** (1945) - český spisovatel science fiction a novinář, vydavatel prvního českého internetového deníku *Neviditelný pes*.

Zjednodušeně, aby se více podobalo lineárnímu schématu komunikačního aktu, které jsem uvedl na začátku, je možné ho zobrazit asi takto.

Obrázek 5. Upravené schéma L. Faltýnka, podle základního lineárního schématu teorie komunikace

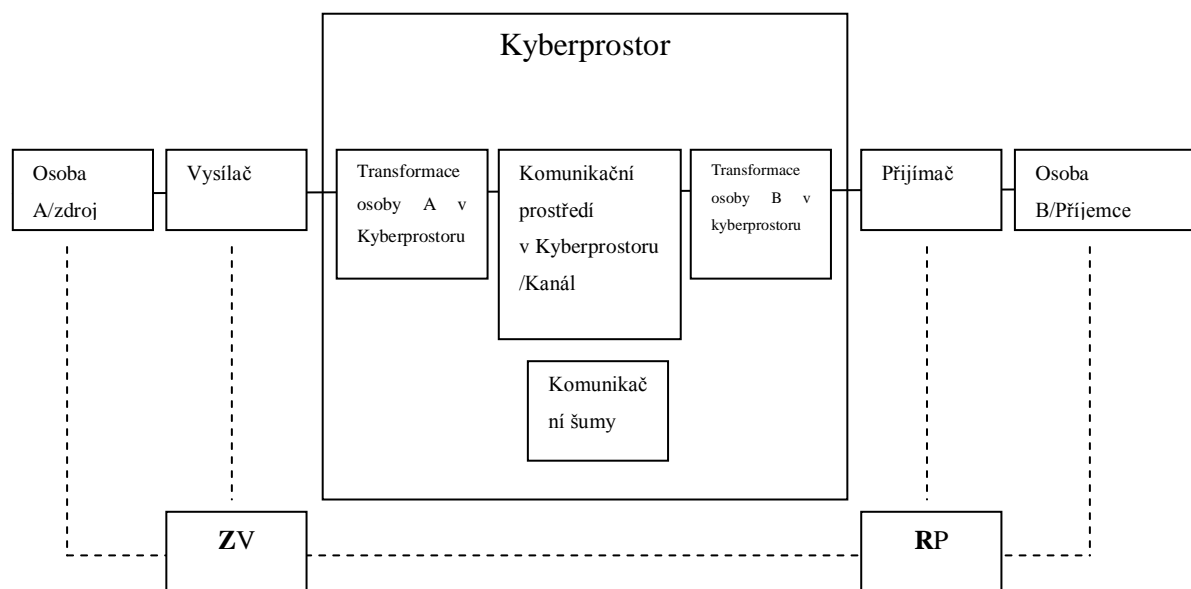

ZV – zpětná vazba, ta část reakce osoby B, která se vrací osobě A

RP – reakce osoby B poté co byla vystavena zprávě osoby A

9 Trendy v internetové komunikaci

Dříve, než přikročím k představení jednotlivých aplikací, pomocí nichž můžeme na internetu komunikovat, rád bych se ještě zaměřil na možnosti, které komunikace na internetu přináší a které později budu využívat při popisu aplikací. Nejvíce novinek a doplňků komunikace můžeme nalézt v psané komunikaci. Dnes je již možné při komunikaci využívat i audio či video techniku, jak bude ještě popsáno, tak je možné zaznamenat informace v realitě předávané neverbálně, i když ne zcela dokonale. Proto se zaměřím právě na psanou formu komunikace, v níž se vyskytují některé doplňky a pomůcky nejčastěji.

9.1 Emotikony

Běžněji jsou tyto doplňky psaných zpráv známé pod pojmem „smajlíci“. Což je název odvozený z anglického výrazu smile (úsměv). Jedná se o kombinace znaků jako závorčky, dvojtečka, středník, ...atd. Ale je také možné vkládat čísla a různá písmena, díky tomu je možné tvořit nové a nové smajlíky. Smajlíci jsou známí již řadu let, používají se například i v komunikaci pomocí SMS¹⁸ zpráv. Česká „verze“, emotikon, však popisuje užití lépe. Na počátku se jimi vyjadřovaly pouze kladné či záporné emoce (tedy radost představovaná úsměvem, nebo její opak - smutek).

Př.: :- (, :-)

Dnes však nahrazují i celá slova, nebo slovní spojení, která popisují jak emocionální stavy všeho druhu jako částečná náhrada za komunikaci neverbální, tak i fráze či intenční (záměrová) gesta.

Oblibu a četnost užívání dokazuje i následující graf 1, který pochází z mé vlastní obsahové analýzy, kterou jsem vypracovával jako zápočtovou práci v prvním ročníku na předmět Metody a techniky sociologického výzkumu I. Data jsem získal sbíráním výpovědí a reakcí v náhodně vybrané místnosti na serveru *xchat.cz*. Poté jsem data podrobil analýze. V grafu je znázorněno zastoupení emotikonů v jednotlivých reakcích návštěvníků vybrané místnosti. Je možné vidět, že emotikony se vyskytují v 61% projevů, a navíc 13% bylo tvořeno výhradně pomocí emotikonů. Do sebraných dat je možné nahlédnout v příloze.

¹⁸ SMS – *Short message service* – mobilní služba psaní krátkých textových zpráv.

Graf 1. Zastoupení emotiků ve výpovědích uživatelů serveru xchat.cz

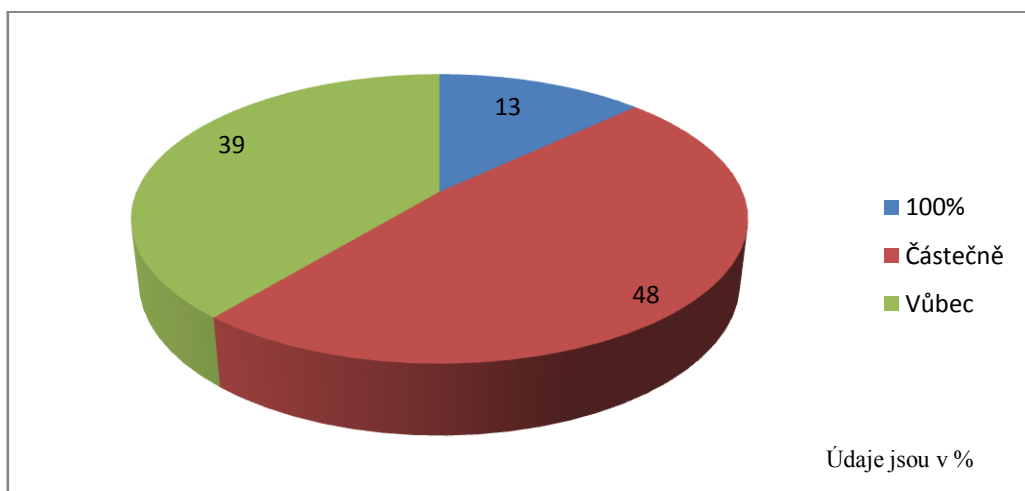

Dále zde uvádím další typy emotikonů. Dnes je však již možné převádět je do graficky zajímavější a je možné říci i zábavnější formy, jak je také v příloze vidět.

Základní emotikony:

- :-) – úsměv
- :-)) – hlasitý smích
- :-D – řehot (hlasitý úsměv)
- xD – dusivý řehot
- ;-)- žert (spiklenecké mrknutí)
- :-(– smutek
- :,-(– pláč
- :,,-(- ještě větší pláč
- :,,,-(- maximální pláč
- :-P – vyplazený jazyk
- :-PP – dva vyplazené jazyky
- :-o – údiv
- :-O – zděšení
- :-| – neutrální výraz
- o:) – andílek
- >:) – čertík
- >:(- naštvání
- :-/ - nespokojený, souhlas s něčím záporným
- :-X - smajlík „to jsem neměl říkat“, musím být zticha
- :-* - polibek
- :-(*) – zvracení
- :G – grrr
- :-}| - neutrální smajlík s knírkem od mléka
- :-°(- Paroubek
- B-) – Brýle
- 8-) – Brýle
- :^)- špičatý nos

Zdroj:

<http://cs.wikipedia.org/wiki/Emotikon>

9.2 Zkratky

Tento pojem není novinkou, zkracování slov a využívání zkratek jako atd., atp., dtto., ..., je známé a běžné v knihách, novinových člancích, odborných pracích, ... V tomto případě však jde o zkratky nové, nově vzniklé, které slouží právě pro urychlení internetové komunikace. Na rozdíl od původních zkratek, jež ve značné míře pocházejí z českých nebo latinských slovních spojení, zkratky používané při komunikaci na internetu mají velice často oporu v angličtině a v anglickém slangu.

Př.: LOL - laughing out loud / směji se, až se za břicho popadám

Ale existují i zkratky, vycházející z českých výrazů.

Př.: njn - no jo no, **tjn** - to jo no

Již na začátku při definici komunikace jsem zmiňoval důležitost znalosti kódu, kterým jsou informace šifrovány, pro její dobré porozumění. Právě tyto emotikony a zkratky jsou dnes, obzvláště u mladých lidí, při neformální internetové komunikaci velice oblíbené, a je tak někdy důležité znát jejich význam, nebo alespoň místo, kde jejich význam je možné dohledat.

Příklady některých dalších používaných zkratek v internetové komunikaci¹⁹:

lol - laughing out loud / směji se, až se za břicho popadám
lot of lough / hodně smíchu
lama on-line
rofl - rolling on the floor laughing / válející se se smíchy po podlaze
omg - oh my god / ó můj bože
wtf - what the Fuck / co to sakra...
rtfm - read the fucking manual / přečti si sakra návod
btw - by the way / mimochodem
imho - in my humble opinion / dle mého skromného názoru
afaik - as far as I know / pokud si vzpomínám
asap - as soon as possible / jak možná nejdříve
gr8 - great / výborně
pls - please / prosím
thx - thanks / děkuji
sry - sorry / promiň
k - OK
jj - jo jo
nn - ne ne

¹⁹ Další je možné nalézt na odkazu
http://cs.wikipedia.org/wiki/Seznam_zkratek_v_online_diskus%C3%ADch

njn - no jo no
z5 - zpět
d - dík
nz - není zač
tjn - to jo no
mmnt - moment
kua - kurňa
dmnce - demence
lmfao - Laughing my fucking ass off

Zdroj: <http://www.wild-web.eu/blog/vyznam-lol-rofl-wtf-btw-imho/>

Chtěl bych zdůraznit, že s používáním, ne příliš souhlasím. Díky míchání těchto zkratek a emotikonů do normálního jazyka, vzniká nový a dovolil bych si říci ochuzený jazykový kód. Kód, který se pomalu začíná vkrádat i do běžné komunikace tváří v tvář. Povědomí o jejich existenci může být výhodou, ale není nutností internetové komunikace. Neměli bychom zapomínat na pestrost a bohatost našich jazyků.

Po představení termínu komunikace a některých trendů v internetové komunikaci, bude jistě užitečné seznámit se s několika možnostmi komunikace na internetu a jejich základními funkcemi.

10 MOŽNOSTI KOMUNIKACE NA INTERNETU

10.1 E-Mail, elektronická pošta

Tato forma, nebo spíše možnost komunikace je tou nezákladnější a vlastně také první, která v rámci internetu fungovala. Již tvůrci internetu hojně využívali toto spojení a na dlouhou dobu byl e-mail jedinou možností jak na internetu komunikovat.

Už z názvu je možné odvodit, jakým způsobem tato služba funguje. V podstatě kopíruje fungování pošty. Uživatel má svou virtuální schránku, do které mu přicházejí zprávy. Po vstupu do této schránky může uživatel svou poštu číst a také vytvářet a odesílat vlastní zprávy.

S tím jak se rozvíjela služba WWW (World Wide Web²⁰) se rozšířila i možnost užívání e-mailu díky tzv. freemailovým službám jako *Seznam.cz*, *Centrum.cz*, *Atlas.cz*, *hotmail.com*,...

Důležitou součástí elektronické pošty je adresa. Stejně, jako poštovní doručovatel musí znát místo kam má adresátovi zásilku doručit, je třeba, aby každá elektronická schránka měla svou specifickou adresu. Ta je tvořena třemi částmi. Částí, kterou tvoří jméno adresáta (ale může to být cokoliv jiného), poté následuje tzv. zavináč - @ - a na konec poskytovatel schránky (např. již zmiňované freemailové servery)

Př.: LukasMC@seznam.cz

²⁰ **World Wide Web** (WWW, také pouze zkráceně **web**), ve volném překladu „celosvětová pavučina“, je označení pro aplikace internetového protokolu HTTP. Je tím myšlena soustava propojených hypertextových dokumentů.

Obrázek 6. Ukázka schránky feemailové služby *seznam.cz*

Smaz	Smaz jako SPAM	Další akce ...	Setřídít e-maily podle: Od nejnovějšího
<input type="checkbox"/>			Cristen Olah Re: impermeability hencoop <http://vagrano.hepourse.com> CIA VIA v Dnes v 14:45 4,2k
<input type="checkbox"/>			Bohdan Dingler Re: calorimeter equalizer <http://glumy.selestes.com> VIA Pro Mer Sc Dnes v 14:28 3,6k
<input type="checkbox"/>			jetsin representative Urgent Representative Dear Sir/Madam., It is my pleasure to write to Dnes v 14:03 2,4k
<input type="checkbox"/>			Joshua Baker Don't be inadequate anymore! Finally the real thing- no more ripoffs! Dnes v 13:03 9,9k
<input type="checkbox"/>			Lidia Odonnell New Software Site antagonism hi mate: get the latest software at chr Dnes v 09:31 1,5k
<input type="checkbox"/>			Tina Forrester PRIZE WINNING APPROVAL!! Dnes v 03:59 6,9k
<input type="checkbox"/>			Angel Butler Corel Draw ListPrice: \$550.00 OurPrice: \$69.95 YouSave: \$480.05 (€ Dnes v 01:47 14,9k
<input type="checkbox"/>			Jane Clear your space-clear your life Včera v 22:19 4,5k
<input type="checkbox"/>			KIA PROMOTIONS KIA MOTOR PROMOTION Včera v 21:54 7,4k
<input type="checkbox"/>			chen COMMISSION AGENT REQUIRED Dear Sir/Madam, I am Mr.Chen Yi,m Včera v 17:55 2,1k
<input type="checkbox"/>			Ian Campbell Need Software? ListPrice: \$550.00 OurPrice: \$69.95 YouSave: \$480. Včera v 17:00 15,0k
<input type="checkbox"/>			Lance Vogt Mr. Rankin has \$459,000.00 for you Dear Home Owner, Your credit d 15.12.2005 4,8k
<input type="checkbox"/>			happy-xmas-to-you@mx.com Xmas ??????best10 Happy Xmas to you !BBBBBBBBBBBBBB6B BBBB 15.12.2005 4,1k
<input type="checkbox"/>			Alejandro Harris Buy OEM Software ListPrice: \$550.00 OurPrice: \$69.95 YouSave: \$4€ 15.12.2005 15,0k
<input type="checkbox"/>			Socorro Fleming Low Price Prescription Drugs shirk is criterion bituminous a spectro 15.12.2005 18,6k

Zdroj: <http://kryl.info/obrazek/seznam/email-cz-inbox.png>

10.2 Chat

V tomto případě se jedná o komunikaci dvou či více lidí on-line. Název pochází z angličtiny, kde toto slovo znamená povídání, „pokec“,... Z obecného pohledu se jedná o software, popřípadě systém, na kterém je tento software provozován jako na serveru. Na začátku šlo pouze o textovou komunikaci později doplněnou emotikony. Postupem času i zde došlo k rozvoji a dnes je možné tímto způsobem přenášet zvukové (audiochat) či obrazové zprávy (videochat). Nejpopulárnější formou chatů jsou takzvané webchaty, jako u nás velice oblíbený xchat.cz, kde uživatelé komunikují přímo v okně prohlížeče a zprávy se zobrazují díky pravidelné aktualizaci. Místo adresy (jako je to v případě emailu) zde stačí pouze přezdívka (nick – z angličtiny). Jednotlivé reakce a výroky se pak formou přímé řeči zobrazují ostatním uživatelům společně s nickem.

Obrázek 7. Ukázka vzhledu chatovací místnosti serveru xchat.cz

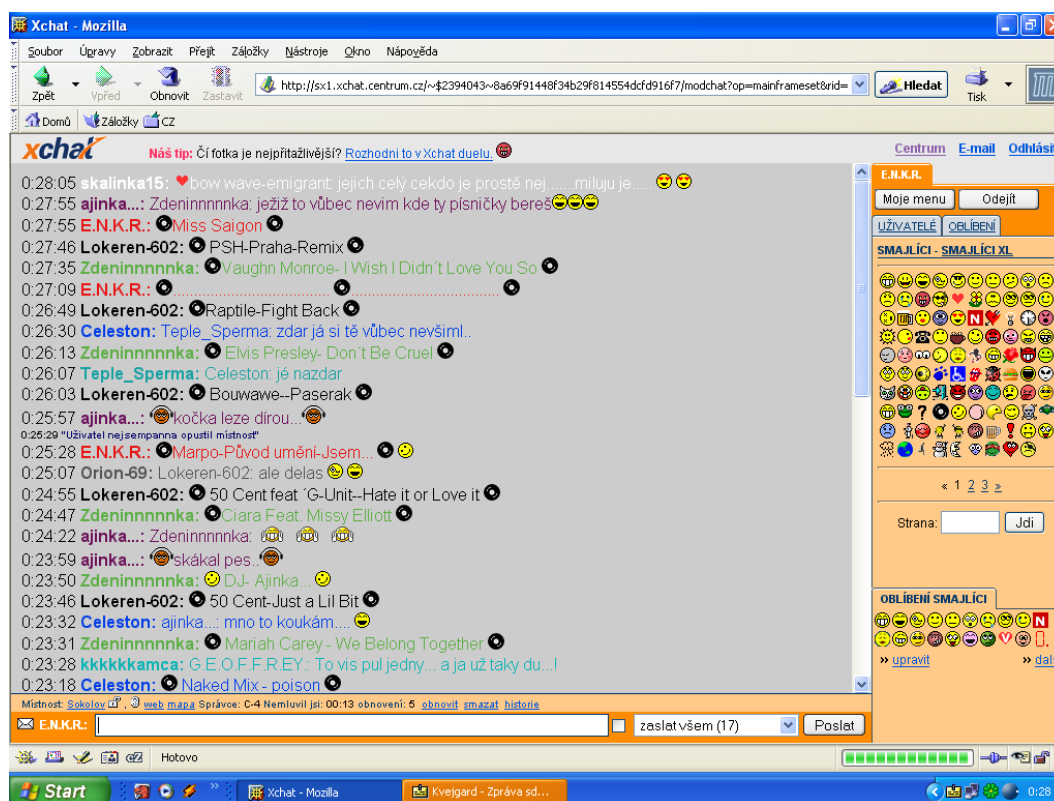

Zdroj: <http://enkr.ic.cz/Music-xchat-Screen.bmp>

Nejsofistikovanější formou jsou grafické chaty. Komunikace zde neprobíhá jen pomocí psaného textu (popřípadě dalšími doplňky jako emotikony,...), ale komunikuje se zde i pomocí graficky ztvárněných postav jednotlivých uživatelů, kterým se říká avataři. Avataři, stejně jako prostředí, ve kterém komunikace probíhá, mohou být zcela reální, ale také je možné vytvářet avatary dle vlastní fantazie. Zde je možné využívat jejich mimiky, gest a postojů.

10.3 Instant messaging

Doslovný překlad tohoto termínu znamená něco jako okamžitá zpráva. To znamená, že podobné aplikace dovolují komunikovat v reálném čase. Na rozdíl od chatů se tyto aplikace nespouštějí přímo v okně prohlížeče, ale uživatel si stáhne danou aplikaci do svého počítače.

Uživatelé si přidávají známé do tzv. seznamu přátel, u nich pak mohou sledovat, zda jsou nebo nejsou on-line, jejich statusy²¹ a podobně. Existuje mnoho možností nastavení vzhledu takovéto aplikace. Každý uživatel má možnost vyplnit o sobě základní

²¹ Status vyjadřuje míru přítomnosti od online (přítomen) po offline (nepřítomen), v posledních verzích programu ještě může být doplněn emotikonem a popisem.

informace, ty pak „napomáhají“ vyhledávání od jejich přátel. Kromě údajů, je také možné nastavovat vzhled, barvu písma, barvu pozadí,...

U každého dialogu, je možné mít otevřené vlastní okno, nebo přizvat do diskuze více přátel. Tyto aplikace kromě komunikace umožňují posílat i zvukové či obrazové zprávy, posílat soubory nebo hrát hry.

Velkou výhodou, oproti například e-mailu je rychlost, se kterou se zprávy odesílají. Přenos takové zprávy je otázkou okamžiku. Denně je takto odesláno a přijato přes 700 milionů zpráv²².

Mezi nejznámější aplikace tohoto druhu patří *msn.com*, *ICQ*, *Yahoo Messenger*, *Windows Live Messenger*,... Navíc například v případě ICQ je možné stáhnout další aplikace, které fungují na formátu ICQ, jež mají některé jiné možnosti nastavení. Jejich výhodou často bývá menší náročnost na operační paměť počítače. Sem patří například *Miranda* nebo *Quip*.

Obrázek 8. Ukázka vzhledu programu ICQ

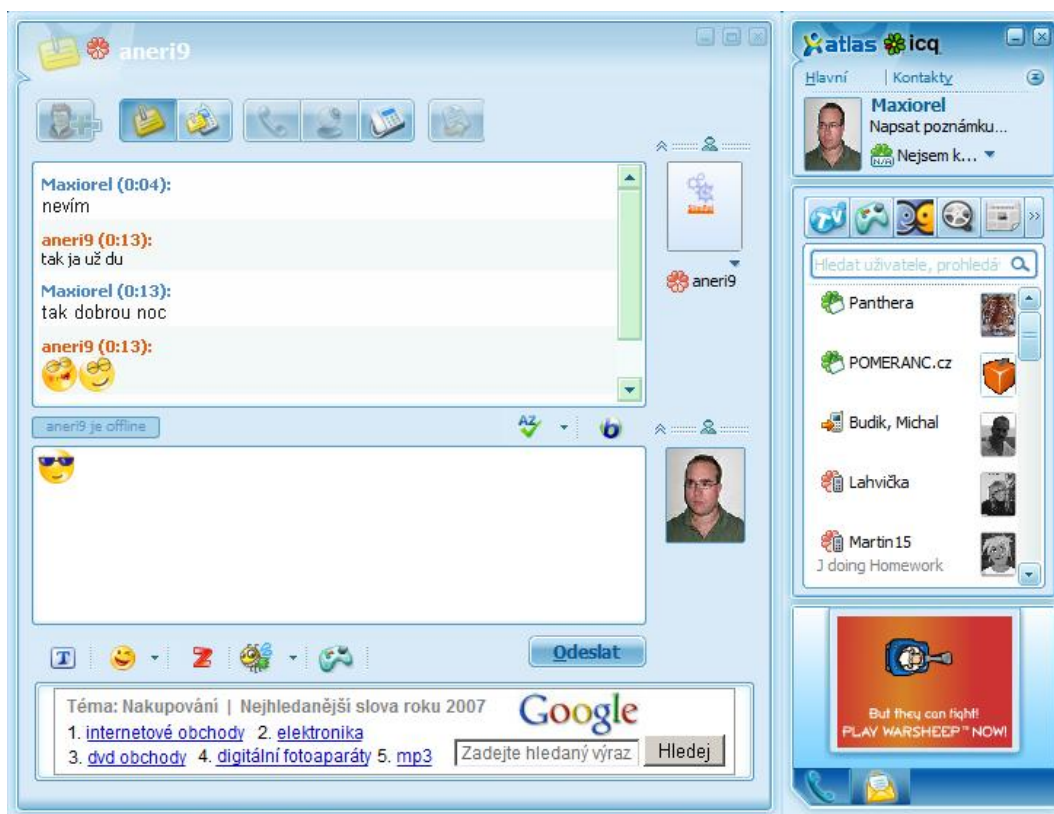

Zdroj: <http://modernisvet.com/obrazky/icq/icq6.png>

²² http://www.icq.com/info/icq_numbers.html

10.4 Telefonování přes internet

Technologie, které se při internetovém telefonování využívá, se nazývá Voice over Internet Protocol (VoIP). Ta umožňuje přenos hlasu pomocí již zmiňovaných paketů (balíčky dat, ve kterých informace po internetu „cestují“). Jedním z nejznámějších programů sloužících internetovému telefonování je Skype.

Vzhled a mnoho dalších funkcí se podobá programům pro Instant messaging. Tento software poskytuje možnost volat zdarma dalším uživatelům „sítě“ Skype. Jedinou podmínkou, kterou musí uživatel splňovat je vlastnit soupravu head-set (sluchátka a mikrofon v jednom) nebo postačí sluchátka/repro-soustava a mikrofon odděleně. Pro obrazový kontakt je samozřejmě možné připojit i webkameru. Kvalita zvuku u těchto programů je zpravidla velmi dobrá. O oblibě této služby vypovídá i to, že denně je on-line v průměru více jak 14 250 000 uživatelů. Kromě telefonování je možné i posílat textové zprávy nebo soubory stejně jako u programů typu Instant messaging.

Obrázek 9. Ukázka vzhledu programu *Skype*



Zdroj:http://news.cnet.com/i/bto/20080617/Skype4beta_videochat_540x404.bmp

10.5 Blogy

Blog je specifický způsob komunikace. Jedná se spíše o sdílení názorů, zkušeností,... Blog je místo, jež autor naplňuje různými informacemi o sobě, svých názorech a dává možnost dalším uživatelům, aby si je přečetli. Může se jednat opravdu o cokoli. Mnoho lidí si zakládá blogy, aby mohli své známé informovat o svých zážitcích ze zahraničních cest, stáží či studijních pobytů. Existují blogy, kde lidé prezentují svoje reakce na aktuální politická, kulturní i jiná témata. Je to vlastně způsob, kterým jeden člověk promlouvá k více lidem. Možnost reakce pro čtenáře se pak většinou naskytne v diskusi pod článkem. Ale hlavní částí je promluva každého blogera, jak se dnes „majitelům“ blogů říká.

Vytvoření vlastního blogu není nikterak složité, stačí se zaregistrovat u poskytovatele takové služby, kterých je dnes velká řada (místo pro blogy poskytuje třeba i portál *idnes.cz* a další), a pak už jen stačí najít trochu odvahy a prezentovat své názory a zkušenosti relativně veřejnou formou.

10.6 Sociální síť

Sociální síť jsou místa, kde se setkávají lidé se společnými zájmy, cíli, vizemi,... Většina již popsaných typů internetové komunikace je zahrnuta v softwarech používaných pro sociální síť. Mám tím na mysli, chatovací místnosti, okna pro instant messaging, blogy, postavy avatarů,...

Je velké množství sítí, kde se sdružují lidé podle národností, místa bydliště, společných zájmu či koníčků, akademické příslušnosti,... Uživatelé zde sdílejí své fotografie, videa, aktuality ze svého života, ...atd.

10.6.1 Facebook

Tato síť vznikla teprve v roce 2004. Nejspíš ani její zakladatel **M. Zuckerberg**²³ netušil, jak velkou popularitu si jeho výtvar získá během několika let a že díky němu i zbohatne. Nápad tohoto studenta Harvardské univerzity na založení sítě Facebook byl zcela jednoduchý. Chtěl pro univerzitu vytvořit místo, kde by se současní, ale i bývalí studenti mohli scházet, vyplnit o sobě pár údajů, přidat několik fotografií, vyměňovat si informace ohledně studia nebo lépe organizovat večírky či srazy. Původní Harvardská síť se postupně začala rozrůstat na ostatní univerzity nejen ve Spojených státech. A v roce 2006 se otevřela i pro ostatní veřejnost. Počet uživatelů serveru Facebook se začal rychle

²³ **Mark Elliot Zuckerberg** (1984) - americký programátor a podnikatel, výkonný ředitel obchodní společnosti Facebook.com.

navyšovat, celkem brzy přesáhl hranici 150 000 000 aktivních uživatelů a toto číslo každým dnem dále narůstalo.

Dnes se na této síti nacházejí nejen studenti univerzit, široká veřejnost, ale i velké společnosti zde mají své „pobočky“ a mohou takto komunikovat se svými klienty i zaměstnanci.

Princip fungování je zcela jednoduchý. Každý nový uživatel vyplní své jméno (nemusí být pravdivé, ale pokud je, je pro jeho známé snadněji k vyhledání), několik základních údajů a po této registraci je mu vytvořen účet. Zde je možné informace o své osobě upravovat, vkládat fotografie a videa, přikládat k nim komentáře, zveřejňovat aktuality, prohlížet různé aplikace a hlavně přidávat známé do seznamu přátel.

Lidem ze seznamu přátel se pak zobrazují vyplněné informace, vložené fotografie, ...atd. K nim pak mohou přidávat své komentáře. Je možné zde vytvářet pozvánky na různé akce, informovat o zajímavých událostech, přihlašovat se ke skupinám a podsítím. Detailněji se budu, nejen funkcemi *Facebook.com*, zabývat v části věnované internetovým komunitám.

Facebook není jedinou sítí tohoto druhu. Na stejném nebo dosti podobném principu fungují i další sítě, ale Facebook dnes jasně válkuje všechny svoje konkurenty. Další podobnou sítí je například *MySpace.com*, dříve hodně orientovaná na milovníky hudby, nebo *orkut.com* a *twitter.com*.

10.6.2 Second Life

Specifickou formou, jak je možné na internetu komunikovat, ale nejen to, je Second life. Jak už z názvu vyplývá (překládáme jako Druhý život), nejde pouze o komunikaci. Second Life se opravdu může stát vaším druhým životem.

Second Life není hra, jako mnoho dalších, typu World Of Warcraft, kde člověk plní úkoly, prochází levely a bojuje s nepřáteli. Second Life je druhým životem, virtuálním světem, kde můžete chodit do práce, nakupovat, scházet se s přáteli, cestovat, ... Nejde pouze o komunikaci, jde o život na internetu.

V Second Life funguje vše dosti podobné jako v realitě. Navíc, díky propojení s reálnou měnou (kurz 1 Kč = 8,3 L\$ - lindeny, nebo linden dolary) se stává i postupně rostoucí ekonomikou, s vysokým obratem (v roce 2007 více než půl miliardy US \$). Toho si již dříve začaly všimnout společnosti jako *Dell*, *IBM*, *Telefónica* či *Adidas* a snaží se budovat svou image i v tomto světě, který je pro ně novým místem kde mohou oslovovat potencionální zákazníky. Je již celkem běžné, že zde dochází k testování nových výrobků a

marketingových aktivit. Navíc díky možnosti, že se uživatelé sami mohou podílet na rozvoji, se den ode dne stává tento internetový svět větší a zajímavější.

Po spuštění beta verze v roce 2002 začal Second Life oficiálně fungovat v roce 2003. Přístup je zcela jednoduchý. Stačí se zdarma zaregistrovat, vytvořit si svého avatara a můžete vyrazit třeba přímo do českého města, které se jmenuje Bohemia (funguje od roku 2007). Základní členství je tedy zdarma a můžete díky němu mít přístup k událostem, nákupům, stavbám a vytváření čehokoli, co můžete v Second Life zhotovit.

Další, rozšířená členství, vám zpřístupní více možností. Například vlastnit půdu a obchodovat s ní. Možnosti dalšího členství jsou uvedeny v následující tabulce 1 společně s cenou takového členství:

Tabulka 1: Druhy členství a poplatky za něj v Second Life

Druh členství:	Základní	Rozšířené základní	Prémiové
Cena:	ZDARMA!	9.95 USD ¹	<p>Měsíčně: 9.95 USD</p> <p>Čtvrtletně: 22.50 USD celkem (7.50 USD měsíčně)</p> <p>Ročně: 72.00 USD celkem (6.00 USD měsíčně)</p>
Přizpůsobitelná bytost:	✓	✓	✓
Bonus při registraci:	250 LD ²	✗	1000 LD
Týdenní stipendium:	✗ ³	✗ ³	300 LD týdně ³
Možnost stavět:	✓ ⁴	✓ ⁴	✓ ⁵
Možnost vlastnit půdu:	✗	✗	✓ ⁵

¹ Základní členství je zcela zdarma. Rozšířené základní členství je dostupné jednorázově za 9.95 USD.

² Bonus při registraci obdržíte při validaci kreditní karty nebo jiných identifikačních informací. Informace jsou vyžadovány pouze pro ověření vaší identity.

³ Lindenské dolary (LD) mohou být zakoupeny nebo prodány ve směnárně Second Life.

⁴ Možnost stavět a skriptovat objekty na veřejných a privátních místech (dočasné stavební zóny). Dále možnost lézat, oblékat nebo ovládat vaše výtvořky a ukládat je do vašeho inventáře.

⁵ Možnost stavět, ukládat a zobrazovat projekty na vaší půdě. Velká řada klimatických podmínek a reliéfů je vám také k dispozici. Přejděte do sekce cena pozemků pro získání více detailů.

Zdroj: <http://www.secondlife.cz/moznosti-clenstvi>

Jak už bylo uvedeno, díky propojenosti a převoditelnosti místní měny na reálnou měnu, není problém vydělávat ve svém „druhém životě“ docela slušné peníze. Po světě jsou známy případy, kdy lidé zbohatli prodejem pozemků v Second Life nebo například tím, že zpeněžili svého avatara.

Takto funguje ekonomika v Second Life:

- 1) Second Life má plně integrovanou ekonomiku navrženou tak, aby odměňovala zručnost, inovace nebo podstoupené riziko.
- 2) Obyvatelé vytvářejí vlastní virtuální zboží a služby. Jelikož obyvatelům zůstávají práva k jejich výtvorům, mohou je prodat v různých variantách pro různé účely.
- 3) Obchod a podnikání se rozvíjí díky důvtipu, uměleckým schopnostem, podnikatelské bystrosti a dobrém jménu jejich vlastníků.
- 4) Obyvatelé, kteří shromáždí velké množství Linden Dolarů, je mohou prodat obyvatelům, kteří o ně mají zájem ve směnárně LindeX (oficiální směnárně Linden Dolarů) nebo v přidružených směnárnách třetích stran.
- 5) Realitní trh v Second Life nabízí obyvatelům příležitosti pro vytvoření vlastnických komunit a obchodních oblastí.

Zdroj: <http://www.secondlife.cz/ekonomika>

Second Life je tedy velice zajímavá možnost komunikace, zábavy i výdělku. Koncem roku 2008 bylo registrováno více než 17 milionů uživatelů po celém světě.

11 NETIKETA

Stejně tak jako se rozšiřovalo užívání internetu, dostávaly se do popředí i možnosti jeho zneužívání. Je pravda, že dnes a denně se můžeme s takovým jednáním setkávat. Z tohoto důvodu byl vytvořen „kodex“, který popisuje, jak by se měl člověk (internaut) chovat, aby ostatním svým jednáním neubližoval. Snaží se také popsat „pravidla slušného chování“ při komunikaci.

Inspirace, jak už je i z názvu patrné, je v pravidlech slušného chování kterým se v reálném světě říká etiketa. Ta je také jakýmsi nadřazeným heslem, protože netiketa obsahuje pravidla slušného chování pro svět internetu. Pravidla jsou samozřejmě upravena pro specifický případ internetového prostředí. Nemusí zde být kladen důraz na podobné aspekty jako je tomu u etikety. Například se zde nerozebírá držení těla, či podávání rukou, protože to jsou záležitosti týkající se reálného světa. V případě komunikace se však netiketa od etikety příliš neliší. Pravidla komunikace a správnému chování při komunikaci se věnuje největší část netikety. S rostoucími možnostmi internetu se může stále více stávat, že netiketa se bude etiketě stále přibližovat. Vezmeme-li v úvahu, že například v případě grafických chatů nebo Second Life se začínají internauti setkávat díky avatarům, bude třeba zahrnout i další pravidla chování, jež jsou spjata s reálným světem.

Netiketa není nikterak závazná, navíc byla zpracována ještě v počátcích internetu a dnes jsou některá pravidla, která obsahuje, až příliš opatrná. Lidé by si ale měli uvědomovat, že svým špatným přístupem mohou působit škody a znesnadňovat „pobyt“ dalším internautům. Netiketa je určena jak pro administrátory tak pro běžné uživatele. Další informace a znění některých pravidel je možné nalézt na serveru *Hoax.cz* pod heslem netiketa²⁴.

Do této chvíle jsem se snažil popsat alternativy, které internet lidem pro komunikaci nabízí. Šlo pouze o shrnutí základních funkcí a možností jednotlivých druhů internetové komunikace. V dalším pokračování své práce se chci zaměřit na výhody, ale i nevýhody komunikování na internetu. Co všechno se skrývá za používáním takového softwaru či aplikací. Nejde pouze o komunikování, ale je mnoho aspektů, jež působí na naše chování na internetu, a které si velká část z uživatelů internetu vůbec neuvědomuje. Navíc nemusejí být pouze optimistické. I netiketa upozorňuje, že uživatelé by měli nad svým chováním na síti přemýšlet, kolem nich se nacházejí miliony dalších internautů.

²⁴ <http://www.hoax.cz/hoax/netiketa>

12 ASPEKTY INTERNETOVÉ KOMUNIKACE

Odlišnosti reálného světa a prostředí internetu jsem naznačil už na začátku, ale teď je třeba hlouběji se podívat na odlišnosti, které si při komunikování možná ani neuvědomujeme. Je tedy potřeba vymezit tyto rozdíly. Vycházet budu z rozdělení, které ve své práci popsal **J. Suler**²⁵.

12.1 Omezenost smyslového vnímání (Limited Sensory Experience)

Jde o jev, který je typický pro textovou komunikaci. Důsledkem toho, že se výpovědi a reakce komunikujících osob zobrazují hlavně formou textu, jsou účastníci komunikačního aktu ochuzeni o smyslové vjemy, jako je zrakový a sluchový.

Vinou toho se ztrácejí informace o hlasovém zabarvení, síle hlasu či intonaci a tedy i emocionálním podtextu výpovědi. V případě zrakového vjemu je situace ještě složitější. Jak jsem již zmiňoval v úvodu, neverbální komunikace je neoddělitelnou složkou komunikačního aktu. Někteří psychologové také tvrdí, že neverbální komunikace, sic není dominantní, tvoří až devadesát procent rozhovoru, a tedy velká část informací je nám sdělována právě díky gestům, mimice,... V důsledku toho, že nemáme přesný smyslový vjem osob, se kterými komunikujeme, dochází ke ztrátě dat, která nám pomáhají k dobrému dekódování informací, a tedy jejich správnému porozumění. Toho si všímají i **P. L. Berger**²⁶ s **T. Luckmannem**²⁷ ve své knize Sociální konstrukce reality kde píše: „Dokonce i při tak „blízkém vztahu“, který může vzniknout v průběhu korespondence, mohu snadněji odmítnout jeho projevy přátelství jako neodpovídající jeho skutečnému vztahu ke mně, a to jen z toho prostého důvodu, že při dopisování nemám k dispozici bezprostřední, neustálou a nepřehlédnutelnou skutečnou přítomnost jeho výrazového projevu.“ (3 str. 35)

Těmto negativním dopadům je dnes možné částečně předcházet. Připojením audio zařízení, nebo ještě lépe i web kamery, je možné obnovit tok zvukových a obrazových informací, ale ani tak nejde o úplnou nápravu. Vzhledem k přenosové rychlosti nemusí být

²⁵ **John Suler** (1955) – americký profesor psychologie na univerzitě Rider.

²⁶ **Peter Ludwig Berger** (1929) - americký sociolog a luteránský teolog, spoluautor práce *Sociální konstrukce reality*.

²⁷ **Thomas Luckmann** (1927) - byl profesor sociologie na University of Konstanz v Německu, od roku 1994 je emeritním profesorem, spoluautor práce *Sociální konstrukce reality*.

obraz a zvuk synchronizován, může docházet k šumům, a navíc je obraz přenášen pouze v dvojrozměrné podobě, nejsme schopni získávat stejné informace jako v reálném rozhovoru. Navíc pokud jde o videopřenos, často jsme nuceni setrvávat na místě, tedy v dosahu zorného pole webkamery, a tím je celá komunikační situace ovlivněna.

12.2 Proměnlivost identity a anonymita (Identity Flexibility and Anonymity)

Tento aspekt částečně vychází z předchozího. Komunikace na internetu neprobíhá na stejném místě, lidé spolu často komunikují na velké vzdálenosti. Navíc díky nedostatku některých smyslových vjemů je snazší některé informace o své osobě zatajit. Je možné vykreslit se idealizovaným způsobem. A díky tomu, že druhá strana nemá možnost ověřit si informace, jež jí o sobě druhá strana sděluje, je snadnější v internetové komunikaci klamat: *„Pochopitelně si mohu smysl jeho vyjadřování vyložit mylně, jelikož může své skutečné smýšlení „pokrytecky“ skrývat.“ (3 str. 35)*

V komunikaci na chatu, ale i jinak není tento aspekt přílišným problémem. Jde li o nezávazný rozhovor, kde nepředpokládáme možnost osobního setkání. Existuje však mnoho případů, kdy klamání hraničí se zákonem. Často je tato problematika diskutována v případech spojených dětskou s pornografií, ... atd.

Díky možnostem, které internet nabízí, není problém měnit svou internetovou identitu každou chvíli. Lidé díky pocitu anonymity získávají odvahu k projevům, na které by v reálném světě ani nepomysleli. Proto je dobré si uvědomovat, že pokud neznáme reálnou podobu člověka, s kterým komunikujeme, je problematické odhalit jeho záměry a myšlenky. To že se nám člověk v kyberprostoru nějak jeví, neznamená, že to odpovídá realitě.

12.3 Rovnoprávnost sociálního postavení (Equalization of Status)

Tento aspekt je vcelku pozitivní. Formě, kterou internetová komunikace funguje, má téměř každý stejnou příležitost se vyjádřit. Sociální status, věk, pohlaví nebo rasa se v kyberprostoru nikterak nerozlišují. Je možné oslovit kohokoliv, aniž by hrozilo, že naše konverzace bude od počátku ovlivněna nějakými předsudky.

Pokud má člověk v reálném světě, problém komunikovat s určitou skupinou lidí, internet mu nedává mnoho příležitostí na první pohled rozeznat kdo kým je. Zde je možné hodnotit lidi celkem spravedlivě, podle jejich znalostí, intelektu, vyjadřovacích schopností. A to je situace, která může napomáhat bourání některých předsudků vůči lidem, s nimiž bychom v reálném světě právě kvůli předsudkům neprohodili ani slovo. Jediným diskriminujícím faktorem může být jazyková vybavenost. Díky možnostem, komunikovat s lidmi po celém světě, může nastat problém ve chvíli, kdy „nenajdeme společnou řeč“.

12.4 Překračování územních hranic (Transcending Spatial Boundaries)

Další výhodou internetu je, že doslova bourá hranice. V kyberprostoru je jedno kde se osoba, s kterou komunikujeme, nachází. Internet překračuje veškeré geografické a většinu politických překážek, i když ideová a politické cenzura funguje například v Číně. Pokud máme dostatečnou jazykovou výbavu, můžeme si povídat s lidmi z celého světa. Jazyková výbava samozřejmě není nezbytně nutná. Stačí, pokud na zahraničních cestách chceme být v kontaktu se známými. Připojení k internetu je tím nejjednodušším, nejrychlejším a často také nejlevnějším způsobem.

Díky internetu je možné seznámit se s lidmi, které bychom v reálném světě neměli ani možnost potkat. Pomocí internetu můžeme být spojeni se všemi lidmi, kteří se také mohou připojit a je jedno, jestli je jen ze sousedního města anebo z druhé poloviny zeměkoule. Je možné tak najít přátele, kteří sdílejí podobný koníček, který se vám dosud zdál možná i bláznivou raritou.

Ale pozor, může se nám lehce stát, že v opojení z možností komunikace zapomeneme, že je možné se s lidmi setkávat i osobně. Mnohdy pomocí internetu komunikujeme s lidmi z vedlejší místnosti a přitom je také někdy dobře se odpojit, otevřít dveře a vykročit ven, do reálného světa.

12.5 Přístup k mnoha vztahům (Access to Numerous Relationships)

Přístup k mnoha vztahům souvisí s jednoduchostí, kterou lze lidi na internetu oslovovat. Na internetu je možné vstupovat do různých prostředí, navštěvovat a vyhledávat webové stránky rozličného obsahu. Zde pak můžeme krom jejich autorů nacházet i další internauty, kteří reagují v diskuzích a fórech. Systém zde možnosti odpovídající našim kritériím, prohledává za nás, a proto je a vyhledávání a oslovování internautů podobného smýšlení jednodušší než v reálném světě.

12.6 Nepřetržitý záznam (Permanent Records)

Toto je specifická stránka kyberprostoru oproti reálnému světu. V realitě není možné zaznamenávat veškeré své výroky a projevy. Ale prostředí internetu i díky technologiím, které jsou běžně dostupné, je možné zaznamenávat rozhovory i s obrazovou dokumentací. Je možné nahrávat a ukládat veškeré rozhovory, které na internetu vedeme. To je možné využít v pozdější argumentaci a dohledávání přesných znění některých našich výroků. Problémem takových záznamů je, že nemohou zaznamenat přesný kontext situace, naše myšlenkové a citové rozpoložení. Proto takovéto záznamy nemusejí být přesné.

Kromě těchto 6 rysů, kterými se prostředí internetu, nebo kyberprostor, odlišují od reality a které jsou při zamyšlení celkem zjevné, ukazuje **Suler** ještě další čtyři, jež nejsou tolik patrné, ale jsou velice podnětné.

12.7 Prodlužování a zkracování času (Time Stretching and Condensation)

Prodlužováním času má **Suler** na mysli různé časové prodlevy, které při komunikaci v kyberprostoru vznikají. Zkracováním myslí možnost nalézání nových prostředí ke komunikaci.

Prodlevy vznikající při komunikaci mohou být způsobené několika okolnostmi. Jednou z nich je technologie. Sice jsem při představování, jednotlivých možností internetové komunikace zdůrazňoval relativní rychlost, ale stále není možné komunikovat a reagovat stejně rychle jako tomu je v realitě. Přenos dat, i když se neustále zrychluje, není ještě schopen přenášet informace stejně rychle jako tomu je mimo kyberprostor.

Druhou větev prodlev vidí **Suler** při asynchronní komunikaci, např. e-mail. Zde máme možnost reagovat se zpožděním i několika týdnů. Svoji odpověď si můžeme promyslet. Urovnat si myšlenky popřípadě dohledat potřebné informace. Při rozhovoru nebo argumentaci v reálném světě je mnohdy vyžadována okamžitá reakce. Reakce, jež se neptá, zda máme dostatek informací nebo jestli jsme v citovém rozpoložení, ve kterém se nám reagovat chce. To je „výhoda“ internetu.

Pokud **Suler** mluví o zkracování času, má na mysli rychlost s jakou můžeme získávat informace a navazovat nové kontakty. To, co by v realitě trvalo měsíce, je v kyberprostoru možné pomocí několika kliknutí a je otázkou minut i vteřin. Seznámit se s novým člověkem je v realitě otázka někdy i týdnů. Na internetu se můžeme seznámit s několika novými lidmi za pár okamžiků, i díky aspektům uváděným výše.

12.8 Zkušenost černé díry (Black Hole Experiences)

Tímto efektem je myšlena možnost, že se informace cestou od vysílače, v komunikaci od mluvčího, ztratí a nedorazí k adresátovi. Ztratí se kdesi v nenávratu podobně jako vesmírné objekty bývají pohlceny černou dírou. Taková situace může nastat zcela neočekávaně, bez jakéhokoliv upozornění a její vliv může mít negativní dopad na průběh komunikace. Problém nastává proto, že odesílatel takové ztracené informace může čekat na odpověď, ale ta se nedostavuje, protože není ze strany adresáta na co reagovat. Sám adresát nechápe, z jakého důvodu došlo k ukončení komunikace. To je věc, která například při rozhovoru je celkem výjimečná, ale je možné jí rychle napravit. Navíc v takovém případě jsme schopni se dopátrat, kde informace zmizela. Mohlo k tomu dojít vlivem přílišného hluku či nedostatečné artikulace, ale to je věc celkem snadno a rychle napravitelná, stačí informaci zopakovat, ale pokud neznáme příčinu zmizení a vlastně o zmizení nevíme, je těžké něco napravit.

12.9 Změněné a snové stavy (Altered and Dream States)

Zde už jde opravdu o problém, který není zcela zjevný, ale může nastat. Je tím myšleno, že relativně klidový stav sedění u počítače a hledění do monitoru může být až hypnotizující. Postupem času se může stávat, že ztrácíme kontakt s realitou, s reálným světem okolo nás, nebo přestaneme oba světy spolehlivě rozlišovat jak se tomu může stát v případě Second Life.

12.10 Disinhibition efekt (Efekt odtlumení)

Pobyt v kyberprostoru je, jak už jsem několikrát zmínil odlišný od života v reálném světě. Díky aspektům, které jsou zmíněny výše, dochází také ke změnám chování oproti realitě. Obliba prostředí internetu a počet lidí, jež se mohou připojit, zavedla vědce k zamyšlení se právě nad změnami chování na internetu v kontrastu s reálným světem. Efektu, ke kterému při pobytu v kyberprostoru dochází, se začalo říkat Disinhibition Efekt. V rámci tohoto efektu často lidé ztrácejí zábrany. Lidé si jsou schopni sdělovat intimní záležitosti, o kterých v reálném světě nemluví, někteří se chovají příliš uctivě, jiní zase hrubě a nepřátelsky. Disinhibition Efekt se projevuje jak pozitivně, tak i negativně.

12.10.1.1 Anonymita

Anonymita je velice častým jevem. Pro komunikaci existuje mnoho možností, které jsem se snažil výše popsat. Princip anonymity se vyskytuje u všech. I když při registracích jsme často žádáni o sdělení základních informací, většinou nejsou povinností k úspěšné registraci. A pokud by tomu tak někde bylo, není problém zadat tyto údaje falešně. Anonymita vždy dodává lidem více kuráže, protože ve chvíli, kdy se nemusejí bát, že jejich činy budou spojovány s jejich reálným životem, padnou některé zábrany a oni popustí uzdu svému chování. Navíc v případě hrubého chování, nemusejí mít výčitky. Vzhledem k tomu, že nevidí reálně druhé lidi, nemají zpětnou vazbu důsledků svých činů.

Pod falešným jménem mohou, v realitě stydliví lidé, navázat četná přátelství. Ale je také možné dát průchod nenávisti a hrubě útočit na lidi. Uzavření lidé se mohou chovat zcela otevřeně a mluvit o věcech, které by je v reálném světě ani nenapadly.

12.10.1.2 Neviditelnost

To dnes již není úplně pravdou, možnost vidět další uživatele díky webkamerám tu existuje, ale stále většina komunikace probíhá bez reálného obrazu druhých lidí.

Jediná možnost, jak poznat druhé lidi, pokud vynecháme případ, že komunikujeme se svými přáteli, které z reálného života známe, je to, co nám o sobě ostatní dobrovolně sdělí. A takové informace opět nemusí být pravdivé. Je tu jistá podobnost s předchozím pojmem anonymity. V tomto případě se jedná o zdůraznění fyzického vzhledu, jenž nám zůstává utajen. Fyzický vzhled, který nám mnohdy v reálu může bránit v navazování kontaktů (důsledek nedostatečného sebevědomí, tělesného postižení, ...atd.), se zde potírá. Nemusíme řešit účes, přízvuk, nebo vadu řeči.

Gesta, na která se v reálu soustředíme, ale jež také nesou část informace, zde nemají význam. Je možné snadněji zakrývat své emoce, nebo sdělovat nepříjemné věci, jak jsem zmiňoval již u anonymity, protože nevidíme mimiku druhých lidí, stejně tak, jako oni nemohou vidět naši.

12.10.1.3 Zpožděné reakce

I tento princip, který prohlubuje Disinhibition efekt byl již částečně zmiňován výše. Jedná se o možnost odsunutí reakce. Ale také o dobré promyšlení svého činu, zvážení formulací,... Stejně tak jako jsme schopni vyjadřovat milostné city nebo urážky v dopisech jsme schopni napsat krásný milostný, nebo hrubý anonymní email.

12.10.1.4 Solipsistic introjection

V tomto případě se jedná o problém kyberprostoru, v němž se odehrává komunikace a který nenabízí stejný počet podnětů jako komunikace v reálném světě. Při textové komunikaci máme s osobami kontakt pouze pomocí monitoru počítače. Často se stává, že zprávy, které nám druhá osoba posílá, vnímáme jako hlas v naší hlavě. Tomuto jevu se říká introjekce²⁸. Dochází jakoby k vložení druhé osoby do naší psychiky. V případě, že osobu se, kterou komunikujeme, známe je jednoduché jí „přiřadit“ hlas z reálného světa.

Problematičtější situace nastává ve chvíli, kdy komunikujeme s osobou, již z reálného světa neznáme. V takovém případě jí přidělujeme hlas některého z našich známých. Vědomě či nevědomě pak k tomuto hlasu můžeme přidávat i vizuální podobu onoho známého a dokonce i další vlastnosti. Jak se chová, jak je nám sympatická, ...atd. Dochází tak ke „zhmotnění“ takové osoby. Tím se nám osoba stane reálnější a tedy známější, začneme jí považovat za blízkou a tím odpadávají další bariéry v komunikaci z reálného světa. Stejně tak můžeme vkládat náš vlastní hlas, čímž může docházet k ještě většímu otevření.

²⁸ vcítění, vkládání do vědomí, prožitek, též interiorizace.

12.10.1.5 Neutralita postavení

Posledním rysem Disinhibition efektu je neutralita postavení. Opět souvisí s nemožností vidět osoby, s nimiž komunikujeme. Díky tomu nemůžeme vidět ani prostředí, ve kterém žijí, nemáme informace o jejich sociálním postavení, ...atd. Proto jedinou možností, jak rozpoznat postavení ostatních jsou jejich stylistické dovednosti, které kopírují intelekt, ale nemusejí kopírovat dosažené vzdělání, a navíc také zde mohou úpravou slovníku a možností zvážení formulací oklamat účastníky komunikace.

Do této chvíle jsem se věnoval komunikaci na internetu v obecné rovině. Popsal jsem teoretická východiska, možnosti a hlavně aspekty internetové komunikace. Je ale na čase podívat se dále. Podívat se o „o stupínek výše“. Zaměřit se na místa, která neslouží pouze komunikaci. Slouží ke kontaktu v širším slova smyslu. Místům, kde nejde pouze o komunikaci, ale o bližší sociální kontakt. Místo, kde lidé sdílejí názory, zážitky, „životy“. Takovými místy jsou internetové komunity a hlavně sociální sítě.

13 DEFINICE KOMUNITY

Komunita značí totéž co společenství nebo pospolitost. Je to sociální útvar, který je charakteristický zvláštním typem vazeb mezi členy a specifickým postavením navenek, v rámci společnosti. Tato kategorie, ač bývá považována za jednu ze základních, je chápána dosti nejednoznačně. Význam termínu komunita se v průběhu let často měnil.

S tímto pojmem se můžeme potkat například v díle **F. Tönniese**²⁹. V jeho pojetí se jedná o dichotomii představující dva typy organizace společnosti a lidské sociability (Gemeinschaft a Gesellschaft – pospolitost a společnost). Právě pospolitost je vnímána jako komunita. „*Různorodost situací, k jejichž analýze sociologům pojem komunita slouží, vedl k tomu, že již v polovině 60. let mohl G. A. Hillery shromáždit téměř 100 různých definic tohoto pojmu.*“ (1 str. 513)

Proměnlivost pojmu často kopírovala různá témata té které doby. Postupně se s tímto termínem začala vázat slova jako vesnická (odlišnost života na vesnici od městského životního stylu v industriální společnosti), periférie (kontrast masové společnosti s životem periférie), homosexuálů (odlišení života gayů a lesbiček od většinové heterosexuální společnosti, ...atd).

13.1 Znaky komunity

Tradiční komunita v nejobecnějším pojetí se vyznačuje 5 základními rysy (1 str. 513):

- 1) Prostorová vymezenost, jasné odlišení od okolních komunit a společenství.
- 2) Propojenost členů příbuzenskými vztahy.
- 3) Uspokojování potřeb svých členů z vlastních zdrojů.
- 4) Navenek i vnitřně mocensky suverénní.
- 5) Společná hodnotová orientace členů vyplývající ze společného života.

Většina těchto znaků byla vývojem společnosti postupně setřena. V takovéto doslovné formě se dnes komunity vyskytují u přírodních národů, jež jsou v zájmu studia spíše antropologů. Jeden z prvních rysů, který odpadl, byla ekonomická soběstačnost, mocenská suverenita, následovaná příbuzenstvím. Dnes už ani blízkost není podmínkou existence komunity. V době tzv. masové společnosti, „o níž mnozí sociologové předpokládají, že izoluje jedince a přivyká ho pasivitě, bývá komunita hledána opět

²⁹ **Ferdinand Tönnies** (1855 – 1936) – německý filosof, ekonom a sociolog, zabýval se sociologií norem, povolání a výzkumem veřejného mínění.

v útvarech jiného typu, ve skupinách duchovně spřízněných osob, které udržují vzájemné kontakty bez ohledu na prostorovou vzdálenost, která je dělí.“ (1 str. 513)

Čehož můžeme být svědky právě v prostředí internetu.

Díky internetovému spojení je možné tvrdit, že komunity se svým způsobem mohou vracet ke svým kořenům. Jak už jsem zmiňoval v případě komunikace, některé aspekty, které s sebou internet přináší, pozitivně působí na možnosti komunikace. Jde například o aspekt překračování hranic a přístup k mnoha vztahům. Tyto dva aspekty se pozitivně promítají i v komunitách. Je snadné nalézt lidi se společnými zájmy. Navíc díky internetu se zkracují vzdálenosti. Proto zjednodušeně řečeno, na internetu může dojít ke vzniku komunity, u které se opět vyskytne jistá prostorová vymezenost a blízkost jejich příslušníků. Je jasně určené, kde se daná komunita schází a toto místo v kyberprostoru je „jejím“ suverénním územím, kde si mohou stanovit svá vlastní pravidla a tím se komunitnímu životu vrací další rys. Mocenská suverenita. Nejde sice o návrat v plném rozsahu, ale dává příležitost bránit se proti narušitelům vnitřní pohody. Pokud se do diskusního fóra nějaké komunity dostane „vetřelec“, je možné po jeho „odhalení“ ho „odsoudit“ a udělit mu „trest“. Ten může spočívat v zamezení dalšího přístupu, ... atd.

Od 60. let minulého století, kdy bylo již patrné, že dosavadní pojetí komunity je nejasné a její přesné definování složité, zaměřili se sociologové zkoumání novým směrem. V rámci komunit začali zkoumat vztahy mezi jednotlivými členy. Soustředili se na vztahy, které překračovaly „hranice“ komunit. A tak se zrodil pojem sociálních sítí - propojení mezi jednotlivci. Paprsky, které nás spojují s lidmi v našem okolí i na velké vzdálenosti. Teoretické zakotvení našly sociální sítě v *Teorii sociálních sítí*.

14 SOCIÁLNÍ SÍTĚ

Se studiem sociálních sítí se začalo až v průběhu 50. – 60. let minulého století. Společnost se z pohledu studia sociálních sítí popisuje jako „...*struktura vztahů směny, moci a závislosti určující toky vzácných zdrojů v sociálním systému.*“ (1 str. 986).

Koncept sociálních sítí propracoval hlavně **J. A. Barnes**³⁰. Jeho cílem bylo prozkoumání vztahů v komunitách. Studium sociálních sítí, obzvláště ze strukturálního pohledu, naráží na mnoho překážek, jež zatím nebylo možné odstranit ani pomocí nejmodernějších matematických metod a počítačů. Proto se přistoupilo ke studiu takzvaných osobních sítí, které jsou jistým kompromisem mezi striktně kategoriálním a čistě strukturálním přístupem. Jedná se o studium sítí určitých sociálních útvarů, vztahů mezi jednotlivci navzájem, nebo vztahy lidí k různým institucím.

14.1 Teorie sociálních sítí

Zahrnuje přístupy popisu a analýzy sociálních sítí. Centrem jejího zájmu je zkoumání sociálních sítí zaměřené na (1 str. 1308):

- 1) Sociální vztahy různé intenzity, hustoty a na kontakty, jež vznikají v průběhu sociální interakce a komunikace mezi lidmi.
- 2) Na morfologické charakteristiky vyjadřující hustotu, intenzitu a prostorovou koordinaci sociálních vazeb a kontaktů.

Myšlenkovou inspiraci teorie sociálních sítí je možné nalézt u celé řady významných osobností dějin sociologie. Jedním z příkladů jistě může být **G. Simmel**³¹, který se zajímal o důsledky v sociálním chování, které s sebou přináší velikost skupiny a skupinové chování. Odkazy je možné nalézt i v dílech **F. Tönniese**, spíše však jako připodobnění sociálního světa k sítí vzájemně propletených vztahů. Podobně tomu je i u **M. Webera**³². Výraznou stopu pro teorii sociálních sítí zanechal **J. L. Moreno**³³. Jeho sociometrie, která zkoumá sociopreferenční vztahy v malé sociální skupině, a obzvláště jejich znázorňování pomocí sociogramů, přispěla k myšlenkám zkoumání sítí a vztahů v nich velkou měrou. Významným východiskem pro teorii sítí byla také teorie rovnováhy.

³⁰ **John Arundel Barnes** (1918 -) – britský sociolog a sociální antropolog

³¹ **Georg Simmel** (1858 –1918) - německý filosof a sociolog, představitel formální sociologie a sociologie života.

³² **Max Weber** (1864 – 1920) – německý sociolog, ekonom, historik a filosof, zakladatel vlivné sociologické školy.

³³ **Jacob Levi Moreno** (1892 – 1974) – americký psycholog, sociolog a psychiatr maďarského původu, zakladatel sociometrie.

Při jejím aplikování na sociální vztahy dojde ke zjednodušení, že lidé dlouho nevydrží ve vztazích s osobami, které k sobě navzájem chovají nepřátelský vztah. Toto východisko je však vhodné pro zkoumání přímých vztahů, což znamená, že je lepší jeho aplikace na studium škol, věznic, ...atd. Ale sociální sítě jsou velice často propleteny a tedy jsou složitější.

Teorie sociálních sítí našla velice široké uplatnění nejen v sociologii. Bylo jí využito při zkoumání teroristických organizací, deviantních skupin, vzorců šíření viru HIV,... Kromě těchto konkrétních případů jí využívají i další vědy jako ekonomie, antropologie či geografie.

Po teoretickém představení komunit a směru, kterým se studium komunit ubíralo v průběhu let, jsme přešli k sociálním sítím. V dnešní době, ale lépe řečeno v posledních několika letech (u nás v posledním roce), se do popředí zájmů velké části populace dostala právě jedna sociální síť z internetového prostředí. Touto sítí je Facebook. Před několika lety nebylo moc lidí, kteří by si dokázali pod tímto slovem cokoli představit. Dnes se s tímto termínem setkáváme takřka denně. Můžeme o něm číst v médiích, slyšet v dopravních prostředcích či na ulici, a proto jsem se rozhodl představit tento fenomén dnešních dní blíže. Zaměřit se na možnosti ale i rizika, která sebou přináší.

15 FACEBOOK

15.1 Základní informace

Jeho autorem je **M. Zuckerberg**, bývalý student harvardské univerzity, kde se také rodily první krůčky serveru Facebook. Vznikl v roce 2004. Původně fungoval pouze v angličtině, dnes je dosažitelný v cca 64 jazycích, včetně češtiny. Hlavní sídlo společnosti vlastní Facebook se nachází v Paolo Alto v Californii. S expanzí společnosti a hlavně serveru, bylo třeba vytvořit zastoupení pro další světové oblasti. To se nachází v Dublinu, kde je umístěno mezinárodní ředitelství pro Evropu, Afriku a Střední východ. Od studentského nápadu se společnost rozrostla tak, že v listopadu roku 2008 zaměstnávala na 700 zaměstnanců. V dnešní době přesahuje její hodnota, podle časopisu Forbes, 300 milionů dolarů a je zde registrováno okolo 250 milionů aktivních uživatelů po celém světě.

Obrázek 10. Nárůst počtu uživatelů Facebooku od chvíle otevření pro veřejnost

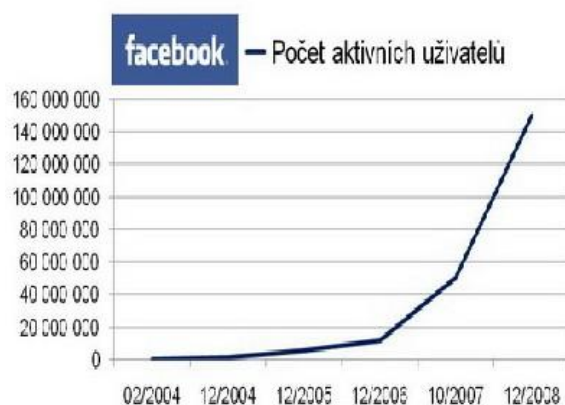

Zdroj: <http://www.ceskatelevize.cz/program/10205238100-08.02.2009-04:05-24.html>

15.2 Historie Facebooku

Zárodky Facebooku můžeme nalézt v univerzitní verzi aplikace Hot or not (pro lepší představu se jedná o aplikaci typu *libimseti.cz*, nebo *ukazse.cz*, kde uživatelé mohou hodnotit fotografie, které registrovaní vkládají), jež se jmenovalo Facemash. Pro Marka, jako studenta druhého ročníku informatiky nebylo složité nabourat se na tuto stránku. Podařilo se mu na ní zveřejnit některé osobní informace a fotografie zaměstnanců školy. Byl ale dopaden a hrozilo mu vyloučení, ke kterému na konec nedošlo. Ale stránka byla po tomto činu brzy zrušena.

V příštím semestru, v lednu 2004, začal Mark pracovat na novém kódu a vůbec celkovém řešení této stránky, až se 4. února 2004 „zrodil“ Facebook. V té době byl ještě

dostupný na stránce thefacebook.com. Název se zrodil podle jména knihy, kterou dostávali noví studenti střední školy, kterou Mark navštěvoval - Phillips Exeter Academy, a kde byly fotografie a informace o studentech a členech učitelského sboru. Nejlépe je možné si tuto knihu představit jako ročenku, kterou je možné vidat ve filmech o amerických středních školách. K rozšíření do povědomí mezi studenty pomohli jeho spolubydlicí a kamarádi **D. Moskovitz** a **Ch. Hughes**³⁴. Po té se jako na sněhovou kouli začali nabalovat další a další a během prvních 24 hodin bylo registrováno více než 1000 uživatelů. Postupně síť začala rozšiřovat i mimo studenty Harvardské univerzity. Přidávali se nejen studenti vysokých škol ve Spojených státech, ale postupně také dalších vysokých škol na světě. Na počátku roku 2006 došlo k „připojení“ středních škol a od září roku 2006 se Facebook otevřel všem lidem starším 13 let.

15.3 Vlastnosti a funkce serveru Facebook

15.3.1 Profil

Profil je asi nejzákladnější funkcí Facebook. Každý uživatel je vlastníkem svého profilu, který nadále umožňuje zobrazování dalších funkcí. Na profilu je umístěna fotografie, informace, seznam přátel poslední události atd...

15.3.2 Informace

Zde je možné vyplnit o své osobě různé informace, které začínají jménem, pohlavím, či datem narození a končí hlavními sítěmi, jejichž jste členy. Dále zde může být uvedeno rodné město, místo současného bydliště nebo forma partnerského života od nezadaný až po v manželství s... To jsou tak zvané základní informace.

Dalším typem informací jsou informace osobní, kam se řadí kategorie jako oblíbená hudba, filmy či knihy. Tyto osobní informace jsou následovány informacemi o vzdělání a pracovní pozici. Zde je možné uvádět střední i vysoké školy. Díky tomu je možné být nalezen, případně vyhledávat své spolužáky. Stejně tak zde můžete uvádět historii svých zaměstnavatelů společně s pozicemi, které jste u nich zastávali.

V poslední řadě tu máme další rozšiřující informace, jež jsou skryty pod hesly skupiny a stránky.

Položka skupiny obsahuje veškerá zájmová nebo názorová společenství, ke kterým se hlásíte. Ty tvoří oficiální síť, ale sdružují velká množství lidí a dá se říci, že dnes a

³⁴ **Dustin Moskovitz** a **Chris Hughes** – spoluzakladatelé serveru *Facebook.com*.

denně nové a nové skupiny přibývají. Podobně tomu je i u stránek. Zde se vyskytují různé produkty, filmy, hudební skupiny, ...atd, jejichž fanoušky jste se stali.

15.3.3 Fotky

Sekce fotografií je asi jednou z nejpoblárnějších funkcí Facebooku. O tom vypovídá i více jak 60 milionů fotografií uložených každý týden. Vkládání fotografií je zcela jednoduché a na rozdíl od některých podobných serverů není třeba upravovat jejich velikost, což pravděpodobně ještě zvedá oblibu této funkce. Číslo, kterého dosahuje počet fotek uložených uživateli je proto obrovské a přesahuje 1,7 bilionu.

K fotkám je možné přikládat popisky a označovat osoby, které na nich jsou zachyceny. Což může dělat jak sám vkladatel, tak i lidé kteří mají k fotografiím přístup. Počet komentářů tak dosahuje čísla okolo 2,2 bilionů. Ale samozřejmě všechny tyto údaje den ode dne narůstají³⁵. Podobně tomu je i u videí, která je také možné vkládat.

15.3.4 Zed'

Tato složka je nepřehlédnutelnou součástí každého profilu. Zobrazuje všechny informace o vaší osobě, co jste v poslední době na Facebooku dělali, jestli jste byli označeni na fotografiích, zda jste nějaké fotografie vložili, zobrazují se tu zprávy od přátel a také, pokud vyplňujete a aktualizujete, váš status, nálada, no prostě „Co se vám honí hlavou“.

15.3.5 Přátelé

Pod tímto heslem se skrývá seznam všech vašich známých, kteří jsou také registrováni na Facebooku. Pro vaši lepší orientaci je možné je řadit do různých skupin a kategorií podle toho jaké máte společné zájmy, odkud se znáte, a tak dále. O lidech z vašeho seznamu se dozvídáte novinky, zprávy, které o sobě zveřejňují, fotografie, na kterých byli označeni a stejné zprávy mají i oni o vás.

³⁵ http://en.wikipedia.org/wiki/Facebook_features

15.3.6 Chat

Součástí stránky je také Chat. Funguje na stejné bázi jako aplikace typu Instant messaging. Jde ale pouze o jednodušší formu. Umožňuje komunikovat pouze s lidmi ze seznamu přátel a pouze s jedním přítelem v jedné okně. To znamená, že neumožňuje funkci konference atd.

15.3.7 Události

Velkým plus je právě možnost vytváření událostí. Slouží k rychlému informování přátel o oslavách a dalších událostech. Celkem jednoduše vyplníte místo a čas konání. Navíc je snadné vytvořit seznam hostů, kteří se mohou vyjádřit, zda se akce zúčastní nebo ne. Je také možné získávat další informace vkládáním dotazů na zeď, kontrolovat účast a po skončení akce ukládat fotografie, reakce a další postřehy.

15.3.8 Jméno (user name)

Poslední inovací, ke které došlo 13. června 2009, je jméno v adrese. To znamená, že každý uživatel si mohl místo změní nesmyslných znaků za lomítkem, které udávali přesnou adresu každého profilu, vložit své vlastní jméno. Čímž došlo k ještě osobnějším vztahu uživatele k profilu, a tedy jeho „zpodobnění“ v této síti. O pojmenování se strhl doslova boj. Takřka ihned po spuštění této možnosti jí využilo tisíce lidí. Někteří čekali u internetu, než dojde ke spuštění, aby mohli být první a aby, při podobnosti jmen, předběhli své jmenovce. Jako například velká ikona českého internetu **M. Čermák**³⁶. „Příběh“ o ulovení svého jména je možné nalézt na serveru *idnes.cz*³⁷. Během prvních 24 hodin změnilo svoji adresu na 50 000 uživatelů.

Kromě těchto, výše popsaných, funkcí nabízí Facebook nespočetné množství dalších zábavných aplikací. Počínaje hraním her, kde můžete soutěžit se svými přáteli, přes různé testy a kvízy. Vyjmenovat všechny by zabralo dlouhou dobu, protože každým dnem se portfolio aplikací rozšiřuje o další a další.

Již částečně víme jak, Facebook vypadá, co se na této stránce skrývá. Proto by bylo dobré se teď zaměřit na jevy, jež s sebou tento, v dnešních dnech již fenomén, přinesl. Čím

³⁶ **Miloš Čermák** (1968) - český novinář, působil v Lidových novinách a časopise Reflex, vystudoval kybernetiku na elektrotechnické fakultě ČVUT.

³⁷ http://technet.idnes.cz/cermak-byla-to-drina-ale-dokazal-jsem-to-vyhral-jsem-svoje-jmeno-psf-sw_internet.asp?c=A090616_151704_sw_internet_kuz

obohatit nebo ochutil život svých uživatelů, ale nejen uživatelů. I lidé, kteří nejsou registrovaní, z různých důvodů, se z velké části s tímto termínem mohli setkat. Za poslední rok se v našich novinách a jejich internetových verzích objevily desítky článků, jež zmiňovaly Facebook. A nešlo jen o články týkající se čistě počítačového prostředí. Facebook se „vkradl“ i do hlavních zpráv, jako v případě studentských demonstrací proti státním maturitám. Další příklady budou zmíněny později.

V úvodu jsem popisoval rozdíl mezi reálným světem a světem internetu. Řekl jsem, že svět internetu je nereálný a nehmatatelný, ale neznamená to, že nemá vztah k reálnému světu. Spíše naopak. Čím dál, tím více se tyto dva světy navzájem ovlivňují. A v případě Facebooku to platí obzvláště. Otázkou však zůstává, zda je to dobře či nikoliv. Uvědomují si uživatelé hodnotu svého soukromí? Nebo svých činů? Již v části věnované komunikaci bylo řečeno, že naše chování v kyberprostoru se liší od chování v reálném světě. Snáze vyjadřujeme svoje názory, a ty kontroverzní nebo choulostivé obzvláště. Otázky na naše soukromí se nám lehčeji zodpovídají, i když v realitě o nich třeba ani nemluvíme.

15.4 Informace a Facebook

Při představování programů a aplikací sloužících ke komunikaci jsem zmiňoval, že při registraci jsou po nás často požadovány informace o naší osobě. Ale email nebo ICQ jsou pouze prostředky ke komunikaci. V těchto případech jsme reprezentováni nickem, číslem nebo adresou. Jde v podstatě o něco podobného jako u telefonního čísla. To uvádíme takřka všude, rozdáváme ho na vizitkách, uvádíme ho v bance, ale telefonní číslo o nás moc neprozrazuje.

Profil na Facebooku je však něco jiného. Je možné z něj vyčíst spoustu informací o jeho uživateli. Navíc někteří internauti zde uvádějí informace ze svého všedního života, co právě dělají, s kým kde byli, kam se chytají. Informace, které dříve tajná policie získávala nasazením několika svých agentů, je snadné získat pár kliknutími i pro běžného uživatele natož pak pro počítačového experta nebo hackera. A to nemluvíme o komerčním využití takových údajů. Reklama zaměřená přímo na cílovou skupinu. Stačí zmínit, že jsem sportovec nebo muzikant. Přihlásit se ke skupině milovníků mléčných výrobků nebo se stát fanouškem toaletního papíru a reklama na kopačky nebo jogurt se mi hned bude zobrazovat častěji. Právě množství informací může být jedním z důvodů, proč se dnes hodnota Facebooku počítá ve stamilionech dolarů.

Když přijdete na úřad, nebo do knihovny, často se bráníte udávání některých osobních údajů. Před pár lety se v souvislosti se schvalováním zákona na ochranu osobních údajů, nemluvilo o ničem jiném než o ochraně osobních dat. A dnes velká část uživatelů Facebooku svěřuje nejen své osobní informace, ale i informace z kategorie intimních, serveru, který uchovává obrovské množství dat o lidech z celého světa, a to vše činí internauti zcela dobrovolně.

Na českém internetu existuje projekt, který se jmenuje *Cena velkého bratra* (*Big brother award*), jejíž jasný odkaz na knihu **G. Orwella**³⁸ asi není nutné vysvětlovat. Tuto cenu dostávají instituce, které požadují po svých klientech velké množství osobních informací. Ovšem neměli by také lidé dostat podobnou cenu v případě, že si svých osobních informací dostatečně neváží?

Nechtěl jsem v této části být přílišným moralistou a kázat o blížící se době Velkého bratra. Ostatně i já sám jsem uživatelem Facebooku, vzhledem k tématu práce jsem považoval za nezbytné seznámit se s velkou částí webových aplikací podobného charakteru. Jen jsem chtěl vyvolat zamyšlení nad rozdílem, jak úzkostlivě si lidé chrání své soukromí v realitě a přitom na internetu prozrazují, v některých případech, svou takřka každodenní aktivitu minutu po minutě.

Samozřejmě vše není tak černé, jak jsem zde uvedl. Existují možnosti chránění informací. Je možné svůj profil zablokovat, aby byl neveřejný, a tak ho uvidí jen lidé ze seznamu přátel. U fotografií a dalších dat je možné i lidem ze seznamu přátel zamezit jejich zobrazování, i když to ne vždy funguje. Jistá ochrana osobních údajů je možná, ale také je dobré zvážit, co všechno o sobě na internetu prozrazujeme. A nejen v případě informací. I když nezadáme osobní informace, stále prozrazujeme hodně třeba svou činností nebo jen přihlášením. O čemž může vypovídat i příběh jedné švýcarské úřednice v článku uvedeném například na serveru *idnes.cz*³⁹.

³⁸ **George Orwell** (1903 – 1950) – vlastním jménem **Eric Arthur Blair** - britský novinář, esejista a spisovatel, autor antiutopických románů *Farma zvířat* a *1984*

³⁹ <http://www.novinky.cz/internet-a-pc/167440-zenu-vyhodili-z-prace-protoze-nemocenskou-travila-na-facebooku.html>

15.5 Politika a Facebook

Krom toho, že se o facebooku skoro denně píše články, můžeme se s ním setkat i v kontextu celkem závažném a to kontextu politickém. V průběhu posledního roku sehrál, a stále ještě sehrává, větší či menší roli v politických kauzách a událostech nejen v rámci naší republiky, ale i jinde na světě.

Jako jeden z prvních příkladů bych uvedl prezidentskou kampaň ve Spojených státech Amerických, hlavně ve spojení s osobností **B. Obamy**⁴⁰. Ten sám přiznal, že v průběhu kampaně využil i Facebooku. Snadno tak mohl informovat o svých mítincích, diskuzích nebo svém programu. Náklady na americkou prezidentskou kampaň dosahují stamilionů dolarů, proto se možná náklady spojené s prezentací touto metodou zdají být zanedbatelné, ale **Obamovi** poradci a ředitelé předvolební kampaně pochopili, že za celkem nízké náklady mohou oslovit obrovské množství lidí a tedy potencionálních voličů. Některé z nich by možná jiným způsobem ani nezastihli.

Při zadání jména nového amerického prezidenta do vyhledávacího systému stránky Facebook se zobrazí přes 500 odkazů na stránky vyjadřující podporu ve volbách nebo alespoň sympatizování s jeho osobou. Samozřejmě se najdou i skupiny a stránky s opačným názorem, ale takových je opravdu málo. Jistě tak i Facebook částečně dopomohl k popularitě, která se **B. Obamovi** dostává. Oficiální stránka **B. Obamy** sdružuje více než 6,5 milionů fanoušků, dále pak existují stránky „*Students for Barac Obama*“, „*Women for Barac Obama*“ nebo „*Alabama for Barac Obama*“ a jmenovat by bylo možné další a další. Pravda, ve výsledném součtu bychom nedosáhli závrtných čísel. Obzvláště vezmeme-li v úvahu počet právoplatných voličů, ale jde o oslovení nové skupiny občanů. Přiblížení se lidem. A to vše za zanedbatelné náklady.

Ale nemusíme chodit pro příklady tak daleko. Na Facebooku nalezneme příznivce (samozřejmě i odpůrce) ukrajinské „oranžové revoluce“ nebo slovenského premiéra **R. Fica**⁴¹. Dále příznivce Evropské unie, ale také komunity euroskeptiků. Výčet je možné zúžit jen na Českou republiku, kde jistě stojí za zmínku připomenout nedávné události spjaté s volbami do Evropského parlamentu.

Mám tím na mysli tzv. „Vajíčkovou aféru“ na sjezdech a mítincích České strany sociálně demokratické. Po prvním incidentu se právě na Facebooku objevila skupina, jejímiž členy se staly stovky uživatelů, kteří přislíbili další „porce“ vaječného náletu na

⁴⁰ **Barack Hussein Obama** (1961) - 44. prezident USA a první afroameričan v tomto úřadu.

⁴¹ **Robert Fico** (1964) - slovenský politik, zakladatel a předseda strany SMER a současný předseda vlády SR.

představitele ČSSD. Tyto incidenty zaměstnávaly naše novináře po dobu celé kampaně. Ale psali o ní i zahraniční zpravodajové například v Německu, Francii ale také ve Spojených státech. Situace došla tak daleko, že se i sami iniciátoři původní myšlenky vaječných náletů zalekli rozsahu, který události postupem času nabraly. Nakonec museli veřejně vystoupit a vyzvat stoupence jejich myšlenky, aby zastavili další inzultace.

V tomto případě se ukazuje, že je lepší více zvažovat akty, jež na internetu konáme. Ze studentské recese, dají li se události předvolební kampaně do Evropského parlamentu tak nazvat, vzešly důsledky, které podle některých politologů ovlivnila politickou situaci a podle pana prezidenta **V. Klause**⁴² narušily základní principy demokratické v České republice: *„To, co se dnes začíná dít na veřejných předvolebních shromážděních na ulicích a náměstích našich měst, nemá nic společného s recesí. Je to bezprostřední útok na elementární principy demokratické soutěže politických stran, kterou jako prezident republiky i jako občan jsem povinen hájit,“* (4)

Zde jsem uvedl pouze dva příklady, kdy se Facebook zapsal na politickou scénu. Aspekty internetové komunikace, jež popisuje **J. Suler** a které jsem výše uvedl, připravují živnou půdu pro podobné události a nejen politické. Může jít i o spojení s rasizmem či xenofobii, ...atd.

O špatných věcech se přece jen píše lépe, než o těch dobrých. O tom by mohli mluvit zvláště novináři. Články o úsecích dálnice, kde se nestala žádná dopravní nehoda, nebo o bankách, které nikdo nevykradl, popřípadě ženách, jež nikdo neznásilnil, by pro čtenáře nebyly zajímavé. Nechtěl bych proto pouze vyzdvihovat prozatím skryté „hrozby“ a negativa, která ale stejně jako vržená vajíčka mohou vylétnout na povrch. Existují i dobré zprávy a pozitivní události, které se s Facebookem nebo díky němu udály či zorganizovaly. V další části bych rád rozvedl přesah aktivit na Facebooku, a tedy z internetového světa, do reality.

15.6 Přesah Facebooku do reálného světa

Pro příklady, jež budou v této části zmíněny, nebudu chodit nikam daleko. Všechny budou pocházet z prostředí České republiky. Přesah Facebooku do reality chci rozebrat také z tohoto důvodu, že je možné se s ním setkávat takřka denně, i když člověk není jeho uživatelem. A tato setkání se odehrávají právě v reálném světě.

⁴² **Václav Klaus** (1941) - druhý prezident České republiky, byl ministrem financí a zastával také post předsedy vlády.

Obzvláště v posledním roce je možné narazit na Facebook v novinách, televizi, ale i prostředcích městské hromadné dopravy nebo na ulici. Je možné o něm zaslechnout v rozhovorech, nebo se přímo setkat s událostmi, jež se díky Facebooku rozšířili mezi uživatele. Jako příklad zde poslouží akce, které se odehrála 18. prosince 2008 večer, na Staroměstském náměstí. Mám na mysli Polštářovou válku. Onoho celkem chladného večer byli lidé procházející se v blízkosti orloje svědky „potyčky“ několika desítek mladých lidí. Nejednalo se však o vyřizování účtů znesvářených škol či oborů. Byla to recesistická akce, již se lidé účastnili dobrovolně. Jedinou povolenou zbraní byl polštář a po několika minutách byl výsledkem oblak peří v povětří i na dláždění.

A proč to? Proč ne? Převážně mladí lidé se inspirovali scénami z filmů a chtěli si je vyzkoušet. Na internetu se k nim přidaly desítky dalších nadšenců a kolem jdoucím se tak naskytla velice nevšední podívaná. Může to být důkazem originálních myšlenek, obliby recese a vtipu, a toho, že stačí zajímavý nápad a ten dokáže sjednotit lidi k různým akcím. Samozřejmě i k negativním, ale o nich jsem mluvil již v předchozí části věnované politice.

Je možné zabrousit i do vážnějších vod. Vzpomeňme na události spjaté s novou budovou Národní knihovny. Kde lidé vyjadřovali svůj souhlas (i nesouhlas) s návrhem Jana Kaplického? Ano, bylo to v internetových diskusích a na Facebooku. Zde se lidé přihlašovali ke skupinám jako „Pro knihovnu“, „Ano pro Blob“, ale nejen to. Pomocí Facebooku se lidé dozvěděli o manifestaci na podporu tzv. chobotnice, která se odehrála 5. února 2009 a již se zúčastnilo 3-5 tisíc lidí, kteří to pomocí Facebooku předznamenali.

Těmito i předešlými příklady jsem chtěl ukázat sílu, již v sobě Facebook a podobné stránky skrývají. Ale jak je to možné? V kapitole věnované specifikám internetové komunikace byly zmíněny vlivy jako anonymita či neviditelnost, které přispívají ke změnám v komunikování a chování lidí v prostředí internetu. Ale výše uvedené příklady se týkaly události, jež se odehrály v reálném světě. Domnívám se, že jistou roli zde hraje davové chování, vezmeme-li za oporu pojetí davů z práce **G. Le Bona**⁴³. Protože akce jako manifestace za Národní knihovnu, či házení vajec na představitele ČSSD měly masový charakter, také poskytovaly anonymitu a neviditelnost stejně jako internet. Jednalo se o předem dohodnuté události, kde se očekávalo větší množství lidí. A z toho důvodu předpokládám, že bylo možné některé akce uskutečnit, obzvláště pokud jde o vaječné atentáty. V tomto případě si myslím, že nebýt šíření pomocí Facebooku nevyvrcholily by události stejným způsobem, jako se tomu stalo.

⁴³ **Gustave Le Bon** (1841 - 1931) - francouzský sociální psycholog, sociolog, mezi jeho nejznámější práce patří kniha *Psychologie davu*.

Tento případ stále uvádím pro jeho negativní dopad. Může nám pomáhat k navazování kontaktů odbourávání nesmělosti, ale napomáhá také k vyjadřování extrémních názorů. Nepřináší jen výhody, ale poskytuje také půdu pro páchání trestné činnosti, která se složitěji odhaluje, protože se hůře hledá. Vyzkoušel jsem zadat několik hesel do vyhledávacího systému stránky Facebook a dostalo se mi zarážejících výsledků. Česká republika je zemí, která zahrnuje do svojí ústavy také Mezinárodní listinu práv a svobod, ale zkuste si zadat hesla jako rom, nebo romové a uvidíte jak to vypadá s názory na článek tohoto ústavního dokumentu o právu na život. Ano, internet poskytuje velkou svobodu slova, ale je třeba si uvědomit, že vinou efektu anonymity či neviditelnosti může být přílišná svoboda slova nebezpečná. Chtěl jsem jen upozornit, že je dobré o svých činech více přemýšlet, protože jsou ovlivněny anonymitou, již internet přináší.

16 Závěr

Na začátku jsem se snažil poskytnout širší teoretické zakotvení komunikace stejně tak jako v druhé části, jež byla věnována komunitám a speciálně serveru Facebook. Po shrnutí základních přístupů

a teorií jsem přistoupil k problematice internetové komunikace. Zde došlo představení některých nejběžnějších forem a možností komunikace na internetu. Na konec jsem se zaměřil na aspekty, kterými se internetová komunikace liší od komunikace v světě reálném. Zde jsem vycházel z práce J. Sulera, který se této problematice věnuje. Jeho pojetí se ztotožňovalo s mými úvahami, jež jsem činil v přípravných fázích své práce, a proto jsem si dovolil použít jeho dělení jako oporu.

V další fázi jsem se zaměřil na internetové komunity, jež jsem se prakticky, v závěru, snažil demonstrovat na případu sociální sítě Facebook, které mnoho bodů tématu komunit zahrnuje. V této části jsem se snažil upozornit nejen na klady, jež si asi každý uživatel uvědomuje, ale hlavně také na zápory, jež nám mnohdy unikají, ale které mohou mít negativní dopady i reálném světě.

17 Bibliografie

1. **Petrusek, Miloslav, Maříková, Hana a Vodáková, Alena.** *Velký sociologický slovník.* Praha : Karolinum, 1996.
2. **Huitema, Christian.** *A bůh stvořil internet...* Praha : Mladá fronta, 1996.
3. **Berger, Peter L. a Luckmann, Thomas.** *Sociální konstrukce reality.* Brno : Centrum pro studium demokracie a kultury, 1999.
4. Zpravy idnes. *idnes.cz.* [Online] 27. květen 2009. [Citace: 5. červen 2009.] http://zpravy.idnes.cz/klause-desi-nenavist-na-mitincich-varuje-pred-poulicnimi-vačkami-phx-/domaci.asp?c=A090527_173051_domaci_adb.
5. **Reichel, Jiří.** *Kapitoly systematické sociologie .* Praha : Grada , 2008.
6. **McLuhan, Marshal.** *Jak rozumět médiím: Extenze člověka.* Praha : Odeon, 1991.
7. **Leary, Timothy.** *Chaos a kyberkultura.* Praha : MAŤA DHARMAGAIA, 1997.
8. **Le Bon, Gustave.** *Psychologie davu.* Praha : Kra, 1997.
9. **Lamsér, Václav.** *Komunikace a společnost: Úvod do teorie společenské komunikace.* Praha : ACADEMIA, 1969.
10. **Keller, Jan.** *Dějiny klasické sociologie.* Praha : Slon, 2007.
11. **Giddens, Anthony.** *Sociologie.* Praha : Argo, 1997.
12. **De Vito, Joseph A.** *Základy mezilidské komunikace.* Praha : Grada, 2001.
13. Wikipedie. *en.wikipedia.org.* [Online] 2001. [Citace: 5. Březen 2009.] http://en.wikipedia.org/wiki/Facebook_features.
14. Wikipedie. *en.wikipedia.org.* [Online] 2001. [Citace: 5. Březen 2009.] http://en.wikipedia.org/wiki/Facebook#cite_note-Estimated_annual_sales-1.
15. **Suler, John.** *Psychology Of Cyberspace.* [Online] 2001. [Citace: 2009. Května 9.] <http://www-usr.rider.edu/~suler/psycyber/psycyber.html>.
16. **Fišer, Miloslav.** *novinky.cz.* [Online] 27. Duben 2009. [Citace: 10. Květen 2009.] <http://www.novinky.cz/internet-a-pc/167440-zenu-vyhodili-z-prace-protoze-nemocenskou-travila-na-facebooku.html>.
17. **Čermák, Miloš.** *Idnes. technet.idnes.cz.* [Online] 17. Červen 2009. [Citace: 18. Červen 2009.] http://technet.idnes.cz/cermak-byla-to-drina-ale-dokazal-jsem-to-vyhral-jsem-svoje-jmeno-psf-/sw_internet.asp?c=A090616_151704_sw_internet_kuz.
18. *proknihovnu. proknihovnu.cz.* [Online] 5. Únor 2009. [Citace: 20. Únor 2009.] <http://www.proknihovnu.cz/novinky.html/13>.

Přílohy

16:33:23 **Andel_Jirka:**  Pojedeme tam vytuněným Pendolínem

16:33:13 **MedvidkovaDanca:** CrEsPO007: co děje a proč!

16:32:56 **MedvidkovaDanca:** VLK-NOSEM-NEPIJE: jj znam

16:31:50 **CrEsPO007:** MedvidkovaDanca: ale jestli tam bude aj MiSaCeK774 tak semnou nepočítejte

16:31:49 **BoruvkovaLeidy:** Andel_Jirka: aha tak to se musi nechat..

16:31:24 **Andel_Jirka:** BoruvkovaLeidy: Protože Danuška a Medvídek budou mít svatbu 

16:30:53 **CrEsPO007:** MedvidkovaDanca: tak jestli budeme mít V.I.P vstupenky tak přijedu aj s Janičkou ju

16:30:50 **pikitka:** ahojki nejaky kluk kolem 17????

16:30:44 **Andel_Jirka:** Bude svatba, bude svatbááá

16:30:43 **BoruvkovaLeidy:** Andel_Jirka: jasny no a proc se teda chces ozrat kdyys ti to nechutna ? :

16:30:39 **MedvidkovaDanca:** MiSaCeK774: jsi tady

16:29:56 **Andel_Jirka:** MedvidkovaDanca: To si nemůžu nechat ujít!

16:29:46 **Andel_Jirka:** BoruvkovaLeidy: A kdo nepije, ten se nemůže opít :-)

16:29:37 **Andel_Jirka:** BoruvkovaLeidy: Prostě mi nechutná pití, tak nepiju :-)



16:29:21 **BoruvkovaLeidy:** Andel_Jirka: ty tak to ses dobrej

16:29:19 **Andel_Jirka:** DanuscinMedvidek, MedvidkovaDanca : Love forever 

16:29:17 **MedvidkovaDanca:** Andel_Jirka: jj doufám že přijedeš a CrEsPO007 oba

16:28:41 **Andel_Jirka:** BoruvkovaLeidy: Je to tak 

16:28:26 **Andel_Jirka:** MedvidkovaDanca: Já se tak těším 

16:28:21 **CrEsPO007:** MedvidkovaDanca:  

16:28:14 **CrEsPO007:** Andel_Jirka: no já sem si to myslel 

16:28:01 **MedvidkovaDanca:** CrEsPO007: jj budeme šeptat

16:27:44 **BoruvkovaLeidy:** Andel_Jirka: ty ses ale kecka

16:27:36 **Andel_Jirka:** CrEsPO007: 

16:27:27 **Andel_Jirka:** BoruvkovaLeidy: Ne, ještě nikdy, a ani trochu 



16:27:26 **MedvidkovaDanca:** Andel_Jirka: a hlavně ty

16:27:25 **CrEsPO007:** Andel_Jirka: už si dáváš do nosu ?? 



16:27:13 **CrEsPO007:** MedvidkovaDanca: vidím no ale tak musíme potichu ať to nikdo nevidí 



16:27:04 **BoruvkovaLeidy:** Andel_Jirka: coze ty ze ses jeste nikdy poradne nezral ??

16:26:57 **Andel_Jirka:** CrEsPO007: 

16:26:46 **CrEsPO007:** Andel_Jirka:   





16:26:43 **MedvidkovaDanca:** CrEsPO007: vidíš co píše! 

16:26:24 **CrEsPO007:** DanuscinMedvidek:  to jo a kam ke mě do auta 

16:26:24 **Andel_Jirka:**   Já se snad poprvé v životě vožeru 

16:26:00 **DanuscinMedvidek:** CrEsPO007: dam ji stenici 

16:25:54 **CrEsPO007:** MedvidkovaDanca: tak jistě to se dělá že se unáší nevěsta 

16:25:36 **Andel_Jirka:** MedvidkovaDanca, DanuscinMedvidek : Všichni svatí stojí při vás     

16:25:34 **BoruvkovaLeidy:** Andel_Jirka: cauky

16:25:27 **MedvidkovaDanca:** CrEsPO007: tak jj at si mně hleda vid 

16:24:50 **Andel_Jirka:** BoruvkovaLeidy: Ahojky 



16:24:49 **DwightY:** dxadsa



16:24:48 **CrEsPO007:** MedvidkovaDanca: no tak já ti zeberu oby dva 

16:24:30 **moudresrdce:** 

16:24:11 **BoruvkovaLeidy:** cauky lidicky

16:24:04 **MedvidkovaDanca:** CrEsPO007: mám 2 telefony 

16:24:00 **xxxxxxxx8xxxxxxxx:** našla by se tady holka z Prostějova?   

16:23:34 **CrEsPO007:**   

16:23:33 **naitl:** ahoj není tu nahodou slečna z Brna ci okoli? potreboval bych s necim pomoci...



16:23:26 **Andel_Jirka:** MedvidkovaDanca: 

16:23:16 **tazy26:** tak co nic?

16:23:10 **Andel_Jirka:** 

16:23:01 **CrEsPO007:** MedvidkovaDanca: tak uvidíme ale telefon ti zeberu 

16:22:54 **MedvidkovaDanca:** Andel_Jirka: dekuji moc opravdu

16:22:47 **CrEsPO007:** DanuscinMedvidek:  tak to je škoda  aspoň by byla sranda 

16:22:34 **MedvidkovaDanca:** CrEsPO007: neboj on si mně najde

16:22:07 **Andel_Jirka**: DanuscinMedvidek: 🤖

16:22:03 **DanuscinMedvidek**: CrEsPO007: neunese ja si k sobe pripoutam 😊-

16:21:51 **Andel_Jirka**: MedvidkovaDanca: Držím vám všechny palce co mám a ještě palce všech kamarádů, přátel, sousedů, učitelů, duchodců a pubertáků 🤖

16:21:24 **DanuscinMedvidek**: Andel_Jirka: to ja taky hrozne moc!!!!

16:21:23 **moudresrdce**: to bude zase nablito 🤖

16:21:18 **CrEsPO007**: MedvidkovaDanca: jj já tě unesu a schválně jestli si tě najde 🤖

16:21:07 **MedvidkovaDanca**: Andel_Jirka: díky 😊

16:20:38 **MedvidkovaDanca**: CrEsPO007: na svatbě přece

16:20:33 **Andel_Jirka**: 🤖🤖🤖🤖 Já se tak těšíííííím 🤖🤖🤖🤖

16:20:32 **tazy26**: Je tu nějaká žena na pokec?

16:20:12 **Andel_Jirka**: 🤖🤖🤖🤖

16:20:06 **moudresrdce**: 🤖

16:20:00 **Andel_Jirka**: MedvidkovaDanca 😊😊

16:19:42 **DanuscinMedvidek**: Andel_Jirka:jj to tak andilku 🤖🤖

16:19:36 **misule56**: cusik az na vecer kdyztak..

16:19:29 **CrEsPO007**: MedvidkovaDanca: 🤖 a kam ?? 🤖

16:19:24 **Andel_Jirka**: 🤖🤖🤖 Wohooooooooo, Danuška a medvidek budou mít svatbu !!!!!!

16:19:12 **Evuska17**: kdo si popovida?

16:19:07 **MedvidkovaDanca**: Andel_Jirka tak to až přijede

16:18:55 **G-unit12**: ahoj je tu nejaka holka z c.b.?

16:18:36 **MedvidkovaDanca**: CrEsPO007: jasně budeš nás přece vozit 🤖🤖

16:18:35 **Andel_Jirka**: MedvidkovaDanca: Kdyby do tuhého, jde do 🤖🤖🤖

16:18:13 **Andel_Jirka**: moudresrdce: 🤖

16:17:50 **MedvidkovaDanca**: Andel_Jirka: díky jde to do tuhého vid

16:17:46 **misule56**: zasejc se nic nedozviim...:(:(

16:17:33 **Misstramice**: ahojky lidičky..... 🤖

16:17:31 **CrEsPO007**: MedvidkovaDanca: jo tak to už možná budu mít řidičák tak doufám že budu mít V.I.P vstupenku 🤖

16:17:25 **Andel_Jirka**: A na to se napiju 🤖🤖🤖🤖

16:17:16 **moudresrdce**: 🤖

16:17:12 **Maudinka**: Nejakej kluk na pokec??

16:16:55 **MedvidkovaDanca**: CrEsPO007: až jse vrti

16:16:48 **Andel_Jirka**: DanuscinMedvidek, MedvidkovaDanca 🤖 Děti moje, jak já vám to přeju 🤖

16:16:20 **Patamisa**: Misacek774: To bude v pohodě sluníčko 🤖

16:16:11 **Andel_Jirka**: MedvidkovaDanca: Nééé 🤖🤖

16:16:08 **moudresrdce**: 🤖

16:16:03 **DanuscinMedvidek**: LIDICKOVE MOJI MILOVANI OZNAMUJU ZE ZE AZ SE VRATIM ZDALEKA...BUDE VELKA VESELKA..A NA TE VESELCE OCNAMIME DATUM NASI SVTABY 🤖

16:15:53 **MedvidkovaDanca**: Andel_Jirka: to jako mám utíct? 🤖

16:15:48 **Paulower**: 🤖

16:15:14 **misule56**: MedvidkovaDanca: tak to me tesii a kde to bude...??? 🤖

16:15:12 **Andel_Jirka**: MiSaCeK774: 4028

16:15:12 **CrEsPO007**: DanuscinMedvidek: kdy budete mít svatbu ??

16:15:03 **CrEsPO007**: MedvidkovaDanca: pročpak mi neodpovíš ty ??

16:14:58 **MiSaCeK774**: Andel_Jirka: Andilku dal by si my cislo na ty běžici smaily sou super

16:14:50 **MedvidkovaDanca**: misule56: no jasněěě

16:14:41 **MedvidkovaDanca**: CrEsPO007: odpoví ti medvidek

16:14:40 **diana200**: ahojky, pokecá někdo?

16:14:39 **MiSaCeK774**: Patamisa: Mno jo mno az na to že kulham jak svin 🤖

16:14:35 **Evuska17**: 🤖

16:14:27 **MedvidkovaDanca**: DanuscinMedvidek: lasko odpověz jim všem najednou

16:14:26 **Andel_Jirka**: MedvidkovaDanca: No však se ptám 🤖

16:14:24 **MiSaCeK774**: patjinka: Ahujky

16:14:05 **Patamisa**: Misacek774: Ty jsi ale trdlo 🤖🤖, a je to v pohodě?

16:13:59 **MiSaCeK774**: MedvidkovaDanca: M2la jsi napisat

16:13:57 **MedvidkovaDanca**: Andel_Jirka: zeptej se

16:13:48 **SpleenUnderground**: 🤖

16:04:35 **CrEsPO007:** MedvidkovaDanca: jj tedak mám abych si vydělal na řidičák
16:04:30 **misule56:** MedvidkovaDanca: jjj.....
16:04:27 **MiSaCeK774:** Andel_Jirka: Ti to jako vždy záávydím
16:04:23 **Evuska17:** 😞😞😞
16:04:15 **MedvidkovaDanca:** CrEsPO007: chodíš na brigady?
16:04:09 **Andel_Jirka:** MiSaCeK774: Já se mám skvěle, jako vždy..
16:04:05 **lalinka030:** pokecá tady někdo pls!?
16:04:00 **DanuscinMedvidek:** misule56: ahojky
16:03:53 **MedvidkovaDanca:** misule56: je to v pohode
16:03:46 **MiSaCeK774:** DanuscinMedvidek: Andel_Jirka Jak jse máte
16:03:36 **CrEsPO007:** MedvidkovaDanca: no jo to mám ale tak ani mi nepomůžou
16:03:28 **M2chal:** ahoj je tu nějaká holka na seznámení je mi 18
16:03:22 **DanuscinMedvidek:** MiSaCeK774: ahojky
16:03:19 **Andel_Jirka:** MiSaCeK774: Ahojky 🌹
16:03:18 **CrEsPO007:** DanuscinMedvidek: no já za rok už budu jinde 😊
16:03:12 **misule56:** MedvidkovaDanca: hh..ze joo jsem jednicka... 😊😊😊😊 mno tak dneska mi hrabe...
😊😊*3*
16:03:04 **MedvidkovaDanca:** CrEsPO007: máš rodič e pomůžou ti snad