

Univerzita Karlova v Praze



Filozofická fakulta

**Ústav pro pravěk a ranou dobu dějinnou
Archeologie pravěká a raně středověká**

Lidské pozostatky na sídliskách českého eneolitu

Juraj koval'

august 2007

Vedúci práce: Doc. PhDr. Miroslav Popelka, CSc.

Čestné prehlásenie:

Prehlasujem, že som bakalársku prácu vypracoval samostatne s využitím uvedených prameňov.

Praha, 19. 8. 2007

Juraj Koval'

Pod'akovanie:

Ďakujem všetkým, ktorí mi poskytli pomoc a rady pri vzniku tejto práce, najmä Mgr. Janu Maříkovi, ako i Dr. Ivaně Pleinerové a Mgr. Michalovi Kostkovi za sprístupnenie nepublikovaných informácií.

Obsah

| | |
|--|-----------|
| <u>I. Úvod</u> | 6 |
| <u>II. Metóda</u> | 7 |
| II. 1. Poznávaci proces | 7 |
| II. 2. Databáza | 7 |
| II. 2.1. Vyčlenenie druhov nálezov ľudských pozostatkov | 8 |
| II. 3. Vzťah ľudské pozostatky – sídliskový kontext | 8 |
| II. 4. Ľudské pozostatky na sídliskách ako objekt záujmu bádateľov | 10 |
| II. 5. Modelovanie a interpretácia | 12 |
| II. 5.1. Súčasť pohrebného rítu | 13 |
| II. 5.2. Štandardný, dominantný spôsob pochovávaní | 14 |
| II. 5.3. Štandardný, popri hroboch mimo sídliska paralelný spôsob pochovávaní | 16 |
| II. 5.4. Jednanie religiózne-rituálne | 20 |
| II. 5.5. Situačne a morálne-právne podmienené konanie | 24 |
| <u>III. Panoráma českého eneolitu</u> | 26 |
| <u>III. 1. Raný eneolit</u> | 26 |
| III. 1.1. Koniec lengyelského horizontu v Čechách | 27 |
| III. 1.1.1. Mladší stupeň kultúry s moravskou maľovanou keramikou | 27 |
| III. 1.1.1.1. Ľudské pozostatky v hrobových jamách | 27 |
| III. 1.1.1.2. Ľudské pozostatky v sídliskových objektoch | 28 |
| III. 1.1.1.3. Zhodnotenie nálezov | 28 |
| III. 1.1.2. Jordanovská kultúra | 29 |
| III. 1.1.2.1. Ľudské pozostatky v hrobových jamách | 30 |
| III. 1.1.2.1.1. Nálezy z Třebestovic (okr. Nymburk) | 30 |
| III. 1.1.2.1.2. Nálezy z Prahy-Ďáblic | 33 |
| III. 1.1.2.1.3. Zhodnotenie nálezov v hrobových jamách | 34 |
| III. 1.1.2.2. Ľudské pozostatky v sídliskových objektoch | 35 |
| III. 1.1.2.2.1. Zhodnotenie ľudských pozostatkov v sídliskových objektoch | 36 |

| | |
|---|-----------|
| III. 1.2. Post-jordanovské obdobie | 37 |
| III. 1.2.1. Zhodnotenie nálezov post-jordanovského obdobia | 40 |
| <u>III. 2. Starý eneolit</u> | 40 |
| III. 2.1. Kultúra nálevkovitých pohárov (KNP) | 40 |
| III. 2.1.1. Ľudské pozostatky v hrobových jamách | 41 |
| III. 2.1.1.1 Zhodnotenie ľudských pozostatkov v hrobových jamách | 41 |
| III. 2.1.2. Ľudské pozostatky v sídliskových objektoch | 42 |
| III. 2.1.2.1. Štandardné uloženia | 42 |
| III. 2.1.2.1.1. Súhrn - štandardné uloženia | 46 |
| III. 2.1.2.2. Neštandardné uloženia | 47 |
| III. 2.1.2.2.1. Súhrn - neštandardné uloženia | 50 |
| III. 2.1.2.3. Makotřasy | 51 |
| III. 2.1.3 Zhodnotenie nálezov ľudských pozostatkov zo sídliskových objektov KNP | 54 |
| III. 2.1.3.1. Jednanie pohrebné | 54 |
| III. 2.1.3.2. Jednanie nepohrebné-rituálne | 58 |
| III. 2.1.3.3. Situačne a morálno-právne podmienené konanie | 60 |
| III. 2.1.3.4. Makotřasy..... | 60 |
| <u>III. 3 Stredný eneolit</u> | 62 |
| III. 3.1. Řivnáčska kultúra | 63 |
| III. 3.1.1. Nálezy zo sídlisk | 64 |
| III. 3.1.2. Zhodnotenie nálezov zo sídlisk | 66 |
| <u>III. 4 Mladý eneolit</u> | 67 |
| <u>IV. Záver</u> | 67 |
| <u>Použitá literatúra</u> | 71 |
| <u>Prílohy</u> | 82 |

I. Úvod

Táto práca je pokusom o rozpoznie a zúžitkovanie výpovednej hodnoty všetkých foriem nálezov ľudských pozostatkov na sídliskách českého eneolitu. Uspokojiť sa s výkladom ľudských pozostatkov na sídliskách len ako s fenoménom priebežne prestupujúcim celým pravekom znamená ochudobniť sa o možnosť odhaliť konkrétne výpovede o charaktere duchovnej kultúry v dynamickom a premenlivom prostredí eneolitu. Komplikovaný výklad tohoto formálne i obsahovo bohatého javu, a to či už uvažujeme o jednaní štandardne pohrebnom, nepohrebnom rituálnom, či morálno-právne podmienenom, je nutné zvažovať v užšom prostredí jednotlivých kultúr, či určitých oblastí ich rozšírenia, a to najmä v kontexte s nálezmi ľudských pozostatkov mimo sídlisk.

Cieľom je, na základe konfrontácie pravidielností identifikovaných v množine informácií sústredených v databáze s modelovanými výkladovými rovinami, odhaliť rolu akú hralo v konkrétnych obdobiach českého eneolitu zámerné umiestňovanie ľudských pozostatkov do priestoru sídlisk.

II. Metóda

II.1. Poznávací proces

Prvá rovina práce spočíva v zhromažďovaní informácií o nálezoch ľudských pozostatkov na sídliskách a ich analytickom štruktúrovaní. Spolu s ďalšou, syntetickou rovinou, spočívajúcou v identifikácii štruktúr v archeologickom zázname (Neústupný 1986, 532-535), bude realizovaná v prostredí databázového programu Microsoft Access 2003 (k databázam v archeológii Macháček 1997, 33-34; Smutný 1997, 15-32; Neustupný 1994). Zistené štruktúry budú následne interpretované v rámci jednotlivých kultúr, resp. kultúrnych horizontov českého eneolitu. A to jednak na základe testovania vytýčených interpretačných modelov, a jednak na základe pokusu o rozpoznanie ich významu v kontexte celkového obrazu zaobchádzania s ľudskými pozostatkami v danom období. Prostú indukciu z archeologického materiálu je totiž potrebné dopĺňať o dedukciu z celkového obrazu príslušného typu spoločnosti (Bouzek 1982, 200).

II .2. Databáza

Jednotkou záznamu databázy je entita vyčlenená na základe jednotného priestoru umiestnenia (objekt), v ktorom môže byť umiestnený jeden, ale i niekoľko typovo totožných i rozdielnych nálezových celkov ľudských pozostatkov (napr. viacero kostier v jednom objekte).

Databáza je rozčlenená do troch úrovní – úroveň umiestnenia, úroveň kostrových pozostatkov, úroveň artefaktov. Každá z týchto troch úrovní je reprezentovaná skupinou deskriptorov, zameraných na popis určitej vlastnosti jednotky záznamu. Tá sa týka buď kontextu priestoru umiestnenia ľudských pozostatkov, alebo kontextu spôsobu ich umiestnenia a antropologického hodnotenia či konečne artefaktov zámerne k nim priložených.

Každému záznamu je v úrovni umiestnenia priradené jedinečné číslo záznamu (ČZ). Jednotlivý celok či viaceré celky kosterných pozostatkov umiestnené v objekte sú potom v úrovni kostrových pozostatkov charakterizované deskriptorom ČZ_poradie_KP. Jednotlivé artefakty prináležiace k daným celkom ľudských pozostatkov sú potom charakterizované deskriptorom ČZ_poradie_art. Teda napr. v jednej sídliskovej jame s ČZ hodnoty „1“ sa nachádzajú 2 kostry s ČZ_poradie_KP hodnoty „1_1“ a „1_2“ a druhá z nich má pri sebe

nádobu s ČZ_poradie_art hodnoty „1_2_1“ a a sekeromlat s ČZ_poradie_art hodnoty „1_2_2“.

Kompletný zoznam deskriptorov všetkých úrovní a ich hodnôt je uvedený v prílohe (tab. 1).

Databáza je prístupná na CD priloženému k práci.

II. 2.1. Vyčlenenie druhov nálezov ľudských pozostatkov

Na základe anatomickej úplnosti a priestoru umiestnenia boli pre potrebu štruktúrovania pramennej základne vyčlenené nasledujúce druhy nálezov :

1. kostra v sídliskovom objete
2. kostra v hrobovej jame – ľudská kostra uložená v priestore sídliska v objekte vytvorenom práve pre tento účel.
3. časť ľudského tela v sídliskovom objekte/vrstve
4. lebka (kompletná, alebo prítomná len v jednotlivých fragmentoch)
5. A/ zhluk kostí, B/ zhluk kostí jedinca, C/ zhluk kostí viacerých jedincov (neštruktúrovaná skupina ľudských kostí A/ atypických, B/ jedného a C/ viacerých jedincov)
6. izolovaná kosť – nález samostatnej kosti jedinca, izolované kosti – nález obvykle vo výplni rozptýlených, bližšie neurčitelných fragmentov ľudských kostí.
7. kremácia (zväčša v nádobe) umiestnená v sídliskovom objekte/vrstve

II. 3. Vzťah ľudské pozostatky – sídliskový kontext

Vyčlenené kategórie má spájať faktor antropogénne podmieneného umiestnenia v priestore sídlisk (výraz „umiestnenie“ používam v tomto všeobecnom pojednaní zámerne, pretože je obsahovo neutrálnejší než výraz „uloženie“). Na prvý pohľad je však zrejmé, že k jednotlivým druhom nálezov sa toto kritérium vzťahuje s rôznou mierou istoty.

Pokiaľ sa v priestore sídliska stretáme s ľudskými pozostatkami v objektoch nesídliskového charakteru (najčastejšie hrobová jama), je ich súčasnosť s okolitými objektmi sídliska často nestanoviteľná. Do úvahy prichádza náhodné umiestnenie hrobu do priestoru zaniknutého (i kultúrne totožného) sídliska, resp. sídliskových objektov medzi povrchovo nezreteľné hroby. Je možné, že v niektorých prípadoch *predstavujú hroby na sídlisku súčasť väčšieho pohrebiska, ktoré sa nachádzalo v bezprostrednej blízkosti sídliska a v*

súvislosti s jej cyklickým osídlením v rôznych fázach mladšej a neskorej doby kamennej dochádzalo k jeho vzájomnému porušovaniu so sídliskom (Lužianky, Svodín, Šarišské Michaľany) (Kličová 2001, 219). Zrejme to je však až vtedy, keď sledujeme stratigrafické narúšanie sa nesúčasných objektov. V mnohých obdobiach na geograficky rôznych územiach (o tomto jave v rôznych regiónoch Afriky napr. Holý 1956) však tento jav nie je zapríčinený náhodou. Je podmienený kultúrnou tradíciou, kedy je pochovanie mŕtneho v blízkosti obydla jedným zo štandardných prejavov pohrebného jednania. Formálne obdobné nálezy poznáme i z prostredia českého eneolitu. Táto analógia samozrejme nemá poslúžiť ku konkrétnemu výkladu českých nálezov. Demonštruje len podstatnosť možnej výpovednej hodnoty pojednávaných nálezov a oprávnenosť ich zaradenia do tejto práce. Vysoká pravdepodobnosť zámerného umiestnenia hrobov na plochu sídliska je odvoditeľná a) od rámcovej súčasnosti, na základe hrovej výbavy datovaného celku s okolitými objektmi a b) zo vzájomného priestorového rešpektovania sa. Podmienkou je tu však komplexný prieskum plochy sídliska s hrobovými nálezmi a existencia či dostupnosť dokumentácie výskumu.

Miera istoty súčasnosti sídliskových a hrobových objektov je v databáze sledovaná deskriptorom „Súčasnosť“. Rozlišované sú tri hodnoty 1 – 3. Hrobové nálezy datované rovnako ako sídliskové objekty, s ktorými sú v doloženom vzájomne sa rešpektujúcom priestorovom vzťahu, sú klasifikované mierou súčasnosti hodnoty 2. Je potrebné dodať, že k zhromaždeniu týchto nálezov bolo nutné prakticky u všetkých známych hrobových nálezov eneolitu overovať možnú súvislosť s prípadnými blízkymi sídliskovými objektmi. Túto požiadavku sa aspoň čiastočne podarilo splniť u staršieho úseku daného obdobia. Práce zaoberajúce sa pohrebným rítom eneolitu tomuto javu mnohokrát nevenovali pozornosť. Do súpisu boli zahrnuté i nálezy zo starších, obmedzene dokumentovaných výskumov, spravidla udávajúce informácie v prvom rade o hrobe, vedľa ktorého, či v blízkosti ktorého boli zistené i kultúrne jamy s obdobným keramickým materiálom. Kvôli citelne nižšiemu informačnému potenciálu im bola priradená miera istoty súčasnosti hodnoty 3, reprezentujúca tak nálezy ľudských pozostatkov v nesídliskových objektoch s neoveriteľným vzťahom k sídliskovému kontextu. Možné skreslenie parametrov pramennej základne sa však môže v syntetickej fáze spracovania všetkých nálezov prejaviť len v niektorých málo bodoch úrovne lokalít a umiestnenia. Nedotkne sa hodnotenia a výkladu na úrovni konkrétnej charakteristiky ľudských pozostatkov a viacerých parametrov hodnôt z úrovne umiestnenia ľudských pozostatkov v rámci osídlenia. Dôvodom je skutočnosť, že do hodnotených oblastí tieto nálezy jednoducho neposkytnú sledované informácie.

Miera istoty súčasnosti 1 je teda priradená nálezom, kedy sú pozostatky zomrelých nájdené priamo v sídliskových objektoch. U takto situovaných neanatomických celkov je však miestami potrebné rozlišovať medzi činiteľom umiestnenia. Vo všeobecnosti ním u artefaktov môžu byť antropogénne i neantropogénne procesy prebiehajúce jednak v prostredí pôvodnej živej kultúry a jednak postdepozíčne po ich (v tomto prípade ľudských pozostatkoch) vyčlenení z jej sféry (Květina 2002, 21-38). Napr. izolované ľudské kosti sa do odpadovej jamy mohli dostať zavlčením psami, čo je rozoznateľné podľa okusu. Do úvahy prichádza i zrútenie stien objektu a splach z plochy sídliska z rozrušených pôvodných celkov. V týchto prípadoch je potrebné rozhodnúť podľa povahy ostatnej výplne objektu. Zámerné umiestňovanie ľudských ostatkov do sídliskových jám tak, že zanechá neanatomický celok býva totiž súčasťou aktu zahŕňajúceho zároveň i umiestňovanie iných artefaktov. I keď sú nálezy samostatných kostí ľahko prehliadnuteľné (a to ako pri terénnom výskume, tak pri zhromažďovaní informácií) nie je ich vhodné podceňovať. V prostredí mohylovej kultúry doby bronzovej v Čechách bolo oproti množstvu jedincov odvodených z kompletných, resp. takmer kompletných kostier pri identifikácii jedincov umiestnených v sídliskovom kontexte pomerne veľké množstvo (41%) odvodených z nálezov jednotlivých kostí (Bouzek - Koutecký 1980, 398).

II. 4. Ľudské pozostatky na sídliskách ako objekt záujmu bádateľov.

Najmä v prostredí nemeckej archeológie bol vzťah ľudské pozostatky – sídlisko diskutovaný už od druhej polovice 19. st. Okrem neolitických nálezov bolo jedným z prvých objektov interpretácie (v tomto prípade diskutované pochovávanie v prostredí sídliska) opevnené mladoneolitické (z pohľadu nem. archeológie) sídlisko v Michelsbergu pri Untergrombachu (Schumacher, K. 1881/1890). Medzi sídliskovými objektmi ležali kotlovité jamy s bohatým nálezovým materiálom v popolovitej výplni, čiastočne spoločne s ľudskými kostrami (resp. ich časťami). Krátko pred zlomom 19. a 20. storočia upozornil na neolitické sídliskové pohreby K. Buchtela (1899, 1 - 42). Neolitické nálezy druhu, ktorým sa zaoberá táto práca sú síce početné a významné, avšak boli už pomerne vyčerpané spracované a bližšie sa u nich zastavovať nebudem. Podrobné dejiny bádania, súhrn, rozbor a vyhodnotenie nálezov nájdeme v metodicky veľmi kvalitných prácach U. Veita (1988, 1991, 1996), G. Happa (1991) či J. Orschiedta (1998). Problematikou sa zaoberali v stredoeurópskom rozmere (U. Veit 1996 – v celoeurópskom), teda vrátane niektorých nálezov

českých.

V českom prostredí sa sídliskovým „pohrebom“ komplexne venoval najmä J. Rulf (1996, 115-124). Snažil sa však vysledovať všeobecné rysy „pohrebov“ na sídliskách v rôznych obdobiach praveku. U jednotlivých období, medzi nimi i eneolitického, sa obmedzil na výpočet niektorých publikovaných nálezov. Sídliskový „pohreb“ poníma ako *nadkultúrny jav ignorujúci vo svojej jednotlivjej podobe kultúrne špecifiká, resp. pohrebný rítus jednotlivých kultúr. Je kontinuálny, prechádza neprerušene celým poľnohospodárskym pravekom až po raný stredovek*. Zároveň však dodáva, že *javovo rovnaké pohreby na sídliskách môžu mať úplne odlišný význam v rámci kontextu jednotlivých archeologických kultúr či období* (Rulf 1996, 120). Podstatné je u tejto práce rámcové vyčlenenie dôvodov k „pohrebom“ na sídliskách. Tie sú podľa J. Rulfa hľadané *v oblastiach etnicko-sociálnej, rituálne-religiózne, ekonomicko-sociálnej, či morálno-právnej. Vylúčená nie je ani varianta pohrebov núdzových (v rámci epidémií a pod.), resp. tajných* (Rulf 1996, 119).

Dokladom pohrebného rítu na sídliskách z obdobia neolitu a eneolitu na Slovensku sa vo svojej diplomovej práci venovala J. Kličová (2000a). Táto súhrnná štúdia (resp. jej publikovaný výťah – Kličová 2000b, 218-232) je však problematická v určitých metodických bodoch. Napr. kategórie nálezov vyčleňuje v tejto podobe: *kostrové alebo žiarové hroby v hrobových jamách v areáli sídliska, symbolické hroby (kenotafy) v areáli sídliska, ľudské kostrové zvyšky v sídliskových objektoch (pietne, alebo nepietne uložené), pohodené ľudské kosti v sídliskovej vrstve, ľudské kostrové pozostatky na jaskynných sídliskách, doklady stavebnej obety, hromadné pohreby v areáli sídliska, pohreby zvierat v areáli sídliska* (Kličová 2000b, 219). Nie je jasné jednotné kritérium vyčleňovania. Na jednu úroveň sú kladené napr. pohodené ľudské kosti v sídliskovej vrstve (teda kategória vyčlenená na základe anatomickosti, spôsobu a priestoru umiestnenia v sídl. kontexte) a doklady stavebnej obety (teda kategória utvorená až v interpretačnej fázi poznávacieho procesu).

Pokusy o súhrn nálezov v rámci určitých archeologických kultúr (v tomto prípade badenskej kultúry v Karpatskej kotline) ešte nachádzame v prácach slovenských autorov G. Nevizánskeho (1985a, 58-82, 1958b, 249-272) a I. Kuzmy (1985, 139-151). K „pohrebom“ rívnáčskej kultúry, často nachádzaným v prostredí sídlisk, takto pristúpila E. Pleslová-Štiková (1968, 145-148).

Okrem uvedených prác bola tématika interpretácie nálezov ľudských pozostatkov v staršom poľnohospodárskom praveku rozoberaná i v mnohých publikáciách referujúcich o konkrétnych nálezoch (len námatkovo napr. Černá – Velínsky 1991, 47-62; Čtverák – Rulf 1989, 5-29; Milisauskas - Kruk 1978, 43-52, Vladár, J. - Lichardus, J. 1968, 263-352 a mnoho

d'alších).

V dobe bronzovej zvyk umiestňovania ľudských pozostatkov do priestoru sídlisk z kvantitatívneho hľadiska kulminuje. Je skutočne pozoruhodné, že napr. na Morave pripadá v sfére unetickej kultúry na 8 sídliskových objektov nález jedného sídliskového pohrebu (Salaš 1990). Potrebné je uviesť, že vrchol početnosti spadá do prechodu kultúry mohylovej a knovízskej a do fázy IV-V knovízskej kultúry. Toto obdobie bolo objektom záujmu mnohých bádateľov (napr. Bouzek – Koutecký 1980, Salaš 1990, Stuchlíková 1990, u nich odkazy na ďalšiu lit.)

V nasledujúcej dobe železnej je nálezov relatívne menej. Súpis nálezov v období HD až LTD nájdeme v práci J. Waldhausera a kolektívu (1993, 309-311). Súpis nálezov ľudských kostí na moravských sídliskách doby laténskej vyhotovil M. Čižmář (2000, 81-91).

Veľmi zle sme informovaní o situácii na sídliskách doby rímskej. J. Rulf (1996, 118) spomína len nález infantilných jedincov v troch objektoch z Mlékojed (okr. Mělník). Nízky počet jedincov pochádza rovnako zo sídlisk raného stredoveku.

Uvedený zbežný prierez bádáním v problematike depónií ľudských pozostatkov z širšom časovom rozmedzí, než akým sa zaoberá táto práca, zďaleka nie je vyčerpávajúci. Pokiaľ sa jedná o výpočet publikácií, v ktorom by sa dalo pokračovať, nie je to ani jeho účelom. Má totiž len orientačne priblížiť bádateľský záujem o ľudské pozostatky na sídliskách ako o fenomén tiahnući sa od praveku až po raný stredovek.

II. 5. Modelovanie a interpretácia

Jediná cesta, ako archeologické štruktúry deformalizovať, spočíva v metóde modelovania (Neustupný 1986, 544). Pokiaľ nechceme v prípade poňatia nálezov ľudských pozostatkov v priestore sídlisk ostať len pri konštatovaní o priebežnom výskyte „sídliskových pohrebov“ v celom stredoeurópskom praveku, musíme venovať pozornosť formulácii modelov. Oproti modelovaniu napr. areálov spracovania či dosažitelnosti určitých surovín však u všetkého, čo súvisí so zaobchádzaním s ľudskými pozostatkami v praveku, stojíme na neistej pôde. Nemôžeme sa s prílišnou istotou oprieť o indicie plynúce z priameho či rôznymi prameňmi sprostredkovaného pozorovania kategórií živej kultúry. I keď sú rituály späté so smrťou jednou z najkonzervatívnejších zložiek kultúry, nepomôže ani pozorovanie súčasnej spoločnosti, v ktorej je patrné rovnako tabuizovanie smrti ako i neprehliadnuteľné zakrpatievanie symbolického vnímania a vyjadrovania sa. V archeológii ináč nápomocný experiment osvetľuje iba otázky ohľadom hrobových konštrukcií a z pochopiteľných dôvodov

necháva otázku motivácie umiestňovania ľudských pozostatkov do sídliskových objektov stranou. Tá mohla prameniť z celokultúrne zdieľaných tradícií tak ako i z osobných rituálov či jednoducho náhodilej udalosti.

V tejto úrovni práce nie je na mieste pokúšať sa o obsahový výklad rituality spojenej s ľudskými pozostatkami v tak konkrétnej podobe ako o nich hovorí etnológia. Prínosnejšie bude zamerať sa na vytýčenie základných rovín výkladu motivácie pojednávaného javu. Dôraz bude venovaný najmä na ich špecifickosť tak ako je zistiteľná v archeologickom zázname spoločenstiev minulých, ktoré ľudské pozostatky okrem toho umiestňovali i mimo sídlisk.

II. 5. 1. Súčasť pohrebného rítu

Väčšina bádateľov (napr. U. Veit, E. Pleslová-Štiková, J. Kličová, J. Rulf a ďalší) používa v súvislosti s rôznymi formami ľudských pozostatkov na sídliskách pojem pohreb. U. Veit hovorí o pohrebe vtedy, keď je možné doložiť zámerné deponovanie ľudských pozostatkov (1996, 25-6). Všeobecné označenie nálezov ľudských pozostatkov v objektoch ako pohrebov je problematické. Tento pojem je totiž už sám o sebe istým interpretačným kritériom. Z tohto dôvodu sa v tejto práci, pokiaľ ešte neprebehla interpretácia nálezu/skupiny nálezov, tak často horí v neutrálnejšom slova zmysle o umiestňovaní ľudských pozostatkov do priestoru sídliska. Môžeme hovoriť o pohrebnom ríte, ako viacmenej záväznom spôsobe układania zomrelých, líšiacim sa niekedy i v rámci jednotlivých kultúr, ale pojem pohreb je nesprávne označenie pre hrob ako miesto obradného uloženia telesných pozostatkov, zväčša sa uskutočňujúceho v závere pochovávaní ako zámerného, viacnásobného obradného nakładania s telesnými pozostatkami po smrti človeka (Sklenář – Sklenářová – Slabina 2002, 272, 303-304). Pochovávanie môžeme chápať v užšom slova zmysle ako štandardný spoločenský úkon/úkony vykonávané po úmrtí príslušníka komunity jeho pozostalými a zúčastnenými s hrobom ako finálnou (nie nutne definitívnou) fázou, alebo i v širšom slova zmysle ako akýkoľvek štandardne praktikovaný rituálny úkon vyvolaný (nie ju vyvolávajúci) smrťou človeka – napr. i násilný zásah do tela, uskutočňujúci sa napr. vždy pred uložením do zeme v dôsledku obavy z revenantstva, môžeme byť súčasťou pochovávaní¹.

¹ Za takéto však nie je možné označiť jednanie v ojedinelom prípade, keď sa situačne podmienené pri podozrení z revenantstva občas dodatočne otvorí hrob a vykoná sa násilný zásah. Rozdiel medzi oboma prejavmi strachu z revenantov, z ktorých jeden je a druhý nie je súčasťou pohrebného rítu, spočíva v tom, že prvý je ustálenou kultúrnou tradíciou, realizovanou pravidelne po smrti človeka a druhý je konaním v netypickej situácii, nastávajúcej nie v dôsledku úmrtia, ale v dôsledku situačne špecifického podozrenia z revenantstva. Problém však samozrejme spočíva v rozlišovacích medziach

II. 5.2. Štandardný, dominantný spôsob pochovania

Pokiaľ u istého kultúrne špecifického spoločenstva ľudí (živého, alebo predpokladaného – archeologická kultúra) nemáme doklady bežného (teda kvantitatívne zodpovedajúceho množstvu sídlisk či priamo predpokladanému počtu ľudí) pochovania mimo sídliska na pohrebiskách, a naopak sa stretávame s frekventovaným výskytom ľudských pozostatkov v priestore sídlisk, je oprávnené predpokladať, že tento spôsob zaobchádzania so zosnulými zo strany pozostalých bol štandardný. Ak má byť i dominantný (voči hypoteticky praktikovanému archeologicky nezistiteľnému či nezistenému mimo sídliskovému spôsobu pochovania), musí byť množstvo hrobov s prihliadnutím k skresleniu postdepozíčnými procesmi aspoň približne zodpovedajúce predpokladanému rozsahu populácie.

Na nutnosť počítať s týmto modelom poukazuje jeho existencia napríklad v prostredí mnohých afrických regiónov. Pochováva sa tam do hrobov v priestore sídliska a priamo do obydli (konkrétne príklady - Holý 1956). Špecifické je, že jednotlivé rysy pochovania - hĺbka hrobov, ukladanie/neukladanie milodarov do hrobov, kritéria konkrétneho umiestnenia ľudských pozostatkov v chatách či v priestore pri nich, atď. - sa líšia medzi jednotlivými kmeňmi či osadami navzájom. V prípade poukázania na existenciu tohto kultúrneho rysu je zbytočné vymenúvať jednotlivé varianty pochovania. Sú podmienené tradične danými rodinnými a sociálnymi danosťami, a v konkrétnej podobe je nesprávne ich prenášať do chronologicky a geograficky odlišnej sféry stredoeurópskeho praveku.

Pokiaľ je celkovo dominantné pochovanie na sídliskách realizované z nášho pohľadu pietnym spôsobom, je z hľadiska priestoru umiestnenia špecifické najmä hrobovými jamami a rôznymi miestami priamo v obydliach.

Hrobové jamy na sídliskách z priestorových dôvodov nemôžu akceptovať pravidlá obdobného typu ako na pohrebiskách. Tie predstavujú špecifické miesto uloženia zomrelých členov spoločnosti s vymedziteľnými priestorovými špecifikami, vlastnými pravidlami a štruktúrou. Z etnologických pozorovaní je zrejmé, že existujú jasné pravidlá, na základe ktorých hroby zaujímajú isté pozície voči obydliu, ohrade s dobytkom, alebo ohradeniu osady. Pravidelnosti v priestorových vzťahoch s okolitými objektmi sídliska v stredoeurópskom praveku očakávať môžeme. Bolo by však zavádzajúce odvodzovať ich konkrétne modely napr. od afrického prostredia s jedinečnou inštitúciou rodiny či sociálnymi pravidlami.

interpretácie archeologických prameňov. Je totiž veľmi pravdepodobné, že v spoločnosti, kde by sa uskutočňovali obe významovo odlišné varianty protirevenantského chovania, by sme ich od seba nevedeli rozlíšiť.

Výbava hrobov sa môže/nemusi viac či menej rôzniť. V tomto nie je možné stanoviť pravidlá. V predmetov všeobecne zámerne prikladaným k pozostatkom zosnulých do hrobu je však vo všeobecnosti potrebné podotknúť, že pri ich interpretácii sa nestretávame s priamym odrazom existujúcich vzťahov v danej spoločnosti. Sú totiž prejavom ideálnych predstáv, ktoré zdieľali a zámerne vyjadrovali účastníci pohrebného obradu (Genep 1997)

Môžeme zhrnúť, že indikátorom dominujúceho pochovávaní na sídliskách v archeologickom zázname je zistenie týchto rysov (pravidelností v archeologickom zázname):

- v úrovni anatomicky vyčlenených typov ľudských pozostatkov – kompletne, pietne uložené kostry, alebo iná „štandardná“ forma ako kremácia.
- v úrovni priestoru umiestnenia – najčastejšie hrobové jamy a obytné objekty
- v úrovni ľudských pozostatkov mimo sídlisk - žiadne alebo obmedzené doklady
- v úrovni prídavkov – ľubovoľné, podľa kultúry

Pre úplnosť vykreslenia tejto interpretačnej roviny ostáva dodať, že v prípade pochovávaní na sídliskách prichádza do úvahy ako dominantná, ale len veľmi ťažko špecifikovateľná forma viacfázového priebehu, zahrňajúca z nášho pohľadu i formálne nepietne ale obsahovo iste rituálne jednanie (násilné zásahy na skelete, široká škála typov nálezov ľudských pozostatkov). U jednotlivých nálezov si síce často nemôžeme byť istí, akú fázu procesu predstavujú, je ale možné, že aspoň jeden stupeň sa bude vyznačovať pravidelnosťou umiestňovania určitej kategórie kostrových pozostatkov (napr. lebky) do určitého priestoru (napr. niekam do domu).

Bližšia špecifikácia takto interpretovateľných nálezov bude uvedená neskôr.

Nasť môže i situácia, že dominantné pochovávanie na sídlisku ustupuje pred novou pohrebnou zvyklosťou. Súvisí to s prirodzeným alebo i nanúteným šírením cudzích kultúrnych prvkov. Tento jav nastáva napr. v Afrike od 2. pol. 20 st., kedy sledujeme ústup od pochovávaní na sídliskách pod vplyvom islámu a európskej mestskej kultúry (Veit 1996, 28). V archeologickom zázname v takýchto situáciách vzniká obraz paralelnej existencie dvoch pohrebných praktík. Je však potrebné rozlišovať medzi tradíciou ustáleným praktikovaním viacerých spôsobov pochovávaní a prechodom k odlišnej zvyklosti, po určitý

čas sa prejavujúcim paralelným výskytom oboch prístupov, avšak s tým, že po istom čase jedna prevládne.

II. 5.3. Štandardný, popri hroboch mimo sídliska paralelný spôsob pochovávania

Pokiaľ je v určitom sledovanom kultúrnom prostredí časť populácie pochovávaná mimo sídliská a na druhej strane sa stretávame s pravidelne sa objavujúcim formálne homogénnym spôsobom/spôsobmi pochovávania ďalšej časti/častí obyvateľstva na ploche sídlisk, je za vymedziteľných okolností možné oprávnene uvažovať o paralelnom praktikovaní aspoň dvoch odlišných spôsobov pochovávania. Najpravdepodobnejšie zo sociálne-etnických/ekonomických dôvodov sú štandardne realizované inými skupinami obyvateľstva. Konkrétne úvahy potom môžu kalkulovať so širokou variétou klasifikácií postavenia jednotlivca v spoločnosti a to buď daného od narodenia (príslušnosť k istej rodine, odlišná etnicita, atď.), alebo získaného počas života (úspešnosť, absolvované prechodové rituály, atď.).

Možné kritéria, špecifikujúce príčinu prečo isté osoby boli štandardne pochované na sídliskách, určujú svojou povahou i početnosť tohto javu (rámcové odlišnosti v početnom zastúpení v skupine bohatých/chudobných, bojovníkov/ostatného obyvateľstva, atď.)

Zo súčasného hľadiska v pietnej podobe praktizovaný je tento jav v hojnej miere vysledovateľný v prostredí únětickej kultúry. M. Salaš (1990) zhromaždil doklady pochovávania z únětických sídliskových objektov v prostredí Čiech a Moravy. Z praktických dôvodov do súpisu však nezahrnul nálezy zo sídliskových vrstiev, ľudské skelety z objektov, kde nálezový kontext nasvedčuje základové obete, ďalej eliminoval izolované ľudské lebky a ojedinelé ľudské kosti v sídliskových jamách, čo ako sám uznal, nie je metodologicky správne. Zistil, že z minimálne 20 českých a 35 moravských lokalít pochádza 144 jedincov z 87 zahĺbených objektov.

Časté bolo zastúpenie viac ako dvoch jedincov v objekte. Antropologický materiál sa na únětických sídliskách vyskytuje v 8,3% objektov (tj. zhruba v každej dvanástej jame). Teoreticky teda na 7,96 sídliskových jám môžeme počítať s jedným skeletom. Pokiaľ je uvádzaný tvar jamy, úplne prevažujú jamy so zúženým ústím a podsadenými stenami sa zásobnou funkciou, ktoré ale vôbec vo všeobecnosti na starobronzových sídliskách prevažujú. Prevažujú skelety na dne jám (42,8%), alebo v spodnej tretine výplne (40,5%). K 84

skeletom poznáme informácie o ich polohách. U ďalších 21 jedincov z 8 lokalít boli v jamách zistené dislokované kosti neúplných kostier. Zhruba 2/3 (55 jed. – 55%) bolo uložených v polohách s akými sa stretávame v hroboch mimo sídlisk. Ak sa v objektoch vyskytne viac jedincov, sú zvyčajne uložení v skrčenej polohe na boku. Antropologické dáta rôznej kvality sú dostupné u 86 jedincov (48% deti, 19,8% žien, 22% mužov, zbytok neurčení dospelí). Významné je, že násilné zásahy boli vysledované len na štyroch lokalitách. 23% bolo buď bez sprievodných nálezov alebo k nim nie sú údaje, 36,8% tvorili jamy s bežným sídliskovým inventárom, v 12,6% nie je možné rozhodnúť možnú súvislosť artefaktov s LP. V 8 jamách (9,2%) sa priamo na skeletoch objavili šperky, vzácne len v jednotlivých prípadoch kamenné nástroje, závažia, prasleny, zmotierky či prekrytie alebo podloženie črepní.

Viac ako polovica v sídliskových objektoch pochovaných jedincov bola pochovaná ohľadom orientácie a spôsobu umiestnenia rovnako ako sa pochovávalo na pohrebiskách. U deviatich objektov sú prítomné i pre pohrebiská štandardné milodary a jedinou odlišnosťou je práve umiestnenie v sídliskovej jame.

Zdá sa, že početne významná časť populácie unéctickej kultúry bola na základe istého kritéria pochovávaná štandardne do sídliskových objektov. Relatívna chudobnosť výbavy oproti „pohrebiskovým“ hrobom naznačuje sociálne-majetkovú diferenciáciu.

I. Bognár – Kutzián (1963) si pri spracúvaní veľkého pohrebiska Tiszapolgár-Basatanya a rozoberaní eneolitického pohrebného rítu v JV strednej Európe všimol, že pojednávaný jav sa s nižšou frekvenciou objavuje dokonca i v prostredí pohrebiskami typickej tiszapolgárskej kultúry. Je známych 10 prípadov, kedy sa vedomé umiestnenie hrobu do priestoru sídliska zdá byť doložené (7 doslelých jedincov, 2 deti, a jeden symbolický hrob). Hroby boli zrejme umiestnené na sídliská až po ich opustení, čo nepopiera aspekt zámernosti umiestnenie do priestoru sídliska i keď v týchto prípadoch už asi neužívaného. Mŕtvi boli ukladaní rítom známym z pohrebísk. Muselo existovať určité kritérium uplatňované na úzku skupinu ľudí uložených štandardným spôsobom v hroboch v priestore sídlisk rítom známym z pohrebísk.

Ako indikátor štandardného, zo súčasného pohľadu pietneho pochovávaní na sídliskách, v archeologickom zázname paralelného s pochovávaním na pohrebiskách, vyčleňujeme súčasnú prítomnosť týchto rysov:

- v úrovni anatomicky vyčlenených typov ľudských pozostatkov – kompletné, pietne uložené kostry, alebo iná „štandardná“ forma ako kremácia, objavujúce sa na sídliskách pravidelne (nemožné stanoviť jednotné kritéria pravidelnosti spočívajúce v početnosti prípadov. Nutné rozpoznať, že sa na sídlisku v jednotnom kontexte a forme opakuje určitý spôsob ukladania)
- v úrovni priestoru umiestnenia – sídliskové objekty (zásobné a odpadové jamy), hrobové jamy
- v úrovni prídavkov - najzreteľnejší, v tejto interpretačnej úrovni vždy prítomný spôsob odlišenia od mimo sídliskových pohrebov spočívajúcim situovaním v priestore sídliska. Okrem toho sa môže, ale nutne nemusí prejavíť vo výbave hrobov. Pokiaľ je na sídliskách prítomná, môže byť v porovnaní s pohrebiskami totožná, chudobnejšia ale i bohatšia (čo nutne ale nemusí odrážať špecifikujúce kritérium)
- neprítomné, resp. zriedkavé násilné zásahy na antropologickom materiáli
- v úrovni ľudských pozostatkov mimo sídlisk - pravidelne praktikované pochovávanie mimo sídlisk. Kvantitatívne v rôznych pomeroch k sídliskovým hrobom

Do tohto interpretačného rámca je zaradená i varianta viacfázového zaobchádzania s ľudskými pozostatkami. Takto interpretovateľné sú časti ľudských tel, zhľuky kostí v neanatomickej polohe či samostatné kosti zisťované pravidelne v určitých špecifických kontextoch sídlisk spoločenských, ktoré takto mohli pochovávať výlučne, alebo paralelne popri inom ríte realizovanom mimo sídlisk.

Vymenované typy ľudských pozostatkov nesú často stopy násilných postmortálnych zásahov, ktoré svedčia o tom, že po smrti bolo s telami z nášho pohľadu nepietne zaobchádzané. To ale vonkoncom nevyklučuje ritualitu konania, keďže sa zdá, že všetky úkony spájajúce sa v praveku s ľudskou smrťou boli rituálne (Matoušek 1988, 26). K týmto nálezom sú notoricky priradované interpretácie v zmysle kanibalizmu a násilných obetí. V určitých prípadoch, ktorým sa bude venovať kapitola o nepohrebne rituálnom konaní, tomu tak mnoho nasvedčuje. Napr. J. Kandert (1982) však pri kritike takejto interpretácie

knovízskych „pohrebov“ (Bouzek – Koutecký 1980) správne podotýka, že roztrieštené a opálené ľudské kosti je vhodnejšie vykladať ako pozostatky sekundárneho pochovávania. Na základe etnografických príkladov je ich podľa neho možné chápať dokonca len takto. V popisoch skutočných kanibalských hostín nemáme totiž správy o rozbíjaní kosti (malo sa tak diať kvôli morku) (Kandert 1982, 195). Zo starších nálezov poznáme zo SZ Čiech niekoľko knovízskych samostatných kostrových hrobov v kamenných skrinkách (Bouzek – Koutecký 1980, 406). Naznačuje to práve existenciu odlišných spôsobov pochovávania odohrávajúcich sa v rámci jednej kultúry na odlišných miestach.

Je zrejme riziko, že jednotlivé úseky viacfázového pochovávania môžu byť v archeologickom zázname mylne interpretované ako odlišné, paralelne praktikované pohrebné ríty a naopak, že do jedného predpokladaného niekoľkostupňového procesu môžu byť zahrnuté nesúvisiace jednorázové depóniá. V prípadoch akými sú nálezy samostatných lebiek pravidelne nachádzané v obydliach je rovnako zrejme, že tam boli uložené až po oddelení od tela. Chýbajúce zvyšky skeletu ukazujú, že sa tak udialo na inom mieste. Frekvencia výskytu či vôbec prítomnosť násilných zásahov na lebkách napovedá, či bola hlava oddelená pred alebo po rozklade mäkkých tkanív, ku ktorému boli telá odkladané buď do priekopov alebo mimo osadu. V akomkoľvek stave lebku nájdeme, môžeme očakávať určitý štandardný postup v nakladaní so zvyškom skeletum, ktorý býva tak často nachádzaný neanatomicky uskupený v najrôznejších sídelných kontextoch.

Pre viacstupňové pohrebné praktiky v priestore sídlisk, zo súčasného podľa du na manipuláciu s ľudskými pozostatkami vyznievajúce nepietne, je možné predpokladať aspoň niekoľko spoločne sa vyskytujúcich znakov:

- v úrovni anatomicky vyčlenených typov ľudských pozostatkov – všetky predstaviteľné, vyskytujúce sa s frekvenciou v závislosti od toho či boli dominantným, alebo sociálne-etnicky/ekonomicky podmieneným integrálnym prejavom pochovávania
- v úrovni priestoru umiestnenia – všetky typy sídliskových objektov, i priekopy a kultúrne vrstvy s predpokladom že aspoň určitý typ pozostatkov predpokladá určitý typ objektu (najzreteľnejšie ale nesamozrejmé - lebka/obydlie)
- zriedkavo zámerne prikladané sprievodné pohrebné artefakty.
- časté rôznorodé, ale výlučne postmortálne násilné zásahy

II. 5.4. Jednanie religiózne-rituálne

Ústredným rozdielom medzi touto a predchádzajúcou interpretačnou rovinou je to, že u pohrebných rituálov je zámerné manipulovanie s ľudskými pozostatkami vyvolané smrťou jedinca. Pozostali ho štandardnými spôsobmi (danými okolnosťami úmrtia, tradíciou, získaným postavením počas života, atď.) vyčlenia zo sveta živých. Nepohrebné, rituálne-religiózne jednanie nie je vyvolené smrťou jedinca, naopak ju často samo vyžaduje. Akt usmrtenia a ďalšieho nakladania s ľudskými pozostatkami je pritom integrálnou súčasťou širšieho aktu, avšak nie jeho podstatou.

Pre tento interpretačný rámec prichádza do úvahy veľké množstvo úkonov vykonávaných i v rámci jednej kultúry často popri sebe, a to viac či menej pravidelne. Za rovnakým i rôznym účelom sa počas nich manipuluje tak s jednotlivými „už mŕtvymi“ kosťami ako i s životmi veľkého množstva jedincov.

Opakované jednanie, ktorého súčasťou je nakladanie s ľudskými telami zanechávajúce stopy evokujúce z nášho pohľadu násilie býva podľa etnologických pozorovaní popri sekundárnom pochovávaní i súčasťou aktov obete. Tieto odlišné roviny je možné v pravekej archeológii oddeliť len zriedka. Potrebné je opäť komplexné hodnotenie nielen jednotlivých nálezov ale i celkového kultúrneho rámca, ktorý ich určuje a je zároveň i nimi vytváraný.

Je možné predpokladať, že spoločnosť, ktorá pochováva s použitím nepietnych praktík obdobné praktiky neaplikuje pri nepohrebne-rituálnych zvyklostiach. Ak sa ukáže, že ich súčasťou boli, naopak by mal byť vylúčená ich prítomnosť v štandardnom pohrebnom ríte.

Fenomén, ktorý v spoločenstve, kde máme doložené štandardné pochovávanie na pohrebiskách, pomerne spoľahlivo indikuje nepohrebne rituálne jednanie, je výskyt sídliskových objektov s nálezmi násilne oddelených častí tel, jednotlivými kosťami, zhlukmi kostí alebo i celými kostrami v polohe neštandardnej (oproti pohrebnému rítu danej kultúry).

Frekvencia obetovania ľudí z vlastnej kultúry by mala byť limitovaná neprípustnosťou straty väčšieho množstva produktívnych osôb. Preto sa pri tejto variante počíta najmä s obetovaním detí alebo výnimočne dospelých osôb, praktikovanom len v ojedinelých, napr. veľmi krízových situáciách. V tomto by spočívalo isté rozlišovacie kritérium oproti viacstupňovému pochovávaniu zanechávajúcemu rovnaké stopy, ale v špecifických kontextoch a množstve. Na veľmi nízku úroveň možnosti rozlíšenia sa ale dostávame, ak nepoznáme nezistený alebo neexistujúci mimosídliskový rítus, alebo ak

uvažujeme popri ňom o pravidelnom obetovaní značného množstva ľudí získavaných mimo rituál praktikujúceho spoločenstva.

Takáto situácia nastáva v prípade už komentovaných knovízskych „pohrebov“.

Zo SZ Čiech poznáme len niekoľko knovízskych samostatných kostrových hrobov v kamenných skrinkách. Na západ od Čiech bolo ale kostrové pochovávanie v skrinkách obvyklé vo Falci a Durynsku (Bouzek – Koutecký 1980, 406). Ak by sme tento spôsob v nedoloženej či nedochovanej podobe považovali v českom prostredí za pôvodne štandardný pohrebný, môžeme z tohto predpokladu odvíjať výklad ľudských pozostatkov na knovízskych sídliskách ako pozostatkov rituálneho kanibalizmu spojeného s ďalšími možnými rituálnymi aspektmi ľudskej smrti začlenenými do širokého, mnohovýznamového rituálne-religiózneho rámca. Indície ako nevypozorovanie narušovania hmoty kostí u počínania známych, kanibalizmus praktikujúcich spoločností, či jeho permanentne pozorovaná prítomnosť u sekundárneho či selektívneho pochovávania ešte nevyučujú, že v knovízskom prostredí nemohol byť praktizovaný v nejakej jedinečnej forme. Podľa J. Bouzka a D. Kouteckého (1980) boli obeťami najskôr nepriatelia (v prípade napr. aztéckej kultúry sa stretávame s vedením vojnových konfliktov len za účelom získania zajatcov následne obetovaných).

Jednoznačnejší je charakter nálezov z kategórie hromadných depónií ľudských pozostatkov sústredených väčšinou do jedného alebo niekoľkých vymedzených objektov v areáli sídlisk. Stretávame sa s nepietne uloženými jedincami, resp. ich časťami v kultúrnych jamách. U niektorých je zrejmé, že nezomreli smrťou prirodzenou, zatiaľ čo u ostatných to môžeme len predpokladať. Nasledovala fragmentácia tiel a postmortálne obrady zanechávajúce stopy trieštenia, štiepania, opaľovania.

V Cézavách u Blučiny boli zistené pozostatky najmenej dvanástich osôb zo zásobnej jamy, väčšinou detí vo veku 2-6 rokov. Viditeľné boli stopy násilia, rozdrvené, zlomené, sprerázané kosti. Drvivá časť stôp je postmortálnych. Stopy opaľovania boli i na lomoch. V objekte sa nenašli všetky kosti jedincov, zaobchádzanie s nimi bolo teda selektívne. Situácia bola interpretovaná ako pozostatok krvavého rituálu. Kostrové pozostatky bolo do jamy umiestnené až v závere. Je pravdepodobné, že pri obrade sa využívali v jame nájdené artefakty ako drtidlo a pazúriková čepeľ. Opaľenie môže indikovať opekanie, kanibalizmus prichádza do úvahy. Relatívne kompletne skelety dospelých tvorili 14,3%, detí 14,3%, okrem toho boli zastúpené ojedinelé kosti dospelých – 53,6% a detí – 17,8%. Odrážajú celkovú vekovú štruktúru – od narodenia až po vek cca 60 r. (Salaš 1990).

I keď sú v prostredí únětickej kultúry ľudské pozostatky ukladané do sídliskových objektov veľmi často (kap. II. 3.2.1.2), zaujíma tento nález svojou povahou (nie typom objektu – štandardná zásobná jama, ale formou a množstvom kostrových pozostatkov) výnimočnú pozíciu. Je totiž zrejme, že sa v danom kultúrnom prostredí pochovávalo odlišne. Takto výnimočný prípad je výsledkom formálne nepietneho, nepohrebne-rituálneho jednania.

Takéto jednanie sa v identifikovateľnej podobe v archeologickom zázname odráža paralelným výskytom týchto znakov:

- v úrovni anatomicky vyčlenených typov ľudských pozostatkov – neúplné kostry, časti tiel, izolované kosti. V objektoch samostatne, alebo pozostatky viacerých jedincov (najzrejmšie túto interpretačnú rovínu odráža druhá možnosť)
- v úrovni priestoru umiestnenia – v rámci sídliska vyčlenený jeden/niekoľko málo objektov pre tento účel (často sekundárne odpadové, pôvodne zásobné jamy)
- zriedkavo zámerne prikladané sprievodné pohrebne artefakty
- časté rôznorodé postmortálne, ale i smrť spôsobujúce násilné zásahy
- frekvenciou výskytu jav ojedinelý, formálne odlišiteľný od foriem pohrebného ritu danej spoločnosti (vo výnimočných prípadoch prichádzajú do úvahy pravidelné krvavé ľudské obete, prípade spojené s kanibalizmom. Takýto predpoklad potrebné konfrontovať s vlastným pohrebným ritom danej spoločnosti - možnosť zámery viacfázového pohrebného a nepohrebne rituálneho jednania)

Osobitou variantou obetného jednania sú stavebné obete. Oproti popísanému násilnému rituálnemu jednaniu tu absentujú stopy násilia odvoditeľné z kostrového materiálu. To ale neznamená, že takto situovaní jedinci zomreli prirodzenou smrťou.

Stavebnými obeťami sa z pohľadu archeológie zaoberal T. Capelle (1985). Rozumie pod nimi obetovanie v osoh stavby alebo jej obyvateľov, a to k zachovaniu podstaty stavby alebo spoločenstva, ktoré ju obýva.

U. Veit (1996, 30) uvádza prísne kritéria k ich identifikovaniu: 1. exponovaná poloha pod otopným zariadením, prahom/vstupom, alebo stenou, 2. opakované súčasné objavovanie sa zodpovedajúcich nálezov na rôznych sídliskách, 3. pozorovanie, že deponovanie sa udialo

bezprostredne pred alebo počas zbudovania stavby.

Rôzne formy tohto javu - ľudské, zvieracie, vecné obety - môžeme sledovať od predkeramického neolitu a objavujú sa u nás v období kultúry s lineárnou keramikou. Ich podstata spočívala v náboženskom vyjadrení priestoru, najmä obydlia a osady (Kličová 2000, 226).

V slovenskej lokalite Nitrianský Hrádok – Zámeček boli v rokoch 1949 a 1952 objavené približne v strede sídliska badenskej kultúry dva valcovité zahĺbené objekty s výklenkami v spodnej časti. V prvej jame, 3 m hlbkej, boli v spodnej časti v cirkulárne obiehajúcom výklenku uložené dookola kostry v sede alebo v skrčenej polohe na boku. Časť kostier sa nachádzala na dne jamy. Pozostatky je možné pričítať najmenej 12 jedincom. V zásype sa nachádzal aj kamenný sekeromlat a skelet psa (Obr. 31: 2).

Druhá jama bol 4 m hlboká, nad dnom rozšírená v priemere až 3 m, na dne opäťovne zúžená. Kostry boli obdobne uložené na cirkulárnom výklenku a časť bola spadlá na dne. V zásype boli zistené početné uhliky, kosti domácich zvierat a pozostatky najmenej 5 psov. Ľudské kostrové pozostatky patrili 19 - 25 osobám. Tvárové časti lebiek niesli stopy opálenia. Násilné zásahy na kostrách nie sú uvádzané (Vlček 1953, 733-736; Novotný 1958, 98)

Zdá sa, že v prostredí badenskej kultúry je tam, kde existovali oddelené pohrebiská, vysledovateľný zvyk ukladať telá v skrčenej polohe do sídliskových objektov. Spĺňa kritériá stanovené v kapitole II. 3.2.1.2 a zdá sa, že je prejavom spôsobu pochovávaní paralelného popri pochovávaní na pohrebiskách. Popísaný nález, hoci pochádza zo sídliska, je svojou konkrétnou formou v priestore celej kultúry výnimočný a nezapadá ani do spomínaného rozšíreného kontextu pohrebného rituálneho jednaní badenskej kultúry.

Neobvyklý typ objektov, ich centrálné umiestnenie, zrejme neprítomnosť násilných zásahov na kostrách, pietne uloženie kostier spolu so psami, vypovedajú skôr než o interpretáciách typu poprava vojnových zajatcov či obete epidémie, o rituálne-religiózne podmienenom nepohrebnom akte výnimočnej povahy, identifikovanom i napriek neprítomnosti výrazného interpretačného faktoru násilných zásahov na kostrovom materiáli.

V predchádzajúcom náleze bola jedným z náznakov nepohrebného charakteru nálezového celku prítomnosť zvieracích tiel, v tomto prípade psov, nemajúcich charakter štandardného hrobového prídavku.

Časté spoločné umiestňovanie zvierat a ľudí do hrobov i sídliskových objektov je

špecifické pre badenskú kultúru. Z jej celého územia poznáme minimálne 100 depónií, z toho 11 spoločných pre človeka i zvieratá/zvieratá (Struhár 2000, 191). Charakter takýchto spoločných celkov tohoto obdobia je však prevažne pohrebne-rituálny. Odlišuje ho to od niektorých staroeneolitických nálezov zo stredoeurópskeho priestoru, kde nie je prítomná obvyklá ľudská priorita pred zvieratám/zvieratami. Ich pozostatky boli do spoločného priestoru umiestnenia – práve pre tento účel vyčleneného objektu/objektov v rámci osady, spolu s ľudskými situované nie so zámerom pochovať. Pri tejto problematike sa zastavíme neskôr.

II. 5.5. Situačne a morálne-právne podmienené konanie

Táto interpretačná úroveň je vo svojej podstate len umelou pracovnou kategóriou. Zahŕňa totiž príčiny deponovania ľudských pozostatkov do priestoru sídliska, akými sú napr. násilné strety, popravy, či praktická nerealizovateľnosť štandardného pohrebného ritu. Ich spoločným menovateľom je v prvom rade podmienenosť formy umiestnenia udalosťou vzniklou náhodne. Súčasne ale i v krízových či nepredvídateľných situáciách človek koná často podľa vžitého, kultúrne podmieneného scénara

Logika poznania udalostí na základe archeologických prameňov je veľmi málo prepracovaná. Ich vysvetlenie je odlišné od vysvetlenia javov, ktoré sa opakujú. Je zrejmé, že najskôr musíme udalosť odlišiť od javov, ktoré sa opakujú, a ďalej nájsť štruktúru udalostí (čo sa zdá byť nemožné bez porovnania s inými udalosťami toho istého typu). Hlavná obtiaž spočíva v hodnotení špecifických vlastností udalostí, pretože tu veľmi často vyvstáva problém ich náhodnosti (Neustupný 1986, 536)

Pokiaľ pri násilnom riešení medziludských konfliktov dôjde k smrti osoby/osôb, sú predstaviteľné tieto spôsoby naloženia s telami:

- A/ sú ponechané na miestne činu. Pokiaľ natrvalo, dôjde zvyčajne k rozkladu a dislokácii anatomickej celistvosti zverou či inými neantropogénnymi procesmi.

Ako príklad možného archeologizovaného odrazu poslúži nález z priekopu sídliska lengyelskej kultúry na lokalite Ružindol. Okrem iných fragmentárnych pozostatkov bola zistená neúplná kostra muža. Asi 60 cm od nej sa v rovnakej úrovni nachádzali v malom zhľuku v neanatomickej polohe kosti pravej lopatky, ramennej kosti a obe kľúčne kosti. Všetky boli ohryzené psami. Asi vo vzdialenosti ďalších štyroch metrov boli ďalšie izolované kosti. Všetky prekazateľne patrili tomu istému mužovi (Němějcová-Pavúková 1992, 83-86;

1997, 95-99, obr.49:2)

- B/ sú manipulované agresorom. Pokiaľ sa pre neho s týmto nespája nejaký špeciálny rituál – napr. oddelenie a odnesenie hlavy, telá najskôr vhodí do zahĺbeného objektu.

Zo slovenského prostredia badenskej kultúry, zo sídliska v Jelšovciach, pochádza nález zo zásobnej jamy, ktorá bola k umiestneniu ľudských pozostatkov využitá až ako odpadová po splnení svojej primárnej funkcie. Našli sa v nej zbytky 13 nepietne uložených jedincov (4 muži, 2 ženy, 7 detí) (Obr. 31: 1). Asi 10 až 30 cm nad dnom sa nachádzali kostrové pozostatky 12 jedincov. Všetci boli umiestnení súčasne. Po ich zasypaní asi 20 až 30 cm vrstvou hlíny boli do objektu vhozené časti tela ďalšieho, trinásteho jedinca. 12 kostier bolo v neprirodzených polohách. Len 8-10 ročné dieťa ležalo pri S stene v mierne skrčenej polohe, ktorá vznikla najskôr aktívnou reakciou po vhození do jamy ešte počas života. Na troch kostrách sú evidentné stopy hrubého násillia (Jakab 1993, 126, obr. 3.)

- C/ dodatočne sa o nich postarajú tí čo konflikt prežili. Pozostatky tiel, možno už v značnom štádiu rozkladu môžu, ale i vôbec nemusia pochovať

Frekvencia takýchto nálezov i množstvo v nich zahrnutých jedincov tu závisí na konkrétnom rozsahu, priebehu a dôvodu konfliktu. I keď je možné určité obdobia predpokladať ako konfliktnejšie, musíme k interpretácii pojednávaných nálezov, ktoré by to mali dokladať pristupovať s opatrnosťou. Pokiaľ nie sú prítomné násilné zásahy môžu byť totiž napr. svedectvom o formálne obdobných depóniách obetí epidémie. Konkrétnu príčinu smrti istého množstva ľudí tak niekedy nie je možné rozlíšiť. Úspechom je už to, ak sa podarí rozpoznať, či sa stretávame s pravidelným násilným rituálom, pozostatkami určitých fází niekoľkostupňového pohrebného rituálu alebo stopou smrťou vyústujúcej udalosti. Viac-menej náhodný charakter niektorých udalostí tu zatiaľ zdá sa znemožňuje stanoviť jednotné kritéria rozlišovania.

V tomto rámci je vhodné ešte zmieniť popravy. Musíme u nich rozlišovať dve roviny - poprava ako štandardne vykonávaný akt po určitom priestupku spoločenských pravidiel a poprava zajatých/ovládaných osôb. *Popravy boli po celý starovek a svojim spôsobom i v stredoveku tiež rituálnym aktom* (Bouzek – Koutecký 1980, 413)

V rámci prvej roviny je rozpoznateľný napr. trest kameňovaním. Ten bol obvykle vykonaný za nemorálne činy u morálne rigidných spoločností, ako napr. u Židov či mohamedánov za cudzoložstvo, ale tiež vtedy, keď šlo o niekoho, kto vzal symbolicky na seba kolektívnu vinu (Bouzek – Koutecký 1980, 413).

Sankcionovanie mohlo postihnúť jednotlivca, ale i rodinu či viacerých účastníkov priestupku. Za zmienku stojí prípad z prostredia Balaton-Lasinja I., kedy desať osôb, zrejme rodinných príslušníkov, bolo so zviazanými rukami postupne nahádzaných do štyri metre hlbkej studne (Šuteková 2006, 27).

Pokiaľ v rámci určitej kultúry sledujeme štandardné pochovávanie na pohrebiskách, mohli za neuložením niektorých príslušníkov kultúry (ktorí na to mali nárok) stáť i celkom prozaické praktické príčiny. Obtiažnosť vykopávania hrovej jamy či konštruovania napr. mohylového násypu v prípade úmrtia v zimnom období mohlo viesť k uloženiu (dočasnému alebo už trvalému) do nezaplneného sídliskového objektu. Dá sa predpokladať snaha urobiť tak podľa pravidiel mimosídliskového pohrebného rítu.

III. Panoráma českého eneolitu

III.1. Raný eneolit

Počiatky eneolitu nie sú úplne jasne vymedziteľné voči predchádzajúcemu vývoju v závere neolitického obdobia, na ktorý kultúrne nadväzujú. Chronologický je tento úsek vymedziteľný obdobím približne v rozmedzí 4400 až 3900/3800 pr. Kr.

V jeho počiatkoch sa pohybuje v takzvanom epilengyelskom horizonte. Z moravskej lengyelskej keramiky v jej stupni IIb v Čechách pozvoľne vzniká keramika neskoro lengyelskej nálezovej skupiny Praha-Střešovice (Neustupný 1969). Táto skupina je prechodom ku kultúre jordanovskej. Neskoro lengyelský ľud sa stretáva s kultúrnymi prvkami prichádzajúcimi zo západu a vytvára predpoklady pre vznik jordanovskej kultúry (Sušická 2007, 8). Jej záver reprezentuje nálezová skupina Jenštejn (Dreslerová – Zápotocký 1996). Oproti predchádzajúcemu neolitickému obdobiu nastáva zreteľný príklon ku kultúrnej orientácii JZ smerom. V nasledujúcom post-jordanovskom období to dokumentuje prítomnosť schussenriedskej keramiky, prejavujúcej sa napr. nálezovou skupinou Ústí (Zápotocký 1996). V mladšej fázi kultúry jordanovskej a v kontextoch keramiky schussenriedskej sa prvýkrát objavuje keramika michelsberská (Neustupný 1978, 245). Jej nálezy poznáme prakticky z celého územia Čiech ale zreteľne sa koncentrujú v severozápadnej a strednej oblasti územia. Otázka jej postavenia je diskutovaná (Zápotocký – Černá – Dobeš 1989). Nálezové

skupiny Bylany-Nade vsí a Mírošovice s prvkami starých nálevkovitých pohárov už indikujú počiatok starého eneolitu.

III.1.1. Koniec lengyelského horizontu v Čechách

M. Zápotocká (1969, 1981) rozdelila neskoro lengyelský horizont do troch fází. Staršia fáza patrí ešte stupňu V kultúry s vypíchanou keramikou, stredná je charakterizovaná sídliskovými nálezmi z Horného Cetna a Prahy-Střešovic, konečná mladšia fáza bola charakterizovaná jordanovskou kultúrou.

III.1.1.1. Mladší stupeň kultúry s moravskou maľovanou keramikou

Celkovo zo 7 lokalít tohoto obdobia poznáme 9 objektov s ľudskými kostrovými pozostatkami. Nálezy zo 6 lokalít sú datované do stupňa MMK IIB. Len dva hroby, pochádzajúce z rovnakej plochy ako rovnako staré sídliskové objekty z lokality Nebovidy (okr. Kolín), boli do súpisu zaradené kvôli úplnosti, i keď sú datované do stupňa MMK I-II.

Na 2 lokalitách bol zistený viac ako jeden objekt s ľudskými pozostatkami: Tuchoráz (okr. Kolín) - jeden zásobný objekt s fragmentami kostry, jeden odpadový objekt s kremáciou v urne (Obr. 2: 1.-10.); Nebovidy (okr. Kolín) – 2 hrobové jamy z prostredia sídliskových objektov.

Celkovo sa podarilo identifikovať pozostatky 10 jedincov.

Pokiaľ máme informácie, v 3 prípadoch boli sídliskové objekty situované v rámci osídlenia na výšinej polohe, z toho v prípade lokality Topol na ohradenej.

Informácie o orientácii objektu máme len v troch prípadoch. U dvoch hrobových jám je to V-Z, u jedného sídliskového objektu s neurčenou funkciou to je SZ-JV.

III.1.1.1.1. Ľudské pozostatky v hrobových jamách

Kostrové pozostatky boli zistené v 5 prípadoch v hrobových jamách nachádzajúcich sa v úzkom priestorovom vzťahu k sídliskovým objektom. U 3 z nich je istota miery súčasnosti hodnoty 3, u dvoch hodnoty 2.

V 5 hrobových jamách sa nachádzalo 5 kostier. Pokiaľ máme informácie, kostra bola skrčená, 2 x na pravom boku. Orientácia je známe len v dvoch prípadoch. Jedna kostra bola

orientovaná v smere V-Z, ďalšia v smere JV-SZ. Pohlavie a vek nepoznáme ani u jedného nálezu z hrovej jamy.

Prílohy boli identifikované v 4 hroboch, v 3 prípadoch boli priložené dva artefakty. Najčastejšie to bola keramika, len v jednom prípade sekeromlat z jemného pieskovca spolu s trojdielnou nádobou. Ďalej to boli tieto keramické milodary, prípadne ich kombinácie: malý pohár; masívna misa na nôžke a ďalšia misa; malý pohár a časť zásobnice.

III.1.1.1.2. Ľudské pozostatky v sídliskových objektoch

Ľudské pozostatky boli dvakrát nájdené v neurčenom sídliskovom objekte, raz v objekte zásobnom a taktiež len v jednom prípade v odpadovom (lok. Tucharáz (okr. Kolín) - tvarom zásobná jama, v dobe umiestnenia LP však už slúžila ako odpadová jama. Na úrovni výplne 6 cm od dna ležali na dvoch miestach črepy jednej nádoby. Na tejto úrovni a ojedinele i vyššie boli rozptýlené spálené kosti (Zápotocká-Steklá 1964, 632, obr. 186-7; Vávra 1981, 24.).

V 4 sídliskových jamách sa v 2 prípadoch nachádzala kremácia s urnou, v jednom prípade zvyšky skeletu dieťaťa v neznámom spôsobe umiestnenia. Na lokalite Předměřice n. Labem (okr. Hradec Králové) boli v sídliskovom objekte neznámeho účelu zistené časti tiel dvoch jedincov.

Konkrétna poloha pozostatkov v rámci sídliskových objektov je známa v troch prípadoch – Holohlavy (okr. Hradec Králové): pri J stene západnej časti objektu (Obr. 1: 4.), Tucharáz (okr. Kolín) obj. 42/62 - západná časť (zničená základovým výkopom) (Obr. 2: 10) a obj. 19/62 - na úrovni 6 cm výplne od dna a vyššie rozptýlené spálené kosti (Obr. 2: 1.-9.).

Vo väčšine hrobov bola zistená len jedna nádoba. Ak boli prítomné dve, bola to často kombinácia mísy s ďalším iným keramickým tvarom.

III.1.1.1.3 Zhodnotenie nálezov

Pohrebnému rítu stupňa MMK II sa venovala M. Zápotocká (1998). Uvádza pre toto obdobie 23 hrobov z 21 lokalít, a to vrátane vyššie uvedených nálezov ľudských pozostatkov v hrobových jamách alebo iných objektoch na sídliskách.

Jedná sa zväčša o jednotlivé nálezy. Prevažuje kostrové pochovávanie (66,2 %), žiarové hroby boli zistené len v 3 prípadoch (13,1 %), u 5 nálezov je rítus neidentifikovateľný (21,7 %).

Konkrétnejšie informácie o polohe skeletov uložených v hrobch v skrčenej polohe máme len v niekoľkých prípadoch. Nie je u nich zrejماً pravidelnosť.

Ak by sme chceli porovnať pohrebný rítus praktikovaný ukladaním tiel do hrobových jam na jednej strane mimo sídlisk a na druhej strane v priestore sídlisk, narazíme na dva zásadné problémy. Poprvé je u viac ako polovice hrobov zistených v kontexte sídliskových objektov ich vzájomná súčasnosť značne neistá (hodnota istoty súčasnosti 3), a podruhé je možnosť porovnávania obmedzená veľmi nízkym počtom hrobových celkov.

Výbava sa nachádza tak v hrobch mimo sídlisk ako i pri kostrách v hrobových jamách možno zámerne umiestnených medzi sídliskovými objektmi. Taktiež takmer výlučný kostrový rítus v skrčenej polohe je totožný.

Zaujímavé je, že z troch známych žiarových hrobov boli dva umiestnené v sídliskových objektoch. Pri takomto nízkom počte hodnotených nálezov to ale môže byť, rovnako ako náznak od mimosídliskových hrobov odlišného pochovávaní v sídliskových objektoch, i výsledok náhody.

Výpovedná hodnota hrobových nálezov z tohoto obdobia je veľmi obmedzená. V pomere k hrobom, u ktorých nie je uvádzaný sídliskový kontext, sú veľmi časté v podstate obdobné hroby v priestore sídlisk. Ich súčasnosť so sídliskovými nálezmi je ale neistá. Relatívne veľmi často sa objavuje v sídliskovej jame kremácia. Tieto skutočnosti naznačujú existenciu umiestňovania kostrových hrobov alebo kremácií do prostredia sídlisk ako jednej zo štandardných foriem pohrebného jednaní.

V sídliskových jamách boli tiež zistené pozostatky kostier (Tuchoráz, obj. 42/62; Předměřice n. Labem). Bližší popis nálezového kontextu chýba a nie je tak možné rozhodnúť, či sa stretávame s pohrebne resp. ináč rituálnou praktikou, alebo napr. morálne-právne podmieneným jednaním.

III.1.1.2. Jordanovská kultúra

V českom prostredí sídlisk jordanovskej kultúry bolo na 13 lokalitách zistených 25 objektov s ľudskými pozostatkami 25 jedincov. V dvoch prípadoch - Světec (okr. Bílina) (Obr. 3, 4) a Praha-Újezd nad lesy, sa v jednom sídliskovom objekte nachádzali pozostatky dvoch jedincov. Ani jeden nález nepochádzal, pokiaľ to bolo zrejماً, z výšinej polohy.

III.1.1.2.1. Ľudské pozostatky v hrobových jamách

Z 9 lokalít je známych 21 hrobov s úzkym vzťahom k osídleniu. Na 5 lokalitách bol zistený len jeden hrob, 2 hroby poznáme z lokality Plaňany (okr. Kolín), 3 hroby z Kolína, väčší počet z Prahy-Ďáblic (minimálne 5 hrobov) a Třebestovic (okr. Nymburk, 6 hrobov)

U 4 samostatných hrobov je istota miety súčasnosti len hodnoty 3. Pochádzajú zo starších výskumov a spája sa s nimi informácia, že boli zistené pri jordanovských jamách alebo pochádzajú z lokality, kde sú známe i jordanovské sídliskové nálezy. U ostatných, 19 hrobov, je ich súčasnosť s príslušnými blízkymi sídliskovými objektmi veľmi pravdepodobná, najmä v prípade Prahy-Ďáblic a Třebestovic.

Pohrebný rítus bol výhradne kostrový.

Informácie o uložení tela máme i 11 hrobov (všetky so súčasnosťou voči sídlisku hodnoty 2). V 2 prípadoch vieme len, že bolo skrčené, v ostatných prípadoch vždy na pravom boku. Orientáciu tiel voči svetovým stranám poznáme v 8 prípadoch. U 6 hrobov z Třebestovic je zhodná smerom JJV-SSZ, u ostatných dvoch hrobov (SZ-JV, JZ-SV) je odlišná.

Zámerné priložené artefakty boli zistené v 9 hroboch. Sú relatívne početné a bohaté. Len v jednom prípade to bol jeden artefakt, a síce misa v hrobe z Prahy-Kobyliš. V dvoch prípadoch to boli dva artefakty. Významný je fakt, že u ostatných hrobov boli zistené viac ako tri artefakty (popis konkrétnych artefaktov a ich polohy je v databáze). Výnimočné postavenie zaujímajú svojou výbavou hroby z Třebestovic (obj.č. 205, 105 a 288) a hrob z Prahy-Ďáblic (nález č. VIII) s bohatými kolekciami medených predmetov.

III.1.1.2.1.1. Nálezy z Třebestovic (okr. Nymburk)

Kvôli výstavbe diaľnice D11 bola v 80 r. minulého storočia otvorená pieskovňa v Třebestovicích, okr. Nymburk. Vladimír Čtverák a Ján Rulf previedli záchranný výskum, ktorý okrem iného odhalil 9 časných eneolitických objektov, a síce trapézovitý dom a 8 hrobov (Obr. 5). Zaradenie týchto nálezov do jordanovskej kultúry je len približné, určené na základe stratigrafie, medených predmetov, a tvaru domu.

Najrozsiahlejším objektom pojednávaného obdobia bol trapézovitý dom so základovým žľabom dlhý 11m, široký 6,40 – 7,25 m. Orientovaný bol dlhšou osou v smere JJV-SSZ. Západnou stenou bol porušený rane eneolitický hrob 3 (obj. 104), východné rameno

žľabu porušilo obj. 292 patriaci LnK a bolo ukončené pred JV nárožím. Rešpektovalo tak obj. 288 (kostrový hrob 8) v tesnej blízkosti prerušenia východnej steny, ktorý je najskôr súčasný so stavbou. Len hrob č. 1 (obj. 48) bol situovaný na miernom JV svahu, ostatné objekty ležali na rovnej plošine terasy. Je teda možné odvodiť (za predpokladu, že obj. 288 je skutočne rešpektovaný chatou), že najmenej jeden hrob (obj. 104) je starší než stavba a aspoň jeden alebo viac hrobov je súčasných alebo mladších než trapézovitý dom. Rovnakú orientáciu ako obj. 104 má i obj. 204. Je pravdepodobné, že predstavuje staršiu fázu pohrebiska, keď trapézovitá stavba ešte nestála. Tým pádom do súpisu sídliskových nálezov zaradené neboli.

I napriek zle dochovaným kostrovým pozostatkom je možné hroby označiť za kostrové, s prevažujúcou orientáciou hrovej jamy SSZ-JJV (6x). Dochované kostry odkazujú na uloženia v skrčenej polohe na pravom boku, hlavou k JJV.

4 hroby boli bez prídavkov. Ostatné hroby su popísateľné takto:

- hrob 1 (obj. 48) – mladý muž, adultus I, 20-25 r.; JJV-SSZ, hlavou k JJV; skrčený na pravom boku; bez inventára (Obr. 6: 1.)
- hrob 2 (obj. 102) – orientácia JJV-SSZ; zachovalá časť dolnej končatiny dospelého jedinca (pravdep. adultus II); bez hrobového inventára (Obr. 6: 4.)
- hrob 5 (obj. 192) – orientácia JJV-SSZ; len niekoľko zlomkov dlhých kostí dospelého jedinca; bez hrobového inventára. (Obr. 6: 3.)
- hrob 4 (obj. 106) – zachovaný len fragment čeľuste a časť paže pravdepodobne dospeljej ženy. Orientácia JJV – SSZ. 6 medených koráľkov a 2 pazúrikové čepele pri JV stene hrovej jamy. (Obr. 6: 2.)
- hrob 7 (obj. 205) - orientácia JJV-SSZ; torzovite zachovaný skelet dospelého jedinca (adultus II); uloženie na pravom boku, lebka k JJV; hrobový inventár – v čelnej partii lebky škrabadlo, v JV rohu jamy čepeľ a šípka, v priestore pásu brúsená sekera. V miestach krku nájdený medený náhrdelník zložený zo štyroch trapézovitých záveskov (jeden zdobený vybíjaním) a jedného jazykovitého závesku zdobeného vybíjaním, 21 medených koráľkov (niektoré s mušľovými krúžkami nad sebou) s jednej svorky s dvoma zachovanými mušľovými kružkami nad sebou. (Obr. 7)
- hrob 8 (obj. 288) – dobre zachovalý skelet väčšieho dieťaťa (infans III, 6-8 r.); uloženie na pravom boku, lebka k JJV; hrobový inventár: medené jazykovité závesky v oblasti krku, 1 závesok rovnakého typu na hrudi, v partii krku nájdené dva rady medených koráľkov – celkom 22 ks. Ďalšie dva rady v oblasti hrudníka – 14 ks. Pri paži objavená medená svorka s mušľovými prvkami. V podkolení ľavej nohy ležalo ďalších 9 medených koráľkov. Hrobová

jama vykopaná vo vnútri trapézovitého domu. (Obr. 8)

Autori usudzujú, že hrob 8 by na základe jeho umiestnenia a analógií mohol predstavovať stavebnú obeť.

Hroby z Třebestovic vykazujú najviac podobností s kujavskou oblasťou k. Brzešé-kujawskej. Zo samotnej eponymnej lokality je dnes známych 48 hrobov, tiež tu prevláda orientácia hrobov SSZ-JJV (14x), bez milodarov je takmer tretina hrobov (29,2%), keramika je len v 8 hroboch (16,7%), hojne sa tu však stretávame s medenými ozdobami (v 18 hroboch, tj. 37,5% všetkých hrobov) (Čtverák - Rulf 1989, 5-20).

Prekvapujúce je, že pojednávané objekty v Třebestovicích nie je možné dať do vzťahu k žiadnemu ďalšiemu z takmer 300 objektov skúmaných na ploche sedemhektárovej skrývky. Vznikajú tak dve závažné, v podstate nerozriešiteľné otázky.

Poprvé - ako je možné stanoviť medznú vzdialenosť medzi objektom sídliska a hrobovou jamou, určujúcu príslušnosť či nepríslušnosť k ploche sídliska? Oddelenie sféry živých a mŕtvych je realizované častokrát aj inak ako priestorovým oddelením či hmotnými zábranami. V archeologickom zázname sa však môžeme spoliehať len na ne. Pokiaľ ako v prípade Třebestovic nie je plocha sídliska vymedzená ohradením (ktoré sa samozrejme pri výraznej skrývke nemusí dochovať), je prakticky nemožné rozhodnúť, či hrobové objekty 192 a 48, vzdialené od stredu stavby 31 m a 51 m, môžeme označiť za hroby na ploche alebo mimo sídliska.

Podruhé – stretávame sa vôbec v prípade trapézovitej stavby s príbytkom živých?. V tomto bode je potrebné pripomenúť dôležité výstupy výskumu bádateľov E. Kirscha a F. Plateho. Na základe výskumu „rituálneho okrsku s domom mŕtvych“ v lokalite Buchow-Karpzow (okr.Potsdam, Havelländische Kultur) kladú otázku, či sa v prípade niektorých miest eneolitu obvykle označovaných ako sídliská nejednalo skôr o regulérne pohrebiská, ktoré na základe na ne naviazaných komplexných pohrebných zvyklostí sídliskový charakter len predstierajú (Kirsch – Platte 1984, 7 – 61). V Třebestovicích túto variantu naznačuje absencia sprievodných znakov sídlenia - v širšom kontexte prítomnosti aspoň niekoľkých objektov sídliskového charakteru, v užšom - u trapézovitej stavby neprítomnosť otopného zariadenia či bežného odpadu.

III.1.1.2.1.2. Nálezy z Prahy-Ďáblic

Z nedokumentovaných akcií v rokoch 1900-1936 pochádza z Batistovej cihelne a rôznych miest centrálnych Ďáblic minimálne 6 jordanovských hrobov. Nálezy spolu s nálezmi jordanovských sídliskových objektov tvoria pravdepodobne jeden rozsiahlejší časne eneolitický areál s nálezmi pohrebného i sídliskového charakteru.

„Vedľa jordanismühlských jám o malom priemere boli nájdené i plytké jamy mnohometrové, tvaru skoro obdĺžnikové, v ktorých bola len čierna zem s málo črepmi. V každej z nich boli nájdené väčšie alebo menšie rohy tura a síce vždy jeden pár. Jeden pár bol priam obrovský. Zachovaný, dnes už vyschlý roh váži takmer 4 kg. V menších jamách, patrne odpadových, bolo vždy hojne popola, dreveného uhlia, kostí, črepov z ktorých sa dali zložiť väčšie celky, niekedy v nich boli nájdené i kostené, pazúrkové a kamenné nástroje. Odpadové jamy mali pravidelný tvar obráteného lievika. Ak bola vedľa odpadovej jamy ešte druhá menšia, bola už kotlovitá. Jedna alebo dve menšia kultúrne jamy a rozľahlý obdĺžnikový objekt vedľa tvorili vždy skupinu pre seba (na mape označené rímskymi číslicami)“ (Axamit 1930, 196-7).

J. Axamit zostavil schématický plánik nálezov (Obr. 9: 1., 2.) . Hovorí o pravekej osade *"skladajúcej sa z jednotlivých dvorcov", "...každý dvorec bol izolovaný pre seba tak, že nebolo ani spoločného pohrebiska. Kto zomrel bol pochovaný za stenami svojho bývalého bydliska. Niektoré kostry patrili dospelým ľuďom, iné deťom, takže sa dá súdiť, že dvorce patrili jednotlivým rodinám"* (Axamit 1930, 199).

Axamitové výroky nie je možné brať doslovne. Úzky súvis medzi jordanovskými hrobovými celkami a sídliskovými jamami, zisťovanými pravidelne v malej vzdialenosti ale nie je možné poprieť. Pravdepodobnosť, že sa na pomerne malej ploche opakovane dostali do malého odstupu a pritom sa neporušovali (aspoň o tom nemáme správy) len v dôsledku náhody je určite menšia, než pravdepodobnosť, že takéto uskupenie vzniklo zámerne. A to či už počas trvania sídliska, alebo až po jeho opustení.

Pravidelná prítomnosť turích rohov v jamách spolu s hrobovými celkami opäť obracia úvahy smerom k nesídelnému rituálnemu okrsku. Na rozdiel od Třebestovic sú tu ale prítomné štandardné stopy sídlenia ako kultúrna vrstva alebo jamy tvaru *„obráteného lievika“*.

III. 1.1.2.1.3. Zhodnotenie nálezov v hrobových jamách

Pohrebným rítom jordanovskej kultúry sa naposledy súhrnne zaoberal P. Krišťuf (2003). Z prostredia Čiech eviduje najmenej 43 hrobov. Pohrebný rítus je birituálny, pochovávanie nespálených tiel prevažuje (77,5%).

V prostredí tejto kultúry sa vyskytujú menšie pohrebiská. Okrem popísaného pohrebiska v Třebestovicích bolo v Prahe-Bubenči objavené birituálne pohrebisko s minimálne 7 hrobami.

Orientácia hrobových jám bola najčastejšie S-J s odchýlkami do smeru SZ-JV.

Nie je známa iná poloha než skrčená. Na boku ležalo 14 zomrelých, na chrbte len 2.

16 kostier spočívalo na pravom boku, len jedna na ľavom. Najčastejšie sa vyskytuje poloha na pravom boku, a to tak, že zomrelý hľadel do smeru J-V (68%).

Do hrobov boli najčastejšie pridávané keramické nádoby. Najpočetnejšie sú džbány, polovica ich pochádza zo žiarových hrobov (Krišťuf 2003, 12-15).

Celkový počet 43 jordanovských hrobov zahŕňal u P. Krišťufa i približne 13 hrobov, ktoré táto práca poníma ako veľmi pravdepodobne zámerne zasadené do sídliskového kontextu a taktiež 3 sídliskové objekty s ľudskými pozostatkami. V prostredí jordanovskej kultúry teda minimálne 40% známych hrobov bolo so značne vysokou pravdepodobnosťou uložených na sídliskách.

Pokiaľ porovnáваме pohrebný rítus v hrobových jamách na sídliskách a mimo sídlisk, zisťujeme určité podobnosti i rozdiely.

Orientácia tiel i spôsob uloženia v skrčenej polohe na boku sú v oboch skupinách zhodné.

Výrazný rozdiel spočíva v tom, že na sídliskách sa uplatňovalo výhradne kostrové pochovávanie.

V oblasti hrobových prídavkov s tým súvisí nízky počet džbánov u hrobov na sídliskách, keďže boli pridávané najmä ku kremáciám.

U hrobových celkov na sídliskách je výrazná vysoká kvantita i kvalita hrobového inventára. V 4 prípadoch z nich pochádzajú bohaté kolekcie medených predmetov (obj.č. 205, 105, 288 z Třebestovic; hrob z Prahy-Ďáblic - nález č. VIII).

Pochovávanie pietne uložených kostier v hrobových jamách v priestore sídlisk bolo

podľa všetkého, popri v mnohých znakoch obdobnom pochovávaní mimo sídlisk, ďalšou štandardnou formou pohrebného ritu. Dôvody, prečo časť zomrelých bola uložená na sídliskách a iná mimo nich, je (ako bolo načrtnuté v kap. II. 3.2.1.2) možné hľadať v sociálne-etnicko/ekonomickej rovine.

III. 1.1.2.2. Ľudské pozostatky v sídliskových objektoch

Na 4 lokalitách boli v 4 sídliskových objektoch zistené pozostatky 6 jedincov. V dvoch prípadoch, Světec (okr. Bílina) a Praha-Újezd nad lesy, sa v jednom sídliskovom objekte nachádzali pozostatky dvoch jedincov.

V Prahe – Lysolajích bola podľa všetkého nájdená kostra, na pravom boku v orientácii JZ-SV, pietne uložená do sídliskového objektu (Obr. 12). Podľa Novotného (1950, 237) sa jedná o hrob v jordanovskej sídliskovej jame. NS od rovnakého autora ale hovorí o hrobe ležiacom tesne pri jordanovskej sídliskovej jame. Z fotografickej dokumentácie je zrejмый tvar objektu, ktorý nevytvára o štandardnej hrobovej jame.

V bývalej Kopistovej cihelni v Úhřeticích (okr. Chrudim) bol zistený odpadový objekt (pôvodne hliník). Pri jeho východnom okraji bola na chrbte v orientácii V-Z uložená kostra (Obr. 11). Z fotografickej dokumentácie nálezu je zrejмая neštandardná poloha lebky. Vzhľadom k celkovo pietnemu uloženiu bude pravdepodobne postdepozíčne neantropogénne podmienená. Zosnulému bol priložený nezdobený džbánok, pohárovitá nádoba, misa na nôžke (s nôžkou pred umiestnením do hrobu odlomenou) a časť mísy. Je zaujímavé, že v rovnakej tehelni boli v roku 1979 odkryté ďalšie jordanovské sídliskové objekty. Medzi nimi i zásobný obj. 83, ktorý obsahoval pietne uložených 5 psov (pravdepodobne feny so šteňatami a priloženým džbánkom) (Vokolek 1977, s. 15. obr. zo str. 19; pohreb 5 psov - Vokolek 1979, 5).

V Prahe-Újezde nad lesy bola v bližšie nešpecifikovanej, pravdepodobne sídliskovej jame kotlovitého tvaru uložená kostra ženy a dieťaťa. Žena, označovaná ako „matka“ spočívala skrčená na pravom boku v orientácii S-J, u dieťaťa je poloha a orientácia neznáma. Z obmedzeného priestoru pieskovne sú známe sídliskové jordanovské nálezy. Údajne ku kostre „matky“ patrili džbán i misa. Nie je jasné, komu náležali ostatné nádoby - nálevkovitý pohár, džbánok, menšia misa (Axamit 1930, 188-189).

Zaujímavý nález kostrových pozostatkov v sídliskovom objekte pochádza zo Svätca (okr. Bílina). V Brandtovom šterkovníku tam bol v roku 1942 preskúmaný zčasti už zničený objekt. Dokumentácia je na svoju dobu veľmi podrobná, ale nie je možné vytvoriť si podľa nej jednoznačný obraz o náleze (Obr. 3 - čiastočná rekoštrukcia situácie z dielov dokumentácie, Obr. 4). Je zrejmé, že v zachovalej, JZ-SV orientovanej časti o rozmeroch približne 120 x 150 cm dosahujúcej pri dne hĺbku asi 1 m, boli nájdené 2 skrčené kostry. Kostrový hrob II ležal v JZ časti objektu vo výplni 40 cm od zachovalého povrchu. Skrčené na P boku, s džbánočkom a malou mísou pri hlave, tu ležalo dieťa orientované v smere JJV-SSZ. Kostrový hrob I sa nachádzal v SV časti, vo výplni 1 m od zachovalého povrchu, blízko dna. Kostra bola skrčená na P boku, nad hlavou sa nachádzala spodná časť nádoby. Orientácia bola JZ-SV.

Problémom je, že uloženie oboch kostier v odlišnej hĺbke na odlišných miestach v rámci objektu nie je zachytené na profile. Ten ukazuje len polohu hrobu II, pričom J stena objektu už nezahŕňa priestor, kde by sa mal nachádzať hrob I. Charakter objektu teda nie je možné stanoviť. Jeho časť, v ktorej ležal hrob II pripomína valcovitým tvarom zásobnú jamu. Vo výplni sa miestami nachádzali koncentrácie jordanovskej keramiky nepriraditeľné hrobom a taktiež množstvo kameňov, pripomínajúce miestami až zámerný zával.

Všetkých 6 kostier bolo do sídliskových objektov uložených v skrčenej polohe, vo všetkých prípadoch na pravom boku. Orientácia bola v 3 prípadoch s menšími odchýlkami J-S (2x JZ-SV, 1x JJV-SSZ), raz V-Z a rovnako raz S-J.

Ohľadom funkcie objektov, do ktorých boli telá takto umiestňované, nie je vyzorovaná žiadne uprednostňovanie určitého typu. Kvôli nálezovým okolnostiam, alebo nedostatočnej dokumentácii je v troch prípadoch funkcia objektu nejasná.

Okrem hrobu z Prahy-Lysolají boli všade prítomné keramické milodary, a to v počte 1 až 5 nádob.

III.1.1.2.2.1. Zhodnotenie ľudských pozostatkov v sídliskových objektoch

U zomrelých uložených v sídliskových objektoch pozorujeme v zásade ten istý prístup k zosnulým osobám pochovaným v hrobových jamách mimo sídliska či na jeho ploche. Do sídliskových objektov sú telá pietne ukladané do skrčenej polohy na pravý bok, takmer vždy s keramickými milodarmi, ktorých počtom nepatria v rámci jordanovskej kultúry práve do kategórie chudobne vybavených.

Je patrná snaha mŕtvych uložiť akoby podľa pravidiel všeobecného rítu. Dôvody prečo priemerne v jednom z desiatich prípadov pochovávaní v jordanovskej kultúre bol ako miesto uloženia zvolený sídliskový objekt, a nie hrobová jama, spočívajú skôr v situačne-praktických zábranách vyhlbeniu hrovej jamy, než v určitej, kultúrnou tradíciou danej príčine praktikovania odlišného pohrebného rítu malou skupinou osôb.

III.1.2. Post-jordanovské obdobie

Z tohoto obdobia pochádza z Čiech len veľmi obmedzené množstvo nálezov ľudských pozostatkov.

Len o dvoch hroboch v Čechách môžeme hovoriť s istotou ako o michelsberských. Je to hrob z Veliké Vsi (okr. Chomutov) (Zápotocký – Černá – Dobeš 1989, 42-45) a z Libiše u Neratovic (Axamit 1916, 69-70). Podľa E. Neustupného (2001) je za michelsberské možné označiť i hroby č. CXV a LXXIII z Března u Loun. P. Křišťuf (2003, 18) do súpisu michelsberských hrobových nálezov zaraďuje i ďalších 5 nálezov, ktorých príslušnosť k tejto skupine je podľa neho značne pravdepodobná.

Narážame tu na odlišné koncepcie ponímania postavenia michelsberských nálezov v Čechách, oscilujúce medzi krajnými predstavami o keramických imitáciách západných vzorov až po názor o konvergentnom vývoji michelsberskej kultúry v Čechách na základe münchshöfensko-aichbühlskom (viď napr. Neustupný 1978; Zápotocký – Černá – Dobeš 1989). Riešiť tieto nejasnosti ale nie je náplňou tejto práce.

Z Prahy-Troje uvádza E. Štorch nález kostrového hrobu, o ktorom predpokladá, že bol v zahĺbenom obydlí, zasypaný kameňmi. Nálezové okolnosti nie sú overiteľné a možno sa stretávame s hrobovou jamou s kamennou konštrukciou. Kostru sprevádzali 4 tulipánovité poháre a jedna misa (Štorch 1921, 82-83).

Západný Michelsberg formu plochých kostrových hrobov a pohrebísk prakticky nepozná. Tamajšie pohreby, nepríliš početné sa spravidla nachádzajú v sídelných objektoch, priekopoch, jaskyniach a pod. J. Lüning (1968, 126-134) rozčlenil pohrebné prejavy michelsberskej kultúry na 6 kategórií kostrových nálezov: a) kompletne a v skupine sa nachádzajúce kostry v jamách, b) nekompletne a v skupine („Verband“) sa nenachádzajúce kostrové pozostatky v jamách, c) kostrové pozostatky v priekopách s plochým dnom („Sohlgräben“), d) kostrové pozostatky v úzkych priekopách, e) kostrové pozostatky v jaskyniach, f) spálené kostrové pozostatky (Lüning 1968, 126-134). U altheimskej resp.

michelsberskej kultúry sú ľudské pozostatky v úzkej spojitosti so sídliskovým kontextom známe z 29 lokalít. Prevažujúcou formou je kostrové pochovávanie. V spojitosti s častým výskytom izolovaných častí skeletu v často obdobných nálezových súvislostiach ako u kompletných skeletov sa uvažuje o viacfázovom zaobchádzaní s ľudskými pozostatkami (Veit 1996, 292). K. Raddatz sa domnieva, že telá zosnulých boli v michelsbersko-altheimských priekopách ponechávané napospas rozkladu. Náhodne zanechané, resp. odložené pozostatky týchto mŕtvol sú potom kostrové pozostatky zisťované v podobe kostier alebo fragmentov v priekopách a sídliskových jamách. Medzi miestom sídlenia, ponechania mŕtvych k rozkladu a miestami pochovania tak pravdepodobne vznikol úzky priestorový súvis (Raddatz 1980, 62).

Významný nález z tohto obdobia pochádza z Prahy-Nebošic, kde v rokoch 1995-1996 prevádzalo archeologické oddelenie MMP pod vedením M. Kostky záchranný archeologický výzkum.

Bolo zistených 26 objektov. *Všetky zachytené objekty, ktoré datujeme do časného eneolitu, môžeme považovať za doklad sídelnej aktivity* (Kostka – Šmolíková 1997, 25). V objektoch 13, 21, 26 boli nájdené ľudské kosterné pozostatky.

V obj. 13 (pravidelnej oválnej jame o priemere 156 cm s mierne von vyklenutými stenami a mísovitým dnom o max. hĺbke 138 cm od povrchu) bola v tmavohnedej až červenohnedej výplni okrem iných nálezov ľudská kostra (Obr. 13: 1.). Spočívala hlavou na bočnej stene jamy, trupom na 6-22 cm výplne. Poloha kostry s pokleslou lebkou na ramene, rukami pri sebe a rozhodnými nohami jednoznačne svedčí o pohodení jedinca do jamy bez ďalšej manipulácie. Z pozície zapästia a prstov vyplýva, že sa tak stalo so zviazanými rukami na bruchu a voľnými nohami. Jedinec bol vhodený do jamy už používanej ako odpadná, o čom svedčí zlomok keramiky, zvieracie kosti a kamene nájdené vo výplni bezprostredne pod kostrou. Po hodení do jamy bol ihneď zasypaný iným materiálom, na čo poukazuje poloha ľavého chodidla. Jednalo sa o mladého dospievajúceho muža, vekového stupňa juvenis, medzi 17. a 18. rokom, strednej telesnej výšky. Na kostre neboli zistené žiadne stopy násilného zásahu ani iné patologické zmeny (Kostka – Šmolíková 1997, 8).

V obj. 21 (časť oválnej valcovitej jamy s kolmými stenami o dĺžke 150 cm v reze a rovným dnom v hĺbke 120 cm pod povrchom) bola v tmavošedohnedej hlinitej výplni na dne jamy uložená ľudská kostra (Obr. 13: 2.). Spočívala chrbtom pri stene jamy, s rukami zloženými pri hlave a nohami rovnobežne natiahnutými smerom doprostred jamy. Jednalo sa o mladého dospelého muža, vekového stupňa adultus I, medzi 20-30 rokmi veku, prostrednej

až malej telesnej výšky. Vo výplni jamy (na reze uprostred), v hĺbke 80-90 cm od povrchu boli nájdené ďalšie ľudské pozostatky – neanatomický zhluk kostí mladého dieťaťa, vekového stupňa infans I, medzi 0,5 -1 rokom veku, a dva pravé humery (jeden z nich robustnejší) dospelých jedincov (Kostka – Šmolíková 1997, 12).

V obj. 26 (pravidelná kruhová jama o priemere 130 cm v ústí, so značne von vyklenutými stenami (max. priemer 150 cm) a rovným dnom v hĺbke 76 cm od povrchu) boli vo svetlo hnedej výplni pri dne vedľa ďalších nálezov objavené ľudské pozostatky, spočívajúce na vrstve výplne asi 5-12 cm silnej (Obr. 13: 3.). Kostra ležala na chrbte s chrbticou oblúkovite vyhnutou k stene jamy a nohami rovnobežne natiahnutými naprieč jamou. Panva kostry spočívala bezprostredne na veľkom kuse drvidla, ktorý ju akoby vyzdvihoval do výšky oproti nižšie položenému trupu. Jednalo sa pravdepodobne o dospelú ženu, vekového stupňa maturus I, medzi 40-50 rokmi veku. Telo pravdepodobne nebolo zasypané hned', resp. len s menším množstvom materiálu (čiastočná dislokácia niektorých kostí). Vo výplni bolo ďalej nájdené väčšie množstvo kostí patriace bližšie neurčiteľnému skôr adultnému jedincovi (Kostka – Šmolíková 1997, 14).

V náväznosti na popísané nálezy z Prahy-Nebušic bude zmienený i nález z Prahy-Krče. Je datovateľný len rámcovo, do časného neolitu. S predchádzajúcim prípadom ho spája formálna podobnosť nálezovej situácie.

Pri archeologickom výskume v areáli tzv. Spoločenské záhrady a najbližšieho okolia bol v rámci výrazného osídlenia z časného neolitu (k. jordanovská, schussenriedská, post-jordanovské obdobie) preskúmaný i obj. č. 105 (nepravidelný tvar, nerovné dno, orientácia VVS-ZZJ, max. hĺbka cca 100 cm, nejasná primárna funkcia) (Obr. 14). V čiernohnedej ílovitej jednotnej výplni antropogénneho pôvodu boli zistené dve kostry. V dobe ich umiestnenia slúžila jama jako odpadová. Boli nepietne umiestnené nad sebou v rôznych úrovniach výplne. Nie je možné jednoznačne určiť, kedy po sebe boli telá do jamy umiestnené a kedy bola jama zasypaná.

Prvé sa nachádzalo v hĺbke 40 cm od úrovne skrývky. Ležalo na chrbte v orientácii Z-V, tvárou k J. Nohy natiahnuté naprieč jamou, ruky natiahnuté do oblasti panvy, pravdepodobne zviazané. Medzi pravým a ľavým femurom ležala kúsok od panvy kamenná šípka. Na pravej kľúčnej kosti ležal veľký kameň a na ľavom femure spočívala časť drtidla dlhá 22 cm. Jedinec zomrel pravdepodobne násilnou smrťou. Antropologický rozbor nie je zatiaľ prevedený.

Spodný jedinec ležal v hĺbke 55 cm od povrchu skrývky v orientácii V-Z. Hlava bola

dislokovaná, čiastočne rozdrtená vo východnej polovici jamy. Ruky boli za hlavou, pravdepodobne zviazané (Sušická 2007, 103-4, obr. II.).

III.1.2. Zhodnotenie nálezov post-jordanovského obdobia

Z českého prostredia boli pre toto obdobie zmienené svojou výpoveďou nehomogénne nálezy z troch lokalít.

Odhlídnúc od problematického michelsberského nález z Prahy-Troje nemáme u uzavretých celkov s michelsberskou keramikou doklady ich zámerného situovania v sídliskovom priestore.

Nálezy z objektov v Prahe-Nebušicích a Prahe-Krči sú v skupine nálezov ľudských pozostatkov umiestnených priamo v sídliskových objektoch českého časného eneolitu ojedinelé neuložením v štandardnej pohrebnej polohe, ale vo všetkých prípadoch v polohe vzniknutej vrhnutím do objektu. Stretávame sa so súčasnou prítomnosťou znakov ako (vzhľadom k všeobecnému rítu) neštandardná poloha, fixácia končatín zviazaním, neprítomnosť priložených artefaktov, odpadový charakter objektov a nepravidelný výskyt takýchto nálezov na sídliskách daného obdobia. Ako najpravdepodobnejšia sa javí výkladová varianta vzniku takéhoto obrazu v dôsledku okolností násilného stretu, či popravu. Samotné pohodenie tiel a znaky násilnej manipulácie nemusia znamenať jednanie nerituálne.

III.2 Starý eneolit

Obdobie starého eneolitu je v Čechách kultúrne reprezentované kultúrou nálevkovitých pohárov.

III. 2.1. Kultúra nálevkovitých pohárov (KNP)

Počiatky tejto kultúry rieši niekoľko teórií preferujúcich vznik na mezolitickom severoeurópskom podloží, alebo odvodenie od neskoro lengyelských okrajových skupín, k čomu pravdepodobne došlo v moravskom prostredí. V Čechách je táto kultúra prítomná až vo svojej baalberskej fázy. Po nej nasleduje mladší stupeň KNP reprezentovaný salzmündskou skupinou (viď Zápotocký 1956), chronologický súčasný so stredoeneolitickým bolerázskym stupňom kultúry s kanelovanou keramikou.

III. 2.1.1. Ľudské pozostatky v hrobových jamách

Z priestoru Čiech pochádza z 8 lokalít 16 kostier uložených v 16 hrobových jamách. Na 5 lokalitách boli zistený 1 hrob, 2 hroby sa našli v Prahe-Ďáblicích, v Makotřasech (okr. Kladno) boli zistené 3 hroby, v Klučově u Českého Brodu 2 skupiny po 3 hroboch (v rozličných polohách). U 7 hrobov vieme, že prináležia len rámcovo KNP (6 z nich, z lok. Klučov ale pravdepodobne patrí baalberskej fázi), 4 baalberskej fázi a asi len jeden, z Prahy-Kbel, salzmündskej. U 4 hrobov je zaradenie do KNP len pravdepodobné.

U 9 hrobov je miera istoty súčasnosti hodnoty 3, o ostatných hodnoty 2. Na rozdiel od jordanovských lokalít ako Třebestovice (okr. Nymburk) či Praha-Ďáblice tu ale chýba aspoň približná dostupná dokumentácia. Najmä u nálezov z Klučova a Makotřas je teda možné len obtiažne priblížiť predpokladanú súvislosť medzi hrobovými jamami a sídliskovými objektmi.

Z Makotřas poznáme zo starších výskumov K.Žeberu nálezy minimálne 7 hrobov. Z polohy pole p. Holoubka (k.č. 422) pochádzajú 3 kostrové hroby „rozptýlené medzi sídliskovými objektmi“ (Pleslová-Štiková 1985, 14).

Zaujímavé, bohužiaľ podrobnejšie nepublikované nálezy pochádzajú z Klučova (okr. Kolín). Z roku 1956 pochádza nález z opevneného návršia. J. Kudrnáč tam v blízkosti staroeneolitických sídliskových objektov odkryl 3 kostrové hroby uložené v rade za sebou v smere V-Z. Jeden z nich bol v kamennej skrinke. Inventár hrobov bol „chudobný“, mrtvi ležali v prísne skrčenej polohe na pravom boku (Moucha 1963, 133).

Vo vzdialenosti asi 420 m vzdušnou čiarou boli v roku 1969 objavené pri rozširovaní pieskovne JZD priestorovo obdobne usporiadané hroby, teda ležiace v rade V-Z. Zachránený bol len jeden, najvýchodnejší hrob. Prísne skrčená kostra bez prídavkov ležala v kamennej skrinke na P boku orientovaná JJV-SSZ. V zďialenosti cca 8 m južne od zachovalého hrobu sa nachádzalo niekoľko sídliskových jám KNP (Kudrnáč 1972). Z týchto informácií nie je možné súčasnosť objektívne posúdiť.

III. 2.1.1.1 Zhodnotenie ľudských pozostatkov v hrobových jamách

P. Krišťuf k roku 2003 evidoval minimálne 131 hrobov kultúry nálevkovitých pohárov. Z vyššie pojednávaných 16 hrobov bolo v jeho práci zahrnutých 11 hrobov. Ľudské pozostatky uložené v hrobovej jame v blízkosti sídliskových objektov tak predstavujú asi len 8 % z celkového známeho počtu hrobov. Istá pravdepodobnosť, že takýto priestorový vzťah nevznikol náhodne tu je, ale na základe dostupných informácií sa jej mierou nie je možné

zaoberať. Ostáva len dodať, že u spomínaných 16 hrobov, pokiaľ boli známe bližšie informácie, bol pohrebný rítus rovnaký ako u tiel uložených do hrobových jám mimo sídlisk (teda skrčená poloha na pravom boku, orientácia najčastejšie V-Z, chudobnosť príloh).

III. 2.1.2. Ľudské pozostatky v sídliskových objektoch

Z prostredia KNP poznáme z pohľadu českého eneolitu kvantitatívne a formálne najbohatšiu skupinu nálezov ľudských pozostatkov umiestnených zámerne do objektov sídlisk. V nasledujúcich statiach budú približované v dvoch skupinách, odlišených na základe toho, či boli do sídliskových objektov ľudské telá uložené v polohe pre manipuláciu s mŕtvymi v KNP z nášho pohľadu štandardnej (skrčená na boku), alebo neštandardnej (vzniknutej nezámerné pri vhození, alebo u niektorých prípadoch nie so zámerom pochovať). V tomto bode práce to ale nie je interpretačné kritérium, ale len zprehľadňovacia pomôcka. Nálezy z lokality Makotřasy (okr. Kladno) budú kvôli ich výnimočnosti zmienené osobitne.

Každý z týchto nálezov je jedinečný. Preto budú najprv v celistvosti priblížené konkrétne prípady. Až potom sa pristúpi k identifikácii pravidielností v skupine informácií štruktúrovaných databázou.

III. 2.1.2.1. Štandardné uloženia

V Dobroměřicích (okr. Louny) bolo preskúmaných 7 sídliskových objektov KNP. V obj. O/72, jame pravidelne kruhového pôdorysu s mierne šikmými stenami a rovným plochým dnom (zahĺbená do spráše, priemer 115 cm, hĺbka 18 cm), na úrovni začisteného povrchu spočíval spodok nádoby. Vo výplni (v hl. 10 cm, teda nie priamo na dne) ležala na chrbte - mierne stočená na pravý bok - kostra s rukami prekríženými na hrudi, orientovaná Z-V (Obr. 17: 1.). Priamo na prsiach ležalo niekoľko silných zvieracích kostí (ďalšie boli pri ľavom boku), pred tvárou veľká hruda mazanice. Poloha pieskovcového brúsku nebola presne zaznamenaná, najskôr ležal na kostre, v krajine hrudníka. Ide o kompletne kostrové pozostatky, pravdepodobne ženy. Zároveň s tým boli predané k určaniu i zbytky kostry dieťaťa jedno - až dvojročného, ktoré pri výzkupe neboli identifikované, a ktorých poloha preto na pláne nie je zakreslená (Smrž - Zápotocký 1980, 484-485).

Z tehelne Molitorov (k.ú. Kouřim) pochádza nález skrčenej kostry z výplne odpadového objektu, spájajúci sa so zaujímavými i keď nie jednoznačne vyložiteľnými nálezovými okolnosťami. Priestorom umiestnenia bola pravidelne kruhová jama so silne prežľabеныmi stenami (dĺžka 3,3 m, zachovalá šírka 1,1 m, hĺbka 1,6 m) (Obr. 16). Kostra bola uložená v J časti objektu. Z dokumentácie vypláva, že bola umiestnená v zahĺbení do dna jamy. Svojim obdĺžnym tvarom so zaoblenými rohmi pripomína hrobovú jamu. Avšak variantu, že mŕtvy bol uložený do taktýmto zásahom upraveného dna objektu primárne neslúžiaceho na pochovávanie, zdá sa vyvracia uloženie tela nie na dne depresie, ale až vo svetlohnedej hline priliehajúcej k vypálenému dnu. Okrem toho je zo zachovanej časti S sektoru objektu zrejmé, že jeho dno bolo upravené obdobným zahĺbením. Obidva útvary teda najskôr súviseli s primárnym účelom jamy, ktorej priestor bol k umiestneniu tela využitý až v dobe, keď spĺňala druhotnú – odpadovú funkciu. Problematická je i klasifikácia formy uloženia skeletu. Kosta leží na ľavom boku, orientovaná v smere Z-V, pričom však tvárová časť lebky ,neprirodzene otočenej k stene objektu, hľadá smerom k J. Spodná čeľusť pritom zdá sa leží na pôvodnom mieste. Neanatomická je tiež poloha stavcov, rebier, časti horných končatín. Panva a značne skrčené dolné končatiny ležali na kumulácii veľkých zlomkov nádob. Pri nohách sa nachádzala podložka drtidla, pod bedrami štiepaná industria a ďalšia keramika. Celkovo štandardná pohrebná pozícia a prídavky nasvedčujú skôr na neantropogénne postdepozíčné príčiny dislokácie časti skeletu, než jej vznik zámerným zásahom (potrebne konfrontovať s antropologickým posudkom a prípadnými násilnými zásahmi) (AÚ Praha č.j.8742/99 Šumberová-Tvrdíková; orientačne i Mazač 1999, 82; Tvrdíková 2001).

Záchranný výskum v Malom Březne (okr. Most) priniesol nález troch sídliskových objektov KNP. V objekte č. 1 a 2 boli prítomné odlišnými spôsobmi a v odlišnom množstve uložené ľudské pozostatky. V narušenom obj. č. 2. (oválny až obdĺžnikový pôdorys so zaoblenými rohmi pri dne; Z-V osa merala 280 cm; v S-J osi bol objekt uchovaný do vzdialenosti 120 cm, max. dĺžka tohto rozmeru 240 cm; hĺbka objektu bola 45 cm, dno ploché) približne v strede objektu na jeho podlahe, bola odkrytá kostra jedinca v skrčenej polohe, na pravom boku, čiastočne porušená výkopom (Obr. 15: 2.). Je zrejmé, že bol orientovaný hlavou k západu, tvárou k juhu. Hrob bol pravdepodobne bez milodarov. Predpokladá sa, že hneď po uložení tela bol objekt zasypaný. Na základe skôr obdĺžnikového pôdorysu, väčších rozmerov a plochého dna uvažovať o zahĺbenej chate. Absencia otopného zariadenia naznačuje skladovaciu funkciu (Černá - Velínský 1991).

Zaujímavý nález pochádza z lokality Nová Ves (okr. Mělník) (severne od pôvodnej cesty Nová Ves – Mělník). V zásobnom obj. 2/94 s oválnym ústím a hruškovitým profilom, na dne vyloženom okruhliakmi, spočívala na pravom boku skrčená kostra ženy (30-40 r.), orientovaná Z-V (Obr. 23: 1.). Ruky boli prekrížené, pritiahnuté k hlave. Dľaň ľavej ruky bola pod hlavou, dľaň pravej na tvári. Pred kolenami a nad hlavou spočívali veľké fragmenty zvieracích kostí, nesúce neobyčajne početné stopy okusu psami. Výplň obsahovala veľké množstvo črepov (výber keramických tvarov na Obr. 23: 2.), mazanice a zvieracích kostí (predovšetkým psa a domestikovaného tura), kamene so stopami ohňa, kusy drtidiel, cylindrovité hlinené závažia, sporadicky kúsky uhlíkov a brúsik. V hornej vrstve výplne sa koncentrovala keramika vzbudzujúca svojim množstvom dojem, že bola navrstvená do vrstvy zámerne (Lutovský - Lička 2006, 87-96).

V pieskovni v Počedělicích (okr. Louny) bol zachránený kruhový odpadový objekt datovaný do baalberskej fázy KNP. Boli v ňom zistené pozostatky dvoch mladých jedincov (stupeň adultus) (Obr. 25). Poloha je známa len u jedného, pozostatky druhého boli identifikované až pri antropologickom rozbere. Na pravom boku, v skrčenej polohe spočíval v smere JZ-SV orientovaný mladý jedinec (adultus). Obe kostry niesli známky značného funkčného zaťaženia. Nie je jasné ku ktorému jedincovi patrili 2 nádoby uložené dnom hore (Pleinerová - Šimůnek 1956, 694-698).

V Prahe-Ďáblicích (Ppč. 1622. V, Z a JZ od ukončenia ul. Řepné, medzi touto ulicou a radiálou Praha – Zdiby) bolo v rámci staroeneolitického sídliska zistené i sujámie (objekt 3 A), v ktorého južnej časti, blízko východnej steny, vo výplni v úrovni 10-20 cm od dna, bola zistená kostra (Obr. 17: 2.). Spočívala uložená v skrčenej polohe na pravom boku, orientovaná v smere JJZ-SSV, tvárou k V. V jej úrovni bola prítomná koncentrácia zvieracích kostí. Nie je vylúčená, avšak ani overiteľná možnosť, že boli uložené zámerne, v návaznosti na uloženie ľudského tela (za informácie a dokumentáciu ďakujem p. Kostkovi, informatívne Kostka 1997, 186).

V Prahe-Motole (Ulice V úvalu, ppč. 172, východne od domu č.p. 147) bola na dne zásobnej jamy s podhlbenými stenami, nájdená detská kostra obklopená kameňmi a veľkými zlomkami keramiky, pochádzajúcimi z nerekonštruovateľnej amforovitej nádoby (Fridrichová 1976-7, 112).

Z lokality Siřem (okr. Louny), eponymnej pre mladší úsek baalberstého stupňa KNP, je známy nález pozostatkov pravdepodobne dvoch jedincov, pochádzajúci zo zásobnej jamy s vypálenými stenami (Obr. 24). Na dne ležala lebka a vedľa nej spálené ľudské pozostatky a početné prílohy. Je možné, že sa jedná o birituálny hrob dvoch jedincov (Preidel 1936, 511-517; Zápocký 1958, 676, obr. 252).

Poloha "Na Struhách" v Třebestovicích (okr. Nymburk) priniesla okrem už pojednaných jordanovských nálezov i výnimočný príspevok k tomuto obdobiu. V zásobnej jame s oválnym ústím a nadol sa rozširujúcimi stenami (obj. 59) spočívali na dne tri kostry (Obr. 19).

Severnejšie umiestnená patrila vysokému mužovi robustnej postavy (maturus I). Ležal skrčený na pravom boku, orientovaný Z-V, tvárou k J. Časť jeho kostí bola dislokovaná, medzi nimi zvieracie kosti - zub kravy, časť rebra, opracovaná kompakta z diafýzy tibie ovce/kozy. Druhá kostra patrila taktiež vysokému, značne svalnatému mužovi (maturus II), orientovanému Z-V, tvárou k J. Ležal skrčený na P boku. Pozostatky staršieho dieťaťa (možno ženy) boli identifikované až pri rozbere kostrových pozostatkov, v dokumentácii objektu preto chýbajú. V priestore medzi kostrami sa nachádzal miniatúrny pohárik. Nie je možné jednoznačne určiť komu z pochovaných bola nádobka priložená, pokiaľ by nebola spoločným milodarom (Rulf - Čtverák 1997, 38-39, obr. 8; Strejc 1997, 77-78).

Vo Vikleticích (okr. Chomutov) bolo na povrchu objektu nejasnej funkcie ohnisko, pod ktorým ležali črepy KNP. Tie boli položené na detskej kostre. Spočívala na Ľ boku. Interpretácia črepy umiestnených na dieťati ako prídavkov je otázna (Koutecký 1966, 82-3).

Ostáva ešte zmieniť starší nález z Prahy-Libně. Na počiatku minulého storočia tam E. Štorch okrem iného odkryl zásobný objekt, na dne ktorého ležali dve kostry. Jedna patrila podľa popisu mužovi. Bola skrčená na Ľ boku, hlavou smerovala k J, tvárou k Z, nohy boli pritiahnute k hrudi. Opačným smerom než muž, ležalo chrbtom k nemu pritlačené skrčené dieťa, orientované hlavou k S. Kostry mali byť obklopené hrubými kusmi červeného pieskovca. V samotnom sídliskovom objekte nebol prítomný žiadny bezpečne datujúci materiál. Objekt však bol rovnako hlboký a tvarom podobný ako objekt obsahujúci

salzmündský keramický materiál, od ktorého bol len „niekoľko krokov severnejšie“ situovaný. (Štorch 1914, 84; Štorch 1921, 87-89).

III. 2.1.2.1.1. Súhrn - štandardné uloženia

Z 10 lokalít pochádzajú pozostatky 15 jedincov umiestnených v 10 objektoch. V prípadoch 6 lokalít boli nájedené pozostatky jedného zosnulého, u 3 lokalít (Počedělice okr. Louny, Siřem okr. Louny, Dobroměřice okr. Louny) pozostatky 2 jedincov a v jednom prípade – v Třebestovicích (okr. Nymburk) to boli pozostatky 3 jedincov v jednom objekte.

V 2 prípadoch boli objekty datované do baalberského stupňa KNP (Počedělice, Siřem), v 1 prípade do salzmündskej fázy (Nová Ves okr. Mělník), v ostatných len rámcovo do obdobia KNP.

Ani u jednej z lokalít nebolo osídlenie situované na výšinnej polohe.

Ako priestor umiestnenia bol pre mŕtvych v 4 prípadoch zvolený zásobný objekt (kostry zistené na jeho dne), v 4 prípadoch objekt slúžiaci už ako odpadový (pôvodne však v 2 príp. tiež zásobný, v 1 príp. neurčiteľné sujámie). V dvoch prípadoch prichádza do úvahy obytná funkcia objektu (v Malém Březne odvodené z obdĺžneho tvaru a malej hĺbky; vo Vikleticích bola kostra uložená pod ohniskom). Je teda zrejmá preferencia zásobných objektov s okrúhlym ústím a smerom nadol sa rozširujúcimi stenami. Otázne je, či nie je skôr výsledkom obvyklosti výskytu tohto typu objektu, než nejakého kultúrneho špecifika.

Okrem jedného prípadu (Siřem) boli do sídliskových objektov umiestňované výhradne nespálené telá. O polohe tela máme informácie u 13 jedincov. Uložené bolo vždy v skrčenej polohe. U 8 jedincov vieme na akom boku ležali – 6 na pravom, 2 na ľavom. V 9 prípadoch sme informovaní o orientácii tela – u 6 jedincov Z-V (tvárou k J), u ostatných 3 odchýlky z opačného smeru (JJZ-SSV, JZ-SV, JJV-SSZ).

Pohlavie poznáme v prípade 6 jedincov – 3 x F, 1 x F?; 2 x M. U 12 zosnulých sme informovaní o ich veku – 5 x infans, 4 x adultus, 3 x matusus. Posudzovaná skupina je príliš malá na rozpoznanie zákonitostí vo vzťahu pohlavie/vek a pod. Zaujímavé ale je, že v 3 prípadoch, keď bolo v objekte viac jedincov (Dobroměřice – 2, Siřem – asi 2, Třebestovice – 3), bolo prítomné vždy dieťa a v dvoch prípadoch s ním i staršie osoby.

V 7 objektoch boli k zosnulým priložené artefakty. V 2 prípadoch v počte jeden kus, v ďalších 2 prípadoch 2 kusy, v ostatných to boli viac ako 3 prídavky (max. približne 11 v Siřemi), resp. konkrétne neurčiteľné množstvo. Kombináciami množstva určitých typov prídavkov, ich stavom a umiestnením sa stretávame s veľmi nehomogénnou skupinou nálezov

(Kouřim – niekoľko nádob v oblasti nôh (resp. pod nimi), ŠI pod bedrami, drtidlo pri nohách; Počedělice – 2 nádoby dnom nahor; Praha-Motol – fragmentárne amfóra okolo kostry, Třebestovice – miniatúrna nádobka medzi kostrami, Dobroměřice – zvieracie kosti na hrudi po boku, pieskovcový brúsik v oblasti hrude; Vikletice – črepy na kostre; Siřem - misa, misa umiestnená dnom nahor, fragment nádoby, misa s nálevkovitým okrajom, fragment džbána, šálka umiestnený dnom nahor, misa s nálevkovitým okrajom, v strede prevrtnaný kostený krúžok, časť nálevkovitého pohára, nálevkovitý pohár, koflík). Jedinými pravidelnosťami je umiestňovanie veľkých fragmentov keramiky k samostatne uloženým deťom (Vikletice, Praha-Motol) a v dvoch prípadoch uloženie niekoľkých nádob dnom hore (Siřem, Počedělice). V dvoch ďalších objektoch boli v blízkosti kostier nájdené výrazné zvieracie kosti, a to samotné (Praha-Ďáblice), alebo spolu s veľkým množstvom keramických fragmentov v zásype (Nová Ves – vzbudzujú podľa autorov výskumu dojem, že tam boli navrstvené zámerne). Svojim množstvom a umiestením v objekte spolu s pietne uloženým zosnulým sa vymykajú podobe bežného sídliskového odpadu.

III. 2.1.2.2. Neštandardné uloženia

V závere 90. rokov minulého storočia bolo v Hostivíoch (k.ú. Litovice, okr. Praha-západ) zistených 18 obj. starého eneolitu a halštatu (Obr. 20: 1.). Niekoľko objektov datovaných do baalberského stupňa KNP vytváralo priestorové uskupenie neprofánneho charakteru. Svojím obsahom vynikajú tri jamy: č. 3, 5, 6, v ktorých sa našli kostrové pozostatky zvierat, v jednom prípade (jama 5) spolu s ľudskými pozostatkami viacerých jedincov.

Obj. č. 5 (Obr. 20: 2.) bol jamou s oválnym ústím rozmerov 250 x 205 cm a nadol sa rozširujúcimi stenami (rozmery pri dne - 315 x 230 cm; orientovaná v dlhšej osi SZ-JV; hĺbka 150 cm). V úrovni od 45 cm od povrchu skrývky sa vo vrstve nachádzali v južnej časti jamy kosti dieťaťa a zvieracie pozostatky. Uskupeniu ľudských a zvieracích pozostatkov dominovala kostra dospelého býka uložená na pravom boku, ohnutím kopírovala okraj steny jamy. Na masívnej lebke pozorujeme kruhový otvor, dolná čeľusť chýba. Roh ležiaci pri pravej strane lebky bol v skutočnosti ľavým rohom iného jedinca. Skeletu chýbali dolné končatiny. V chrbtovej oblasti skeletu ležala kostra malého dieťaťa. Ležalo v neštandardnej polohe, orientované SV-JZ (infans II; 2,5 - 3 r.). Dolné končatiny boli ohnuté a rozťahnuté, ruky boli pravdepodobne ohnuté v laktách. V blízkej vzdialenosti bola medzi lebkou dieťaťa

a býka umiestnená časť lebky s dolnou čeľusťou patriaca psovi, tvárou orientovanou k V. Asi 20 cm od veľkého rohu ležiaceho pri býčej lebke boli umiestnené paralelne pri sebe 2 ďalšie rohy. Východnej steny jamy sa dotýkal adolescentný kus dobytky. Chýbali len rohy. Ležal na ľavej strane, lebka otočená, ležala na pravej strane. Okrem toho niekoľko samostatných zvieracích kostí ležalo v SV rohu jamy v hĺbke 70-80 cm od úrovne skrývky. V rovnakej úrovni bola J a Z stena jamy lemovaná kosťami ďalších troch ľudských jedincov (3- 5 ročné dieťa veku infans II, 7-8 ročné dieťa veku infans II, ďalší nedospelý jedinec). Nápadný je kontrast medzi južnou časťou jamy plnou kostí a severnou časťou, až na zopár zvieracích kostí prázdnu. Kostra dieťaťa, býka a psa tvorili súčasne uložený celok neporúšajúce ostatné kostrové celky v jame. Dieťa bolo z nich umiestnené ako posledné. S popísaným celkom mohol súvisieť skelet dobytky akoby odsunutý k východnej stene jamy. Bol pravdepodobne do jamy umiestnený skôr ako popísaný celok, ako naznačuje jeho mierne nižšie umiestnenie vo výplni. Je možné, že pár rohov umiestnený medzi jeho hlavou a hlavou býka patrí jemu, čo vypovedá o časovo úzkej naväznosti uložení. Výplň obsahovala okrem kúskov mazanice 178 črepov, vreteno, kostené dláto, kus drtidla (Pleinerová 2002, 8-11, obr.3.; Kyselý 2002, 28-87)

Objekt č. 18 bol stavebnými prácami kompletne zničený. Autorka výskumu obdržala len dva femury patriace pravdepodobne žene a črepy na základe ktorých objekt dotovala najskôr do eneolitu (Pleinerová 2002, 12).

O niekoľko rokov neskôr bol výskumom na priliehajúcej ploche odkrytý totožne datovaný objekt (obj. 134) skrývajúci kompletnú kosť. Tvarovo bol zásobnou jamou so smerom nadol sa rozširujúcimi stenami a okrúhlym ústím (Obr. 21, 22). Ľudské pozostatky ležali ale pri S stene na okrovoorandžovej vrstve priliehajúcej ku dnu. Už pred ich uložením musel byť objekt sekundárne využívaný. Telo patriace mladému mužovi (juvenis-adultus, okolo 20 r.) bolo orientované v smere JZ-SV. Dolné končatiny spočívali mierne pokrčené akoby na ľavom boku, trup na chrbte, hlava akoby otočená na pravý spánok. Ľavá paž, silne skrčená pri hrudníku, smerovala rukou k hlave. Pravá, v lakti ohnutá, bola predlaktím položená pod chrbtom nebožtíka. Do jamy bol mŕtvy najskôr vhozený (AÚ Praha č.j. 10035/2005).

Z už uvádzanej lokality Malé Březno (okr. Most) pochádza nález pozostatkov viacerých jedincov z objektu č.1. Odkrytá jama bola zhruba kruhového pôdorysu (dochovaný priemer v ose V-Z meral 230 cm v úrovni zahĺbenia do terénu a 215 cm na úrovni dna jamy.

Z osy S-J sa zachovala časť o dĺžke 160 cm, pôvodne dosahovala cca 230 cm. Hĺbka jamy bola na profile 40 cm, z toho zasahovala len 10 cm do piesčitého podložia). Na dne ležali cez seba ľudské kostrové pozostatky niekoľkých jedincov (Obr. 15: 1.). Orientácia i poloha tiel bola rôznorodá. I skelety nezasahujúce do zničenej časti boli neúplné, resp. sa tu nachádzajú jednotlivé izolované časti kostier. Z polohy kostrových pozostatkov na dne jamy je možné súdiť, že boli do odkrytého objektu uložené naraz a potom zasypané.

Zastúpených bolo 6 mladých dospelých jedincov (adultus I a II) oboch pohlaví v kulminujúcom produktívnom veku. Na lebkách dvoch z nich zistil J. Chochol stopy trieštivých úderov, ktoré boli s veľkou pravdepodobnosťou príčinou úmrtia. Dislokácia častí tiel v jame mohla vzniknúť len manipuláciou s nimi už v dobe prebiehajúceho rozkladu mäkkých tkanív. *„Najpravdepobnejší sa preto javí výklad, že telá zabitých jedincov, ktoré zostali najprv nepochované, boli až v stave čiastočného rozkladu pohodené, resp. odpratané do jamy, ktorá bola potom zasypaná“*. Na kostrových pozostatkoch neboli zistené žiadne stopy sekania, rezania a odlamovania, ktoré by bolo možné považovať za dôkaz zámerného rozčlenenia tiel (Černá - Velínsky 1991).

V Prahe-Ďáblicích bolo pri stavbe mimoúrovňovej križovatky zistené bohaté polykulturné osídlenie, okrem iného i sídlisko KNP. V dvoch z jeho objektov boli zistené pozostatky troch jedincov.

Obj. 287 bol pôvodne smerom ku dnu sa nálevkovite rozširujúcou zásobnou jamou (Obr. 18: 1., 2.). Približne v jeho strede, v úrovni výplne cca 10 cm odo dna, ležala v polohe na bruchu kostra. Tvar smerovala k zemi, telo bolo v smere S-J natiahnuté naprieč jamou. Ruky boli stiahnuté pod trupom. Do objektu bola kostra najskôr vhozená.

V inom, v čase umiestnenia kostry rovnako už odpadovom objekte (obj. 292), ležala približne v strede, na výplni v úrovni 10-20 cm od dna kostra (Obr. 18: 3.). Spočívala na ľavom boku so krčenými nohami, mierne od seba vzdialenými. Proti štandardnej polohe hovorí netypické umiestnenie rúk. Pravá je s poklesnutou dľaňou vystrená pred telo, ľavá je dľaňou pritiahnutá k brade. Zdá sa, že telo bolo do jamy vhozené. Nad úplnou kosterou bola v inej úrovni na stupňovitom výklenku, vybiehajúcom do vnútra jamy zo západnej steny objektu, umiestnená časť tela ďalšieho jedinca (za informácie a dokumentáciu ďakujem Mgr. Kostkovi, informatívne Kostka 2003, 504.)

III. 2.1.2.2.1. Súhrn - neštandardné uloženia

Na 3 lokalitách boli v 5 objektoch zistené pozostatky najmenej 16 jedincov. Najviac, 8 jedincov bolo v 1 objekte v Malém Březne (okr. Most). Na ďalších 2 lokalitách boli ľudské pozostatky vo viac ako jednom objekte. V Prahe-Ďáblicích to boli 2 jedinci v 1 obj. a 1 v ďalšom; v Hostivicích (okr. Praha-západ) boli v jednom objekte nájdené pozostatky 4 jedincov a v ďalšom bol umiestnený 1 jedinec.

V 3 prípadoch bol zvolený objekt slúžiaci na odkladanie odpadu (pozostatky vo výplni; 2 x tvarovo pôvodne zásobná jama, 1 x primárna funkcia neurčená), v 1 prípade boli ľudské pozostatky uložené na dno objektu s neznámou primárnou funkciou (Malé Březno, okr. Most); v prípade objektu č. 5 z Hostivíc (okr. Praha-západ) je zrejmé, že jeho funkcia bola už primárne neprofánná.

Z podľadu typu kostrových celkov boli kompletne kostry zistené v 4 prípadoch, z toho 2 x samostatne v objekte, v ostatných 2 prípadoch spolu s neanatomickými celkami patriacimi 1 a 3 jedincom. Z viac menej neanatomicky uskupených pozostatkov 12 jedincov z 3 objektov sa pozostatky 8 jedincov z jedného objektu v Malém Březne (okr. Most) vyznačovali narušením anatomických súvislostí v dôsledku manipulácie s nimi až počas prebiehajúceho rozkladu mäkkých tkanív; v obj. 292 v Prahe-Ďáblicích sa okrem celej kostry nachádzala i časť asi donej končatiny jedinca a v obj. 5. v Hostivicích (okr. Praha-západ) bol okrem kostry dieťaťa zistený i zhluk kostí 3 jedincov v neanatomickej izolovanej polohe, vznikol asi rozrušením pôvodne odlišného celku/celkov.

U kompletných kostier vznikla ich neštandardná poloha v 3 prípadoch náhodne, v dôsledku vhodenia do objektu, v jednom prípade (Hostivice, obj.5) bolo telo do zisteného netradičného priestoru umiestnenia (na chrbát býka) uložené do neštandardnej polohy zámerne.

Vek poznáme u 11 jedincov. 7 bolo dospelých, 4 deti, resp.nedospelí. O pohlaví sme informovaní presne len v 1 prípade – v obj, 134 v Hostivicích (okr. Praha-západ) bol umiestnený muž. K 6 z 8 jedincov identifikovaných v Malém Březne (okr. Most) vieme len, že boli oboch pohlaví.

Násilné zásahy, ktoré boli v tomto prípade príčinou smrti, boli pozorované len na kostrách 2 z 8 jedincov z Malého Března (okr. Most).

III. 2.1.2.3. Makotřasy

V roku 1961 boli veľkoplošným výskumom vo vnútri mladšieho, štvorcového ohradenia (v jednom prípade mimo neho - obj. 115) zistené rôzne druhy ľudských pozostatkov v 18 sídliskových objektoch (plány lokality a výskumu na Obr. 26). Okrem toho malé, antropologicky bližšie neurčiteľné ľudské kosti sa nachádzali v ďalších 9 sídliskových jamách. Dohromady bolo zistených najmenej 29 jedincov umiestnených v sídliskových objektoch. E. Pleslovou-Štikovou boli vyčlenené 3 kategórie:

1. kostry v skrčenej (výnimočne na bruchu /„*abdominal*“/) polohe (niekedy sú isté časti dislokované alebo chýbajú) – 11 jedincov, 37,93%
2. uloženie samostatných lebiek (tiež s dislokovanými mandibulami) - 9 jedincov, 31,03%
3. neanatomické usporiadania ľudských pozostatkov a časti tiel - 9 jedincov, 31% (Pleslová-Štiková 1985, 81-87)

V nasledujúcom bude uvedený súhrn obecných rysov vyššie uvedených skupín. Obsahovo je do značnej miery zhodný so súhrnom E. Pleslovej-Štikovej (1985, 81-87), avšak najmä pre prvé 2 kategórie bol znova vypracovaný z informácií sústreďených v databáze v rámci tejto práce.

1. skupina zahŕňa pozostatky 11 jedincov v 8 objektoch (č. 1, 20, 51, 59, 69, 100, 115, 120). V obj. 1 sa nachádzali 2 kostry, v obj. 96 to boli 3 kostry.

V 6 prípadoch boli uložené vo výplni objektu slúžiaceho na odkladanie odpadu (obj. 96 primárne slúžil ako obydlie; v 2 prípadoch pôvodne zásobná jama; v ostatných prípadoch primárny účel objektov neznámy). V 2 prípadoch kostra ležala na dne objektu (zásobného a v druhom prípade neurčitej funkcie).

Kostrové pozostatky boli zisťované v rôznych úrovniach tak v horných ako i dolných častiach výplne. V tomto nie je žiadna pravidelnosť.

Poloha bola u 10 jedincov skrčená, 8 ich ležalo na pravom, 2 na ľavom boku. V jednom prípade ležala kostra pravdepodobne pohodená na dne objektu v jeho S časti v neštandardnej polohe na bruchu s rukami pod trupom (obj. 120).

Orientácia bola v 10 prípadoch smer S-J/J-S s častými odchýlkami. Len v jednom prípade bol mŕtvy orientovaný smerom V-Z (obj. 120).

O pohlaví sme informovaní v 8 prípadoch. V skrčenej polohe bolo uložených 5 mužov

a 2 ženy. 1 muž ležal v zmienenej neštandardnej pozícii.

Vek poznáme u všetkých 11 jedincov. U 7 to bol vekový stupeň v rozmedzí infans až juvenis, u 2 adultus a rovnako u 2 senilis. U dvoch objektov, obsahujúcich väčší počet kompletných kostier, bolo zastúpenie pohlavia a veku rôznorodé (obj. 1 – M? (juvenis), M (senilis); obj. 96. – F (juvenis), infans, F (juv/adult.)). U 4 objektov sa stretávame okrem kompletných kostier i s prítomnosťou neanatomických zhlukov kostí patriacich jedincovi/jedincovi, alebo s neurčiteľnými izolovanými kosťami resp. ich zhlukmi.

U 5 jedincov bola zistená prítomnosť násilných zásahov na kostrovom materiáli. Podľa zistení J. Chochola, ľudské pozostatky umiestnené v jamách 1 (kostra 2), 20, 51, 59, 96 (kostra 1) niesli stopy po zámerných zásahoch, a to najmä do oblastí lebky. Okrem toho, usporiadanie kostier v obj. 96-3 a 100 nebolo úplne anatomické.

V piatich objektoch boli nájdené artefakty umiestnené pravdepodobne zámerne, spolu s ľudskými pozostatkami. V obj. 20 a 59 sa stretávame v prvom prípade s mísou uloženou dnom nahor a veľkými črepmi okolo kostry, v druhom prípade s malou nádobou pri tvári, fragmentom sekeromlatu pri kolenách a zvieracími kosťami. Najjednoznačnejšia je situácia v objektoch 1, 51, 96. Stretávame sa tam so značnými koncentraciami keramických fragmentov a zvieracích kostí v úrovni ľudských pozostatkov. Zdá sa, že v celkovom kontexte výplní daných objektov sa koncentrujú do okolia ľudských pozostatkov a odlišujú sa od ostatnej výplne. V obj. 1 bola v úrovni 2 ľudských skeletov prítomná zvieracia kostra. Opäť prichádza do úvahy súvislosť s pietne uloženými zosnulými (buď teda ako prídavok alebo i ako súčasť nepohrebne podmieneného depónia).

Okrem nálezu kostry, pravdepodobne pohodenej na dno obj. 120, patrí do skupiny neštandardne uložených tiel i bližšie nepublikovaný nález 6 jedincov v neanatomickej polohe vo východnej časti mladšieho priekopu (Černá - Velínsky 1991, 57).

V 8 objektoch (25, 28, 35, 45, 48, 86b, 90, 98) boli zistené lebky patriace 9 jedincovi. V 3 prípadoch (obj. 48, 90, 98) boli nájdené len fragmenty lebiek. V obj. 28 sa nachádzajú 2 lebky a i zhluk bližšie neidentifikovateľných ľudských kostí. V ostatných prípadoch boli lebky v daných objektoch jedinými zistenými kostrovými pozostatkami. V dvoch prípadoch (obj. 28, 48) bolo zistených i niekoľko roztrúsených fragmentov dlhých kostí a rebier – niektoré prípady zistení zdanlivo samostatných lebiek sa teda možno týkajú zle zachovaných či rozrušených, pôvodne anatomicky kompletnejších celkov.

Ohľadom priestoru umiestnenia nebol preferovaný žiadny typ objektu. Lebky boli

zist'ované na dne hliníku, sújámia nejasného účelu, tak ako i vo výplni odpadových objektov nerovnakých primárnych účelov. V troch prípadoch sa lebky nachádzajú v severnej časti objektov (môže to naznačovať situáciu keď z kostry umiestnenej v prevažujúcej S-J orientácii ostane zachovaná len lebka; nepravdepodobné ale v situácii, keď je lebka v dobrom stave dochovanosti). V troch prípadoch (obj. 25, 28, 35) boli pozorovateľné drobné spálené kúsky kostí.

Bližšie informácie o polohe máme u 5 lebiek. 3 z nich ležali na pravej strane (hľadeli smerom JZ, S), 2 na ľavej strane (hľadeli smerom V, S).

Pohlavie je určené len u lebky z obj. 86 b (F), u nálezu z obj. 35 je len približné (F?).

Vek naopak poznáme vo všetkých 9 prípadoch. 6 x je zrejme zaradenie do vekovej kategórie infans-juvenis, 3 x maturus-senilis.

V 4 prípadoch (obj. 28, 35, 86b, 98) sú prítomné stopy trieštenia a násilia v podobe oddelenia mandibuly alebo predpokladanej dekapitácie. V obj. 86b nastala zaujímavá situácia, kedy oddelená mandibula ležala na dne objektu, zatiaľ čo zvyšok lebky bol vo výplni v úrovni 60 cm od povrchu (rozmedzie výplne medzi dnom v hĺbke 115 cm a úrovňou lebky bolo teda asi zasypané v krátkom čase).

U 5 objektov môžeme počítať so zámerne priloženými, resp. spolu s lebkou zámerne uloženými artefaktmi. V troch prípadoch (obj. 45, 48, 86b) bola okolo lebiek zist'ovaná koncentrácia keramických fragmentov a zvieracích kostí. V obj. 35 sa pod lebkou nachádzala kamenná sekerka, v priestore za ňou medený predmet, okolo nej zvieracie kosti a množstvo črepov. V obj. 25 bola lebka obkolesená opäť zvieracími kosťami a črepmi, medzi ktorými sa nachádzalo drtidlo a dláto.

Kategória neanatomických uskupení ľudských pozostatkov a častí tiel zahŕňa pozostatky 9 jedincov v 6 objektoch (29, 51, 86c, 96, 100, 115). Ľudské telá v tejto kategórii sú reprezentované úplne dislokovanými fragmentmi lebiek a skeletu, alebo malými separovanými časťami tiel.

Do tejto kategórie spadajú i bližšie neurčiteľné izolované kosti alebo časti kostí, jednak v objektoch s ostatnými kategóriami nálezov ľudských pozostatkov, alebo v jamách kde sú jedinými ľudskými pozostatkami (obj. 3, 4, 11, 14, 28, 29, 51, 62, 77, 84, 88/9, 92).

Až na jednu výnimku nálezy tejto kategórie pochádzajú vždy zo zásobných jám.

Okrem jedinca vekového stupňa infans II v obj. 96, ktorého pozostatky boli zmiešané so zvieracími, ostatné nálezy pochádzajú z objektov s bežnou výplňou.

V dvoch prípadoch boli na kostrových pozostatkoch zistené intencionálne zásahy (29,

86c) (Pleslová-Štiková 1985, 96-97).

Je nepravdepodobné, že sa všetky tieto ľudské pozostatky sa dostali do objektov zámerným umiestnením. Rôzne neanatomické uskupenia či izolácia častí skeletu vznikli najskôr postdepozície, s pričinením neantropogénnych faktorov.

Celkovo boli teda najpočetnejšie pozostatky detí a dospelých (9 + 7 = 16, 31,3% + 24,14 % = 55,71%), pozostatky dospelých (9 = 31,03 %) a starších (seniles – 2 = 6,9 %) boli menej početné. S mladšími jedincami sa spája viac nálezov umiestnených lebiek, ináč u vekových kategórií nepozorujeme preferovanie určitého z definovaných spôsobov zaobchádzania s pozostatkami mŕtvych. Podľa pohlavia v skupine mužov je zastúpenejšia poloha skrčená (7 jedincov – 5 skrčených, 1 abdominálne, 1 dislokovaný), zatiaľčo v ženskej skupine sa stretávame s každým z troch vyčlenených typov nálezov (5 jed. – 3 skrčení, 2 lebky, 1 dislok.).

III. 2.1.3 Zhodnotenie nálezov ľudských pozostatkov zo sídliskových objektov KNP

Zo súhrnu predchádzajúcich kapitoly vyplýva, že pre české prostredie kultúry nálevkovitých pohárov boli zhromaždené údaje o pozostatkoch 66 jedincov z 38 sídliskových objektov na 14 lokalitách.

III.2.1.3.1. Jednanie pohrebné

25 jedincov bolo na 11 lokalitách v 17 objektoch uložených v skrčenej polohe na boku (10 jedincov z Makotřas + 15 jedincov z 10 iných lokalít). U tejto, spôsobom uloženia zosnulých viac menej homogénnej kategórie, je na prvý pohľad zrejmé, že vykazuje styčné body so skupinou hrobov mimo sídlisk. Tie sú tradične považované za „štandardný“ spôsob pochovania v sfére KNP. Pokiaľ pátrame po výpovedi uložených tiel v sídliskových objektoch, bude tuto skupinu nálezov iste vhodné porovnať so všeobecnými znakmi hrobov umiestnených mimo sídliská.

Podľa posledného súpisu týchto nálezov (Krišťuf 2003) poznáme z oblasti Čiech najmenej 131 hrobov KNP (baalberská fáza – 60 hrobov, salzmündská fáza - 45 hrobov, 26 (19,8%) nezaraditeľných k jednotlivým fázam). U týchto 131 hrobov máme informácie o najmenej 100 uložených jedincoch. Z 35 hrobov nemáme správy o počte pochovaných. Zo

100 hrobov u ktorých máme informácie o pochovaných 83 je možné označiť za kostrové, 5 za žiarové. Z kostrových hrobov je s istotou doložených 65 jedincov v skrčenej polohe. 59 z nich ležalo na boku, o ostatných vieme, že boli skrčené. Orientácia pochovaného je známa z 46 hrobov, je rozmanitá. 16 jedincov orientovaných v smere Z-V, 11 V-Z, 5 JZ-SV, 4 S-J, 4 J-S. Na pravom boku ležalo 29 jedincov, na ľavom 9. U ďalších nebola poloha zistená. Odhad pohlavia máme u 16 jedincov. Dvaja sú označení ako žena, 16 ako muž. Najrozšírenejším artefaktom vo výbave je džbán. Nájdených bolo 41 kusov. Ďalej bolo objavených 16 amfor, 11 hrnčekov, 11 mísovitých tvarov, 10 koflíkov, 6 pohárov, 1 fľaša s límcom. Z kamenných artefaktov sa objavilo 14 kusov ŠI, 11 sekeromlatov, 2 sekerky, 2 guľovité mlaty. Artefakty sa najčastejšie kumulujú okolo hlavy (Krištuf 2003, 29-44).

Najpodstatnejší rozdiel medzi oboma skupinami je samozrejme v odlišnom priestore umiestnenia. Na sídliskách bol pre mŕtvych najčastejšie (10x) volený objekt slúžiaci na odkladanie odpadu s obvykle zásobnou primárnou funkciou. V 5 prípadoch ležala kostra/kostry na dne zásobného objektu.

U 4 lokalít (Počedělice okr. Louny, Siřem okr. Louny, Dobroměřice okr. Louny, Makotřasy – obj.1) sa v jednom sídliskovom objekte našli pozostatky 2 jedincov, v 2 prípadoch (Třebestovice, Makotřasy obj. 96) pozostatky 3 jedincov. V jednej hrobovej jame boli uložení viacerí (dvaja) jedinci len v prípade Makotřas - hrob č. 1 a hrob č. 46.

Okrem jediného prípadu (Siřem) boli do sídliskových objektov umiestňované výhradne nespálené telá. Nízky počet kremácií známych zo sídlisk možno vyplýva zo skutočnosti, že táto forma pohrebného rítu nastupuje až v salzmündskom stupni (i keď z Makotřas zo záveru baalberského stupňa poznáme dva údajne birituálne hroby - č. 1 a 46), pričom do tohto konkrétneho úseku KNP je datovaný len nález z lokality Nová Ves (okr. Mělník). Malý počet pojednávaných nálezov pre mladší stupeň KNP je pozorovateľný i v stredonemeckom priestore, kde U. Veit zaznamenáva popri 21 nálezov datovaných do baalberskej fázy len 6 lokalít prislúchajúcich salzmündskej (Veit 1996, 308). Zdá sa, že ústup pietneho ukladania tiel do sídliskových objektov v tomto období nie je len výsledkom skreslenia pramennej základne náhodilosťou archeologického bádania. Bližšie neidentifikovateľným spôsobom zapadá do procesu kultúrnych zmien v mladšom období KNP, prejavujúcich sa navonok nástupom žiarového pochovávanía. V priestore Moravy pozorujeme oproti predchádzajúcemu obdobiu popri zmienenej zmene i nástup pochovávanía v odlišných mohylových konštrukciách a najmä masovosť tohoto javu. Na Olomoucku a Prostějovsku sa koncentrujú pohrebiská skládajúce sa z 20 a viac mohýl, často s viacerými

pochovanými jedincami (Šmíd 2003, 116). Hypoteticky sa dá predpokladať, že ústup pochovávania na sídlisku je výsledkom frekventovanejšieho pochovávania na pohrebiskách. Z tohoto obdobia sú z Čiech známe len 3 malé pohrebiská (lužec n. Vltavou – 8 hrobov, Máslovice – 8 hrobov, Praha-Bubeneč – 18 hrobov). U 16 hrobov (35,5%) bola zmienená kamenná konštrukcia. Mohylové násypy boli pravdepodobne zistené v Prahe-Bubenči (Jíra 1910, 196) a i v prípade staršieho nález z Velké Vsi (Pič 1891, 403-404). Zostáva otázkou, do akej miery je tento obraz reprezentatívny. Môžeme mať pred sebou torzo zničenej, pôvodne omnoho širšej pramennej základne, alebo i odraz skutočnosti, že nie všade bol zvyk pochovávať pod mohyly tak rozšírený ako napr. v niektorých regiónoch Moravy.

Zhodným znakom tiel uložených v priestore sídlisk, ale i v hrobových jamách mimo ne, je výlučná skrčená poloha. V sídliskových objektoch 14 jedincov ležalo na pravom, 4 na ľavom boku. Orientácia tiel je v oboch kategóriách nálezov totožne najčastejšie v smere Z-V, čomu sa ale vymykajú nálezy z Makotřas s prevládajúcou orientáciou v smere S-J/J-S. Tá je typická pre mimosídliskové pohreby KNP v jej salzmündskej fáze (i keď táto typickosť bola v priestore Čiech odvodená zo zhodného údaja len u 4 hrobov).

Zastúpenie vekových kategórií, či pohlaví je nemožné u oboch skupín vzájomne porovnávať. Odhad pohlavia máme u hrobov mimo sídliska k dispozícii len v 16 prípadoch. Mŕtvi, pietne uložení v sídliskových objektoch, boli zdá sa prevažne vekového stupňa infans-juvenis (7 jedincov v Makotřasech, 5 na ostatných lokalitách). Zaujímavé je, že v 3 prípadoch, keď bolo v objekte viac jedincov (Dobroměřice – 2, Siřem – asi 2, Třebestovice – 3), bolo prítomné vždy dieťa a v dvoch prípadoch s ním i staršie osoby.

Podstatné je, že u 14 sídliskových objektov, teda u 82% všetkých nálezov zo sídlisk, boli prítomné artefakty, zámerne priložené k zosnulým. Problematických je 5 objektov (Praha-Ďáblice, Nová Ves (okr. Mělník), Makotřasy – obj. 1, 51, 96), kedy bolo v blízkosti či úrovni kostry zistené veľké množstvo črepov a zvieracích kostí. Svojim množstvom a umiernením v objekte spolu s pietne uloženým zosnulým/zosnulými sa vymykajú podobe bežného sídliskového odpadu. U hrobov mimo sídliska nepoznáme presný počet hrobov bez prídavkov či s nimi. Len pre baalberský stupeň je známe, že z 60 hrobov je 11 bez výbavy, len v 15 bol viac ako jeden artefakt a len v jednom hrobe bolo viac ako 5 artefaktov (Křišťuf 2003, 36). Je teda možné zhrnúť, že zosnulí pietne ukladaní do sídliskových objektov boli prinajmenšom rovnako často, ak nie pravidelnejšie, vybavovaní prídavkami než zosnulí ukladaní mimo sídliská. Rozdiel spočíva v podobe domnelých milodarov na sídliskách. Len v 9 prípadoch boli zosnulým priložené predmety považované v spojitosti s pohrebným rítom za „štandardné“ (nádoby, sekeromlat, ŠI, ...). S vysokou pravdepodobnosťou zámerne uložené

množstvá keramických fragmentov a zvieracích kostí sú špecifikom kategórie sídliskových nálezov. Špecifikom je tu i neprítomnosť pravidelnosti v množstve, type a umiestňovaní zmienených „štandardných“ prídavkov, naznačujúca rôznorodé okolnosti a podmienenosť ukladania zosnulých do sídliskových objektov.

Zvláštnosťou je i prítomnosť násilných zásahov na kostrách 5 jedincov v Makotřasech (ľudské pozostatky umiestnené v jamách 1 (kostra 2), 20, 51, 59, 96 (kostra 1)) niesli stopy po zámerných zásahoch, a to najmä do oblasti lebky. Keďže sa vyskytujú len na jednej, a to výsostne špecifickej lokalite, nie je ich možné generalizovať v rámci skupiny ľudských pozostatkov uložených pietne v sídliskových objektoch. Ich prítomnosť v tejto kategórii nálezov navyše nemôžeme porovnať s hrobmi mimo sídlisk, keďže u drvivej väčšiny v nich uložených kostrových pozostatkov, chýba antropologický rozbor.

Načrtnuté obdobnosti i rozdiely medzi oboma kategóriami naznačujú, že príčiny vedúce k uloženiu tiel zčasti obdobným a zčasti rozdielnym spôsobom, nie do hrobových jám mimo sídlisk ale do objektov sídliska, je potrebné hľadať vo výkladovej rovine umiestňovania ľudských pozostatkov do priestoru sídliska so zámerom pochovať. Pokiaľ porovnáme počet jedincov v českom prostredí KNP na jednej strane uložených v hrobových jamách a na druhej strane v sídliskových objektoch, dôjdeme k pomeru približne 5:1. Vystáva otázka po príčine diferenciácie pochovávaní medzi sídliskom a priestorom mimo neho. Môžeme ju opäť len rámcovo hľadať buď v oblasti vnútrokultúrnych sociálne-etnicko-ekonomických normatív, jasne vymedzujúcich, prečo určitý jedinec nie je/nemôže byť pochovaný na pohrebisku, alebo v oblasti situačnej podmienenosti, kedy bol do sídliskového objektu uložený jedinec majúci ináč nárok na pochovanie v hrobovej jame (napr. v dôsledku nemožnosti vykopať jamu či skonštruovať mohyly). Nedá sa jasne rozlíšiť, ktorý z týchto rámcov je pravdepodobnejší. Vysoké zastúpenie detí v sídliskových situáciách naznačuje možnú existenciu pravidla, že pokiaľ zomrelý jedinec počas života neabsolvoval určitý iniciačný rituál/rituály, nemohol byť pochovaný do vlastnej hrobovej jamy. Rôznorodosť prídavkov a uloženie niekoľkých jedincov rôzneho veku poukazujú na zvláštne okolnosti úmrtia, resp. výnimočnosť osôb už za života (v pozitívnom i negatívnom slova zmysle). Podstatné je ale vystihnúť pohrebného zámeru takéhoto jednania, v určitých znakoch totožného ale i odlišného od pochovávaní mimo sídlisk.

III.2.1.3.2. Jednanie nepohrebne-rituálne

Umiestňovanie ľudských pozostatkov do sídliskových objektov nie so zámerom pochovať, ale v rámci širšieho - najskôr obetného aktu, bezpečne dokladá nález z Hostivíc (okr. Praha-západ). Jednotlivé objekty a kontext nálezov je popísaný v kapitole III. 2.1.2.2., táto kapitola sa zameriava na ich výpoveď a význam pre pochopenie manipulácie s ľudskými pozostatkami na sídliskách starého eneolitu.

Niekoľko objektov datovaných do baalberského stupňa KNP vytváralo v rámci sídliska priestorové uskupenie neprofánneho charakteru. Svojim obsahom vynikajú tri jamy: č. 3, 5, 6, v ktorých sa našli kostrové pozostatky zvierat, v jednom prípade (jama 5) spolu s ľudskými pozostatkami viacerých jedincov. Zvieratám boli obvykle oddeľované rohy a dolné čeľuste, následne sekundárne umiestňované. Je zrejme, že v prípade týchto jam sa stretávame s neprofánnou aktivitou.

V jame č. 5 bola okrem niekoľkých tiel zvierat zistená i kostra dieťaťa. Umiestnená bola v chrbtovej oblasti skeletu býka v neštandardnej polohe, orientovaná SV-JZ. Kostra dieťaťa, býka a psa tvorili súčasne uložený celok neporúšajúci ostatné kostrové celky v jame. Dieťa bolo z nich umiestnené ako posledné. V hĺbke 70-80 cm od úrovne skrývky bola J a Z stena jamy lemovaná kosťami ďalších troch ľudských jedincov (3- 5 ročné dieťa veku infans II, 7-8 ročné dieťa veku infans II, ďalší nedospelý jedinec). Pochádzajú zrejme z rozrušených celkov neurčiteľnej pôvodnej povahy. Dokladajú, že objekt bol na umiestňovanie zvieracích a ľudských pozostatkov využívaný opakovane, a to v rámci aktu, kde nie je možné vysledovať obvyklú nadsadenosť ľudských pozostatkov tak ako sa často prejavuje v hroboch. Tam sú zvieracie pozostatky „len“ prídavkom, súčasťou celku odrážajúceho akt, v ktorom hraje hlavnú úlohu motív vyčlenenia mŕtveho zo spoločenstva živých. V porovnaní so „štandardnými hrobami“ je u spoločných uložení zvierat a ľudí s nepohrebne rituálnou povahou omnoho vyššie zastúpenie detí a adolescentných jedincov.

Spoločné depónia ľudských a zvieracích tiel na sídliskách môžu byť pravdepodobne vysvetlené ako obeť. Je možné, že niekoľko objektov bolo skonštruovaných práve pre tento účel (Behrens 1953, 97). Je oprávnené predpokladať, že určité miesta v rámci sídlisk boli rezervované práve pre tieto aktivity, ako napr. v Hostivíciach (Pleinerová 2002, 27).

Výskyt ukladania zvieracích a ľudských tiel do objektov spôsobom naznačujúcim opakované rituálne praktiky, je v období starého eneolitu zriedkavý. Tento jav je omnoho častejší v strednom eneolite v prostredí badenskej kultúry a kultúry guľovitých amfór. Zatiaľ čo v staršom úseku eneolitu dominuje ukladanie viacerých jedincov v chaotickom

usporiadaní, v strednom eneolite je to najčastejšie pár dobytčiat (Pleinerová 2002, 26).

Autorka výskumu v Hostivicích I. Pleinerová správne podotýka, že zo staršieho eneolitu prichádza i u iných nálezov zvieracích a ľudských pozostatkov v spoločnom priestore umiestnenia do úvahy ceremoniálny význam objektu, keď zvieracie pozostatky nehrajú úlohu hrobového prídavku. Okrem ňou uvádzaných nálezov tu je potrebné spomenúť nález z obj. č. 2/94 z lokality Nová Ves (okr. Mělník), bližšie popísaný v kap. III. 2.1.2.1. Pred kolenami a nad hlavou kostry pietne uloženaj v skrčenej polohe na dne objektu spočívali veľké fragmenty zvieracích kostí, nesúce neobyčajne početné stopy okusu psami. Je zaujímavé, že v rámci 10 určiteľných zvieracích kostí, reprezentujúcich druhovo hovädzí dobytok, psa a ovcu, boli všetky druhy v pomerne malom množstve identifikovateľných kostrových pozostatkov zastúpené okrem iného časťami čeľuste – u psa a dobytka hornej, u ovce dolnej. S podobnou formou selektívnej manipulácie s časťami zvieracích tiel sa stretávame v Hostivicích ale i v lokalite Kamień Łukawsky, okr. Sandomierz (Kempisty 1965, 159). V oválnej jame rozmerov 1,15 x 1,22 m tam boli popri fragmentoch keramiky zistené i pozostatky 7-9 ročného dievčaťa v natiahnutej polohe na chrbte v orientácii Z (hlava) – V s východne od hlavy umiestnenou časťou dolnej čeľuste hovädzieho dobytka. Lebka bola prikrytá veľkým plochým kameňom. V jame na lokalite Nová Ves sa taktiež nachádzali stopy ohňa. V určitých rysoch je to analogické jame 6 z Hostivic či jamám z lokality Weissenfels. Je teda možné, že sa stretávame so situáciou, keď zvieracie pozostatky nemuseli hrať rolu hrobových prídavkov, ale ich uloženie spolu s ľudskými pozostatkami malo význam nepohrebne rituálny. Zdá sa však, že tomuto scenáru odporujú početné stopy okusu psami na zvieracích kostiach. Naznačujú, že pozostatky sa museli nejaký časť nachádzať voľne na povrchu plochy sídliska. Ich náhodnému umiestneniu do jamy len ako odpadu však zdá sa odporuje poloha pri nohách a hlave pietne uloženého ľudského jedinca. Je oprávnené predpokladať, že zosnulého po pietnom pohrebe nenechali aspoň v čiastočne nezasypanej jame. Kostí sa do polohy v akej boli zistené asi teda nemohli dostať náhodne. Vystáva samozrejme otázka, akú rolu by malo zámerné umiestnenie okúšaných a anatomicky špecifických kostí (časťí čeľustí) spolu s ľudským telom za predpokladu, že sa stretávame s hrobom a nie ináč rituálnou aktivitou. Autormi výskumu je predkladaná možnosť, že kosti mohli poslúžiť na zaťaženie textýlie, s ktorou by mohol byť mŕtvy prikrytý (Lutovský – Lička, 96).

III. 2.1.3.3. Situačne a morálno-právne podmienené konanie

Na 3 lokalitách (Malé Březno, Praha-Ďáblice, Makotřasy) boli v 5 objektoch zistené pozostatky najmenej 18 jedincov. Najviac, 8 jedincov bolo v 1 objekte v Malém Březne (okr. Most). Na ďalších 2 lokalitách boli ľudské pozostatky vo viac ako jednom objekte. V Prahe-Ďáblicích to boli 2 jedinci v jednom obj. a 1 v ďalšom. Z Makotřas pochádza nález kostry v neštandardnej polohe z obj. 120 a z východnej časti mladšej priekopy bližšie nepublikovaný nález 6 jedincov v neanatomickej polohe.

Pre všetky uvedené prípady je totožné, z nášho pohľadu nepietne (čo nutne neznamená i nerituálne) umiestnenie do jamy, realizované najskôr vhođením. Naznačujú to neštandardné, náhodne vzniklé polohy kostrových pozostatkov. S 8 jedincami z Malého Března pritom už bolo manipulované v štádiu rozkladu, čo sa prejavilo dislokáciou častí tiel.

Ako najpravdepodobnejší sa preto javí výklad týchto nálezov ako výsledku násilného riešenia konfliktov. Nasvedčujú tomu i stopy násilných zásahov na pozostatkoch 2 jedincov z Malého Března. Hypoteticky prichádza do úvahy i podmienenosť týchto nálezov násilným rituálnym jednaním. Vyšie komentované nálezy z Hostivíc síce dokladajú, že v sfére KNP bolo ukladanie ľudských tiel do sídliskových objektov súčasťou jednania nepohrebne rituálneho, avšak uskotočňovalo sa v rámci komplexných aktivít zanechávajúceho mnoho ďalších stôp. Takémuto jednaniu jednoducho neodpovedá obraz často viacerých tiel (patriacích napr. v prípade M. Března jedincom v produktívnom veku), nahádzaných do jám bez prítomnosti akýchkoľvek sprievodných nálezov.

III. 2.1.3.4. Makotřasy

Interpretácia nálezov predstavených v kapitole III. 2.1.2.3. čini značne problémy, pretože sa na vymedzenej ploche vnútri mladšieho, štvorcového ohradenia (v jednom prípade mimo neho - obj. 115) stretávame s paralelným výskytom rôznych foriem veľkého množstva ľudských pozostatkov umiestnených v rôznych sídliskových kontextoch. Okrem toho je pri ich hodnotení potrebné brať v úvahu i prítomnosť „štandardných“ hrobov v dvoch skupinách mimo plochu ohradenia. Kumulácia situácií, kedy sa v rámci jednej lokality u viacerých objektoch stretávame s prítomnosťou viacerých typov nálezov ľudských pozostatkov (ako napr. obj. 96 s tromi pietne uloženými kostrami, zhlukom kostí jedinca a bližšie nešpecifikovanými zlomkami kostí) neumožňuje hľadať príčinu vzniku takéhoto rôznorodého obrazu len v jednej z vytýčených interpretačných rovín.

Rôzne formy nálezov ľudských pozostatkov sa E. Pleslová-Štiková pokúša vysvetliť len ako určité výnimočnosti v pohrebnom ríte KNP. Uvádza viacero možností, čo by mohla reprezentovať prítomnosť dvoch odlišných spôsobov zaobchádzania s ľudskými pozostatkami – pochovávanie do hrobových jám a umiestňovanie LP do sídliskových objektov – vyplývajúcich z rôznych hypotetických odlišností medzi dvoma predpokladanými populáciami. Popri existencii sociálne či ideologicky odlišných populácií je zaujímavá možnosť odlišného jednanie dvoch chronologicky odlišných populácií (Pleslová-Štiková 1985, 86-87).

Značnú variabilitu sídliskových „pohrebov“ v Makotřasech je príliš priamočiara porovnávaná s formálne podobným spôsobom manipulácie s ľudskými pozostatkami v sfére michelsberskej kultúry. Nesmieme ale zabúdať na skutočnosť, že u michelsberskej kultúry sa síce obdobne stretávame s ľudskými pozostatkami zo sídliskových objektov (okrem toho v priekopoch, jaskyniach...), avšak na rozdiel od KNP táto kultúra nepozná formu kostrových hrobov a pohrebísk.

Pokiaľ by nálezy z Makotřas mali byť výsledkom jednanie za účelom pochovať, jednalo by sa, vzhľadom k pestrej škále typov nálezov od celých kostier až po izolované lebky či zlomky kostí, o viacstupeňový prejav pohrebného rítu. Proti tejto variante svedčí ojedinelosť nálezov lebiek či zhlukov kostí v prostredí českej KNP, odporujúca poňatiu pohrebného rítu (hoci v niekoľkých odlišných podobách realizovaného) ako určitej obecnej pravidelnosti v zaobchádzaní s mŕtvymi.

Z hľadiska potrieb výkladu situácie v Makotřasech si je potrebné postaviť zásadnú otázku - je takýto formálne komplexný obraz výsledkom určitej udalosti, alebo kultúrnou tradíciou podmieneného jednanie?

Pokiaľ uvažujeme v intenciách situačnej, morálno-právnej podmienenosti, naskytá sa tu možnosť výkladu pietne uložených tiel ako i napr. samostatných lebiek či neanatomicky uskupených častí tiel ako dodatočne núdzovo pochovaných pozostatkov osôb zabitých pri násilnom konflikte. Odpovedali by tomu inde sa nevyskytujúce stopy násillia na pietne uložených kostrách. Už postupujúci rozklad tiel v dobe, keď s nimi bolo manipulované mohol mať na svedomí časté ukladanie samostatných (možno pôvodne násilne oddelených pri poprave agresorom) lebiek so zámerom pochovať, prejavujúcim sa častým prikladaním artefaktov. Rovnako u tiel uložených v skrčenej polohe na boku sa mohol prejavíť nie úplne anatomickým usporiadaním kostier v obj. 96-3 a 100. Táto verzia by vysvetľovala i prítomnosť neanatomických zhlukov kostí jedného či viacerých jedincov ako i izolovaných

kostí, ktoré sa do objektov dostali „uprataním“ nepochovaných častí tiel.

Možné ale je, že sa tu stretávame s archeologizovanými výsledkami rôznych podôb rituálneho jednania vo vnútri jednej alebo i viacerých chronologicky totožných alebo i odlišných populácií. V tomto prípade prichádza do úvahy veľké množstvo konkrétnych verzií diania vo vnútri jednej, alebo viacerých skupín obyvateľstva - napr. existencia veľkého kultového centra, v ktorom sa uskutočňovali časté obete, na iných lokalitách výnimočné. Vcelku je pre tieto hypotetické teórie príznačné, že sú nielen neoveriteľné, ale i menej pravdepodobné než verzia o násilnom konflikte.

Jediné čím si môžeme byť istí, je pozorovanie, že väčšina pozostatkov bola do sídliskového kontextu umiestnená až sekundárne. Museli tomu predchádzať určité úkony. Zatiaľ nezodpovedateľnou otázkou je ako a kde prebiehali ,a čo ich podmienilo.

III.3 Stredný eneolit

Vývoj neskoro lengyelských skupín v Karpatskej kotline bol ukončený badenským kultúrnym komplexom s kanelovanou keramikou, unifikujúcim pomery v stredoeurópskom merítke (Podborský 1997, 99). Čechy patria k najzápadnejšej oblasti výraznejšieho prejavu kultúry kanelovanej keramiky. Objavuje sa tu už v kontexte najmladšieho, salzmünského stupňa KNP. Ako nová formácia s orientáciou opäť výrazne juhovýchodnou prevláda a stáva sa základom pre ďalší vývoj. Jeho vyústením je kultúra rívnáčska a západočeská skupina chamská (Pleslová 1978, 247).

Severne od Dunaja v podstate nepoznáme pohrebiská bádenskej kultúry (Pavelčík 1991). Ojedinele sa stretávame a uložením mŕtvych na sídlisku (Hlinsko - Pavelčík 1989; Moravičany - Goš, 1982). S prvkami najstaršieho, bolerázskeho stupňa kultúry kanelovanej keramiky (KKK) sa v Čechách ale stretávame napr. na pohrebisku salzmünského stupňa KNP v Prahe-Bubenči (Jíra 1910, 96), na Morave pravidelne v keramickej výbave hrobov v mohylách ohrozimskej fázy (napr. Šmíd 2003).

Z českého prostredia KKK nie je známy ani jeden istý nález ľudských pozostatkov z priestoru sídliska. Do úvahy možno prichádza nález A. Knora z Dřetovic, kde boli podľa jeho výpovede medzi sídliskovými jamami KKK zistené najmenej 3 skrinkové hroby (Knor, AÚ Praha č.j. 70/1943). Ich popis je zaradený v databázy, avšak z dôvodu nejasného

datovania sa nimi táto práca bližšie zaoberať nebude. Ostáva podotknúť že v južnejších oblastiach KKK je okrem pohrebisk známe i pomerne veľké množstvo nálezov kostier pietne uložených v sídliskových objektoch. Ich súpisom a porovnaním s mimo sídliskovým pohrebným rítom sa zaoberali napr. G. Nevizánsky (1985) a I. Kuzma (1985).

Pre chamskú kultúru platí tvrdenie J. Prostředníka, že „do súčasnej doby nepoznáme zo žiadneho regiónu jediný bezpečný hrob, ktorý by náležal populácii chamskej kultúry“ (Prostředník 2001, 34). Z pohľadu tejto práce je ale zaujímavý nález z lokality Moosham (Gem. Mintraching), kde sa pri výskume ohradenia chamskej kultúry narazilo na fragmenty častí ľudského skeletu a početné šípky (Fischer 1983, 325).

III.3.1. Řivnáčska kultúra

Nálezy ľudských pozostatkov mimo sídlisk i v ich priestore sú v řivnáčskej kultúre vzácne. Súhrne sa im venovala E. Pleslová-Štiková. Vyčlenila nasledujúce kategórie nálezov: žiarové pohreby v rámci výšinného osídlenia, nerituálne umiestnené nespálené ľudské telá na sídliskách, rituálne pochované skrčené kostry v obydliach, hroby pod mohylami situované na okraji sídlisk (1968, 145-148). Mnohé nálezy zahrnuté v uvedených kategóriách sú však neisté a kritickejšie zhodnotenie pramennej základne priniesla až práca M. Dobeša (1998, 147-151).

Vyplýva z nej, že istejšie hrobové celky poznáme len z 12 českých lokalít, a to v počte najmenej 21 hrobov. Počet pochovaných jedincov nie je možné jasne stanoviť kvôli prevládajúcemu žiarovému rítu a veľmi malému množstvu dostupných informácií u väčšiny nálezov. Najväčší počet hrobov bol zistený v Běchovicích (okr. Praha-východ), kde boli odkryté najmenej 4 kremácie v urnách uložené v kamenných skrinkách a 3 kostrové pravouhlé hroby (Vencl 1972, 494-507). Viac ako jeden hrob bol odkrytý ešte u 2 lokalít (Stehelčevy, „U zájezda“ – 3 hroby; Vraný – 2 hroby). V dvoch prípadoch boli v hrobe pozostatky viac ako 1 jedinca (jeden hrob z polohy „U zájezda“ pri Stehelčevsi – v kamennej skrinke okrem kremácie i pozostatky kostry dieťaťa; Velvary – kremácia v nádobe a 2 kostry). V 10 hroboch boli ľudské pozostatky uložené v kamenných skrinkách. Vo všetkých prípadoch to bola kremácia v nádobe, v spomínaných dvoch prípadoch prevádzaná iným typom ľudských pozostatkov. Z 5 lokalít poznáme 6 kremácií v urne (2 hroby na lok. Vraný (okr. Kladno)). Na 3 lokalitách sa stretávame s 5 kostrami uloženými v hrobových jamách (Běchovice – 3 hroby; 1 hrob v Dobřichově (okr. Kolín) a Prahe-Žižkově), u dvoch z nich je

priložená 1 nádoba.

III.3.1.1. Nálezy zo sídlisk

Na 12 lokalitách sa stretávame s pozostatkami minimálne 29 jedincov umiestnených v 21 sídliskových objektoch, v jednom prípade v priekope a u troch žiarových hrobov v sídliskovej vrstve. Na niekoľkých lokalitách sa stretávame s viacerými objektmi s ľudskými pozostatkami (2 obj. v Toušni a Vraném; 3 obj. v Prahe-Bohnicích; 4 obj. v Klučově; 5 obj., uloženie v priekope a sídliskovej vrstve v Stehelčevsi). Pozostatky viac ako jedného jedinca v jednom objekte boli zistené v Stehelčevsi (pozostatky dvoch jedincov v objektoch 133, 29, 68 a v sídliskovej vrstve na ploche (d)) a v nordickej jame 2 v Prahe-Bohnicích (Obr. 29:2.) (2 kostry v objekte). Nápadné je, že u 9 z 12 pojednávaných lokalít boli kostrové pozostatky zistené v rámci osídlenia výšinej polohy. Otázne však je, či to len neodráža doterajšie zameranie výskumu v prvom rade na výšinné sídliska řivnáčskej kultúry.

Boli rozlíšené nasledujúce druhy nálezov ľudských pozostatkov: kremácia uložená v urne v kamennej skrinke (1 hrob), kremácia v urne (3 hroby), kostra v objekte (9 jedincov v 8 objektoch), kostra v hrobovej jame (6 hrobov), izolované časti lebiek (7 jedincov v 6 objektoch), neanatomické uskupenia ľudských pozostatkov (izolované kosti a zhluky kostí v 3 objektoch na 1 lokalite)

Len v 1 prípade – v objekte 98 v Stehelčevsi (okr. Kladno; Ehrich - Pleslová-Štiková 1968, 361-2, 433) sa stretávame s kremáciu v urne, uloženou v kamennej skrinke (Obr.28) . Tento hrob sa okrem svojho umiestnenia v odpadovom objekte ničím neodlišuje od obdobných nálezov mimo priestoru sídlisk, oproti ktorým je početne v pomere 1:9.

Na 2 sídliskových lokalitách boli zistené 3 kremácie uložené v urnách (Vraný, okr. Kladno – 2 hroby, Knor 1957, 53; Praha-Butovice – 1, Mašek 1971, 80, tab.22:a). Vo všetkých prípadoch boli umiestnené pravdepodobne v zahĺbení do sídliskovej vrstvy. Svojim počtom tvoria 50% řivnáčských kremácií v nádobách bez kamennej skrinky. Od nálezov, u ktorých nie je uvádzaný sídliskový kontext sa ničím neodlišujú.

Na 5 lokalitách bolo v 6 hrobových jamách zistených 5 kostier (Praha-Vyšehrad, AÚ Praha č.j. 867/65, 2024/61; Praha-Hlubočepy, Havel 1985, 144; Přerov n. Labem, okr. Nymburk, Ehrich - Pleslová-Štiková 1968, 146, 206; Klučov, okr. Kolín, Kudrnáč 1975, 74;

Toušeň, okr. Praha-východ – 2 hroby, Špaček 1982, 135). Poloha tela je udaná len v troch prípadoch, a to ako skrčená (v 1 prípade na P boku). Orientáciu poznáme len v 1 prípade (J-S). Vek je známy len u troch zosnulých. Vo všetkých prípadoch bolo do hrovej jamy uložené dieťa. Označenie všetkých menovaných nálezov spadajúcich do tejto kategórie ako řívnáčských je problematické. Len v prípade detského hrobu z Prahy-Vyšehradu boli zistené prílohy (hlinený praslen, zvieracie kosti, pazúriková ŠI, časť mušle, dve nádoby). Ostatné kostry v hrobových jamách boli bez prídavkov, situované však v priestore řívnáčských sídlisk.

Nápadná pravidelnosť spočíva v podobnosti nálezov z Prahy-Vyšehradu, Prahy-Hlubočep a Klučova, kde bola vždy v blízkosti řívnáčskeho obytného/sídliskového objektu zistená hrobová jama s kostrou dieťaťa.

Na 5 lokalitách (Klučov, okr. Kolín - Kudrnáč 1975, 58; Kouřim, okr. Kolín - AÚ Praha č.j. 1667/50, Šolle 1950, 93; Praha-Bohnice - Mašek 1971, 56-57, Hájek - Moucha 1983, 54, 24-26, obr.3; Praha-Žižkov - AÚ Praha č.j. 1055/28, 1091/28; Velké Přílepy, okr. Praha-západ - Smejtek - Vojtěchovská 1997, 14) boli v 8 sídliskových objektoch nájdené kostry patriace 9 jedincom (2 v jame 2. v Prahe-Bohnicích). S 2 sídliskovými objektmi obsahujúcimi kostru sa stretávame v Prahe-Bohnicích a s 3 objektmi v Klučove (okr. Kolín). Len v 4 prípadoch poznáme funkciu objektu v dobe umiestnenia ľudských pozostatkov. Bola rôznorodá (obytná, zásobná, odpadová, ohnisková jama), pričom klasifikácia priestoru umiestnenia kostry z Kouřimi ako ohniskovej jamy nie je istá. Poloha je známa u 7 jedincov. V troch prípadoch bola z nášho pohľadu štandardná – skrčená na boku (2 x Klučov, 1 x Kouřim). U nálezov z jedného objektu z Klučova a rovnako jedného objektu z Velkých Přílep sa stretávame s neštandardnou polohou vzniknutou najskôr náhodne, pohodením. Neštandardná, ale nevzniklá pohodením, bola poloha 2 kostier v jame 2. z Prahy-Bohnic - *"pozůstatky tělesné byly nohami ke dnu položeny a ostatní tělo smačknuto za nimi, aby zabralo co nejmenší místo; lebky ležely navrch, temeny obráceny ke středu jámy, spodnímy čelistmi přitisknuty do stěny jámy"* (Hájek – Moucha 1983, 24-25). Vek poznáme len u jedného jedinca – dieťa v ohniskovej jame na vyšinej polohe v Kouřimi, pohlavie s väčšou istotou ani v jednom prípade.

Nálezy fragmentov lebiek 7 jedincov pochádzajú z 6 objektov na 2 lokalitách. V polohe Homolka na lokalite Stehelčevs (okr. Kladno) boli v priestore známeho výšinného sídliska v 3 sídliskových objektoch (č. 133 (Obr. 27), 29, 7), v časti priekopu A5 a v sídliskovej vrstve na ploche (d) nájdené fragmenty lebiek 6 jedincov (v obj. 133

fragmentárne lebky 2 jedincov) (Pleslová-Štiková 1968). Nález častí lebky jedného zomrelého pochádza z jamy X v Prahe-Bohnicích (Hájek - Moucha 1983, 24-26, obr.3).

Z hľadiska funkcie objektov, do ktorých boli lebky umiestňované nie je zrejme preferovanie určitého typu. Nápadné je, že 4 z 5 antropologicky určených lebiek patrili deťom.

Neanatomické uskupenia ľudských pozostatkov (izolované kosti a zhľuky kostí) boli zistené len v objektoch 68, 29 a v sídliskovej vrstve na ploche (d) sídliska na Homolce u Stehelčevsi (Pleslová-Štiková 1968). Nie je pritom zrejme, či sa do daného priestoru umiestnenia dostali zámerným ľudským konaním, alebo neantropogénnymi procesmi.

III.3.1.2. Zhodnotenie nálezov zo sídlisk

Zdá sa, že náplňou pohrebného rítu rívnáčskej kultúry bolo spaľovanie mŕtvych a následné umiestnenie kremácie do urny a prípadne i do kamennej skrinky. Spálené ľudské pozostatky uložené v urnách na ploche sídlisk tvoria 25% z celkového počtu známych žiarových hrobov, i keď len v jednom prípade boli uložené v kamennej skrinke. Okrem umiestnenia na sídlisku medzi nimi a mimosídliskovými žiarovými hrobmi nie sú výrazné rozdiely. S najväčšou pravdepodobnosťou sa teda stretávame s priestorovou diferenciáciou pochovávaní v rámci jednej kultúry. Jej možné príčiny len zhruba naznačuje väčšia nákladovosť pohrebov v kamenných skrinkách situovaných v 9 z 10 známych prípadov v priestore mimo sídlisk.

Problematické je hodnotenie skupiny nálezov kostier v hrobových jamách. Okrem 3 prípadov (Praha-Běchovice) pochádzajú výlučne zo sídlisk. Vo väčšine prípadov nepoznáme spôsob uloženia tela. Tri detské kostry pietne uložené na boku v hrovej jame v blízkosti sídliskových objektov naznačujú, že tento spôsob zaobchádzania so zosnulými je výsledkom taktiež pohrebného jednania. Z neznámeho dôvodu ale takto pochovaní jedinci neboli spálení. Týka sa to pravdepodobne i 3, rovnako v skrčenej polohe uložených jedincov, najskôr zo situačne (núdzovo) podmienených dôvodov najviac neumiestnených v hrobových, ale sídliskových jamách.

Príčiny neštandardného, vhođením vzniklého umiestnenia mŕtvych tiel zo sídliskových objektov v Klučově a Velkých Přílepech je potrebné hľadať v rovine morálne-právneho jednania.

Nálezy fragmentov či veľkých častí lebiek a neanatomických uskupení ľudských

pozostatkov sú zrejme výsledkom viacstupňového zaobchádzania s telami zomrelých. Neantropogénnej podmienenosti výskytu aspoň časti z nich v objektoch na výšinných sídliskách v Stehelčevsi a Prahe-Bohnicích odporuje opakujúca sa prítomnosť osamotených častí lebiek. Naznačuje selektívny prístup k ľudským pozostatkom. Prítomnosť tohto javu len na dvoch lokalitách ho neumožňuje vysvetľovať ako viacstupňové jednanie za účelom pochovať. Pravdepodobnejšie sa javí výklad týchto nálezov ako prejavov viacstupňového nepohrebne rituálneho jednania (mágia, kult lebiek. atd.).

III.4 Mladý eneolit

Z pohľadu na úroveň súčasného stavu poznania spôsobu sídlenia populácie kultúry so šnúrovou keramikou je zrejmé, že sa ňou táto práca zaoberať nebude.

Z českého prostredia kultúry zvoncovitých pohárov (KZP) poznáme v pomere k počtu hrobových nálezov len málo sídlisk (viď Pavlů 2000). Všetko nasvedčuje tomu, že zomrelí príslušníci tejto kultúry boli pochovávaní zásadne priestorovo oddelene od sídlisk. Podarilo sa zhromaždiť len obmedzené informácie o dvoch nálezoch, kde nálezová situácia umožňuje uvažovať o zámernom umiestnení ľudských pozostatkov do sídliskového objektu KZP.

V Lipticích (okr. Teplice) bola v sujámí KZP objavená kostra (výskum Muška 1982, nepublikované; za informáciu ďakujem p. Turkovi).

V Prahe-Kbelích odkryla H. Olmerová bližšie neurčiteľný objekt obsahujúci kosť s misou (Obr. 30). Podľa bádatelky objekt svojim profilom i výplňou pripomína skôr kultúrnu jamu než hrob (AÚ Praha č.j. 3572/56).

S uvedenými nálezmi sa spája nedostatok informácií a v prípade Prahy-Kbel i neistota klasifikácie objektu ako sídliskového.

Takáto pramenná základňa umožňuje vyvodiť len ten záver, že v kontraste s predchádzajúcimi obdobiami českého eneolitu pohrebne a religiózne-rituálne jednanie v prostredí KŠK a KZP nezahŕňalo aspekt ukladania ľudských pozostatkov do priestoru sídlisk.

IV. Záver

I napriek často nie práve ideálnemu informačnému potenciálu pramennej základne rôznych úsekov sledovanej oblasti nálezov ľudských pozostatkov na sídliskách českého

eneolitu sa na základe ich súpisu, stanovenia pravidelností v archeologickom zázname a ich konfrontácie s vytýčenými výkladovými rovinami, podarilo získať obraz dokladajúci špecifickosť každej pojednávanej kultúry v rôznych spôsoboch zaobchádzania s ľudskými pozostatkami v priestore jej sídlisk. Jeho podoba odporuje zjednodušujúcemu ponímaniu týchto nálezov len ako priebežne sa vyskytujúceho javu v rámci praveku, odsúvaného do oblasti výnimiek v pohrebnom jednaní. Ukázalo sa, že nálezy z priestoru sídlisk je potrebné hodnotiť v kontexte s mimo sídliskovými nálezmi ľudských pozostatkov. Len tak je možné doceliť zúženie širokého spektra interpretačných možností aspoň na tie najpravdepodobnejšie.

Zo súpisu nálezov je zrejmé, že zámerná manipulácia s ľudskými pozostatkami na sídliskách hrala najpodstatnejšiu úlohu v časnom, starom a strednom úseku českého eneolitu.

Zo stupňa IIb kultúry s moravskou maľovanou keramikou poznáme v českom prostredí 9 objektov (5 hrobových jám a 4 sídliskové objekty) s ľudskými pozostatkami, situovaných v rámci 7 sídelných lokalít. Tvoria približne 35% všetkých známych hrobových nálezov. Relatívne veľmi často sa objavuje v sídliskových jamách kremácia. Tieto skutočnosti naznačujú existenciu umiestňovania kostrových hrobov alebo kremácií do prostredia sídlisk ako jednej zo štandardných foriem pohrebného jednania tohoto obdobia.

Z prostredia jordanovskej kultúry je z 9 lokalít známych najmenej 21 hrobov situovaných v blízkosti sídliskových objektov. Minimálne 40% známych hrobov tejto kultúry bolo so značne vysokou pravdepodobnosťou zámerne uložených v priestore sídlisk. Pochovávanie pietne uložených kostier v hrobových jamách v priestore sídlisk bolo podľa všetkého jednou z bežne praktikovaných foriem pohrebného rítu. Dôvody, prečo časť zomrelých bola uložená na sídliskách a iná mimo ne, je možné hľadať v sociálno-etnicko/ekonomickej rovine. Naznačuje ich existencia určitých rozdielov, ktoré popri podobnostiach pozorujeme pri porovnaní rítu odlišne situovaných skupín hrobových nálezov.

Na 4 lokalitách jordanovskej kultúry boli v 4 sídliskových objektoch zistené pozostatky 6 jedincov. Telá zosnulých boli do sídliskových objektov ukladané v skrčenej polohe, najčastejšie na pravý bok. Je patrná snaha mŕtvych uložiť akoby podľa pravidiel všeobecného rítu. Dôvody prečo priemerne v jednom z desiatich prípadov pochovávanie v jordanovskej kultúre bol ako miesto uloženia zvolený sídliskový objekt a nie hrobová jama spočívajú skôr v situačne-praktických zábranách vyhĺbeniu hrobovej jamy, než v určitej, kultúrnou tradíciou danej príčine praktikovania odlišného pohrebného rítu malou skupinou osôb.

Pre české prostredie kultúry nálevkovitých pohárov boli zhromaždené údaje o pozostatkoch 66 jedincov z 38 sídliskových objektov na 14 lokalitách. Formálnou homogénnosťou vyniká skupina 25 jedincov zo 17 objektov na 11 lokalitách, pietne uložených v skrčenej polohe na boku (10 jedincov z Makotřas + 15 jedincov z 10 iných lokalít). Pokiaľ porovnáme počet jedincov v českom prostredí KNP na jednej strane uložených v hrobových jamách a na druhej strane v sídliskových objektoch, dôjdeme k pomeru približne 5:1. Vystáva otázka po príčine diferenciacie pochovávania medzi sídliskom a priestorom mimo neho. Môžeme ju opäť len rámcovo hľadať buď v oblasti vnútrokultúrnych sociálne-etnicko/ekonomických normatív jasne vymedzujúcich, prečo určitý jedinec nie je/nemôže byť pochovaný na pohrebisku. Do úvahy prichádza i situačná podmienenosť, kedy bol do sídliskového objektu uložený jedinec, majúci ináč nárok na pochovanie v hrovej jame (napr. v dôsledku nemožnosti vykopať jamu či skonštruovať mohylu).

V sfére tejto kultúry sa stretávame i s umiestňovaním ľudských pozostatkov do sídliskových objektov s iným než pohrebným zámerom. Dokladajú to nálezy z Hostivíc (okr. Praha-západ) a možno i ďalších lokalít. Manipulácia s ľudskými a zvieracími pozostatkami vyúsťujúca k ich uloženiu do objektov neprofánneho objektu bola v týchto prípadoch integrálnou súčasťou širšieho, najskôr rituálne-religiózneho obetného aktu. Zdá sa, že určité miesta v rámci sídlisk boli rezervované práve pre takéto aktivity.

V období stredného eneolitu v priestore Čiech zanechala len řivnáčska kultúra početnejšie stopy zaobchádzania s mŕtvymi. Na 12 lokalitách tejto kultúry sa stretávame s pozostatkami minimálne 29 jedincov umiestnených v 21 sídliskových objektoch, v jednom prípade v priekope a u troch žiarových hrobov v sídliskovej vrstve.

Boli rozlíšené nasledujúce druhy nálezov ľudských pozostatkov: kremácia uložená v urne v kamennej skrinke (1 hrob), kremácia v urne (3 hroby), kostra v objekte (9 jedincov v 8 objektoch), kostra v hrovej jame (6 hrobov), izolované časti lebiek (7 jedincov v 6 objektoch), neanatomické uskupenia ľudských pozostatkov (izolované kosti a zhľuky kostí v 3 objektoch na 1 lokalite).

Náplňou pohrebného ritu řivnáčskej kultúry bolo spaľovanie mŕtvych a následné umiestnenie kremácie do urny a prípadne i do kamennej skrinky. Spálené ľudské pozostaky uložené v urnách na ploche sídlisk tvoria 25% z celkového počtu známych žiarových hrobov, i keď len v jednom prípade boli uložené v kamennej skrinke. Stretávame sa s priestorovou

diferenciáciou pochovávaní v rámci jednej kultúry. Jej možné príčiny len zhruba naznačuje väčšia nákladnosť pohrebov v kamenných skrinkách situovaných v 9 z 10 známych prípadov v priestore mimo sídlisk.

Prevažne zo sídlisk pochádzajú nálezy kostier v hrobových jamách. Tri detské kostry pietne uložené na boku v hrobovej jame v blízkosti sídliskových objektov naznačujú, že tento spôsob zaobchádzania so zosnulými je výsledkom taktiež pohrebného jednaní. Z neznámeho dôvodu ale takto pochovaní jedinci neboli spálení.

Ako najpravdepodobnejší sa u nich javí výklad ako pozostatkov nepohrebne rituálneho jednaní (mágia, kult lebiek. atd.).

Vo všetkých zmieňovaných obdobiach pozorujeme pomerne zriedkavú prítomnosť sídliskových objektov s často i väčším počtom jedincov v neštandardnej polohe, vzniknutej v dôsledku vhoďenia do objektu. Takto nepietny spôsob umiestňovania zomrelých spolu s častou prítomnosťou násilných zásahov a absenciou zámerne priložených artefaktov indikuje podmienenosť takýchto nálezov násilnými konfliktmi.

Z uvedeného súhrnu vyplývajú určité podstatné rozdiely medzi dielčimi úsekmi českého eneolitu, spočívajúce v konkrétnych formách zaobchádzania s mŕtvymi v priestore sídlisk.

Zatiaľ čo v časnom eneolite je jedným zo štandardných spôsobov pochovávaní ukladanie zosnulých do hrobových jam v priestore sídlisk, v starom eneolite je ním ukladanie do sídliskových objektov.

V časnom eneolite nemáme, na rozdiel od kultúry nálevkovitých pohárov, doklady o ukladaní ľudských pozostatkov na ploche sídlisk za ináč rituálnym účelom než pohrebným.

Z tejto práce ešte nepriamo plynie zásadná požiadavka presahujúca jej rámec. Dotýka sa potreby prehodnotenia sídliskového charakteru nálezových kontextov zahŕňajúcich ľudské pozostatky. V určitých prípadoch (napr. Třebestovice či Makotřasy) je totiž možné, že komplexné pohrebne alebo ináč rituálne aktivity odohrávajúce sa na daných lokalitách len vzbudzujú jeho zdanie.

Použitá literatura:

Axamit, J. 1930: Nové nálezy jordansmühlské keramiky v Čechách, PA XXXVI, 188-201.

Axamit, J. 1915: Příspěvky ke studiu naší keramiky nordické, PA 27, 77-79.

Axamit, J. 1916: Nové nálezy t. zv. Michelsberské keramiky v Čechách, PA 28, 69-72.

Behrens, H. 1953: Ein Siedlungs- und Begräbnisplatz der Trichterbecherkultur bei Weissenfels an der Saale, Jahresschrift Halle 37, 67-108.

Bognár-Kutzián, I. 1963: The Copper Age Cemetery of Tiszapolgár-Basatanya, Archeologia Hungaria. Ser. Nova 42.

Bouzek, J. 1982: K otázce využití etnografických paralel při studiu pohřebního ritu v archeologii, Archeologické rozhledy 34, 200 – 203.

Bouzek, J. - Koutecký, D. 1980: Mohylové a knovízské kostrové "pohřby" v jamách ze severozápadních Čech, PA 71, 380-432.

Buchtela, K. 1899: Vorgeschichte Böhmens I. Nordböhmen bis zum Zeit um Christi Geburt, Věstník slovanských starožitností 3, 1 – 42.

Capelle, T. 1985: Programmatisches zu zu einer Untersuchung frühgeschichtlicher Bauopfer, Frühmittelalterliche Studien 19, 498 – 501.

Černá, E. - Velínský, T. 1991: Lidské kosterní pozostatky v sídlištních objektech kultúry nálevkovitých pohárů v Malém Březně, okr. Most, AR XVIII, 47-62.

Čižmář, M. 2000: Nálezy lidských kostí na moravských sídlištních doby laténské, PA – Supplementum 13, 81-91.

Čtverák, V – Rulf, J. 1989: Nálezy horizontu jordanovské kultury z Třebestovic, okr.

Nymburk, PA LXXX, 5-29.

Dobeš, M. 1998: Gräber der Kugelamphorenkultur in Nordwestböhmen, Saarbrücker Studien und Materialien zur Altertumskunde 6/7, 133-179.

Ehrich, R.W. – Pleslová-Štiková, E. 1968: Homolka: an eneolithic site in Bohemia. Praha.

Fischer, Th. 1983: Archäologische Ausgrabungen und Funde in der Oberpfalz 1982, Verhandlungen des Historischen Vereins für Oberpfalz und Regensburg 123, 317-377.

Genep, A. von 1909 : Les rites des passage, étude systématique des rites. Paris [Přechodové rituály. Systematické studium rituálů, překlad 1997, Praha].

Goš, V. 1982: Osada ze staršího eneolitu v Moravičanech, okr. Šumperk, AR 34, 481-486.

Hájek, L. - Mucha, V. 1983: Nálezy ze Zámku - Bohnic v Národním muzeu v Praze, Archaeologica Pragensia 4, 19 -115.

Hájek, L. - Mucha, V. 1986: Nálezy ze Zámků u Bohnic v Národním muzeu v Praze 3, Archaeologica Pragensia, 5-70.

Happ, G. 1991: Bestattungen und Menschenreste in "Häusern" und Siedlungen des Steinzeitlichen Mitteleuropa, Europäische Hochschulschriften, Reihe 38, Bd. 33.

Havel, J. 1985: Praha 5 – Zlíchov, Výzkumy v Čechách 1982-83, 144.

Holý, L. 1956: Pohřby na sídlištích v Africe, AR 8, 236-249.

Horáková-Jansová, L. 1934: Drobné nálezy z Řep (okr. Praha-venkov), Zprávy Státního archeologického ústavu 4 (1931), s. 52-54.

Chochol, J. 1980: Lidské kosterné pozůstatky z hrobu KNP v Dobroměřicích, AR 32, 489 – 490.

- Jakab, J. 1993: Ľudské kostrové zvyšky z nehrbových objektov a sídlisk v rozličných obdobiach praveku. In: Krekovič, E. (ed.), Kultové a sociálne aspekty pohrebného rítu od najstarších čias po súčasnosť. Bratislava, 117-127.
- Jíra, A. 1910: O keramice nordické a durynské, *Pravěk* 6, 162-206.
- Kalferst, J. – Sigl, J. – Vokolek, V. 1993: Archeologické prírůstky v Muzeu východních Čech v Hradci Králové v letech 1990 a 1991, *Zpravodaj muzea v Hradci Králové* 1991, 7–29.
- Kalferst, J. 1995: Holohlavy, *Výzkumy v Čechách* 1990/2, 85.
- Kandert, J. 1982: Poznámky k využití etnografických údajů v případě výkladu knovízských "hrobů", *Archeologické rozhledy* 34, 190 – 200.
- Kirsch, E. – Plate, F. 1984: Zwei mittelneolitische Fundplätze bei Buchow-Karpzow, Kr. Nauen, *Veröffentlichungen des Museums für Ur- und Frühgeschichte Potsdam* 18, 7-61.
- Kličová, J. 2000a: Doklady pohrebného rítu na sídliskách z obdobia neolitu a eneolitu na Slovensku. [Diplomová práca]. Bratislava – Univerzita Komenského, Katedra Archeológie.
- Kličová, J. 2000b: Doklady pohrebného rítu na sídliskách z obdobia neolitu a eneolitu na Slovensku. In: I. Metlička (ed.), *Otázky neolitu a eneolitu našich zemí 2000*, Plzeň, 218-232.
- Knor, A. 1957: Eneolitická a únětická opevněná osada ve Vraném na Slánsku (výzkum 1953-1956), *Referáty o pracovních výsledcích československých archeologů za rok 1956*, Liblice, 51-58.
- Kostka, M. - Šmolíkova, M. 1997: Časně eneolitické sídliště s pohřby v Praze-Nebušicích, *Archaeologica Pragensia* 13, 3-27.
- Kostka, M. 1997: Praha-Ďáblice, *Výzkumy v Čechách* 1993 -1995, 186.
- Kostka, M. 2003: Praha-Ďáblice, *Výzkumy v Čechách* 2001, 504.

Koutecký, D. 1966: Vikletice, BZO 1965, 81-84.

Křišťuf, P. 2003: Pohřbívání v časném a starším eneolitu v Čechách.[Diplomová práce]. Plzeň – Západočeská univerzita v Plzni, fakulta humanitních studií.

Kudrnáč, J. 1972: Klučov, Výzkumy v Čechách 1969, 50-52.

Kudrnáč, J. 1975: Klučov, Výzkumy v Čechách 1972, 74.

Kudrnáč, J. 1974: Klučov, Výzkumy v Čechách 1971, 58.

Kuzma, I. 1985: Pohreb v kultúrnej jame bádanskej kultúry z Mužle-Čenkova, AR 37, 139-152.

Květina, P. 2002: Příspěvek k otázce formativních procesů archeologického materiálu. In: Bylany Varia 2, 21-38.

Kyselý, R. 2002: Osteological analysis of animals buried in Hostivice (Prague-West district) : funnel Beaker culture (TRB) and comparison of animal remains from Hostivice with other contemporary finds from the Czech Republic and Central Europe, PA XCIII, 6-28.

Lüning, J. 1976: Schussenried und Jordansmühl. In: Die Anfänge des Neolithikums von orient bis Nordeuropa, Teil Vb, Köln-Wien, 122-187.

Lüning, J. 1968: Die Michelsberger Kultur. Ihre Funde und zeitlicher und räumlicher Gliederung, Bericht der Römisch-Germanischen Kommission 48, 1-350.

Lutovský, M. – Smejtek, L. a kol. 2005: Pravěká Praha. Praha.

Lutovský, M. – Lička, M. 2006 :Vepřek und Nová Ves (Bez. Mělník, Mittelböhmen). Ergebnisse der archäologischen Ausgrabungen zurt Urgeschichtlichen Besiedlung in den Jahren 1992-1995, Fontes Archaeologici Pragenses 31.

Macháček, J. 1997: Metóda základního zpracování archeologických vědeckých dat s pomocí počítačové podpory. In: J. Macháček (ed.), Počítačová podpora v archeologii. Brno, 33-44.

Mašek, N. 1971: Pražská výšinná sídliště pozdní doby kamenné, Acta Mus. Pragensis 71.

Matoušek, V. 1988: Poznámky k metodologii studia pohřebního ritu. In: Dočkalová, M. (ed.), Antropofagie a pohřební ritus doby bronzové. Brno, 17-30.

Mazač, Z. 1999: Nové archeologické výzkumy kolínského muzea v roce 1998, Středočeský vlastivědný sborník 17, 79-85.

Milisauskas, S. - Kruk, J. 1978: Bronocice. A neolithic settlement in southeastern, Poland. Archeol. 31/6, 43-52.

Moucha, V. 1963: Eneolitické pohřebiště ve Velkých Žernosekách, ČNM CXXXII, 125-136.

Němějcová-Pavúková, V. 1992: Výskum fortifikácie lengyelskej kultúry v Ružindole-Borovej, AVANS v roku 1991, 83-86.

Němějcová-Pavúková, V. 1997: Kreisgrabenanlage der Lengyel-Kultur in Ružindol-Borová. Bratislava.

Neustupný, E. 1986: Nástin archeologické metody, AR 38, 525-548.

Neustupný, E. 1994: Role databází v archeologii, Archeologické rozhledy 46, 121-128.

Neustupný, E. 1969: Der Übergang von Neolithikum zum Äneolithikum und der Ausklang der Lengyel-Kultur, Študijné zvesti AÚ SAV 17, 271-291.

Neustupný, E. 1978: Michelsberská kultura. In: R. Pleiner (ed.), Praveké dějiny Čech. Praha.

Nevizánsky, G. 1985: Grabfunde und Überbauerscheinungen der Träger der Badener Kultur im zentralen Gebiet des Karpatenbeckens, SIA 33, s. 149-272.

- Nevizánsky, G. 1985: Grabfunde der äneolithischen Gruppen der Lengyel-Kultur als Quelle zum Studium von Überbauerscheinungen, AR 37, 35-78.
- Nevizánsky, G. 1985: Grabfunde und Überbauerscheinungen der Träger der Badener Kultur im zentralen Gebiet des Karpatenbeckens, Slovenská archeológia 33, 149-272.
- Novotný, B. 1950: Jordanovská skupina a juhovýchodní vlivy v českém neolitu. OP XIV/1, Praha, 163-260.
- Novotný, B. 1958: Počiatky výtvarného prejavu na Slovensku. Bratislava.
- Pavelčík, J. 1990: Rituální pohřeb ženy na výšinné osadě v Hlinsku u Lipníka n.B., AR 42/5, 501-508.
- Pavelčík, J. 1991: K otázkám hospodářské a sociální úrovně populací badenské kultury. Opava.
- Pavů, I. 2000: První sídliště kultury zvoncovitých pohárů na Čáslavsku. In: Čech, P. – Dobeš, M. (eds.), Sborník Miroslavu Buchvaldkovi, Most, 195-199.
- Píč, J. L. 1891: Archeologický výzkum ve středních Čechách, PA XV, 403-404.
- Pleinerová, I. 2002: Hostivice: Animal and human skeletons from an early eneolithic settlement, PA XCIII, 6-28.
- Pleinerová, I. – Šimůnek, J. 1956: Baalberský pohřeb z Počedělic u Loun, AR XVII, 694-698.
- Pleslová, E. 1978: Kultura kenelované keramiky v Čechách. In: R. Pleiner (ed.), Pravěké dějiny Čech. Praha.
- Podborský, V. 1997: Dějiny pravěku a rané doby dějinné. Brno.
- Preidel, H. 1936: Noßwitzer Gräber aus Zürau in Nordwestböhmen, Mannus 28, 511-517.
- Prostředník, J. 2001: Chamská kultura v západních Čechách, Praehistorica XXV-XXVI. 7 –

177, Praha.

Raddatz, K. 1979: Anmerkungen zum Totenbrauchtum im Mittelneolithikum, Nachrichten aus Niedersachsens Urgeschichte 49, 61-65.

Rulf, J. – Čtverák, V. 1997: Osídlení kultury s lineární keramikou a sídlištní pohřby v Třebestovicích, okr. Nymburk, Archeologie ve středních Čechách 1, 35-71.

Rulf, J. 1996: Problematika pohřbů na sídlištích v českomoravském pravěku, Študijné zvesti archeologického ústavu SAV 32, 115-124.

Sankot, P. 1999: Tuchoměřice (okr. Praha-západ) - velkoplošný předstihový výzkum, Zprávy ČAS. Suppl. 38, 3-4.

Schumacher, K. 1881/1890: Ansiedlung auf dem Michelsberg bei Untergrombach (Amt Bruchsal), Der Karlsruher Altertumsverein, Zwanglose Hefte 1, 38-43.

Sklenář, K. 1982: Archeologické nálezy na Mělnícku a Kralupsku. Praha

Sklenář, K. – Sklenářová, Z. – Slabina, M. 2002: Encyklopedie pravěku v Čechách, na Moravě a ve Slezsku. Praha.

Smejtek, L. – Vojtěchovská, I. 1997: Velké Přílepy 1994-1995: Předběžné výsledky a strategie výzkumu zanikající lokality, AR XLIX, 9-18.

Smrž, Z. – Zápotocký, M. 1980: Sídliště KNP v Dobroměřicích, okr. Louny, AR 32, 181-189.

Smutný, J. 1997: Databázové systémy. In: J. Macháček (ed.), Počítačová podpora v archeologii. Brno, 15-32.

Stocký, A. 1926: Pravěk země České I. Věk kamenný. Praha.

Strejc, P. 1997: Stanovení skupinových vlastností u kosterních pozůstatků z výzkumu v Třebestovicích, okr. Nymburk, Archeologie ve středních Čechách 1, 77-78.

Struhár, V. 2000: K výskytu zvieracích depónií v bádanskej kultúre, In: I. Metlička (ed.), Otázky neolitu a eneolitu našich zemí 2000, Plzeň, 191-201.

Stuchlíková, J. 1990: Otázky pohřebního ritu moravské věteřovské skupiny. In: Pravěk a slovanské osídlení Moravy. Sborník k 80. J. Poulíka. Brno, 146-157.

Sušická, V. 2007: Raný eneolit ve středních Čechách se zřetelem na lokalitu Praha-Krč. [Diplomová práce]. Praha – Univerzita Karlova, fakulta filozofická.

Šmíd, M. 2003: Mohylová pohřebiště kultury nálevkovitých pohárů na Moravě, Pravěk – Supplementum 11.

Šolle, M. 1950: Stará Kouřim po nových objevech v r. 1949, AR II, 87-93.

Šolle, M. 1954: Neolitické osídlení Staré Kouřimě, AR VI, 733-739.

Špaček, J. 1982: Toušeň, Výzkumy v Čechách 1978-79, 135-136.

Štorch, E. 1914: Nordická osada a předúnětické pohřebiště na Libušáku u Libni, PA XXVI, 81-88.

Štorch, E. 1921: Praha v době předhistorické. Praveký člověk a jeho kultura. Praha.

Šuteková, J. 2006: K problematike pohrebného rítu starého eneolitu juhozápadného Slovenska, Zborník Slovenského Národného Múzea C - archeológia 16, 21-31.

Tvrdík, R. 2001: Kouřim, Výzkumy v Čechách 1999, 378.

Vávra, M. 1980: Pokračování výzkumu pravěkého sídliště v Topolu, Zpravodaj KMVČ 7, 8-13.

Vávra, M. 1982: Topol, Výzkumy v Čechách 1978-79, 134.

Vávra, M. 1985: Lengyelské osídlení Topolu a poznámky k mladoneolitickým kruhovým areálům, Sborník prací FF BU E 30, 73–80.

Veit, U. 1988: Siedlungsbestattungen im zentraleuropäischen Neolithikum. Ein Beitrag zur Rekonstruktion der räumlichen und sozialen Organisation prähistorischer Grabfunde. Dissertration. Münster.

Veit, U. 1991: Burials within settlement of the Linienbandkeramik and Stichbandkeramik cultures of the central Europe. On the social construction of death in the Early-neolithic society, J. of European archaeology 1.

Veit, U. 1996: Studien zum Problemen der Siedlungsbestattungen der europäischen Neolithikums, Tübinger Schriften zur Ur- und Frühgeschichtlichen Archäologie. Münster-New York.

Vencl, S. 1972: Několik eneolitických nálezů ze středních Čech, AR 24, 489-513.

Vladár, J. - Lichardus, J. 1968: Erforschung der Frühäneolithischen Siedlung in Branč, SIA XVI -2, 263-352.

Vlček, E. 1953: Hromadné kostrové pohřby s kanelovanou keramikou v Nitranském Hrádku na Slovensku, AR 5, 733-736.

Vokolek, V. 1977: Záchraný výzkum v Úhřeticích v r. 1977, Zpravodaj Krajského muzea východních Čech, V/1, 12-19.

Vokolek, V. 1979: Záchraný výzkum v Úhřeticích v r. 1979, Zpravodaj Krajského muzea východních Čech, VII, 4-9.

Waldhauser, J. a kol. 1993: Die hallstat- und laténezeitliche Siedlung und Gräberfeld bei Radovesice in Böhmen. II.Gutachen, Auswertung, Praha.

Zápotocká, M. 1998: Bestattungsritus des böhmischen Neolithikums. Praha.

Zápotocká-Steklá, M. 1964: Nové neolitické nálezy na Českobrodsku, AR 16, 625–645.

Zápotocký, M. 1956: Baalberská skupina v Čechách, AR 8, 539-563.

Zápotocký, M. 1958: Problém periodisace KNP v Čechách a na Morave, AR X, 664 - 700.

Zápotocký, M. 1963: Nálezy sídlišť cítolibského typu na Litoměřicku, Archeologické rozhledy 15, 146–166.

Zápotocký, M. 1975: Archeologická práce na Litoměřicku v letech 1945–1973,

Zápotocký, M. 1996: Raný eneolit v severočeském Polabí, Archeologické rozhledy

Zápotocký, M. - Černá, E. - Dobeš, M. 1989: Michelsberské nálezy ze severozápadních Čech, PA LXXX, 30 – 58.

Zápotocký, M. - Dreslerová, D. 1996: Jenštejn, eine neuentdeckte frühäneolithische Gruppe in Mittelböhmen, Památky archeologické 87, 5–58.

Jednacie čísla nálezových správ alebo hlásení o archeologických akciách, uložené v AÚ

AVČR Praha:

531/25,

6682/47

532/59

2473/1946

3433/76

1601/74

8772/75

6583/59

2156/70

867/65

2024/61

4273/46

4663/1950

554/1951

1667/50

10035/2005

70/1943

5158/53

3431/86

2402/32

6807/47

867/65

3924/61

1055/28

1091/28

3572/56

8742/99

Tab. 1.: Zoznam deskriptorov

| Názov deskriptoru | Popis deskriptoru | Hodnoty deskriptoru | Popis hodnôt |
|-------------------|---|---------------------|--|
| ID | Jedinečné, neopakovateľné číslo. Úloha kľúča v databáze | | |
| ČZ | Číslo záznamu | | |
| Kataster | Názov katastru, do ktorého lokalita prináleží | | |
| Okres | Názov okresu, do ktorého prináleží lokalita | | |
| Bližšia lok. | Prípadné údaje o bližšej lokalizácii | | |
| Druh sídliska | Druh sídliska podľa polohy v krajine a prípadného ohradenia | rovinné? | Pravdepodobne rovinné |
| | | výšinné? | Pravdepodobne výšinné |
| | | rovinné | Rovinné sídlisko bez údajov o prípadnom ohradení |
| | | výšinné | Výšinné sídlisko bez údajov o prípadnom ohradení |
| | | rovinné nehradené | |
| | | rovinné hradené | |
| | | výšinné nehradené | |
| Kultúra | Kultúrne zaradenie nálezu | MMK IIb | Stupeň IIb kultúry s moravskou maľovanou keramikou |
| | | MMK IIb? | Pravdepodobne stupeň IIb kultúry s moravskou maľovanou keramikou |
| | | Jor. | Kultúra jordansmühlská |
| | | Jor.? | Pravdepodobne kultúra jordansmühlská |
| | | Sch. | Kultúra schussenriedská |
| | | Sch.? | |
| | | Mich. | Kultúra michelsberská |
| | | Mich.? | |
| | | KNP | Kultúra nálevkovitých pohárov |
| | | KNP-baal | Baalberská fáza KNP |
| | | KNP-siř | Siřemská fáza KNP |
| | | KNP-salz | Salzmündská fáza KNP |
| | | KNP? | |
| | | KKK | Kultúra s kanelovanou keramikou |
| | | KKK-bol | Bolerázský stupeň KKK |
| | | KKK? | |
| | | Řiv | Řivnáčská kultúra |
| | | Řiv? | |
| | | Cham | Chamská kultúra |
| | | Cham? | |
| KKA | Kultúra kulovitých amfor | | |
| KKA? | | | |
| Č_zdr | Číslo, resp. označenie kon- | | podľa konkrétneho zdroja |

| | | | |
|---------------|--|------------------------------|---|
| | textu, v ktorom sa nachádzal nález, v zdroji | | |
| Súčasnosť | Miera istoty súčasnosti LP so sídliskovými nálezmi | 1 | Istá na základe umiestnenia pozostatkov priamo v objekte |
| | | 2 | Súčasnosť neistá vzhľadom k umiestneniu LP v objekte s nesídelnou funkciou |
| | | 3 | Súčasnosť neistá vzhľadom k umiestneniu LP v objekte s nesídelnou funkciou a s neistým, či nedostatočne dokumentovaným sídelným kontextom |
| Umiestnenie | Prostredie, v ktorom boli ľudské pozostatky v areáli sídliska umiestnené. V prípade, že LP ležali na vrstve odpadu, obj. označený jako odpadový. | sídlisková vrstva | Nález ľudských pozostatkov v kultúrnej vrstve |
| | | hrobová jama | Objekt vyhlbený pre pietne uloženie tela |
| | | obytný obj | Nález ľudských pozostatkov v objekte s predpokladanou obytnou funkciou |
| | | zásobný obj | |
| | | odpadový obj | |
| | | hliník | |
| | | priekop | |
| obj_neurčený | sídliskový objekt s nejednoznačnou funkciou | | |
| Úpravy | Prípadné úpravy priestoru umiestnenia sídliskového objektu pri umiestnení LP | žiadne | Nevysledovaná žiadna úprava objektu/vrstvy pred umiestnením ľudských pozostatkov |
| | | výklenok | Horizontálne rozšírenie priestoru umiestnenia |
| | | zahĺbenie | Vertikálne rozšírenie priestoru umiestnenia |
| | | iné | Iná úprava, konkrétne popísaná v Pozn_umiest |
| Poloha_miesto | Konkrétna poloha ľudských pozostatkov v priestore umiestnenia | V ... rohu na dne | Tieto polohy sa týkajú |
| | | V ... rohu na výplni (...) | umiestnenia v zásobnej |
| | | Pri ... stene na dne | jame, hliníku, neurčenom |
| | | Pri ...stene na výplni (...) | objekte |
| | | Na dne | Tieto polohy sa týkajú |
| | | Vo výplni (...) | umiestnenia v priekope |
| | | V ...rohu | Tieto umiestnenia sa |
| | | Pri ...stene na výplni | týkajú umiestnenia v dome |
| | | V oblasti vchodu | |
| V strede ... | | | |
| V hĺbke ... | Tento údaj sa týka umiestnenia vo vrstve | | |

| | | | |
|---------------|---|-------------------------|--|
| | | | pripadná ďalšia poloha |
| Tvar | Tvar hrovej jamy/objektu | obdĺžny | Vrátane obdĺžných jam s mierne zaoblenými rohami |
| | | ovalný | |
| | | kruhový | |
| | | | iný, podľa popisu |
| Úprava HJ | Úprava hrovej jamy | prostá | Hrobová jama bez akejkoľvek vnútornej konštrukcie |
| | | skríňka | Vnútorná konštrukcia zložená z kamenných dosák |
| | | ka_obloženie | Hrob obložený lomovým kameňom |
| Orientácia | Orientácia dlhšej osy hrovej jamy/objektu podľa svetových strán | | |
| Hĺbka | Hĺbka hrovej jamy/objektu | | V prípade sújámia uvádzaná hĺbka časti s nálezom |
| Dĺžka | Rozmer hrovej jamy/objektu v smere dlhšej osy | | |
| Šírka | Najdlhší rozmer hrovej jamy/objektu kolmý na dlhšiu osu | | |
| Výplň | Popis výplne objektu/hrovej jamy | | zostručnený konkrétny popis |
| Pozn_umiest | Doplňujúca stručná poznámka k umiestneniu LP | | |
| Prílohy | Číslo tabuľky, resp. obrázku v prílohe dokumentujúcich pojednávaný nález | | |
| Zdroj | Uvedený odkaz na prameň/pramene, z ktorých pochádzajú uvedené informácie | | |
| ČZ_poradie_KP | Číslo identické pre jednotlivý nález LP v rámci jedného priestoru umiestnenia | | |
| Druh_nálezu | kategórie ľudských pozostatkov vyčlenené z hľadiska anatomickej a umiestnenia pre potreby analýzy | kostra v hrovej jame | Ľudská kostra uložená v priestore sídliska v objekte vytvorenom práve pre tento účel |
| | | kostra v (?)hrovej jame | Ľudská kostra uložená pravdepodobne v objekte vytvorenom práve pre tento účel |
| | | kostra v objekte | Ľudská kostra umiestnená v sídliskovom objekte |
| | | časť tela | Z ľudského tela oddelená časť, umiestnená do sídliskového objektu Konkrétne bude popísaná |

| | | | |
|---------------|---|----------------------|--|
| | | | v úrovni kostrových pozostatkov |
| | | lebka | |
| | | zhluk | Neštruktúrovaná skupina ľudských kostí v neanatomickej polohe |
| | | zhluk_jedinec | |
| | | zhluk_viacerí | |
| | | izolovaná kosť | Samostatný nález ľudskej kosti |
| | | izolované kosti | Nález zväčša niekoľkých atypických ľudských kostí |
| | | kremácia v zemi | Spálené ľudske pozostatky |
| | | kremácia v nádobe | |
| | | kremácia v objekte | Kremácia umiestnená v sídl. objekte |
| Popis_anat | Stručný popis konkrétneho anatomického celku - časti tela, izolovanej kosti | | |
| Zachovalosť | Miera zachovanosti, nie kompletnosti či fragmentárnosti LP | 1 | Zachované v dobrom stave či z veľkej časti |
| | | 2 | Zachované čiastočné doklady LP |
| | | 3 | Žiadne zreteľné pozostatky |
| Lebka/poloha | Popis polohy lebky | | Podľa konkrétneho prameňa |
| Zhluk_pocet | Uvedený počet jedincov identifikovaných v zhluku | | |
| Zhluk_pohl | Uvedené pohlavie identifikovaných jedincov v zhluku | | |
| Zhluk_vek | Uvedený vek jedincov identifikovaných v zhluku | | |
| Kostra_poloha | Popis formy umiestnenia kostry v hrovej jame, resp. objekte | skrčená | |
| | | skrčená na boku | |
| | | skrčená naboku | |
| | | skrčená na chrbte | |
| | | iná | iná poloha, podľa konkrétneho prípadu |
| | | neštandardná | Poloha neštandardná, vzniklá náhodne, teda nie uložením, ale pohodením tela do priestoru umiestnenia. Konkrétne popísaná v Pozn_KP |
| Kostra_orient | Orientácia kostry podľa svetových strán | napr. Z-V, SZ-JV ... | Prvá uvádzaná strana, kam mieri hlava |
| Kostra/zach | Miera zachovanosti kosterných pozostatkov | Úplná | Kostra zachovaná celá, či z veľkej časti |
| | | Čiastočná | Zachované čiastočné doklady kostry |
| | | Nezach | Žiadne zreteľné pozostatky |
| Pohlavie | Pravdepodobné pohlavie | M | Muž (male) |

| | | | |
|----------------|---|---|---|
| | | F | Žena (female) |
| | | M? | Pravdepodobne muž |
| | | F? | Pravdepodobne žena |
| Vek | Pravdepodobný vek | | Podľa konkrétneho prameňa |
| NZ | Stopy násilných zásahov na kostrových pozostatkoch | neprítomné | Nezistené žiadne stopy násilných zásahov |
| | | prítomné | Uvedené podľa konkrétneho prameňa v Pozn_KP |
| | | nezisťované | |
| Pozn_KP | Doplňujúca poznámka | | |
| ČZ_poradie_art | Číslo artefaktu prislúchajúceho určitému nálezu ĽP označenému ČZ_poradie_KP | | |
| Artefakt | Konkrétny druh artefaktu zámerne umiestneného do priestoru umiestnenia ľudských pozostatkov | | |
| Umiest_art | Umiestnenie artefaktu vzhľadom k príslušnému nálezu ĽP | Pred hlavou Za hlavou Na hlave Na krku Pred trupom Za trupom Pred panvou Za panvou Na panve Okolo pasu Pred nohami Za nohami Na nohe | iná, podľa prameňa |
| Pozn_art | Poznámka k artefaktu spájajúcemu sa s nálezom ĽP | | |

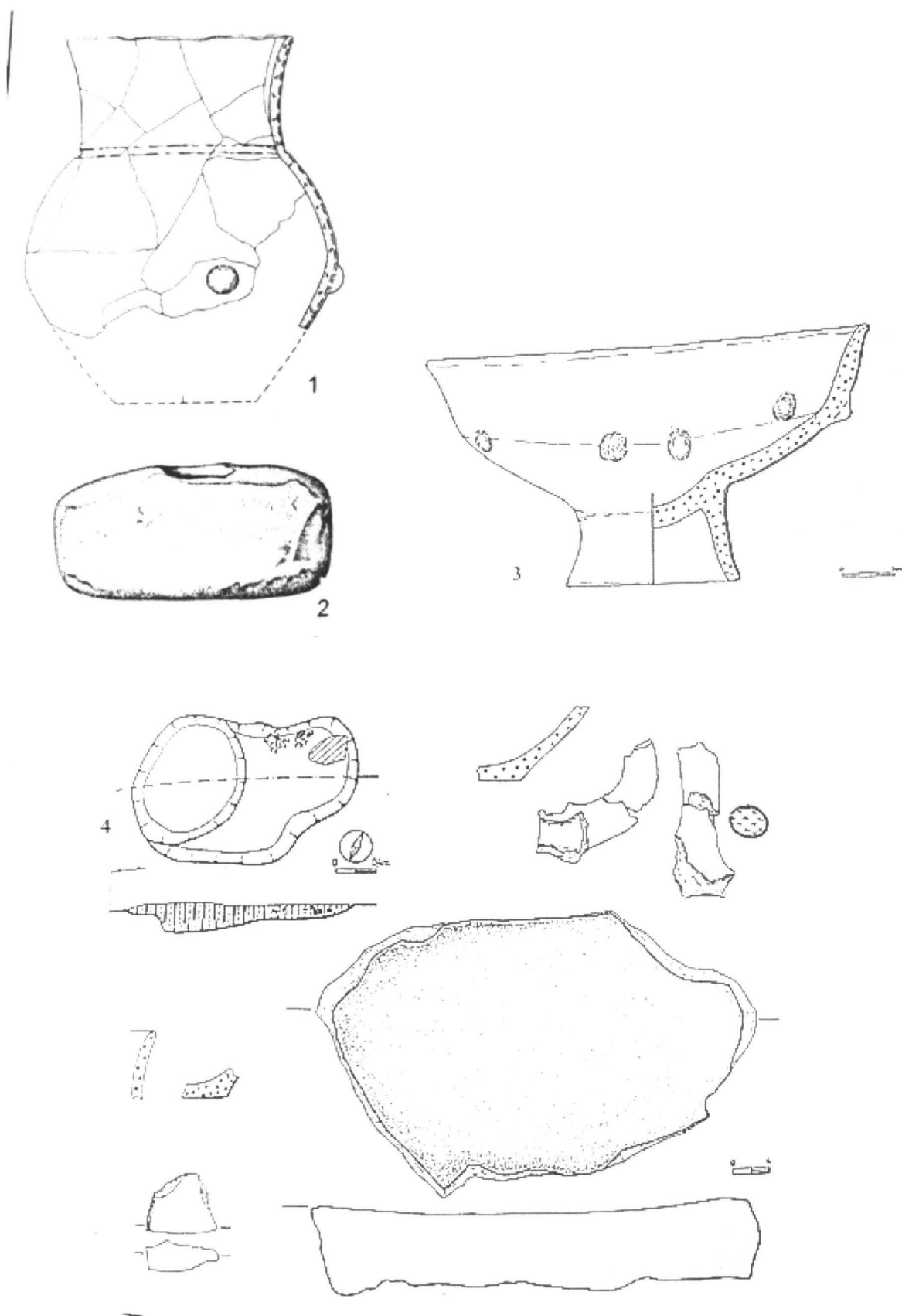

Obr.1: 1., 2. Nebovidy (Zápotocká 1998, tab. 126); 3. Jenštejn (Zápotocká 1998, tab. 125); 4. Holohlavy (Zápotocká 1998, tab.125)

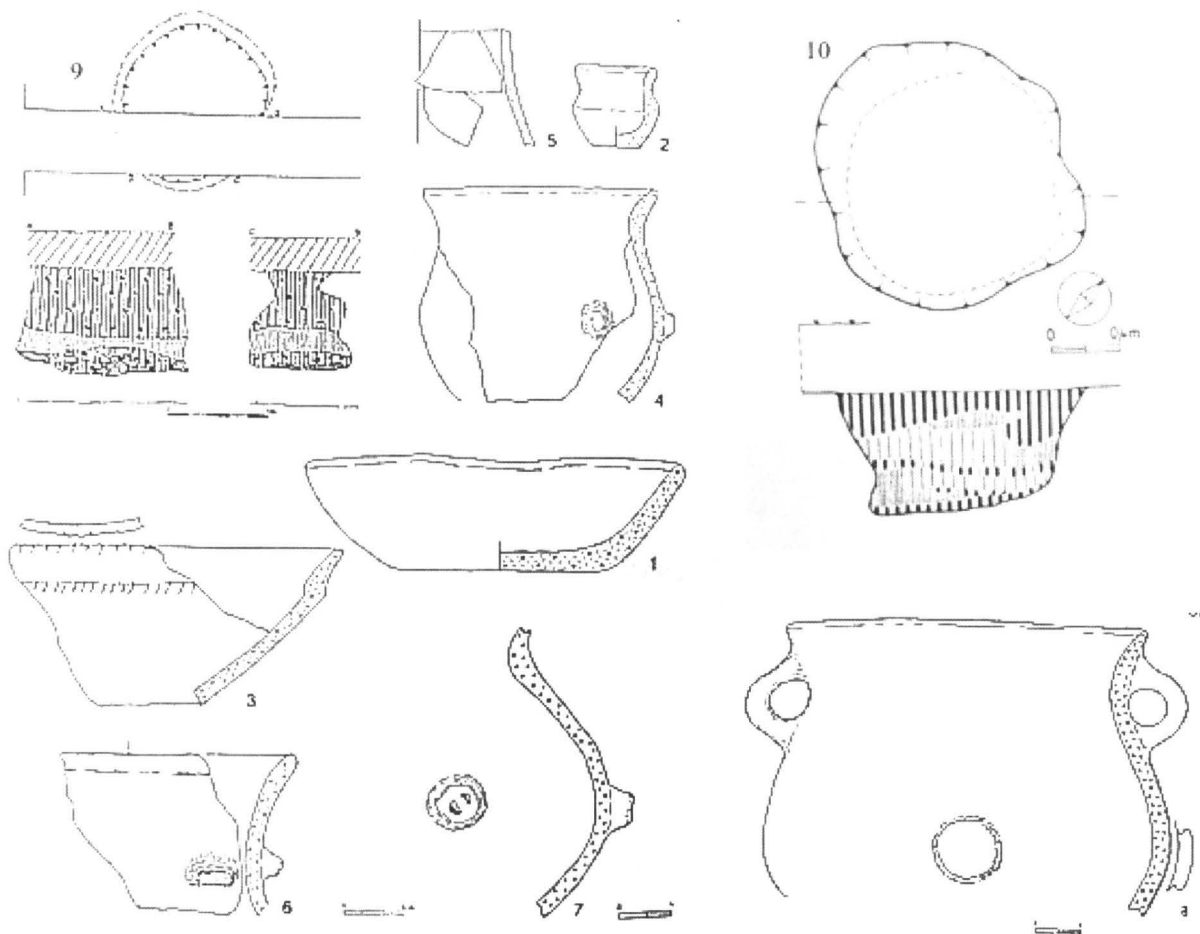
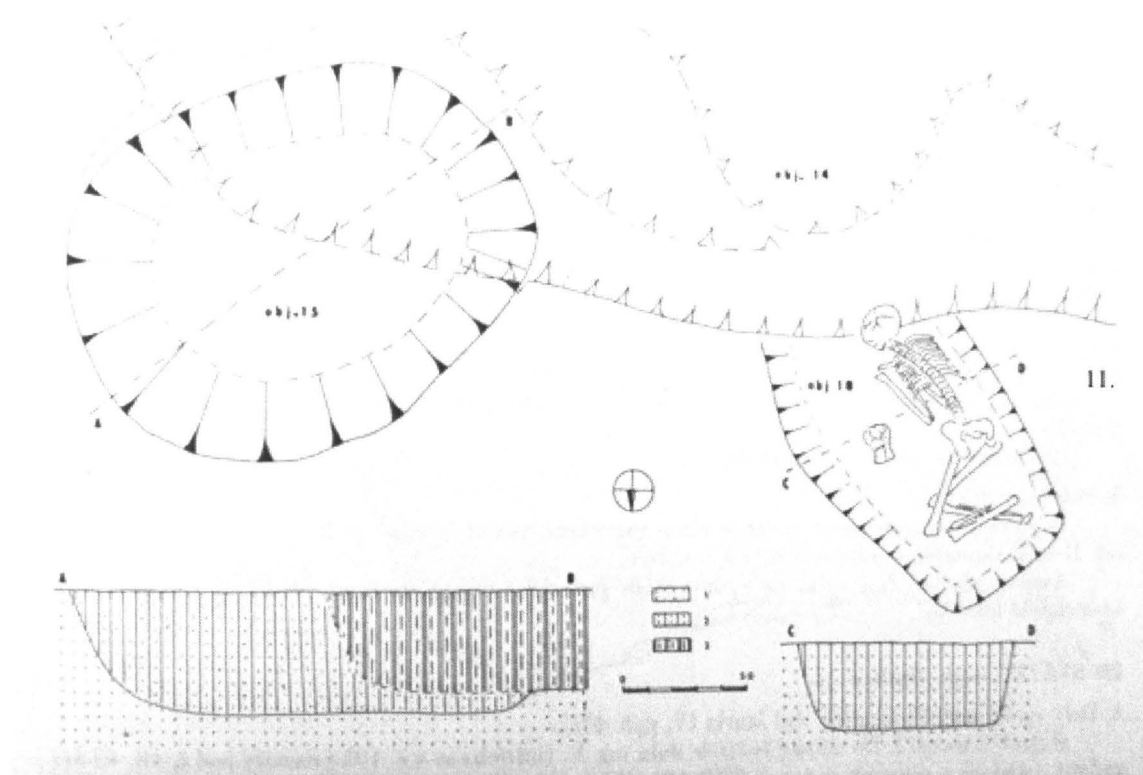

Obr. 2: 11. Lhotka n. Labem (Zápotocký 1996, obr. 4:11); 1.-9. Tuchoráz obj. 19/62 (Zápotocká 1998, tab. 131), 10. obj. 42/62 (Zápotocká 1998, tab. 130)

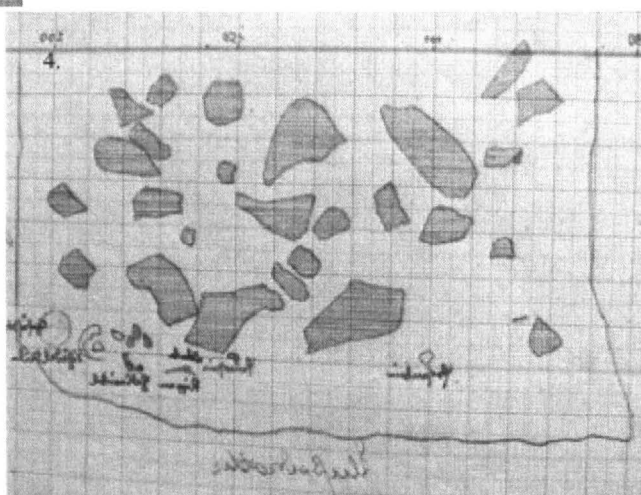
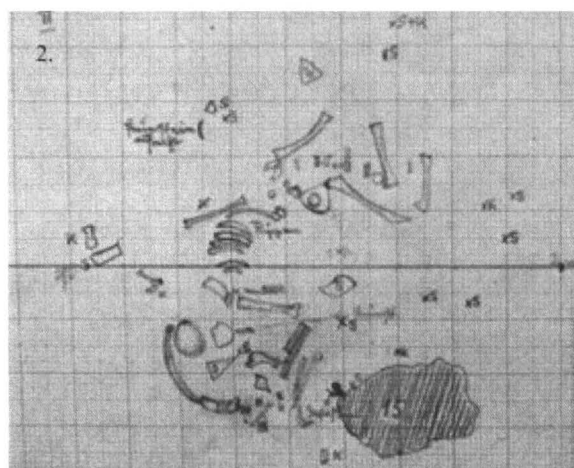
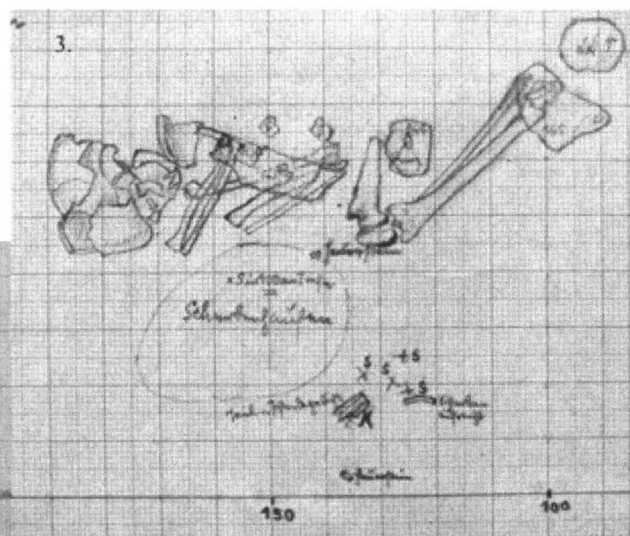
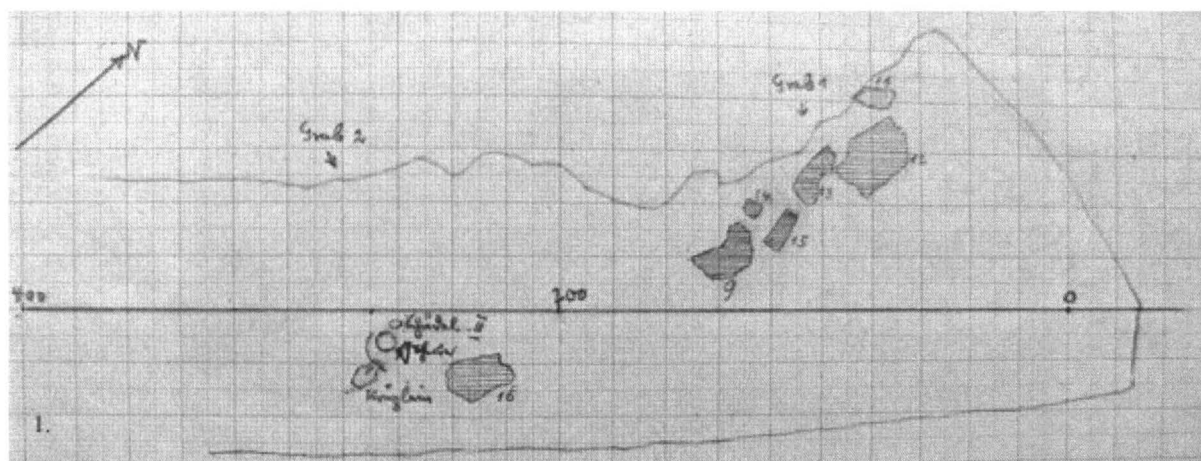

Obr. 3: Světec 1., 2. hrob II, 3. hrob I, 4. profil
(AÚ Praha č.j. 4273/46)



Obr. 4: Světec 1. hrob I, 2. hrob II, 3. ukázka výplně v hloubce 17-33 cm (AÚ Praha č.j. 4273/46)

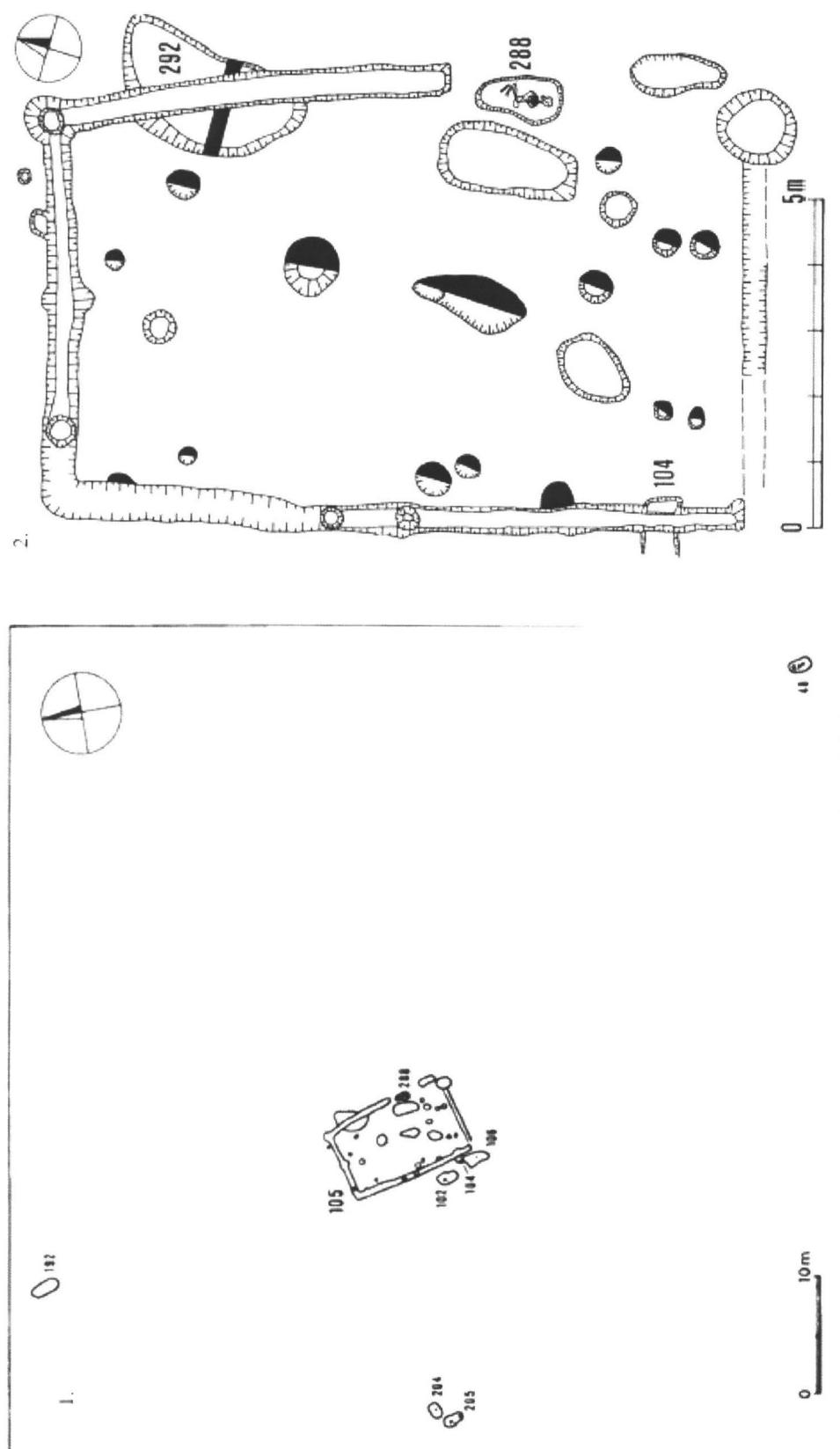

Obr. 5: 1., 2. Třebestovice (Čtverák Rulí 1989, obr. 1:A, 3.)

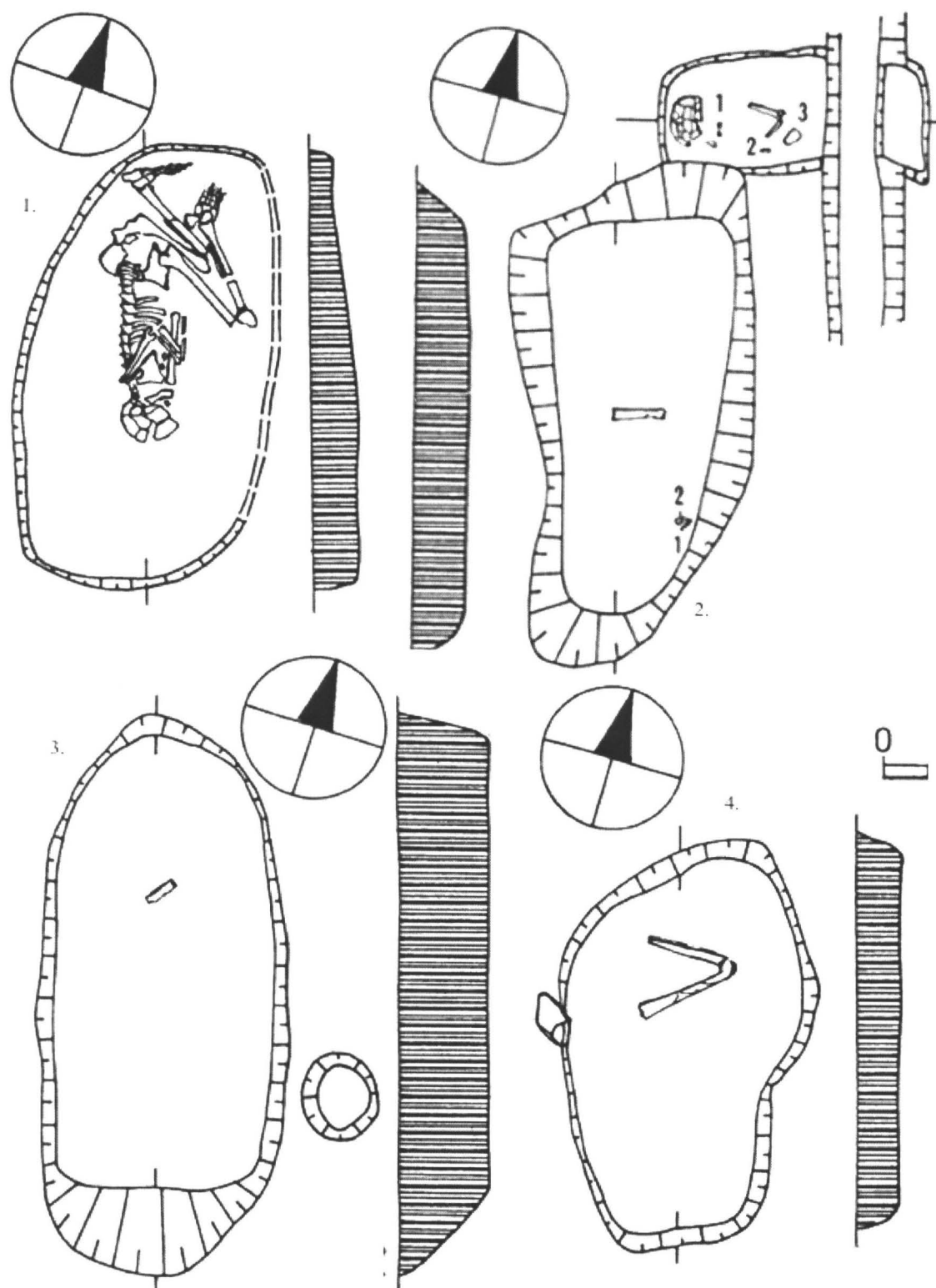

Obr. 6: Třebestovice 1. obj. 48, 2. obj. 106, 3. obj. 192, 4. obj. 102 (Čtverák Rulí 1989, obr. 3)

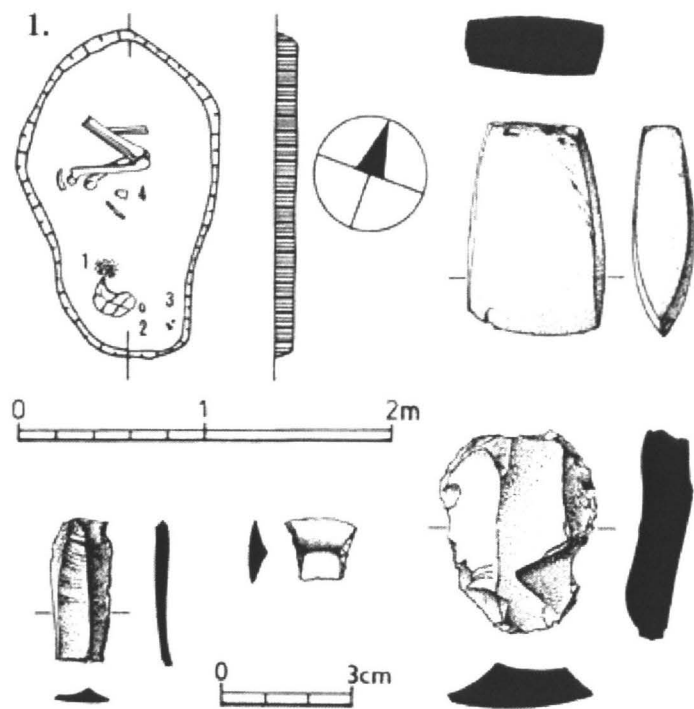

Obr. 7: Třebestovice 1. obj. 205. ŠI, 2. součásti náhrdelníku z obj. 205
(Čtverák Rulí 1989, obr. 5, 6)

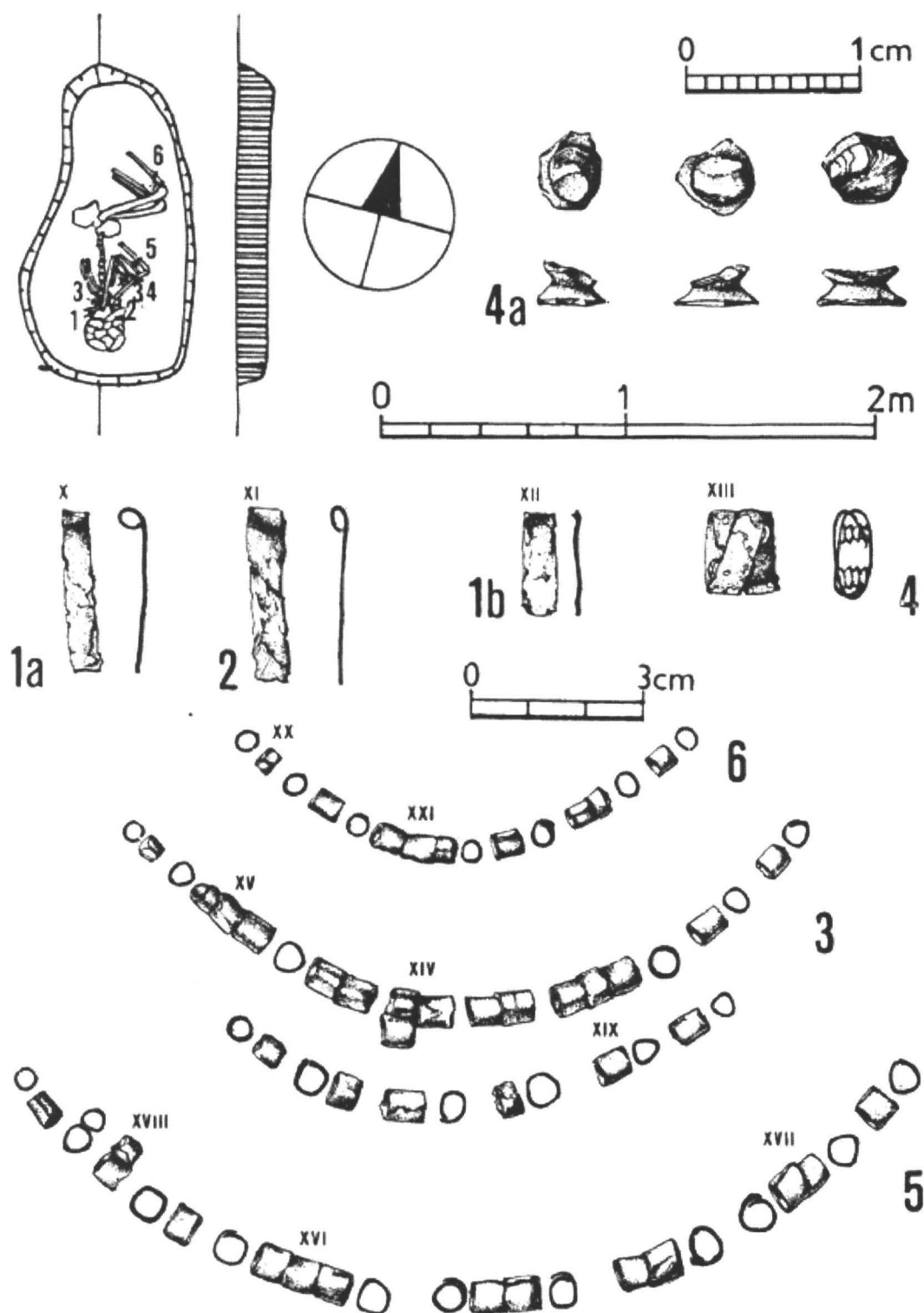

Obr. 8: Třebestovice, obj. 288 (Čtverák Rulf 1989, obr. 7)

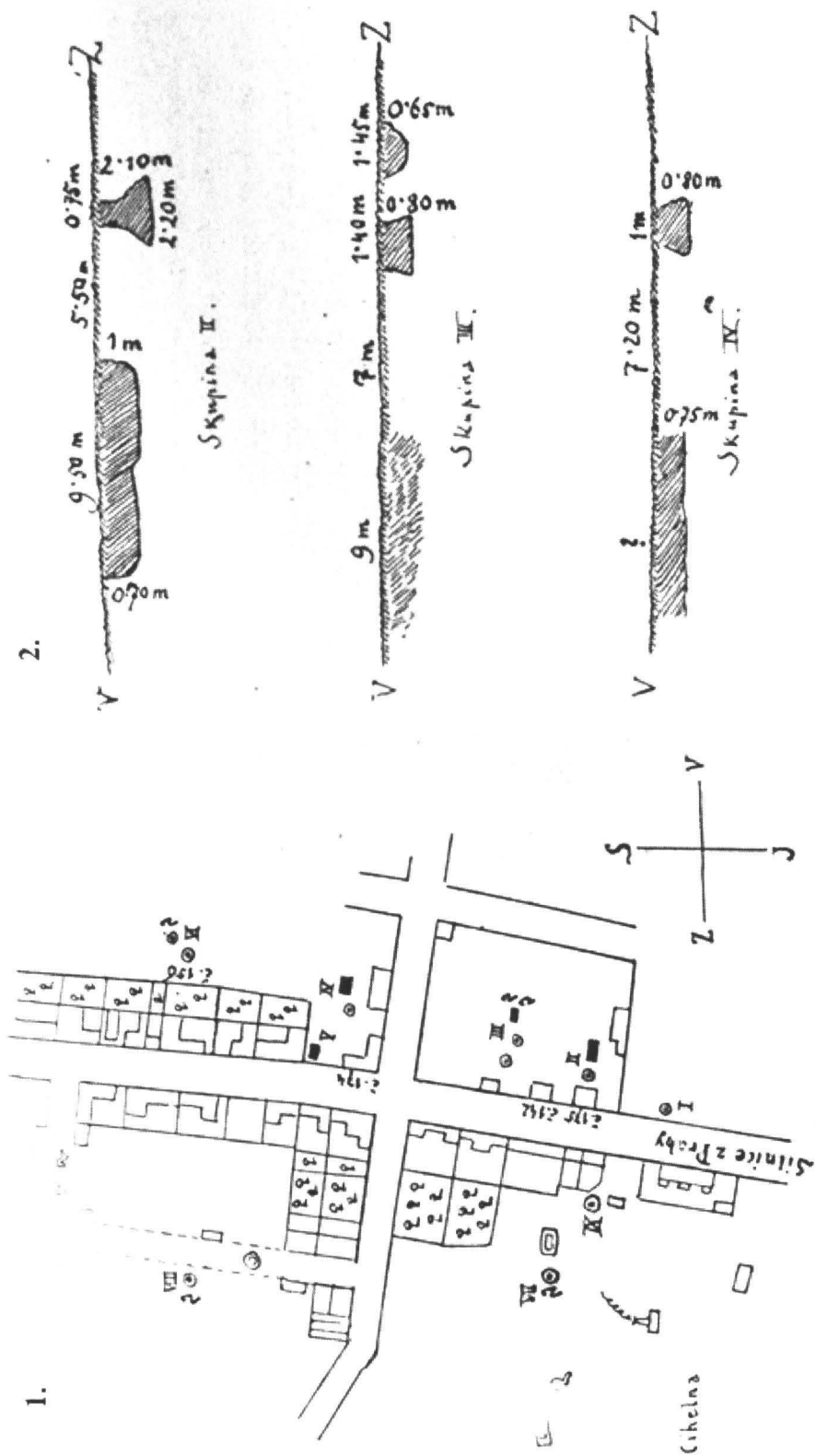

Obr. 9: Praha-Dáblice 1. Axamitov planík lokality, 2. znázornenie uskupenia objektov

2.



1.

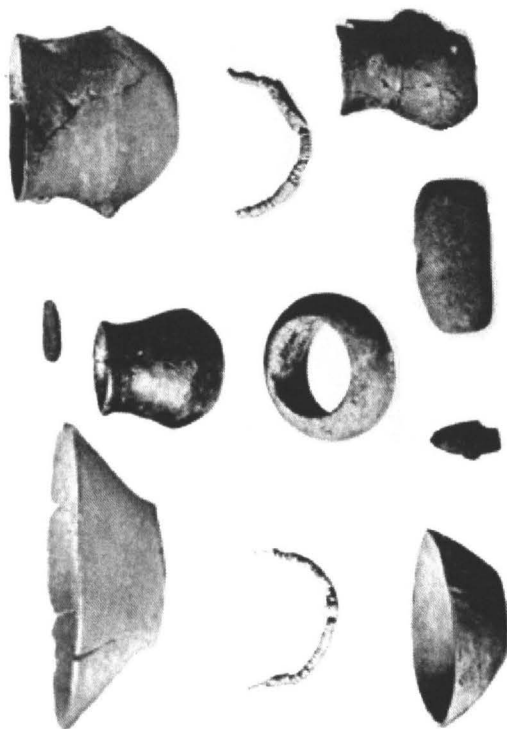

Obr. 10: 1. Kolín (Stocký 1926, tab. Tb LX:1-8), 2. Praha-Lysolaje (AÚ Praha č.j. 4663/1950)

2.

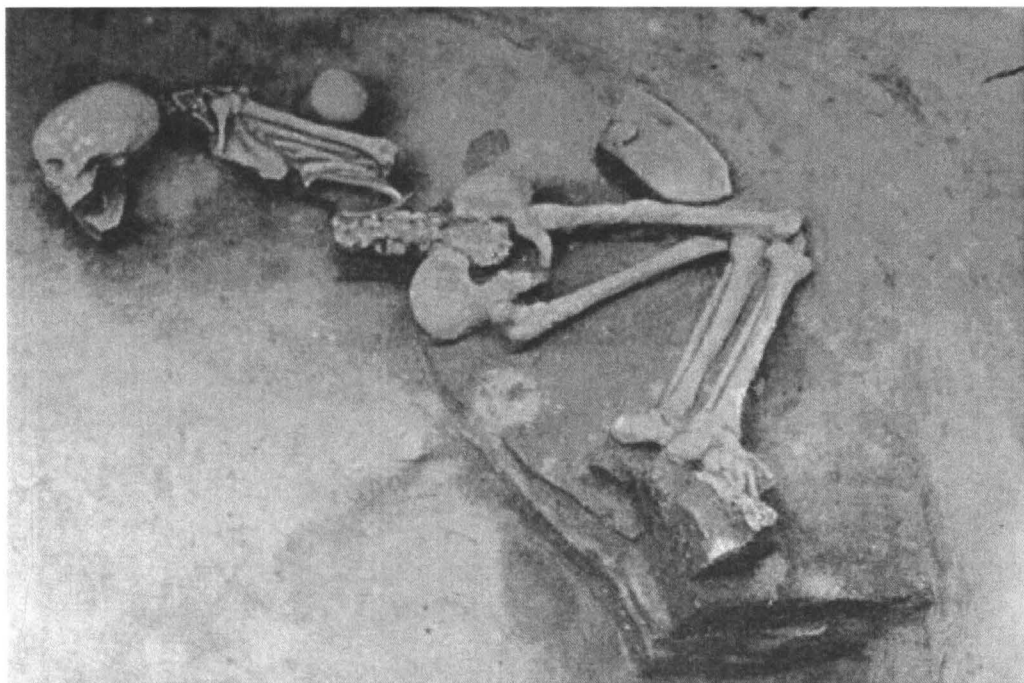

1.

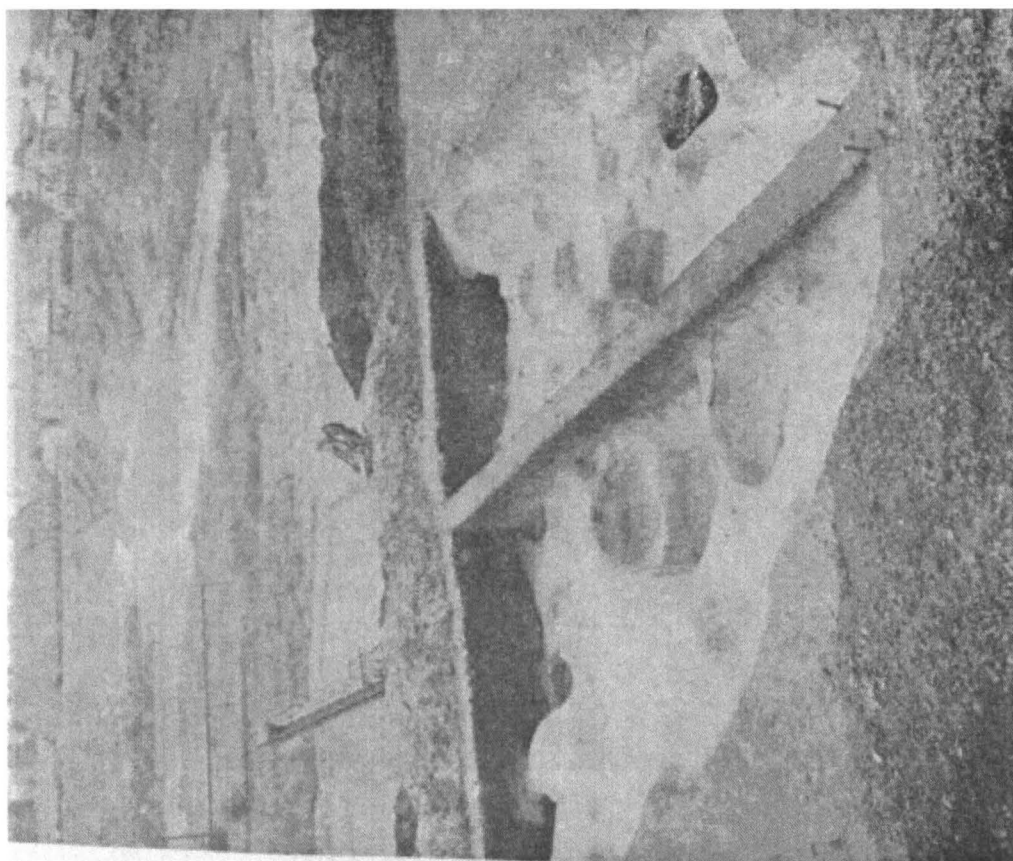

Obr. 11: Úhřetice 1. celkový pohľad na obj. 31, 2. kostra (Vokolek 1977, foto na s. 15)

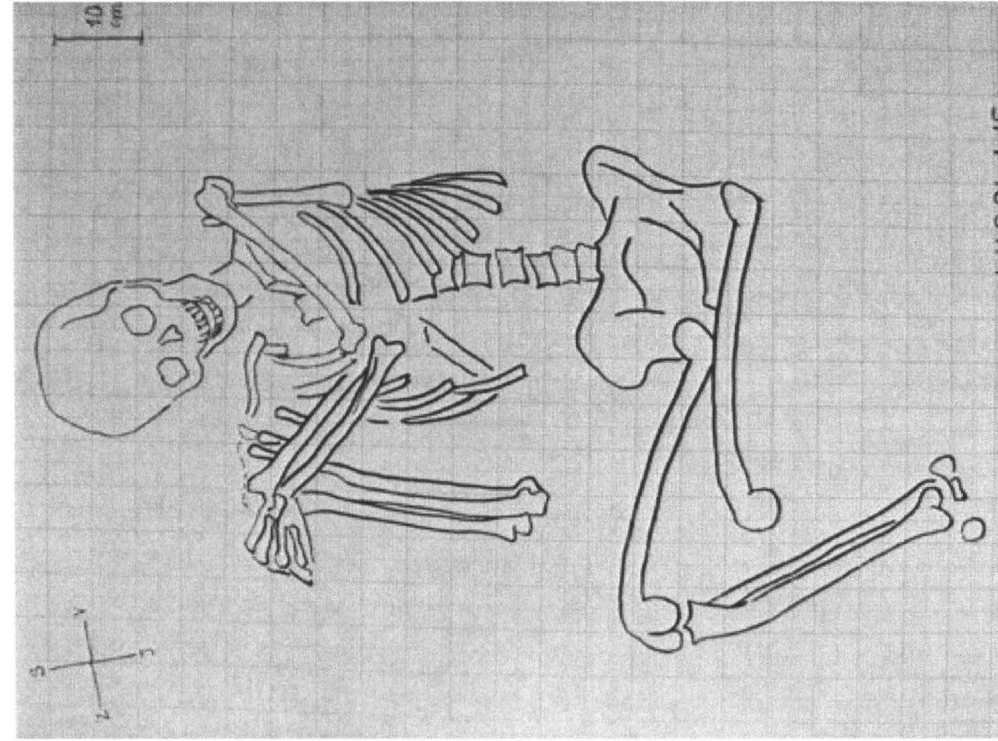

Obr. 12: Praha-Lysolaje (AÚ Praha č.j. 554/1951)

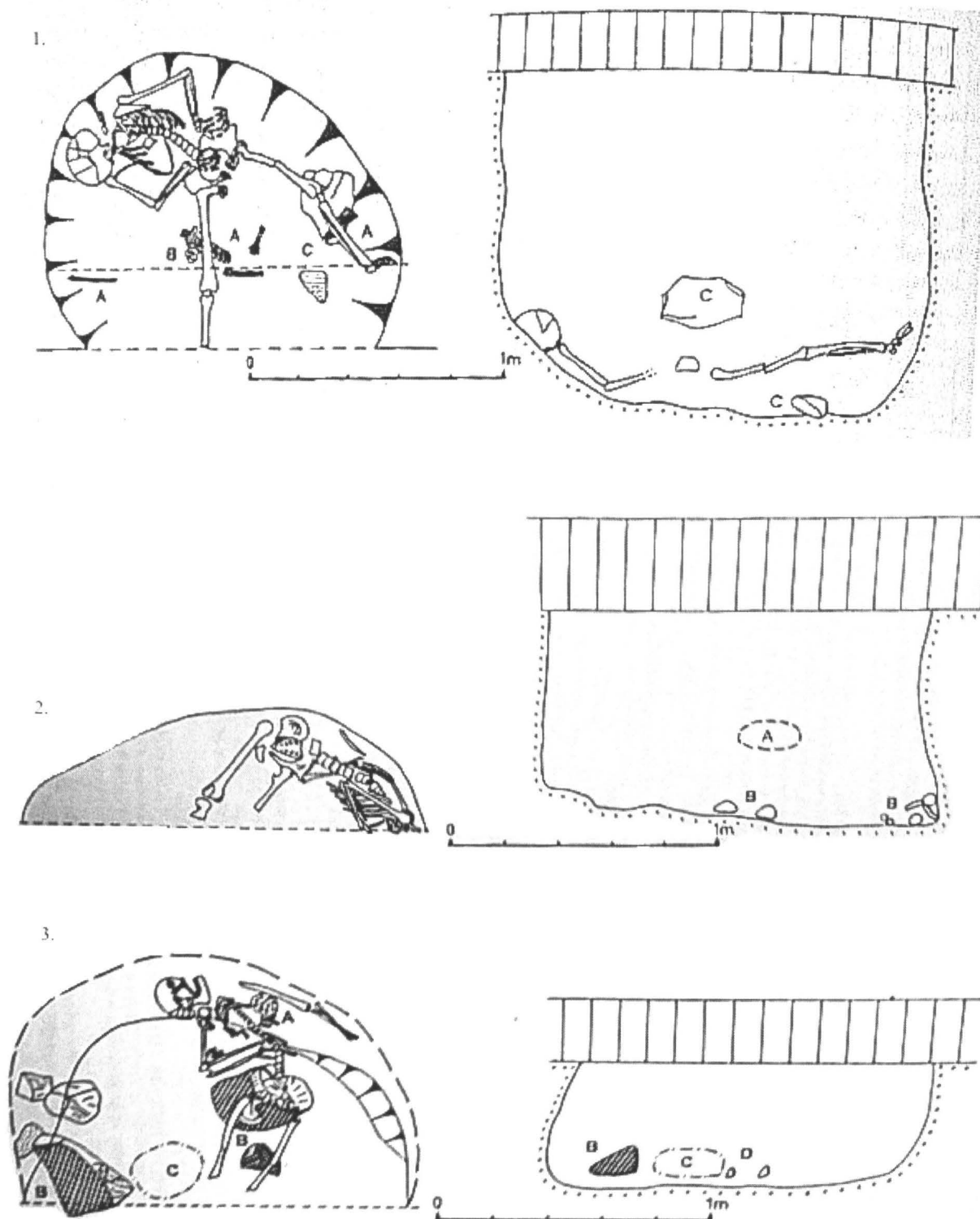

Obr. 13: Praha-Nebošice 1. obj. 13, 2. obj. 21, 3. obj. 26 (Kostka-Šmolíková 1997)

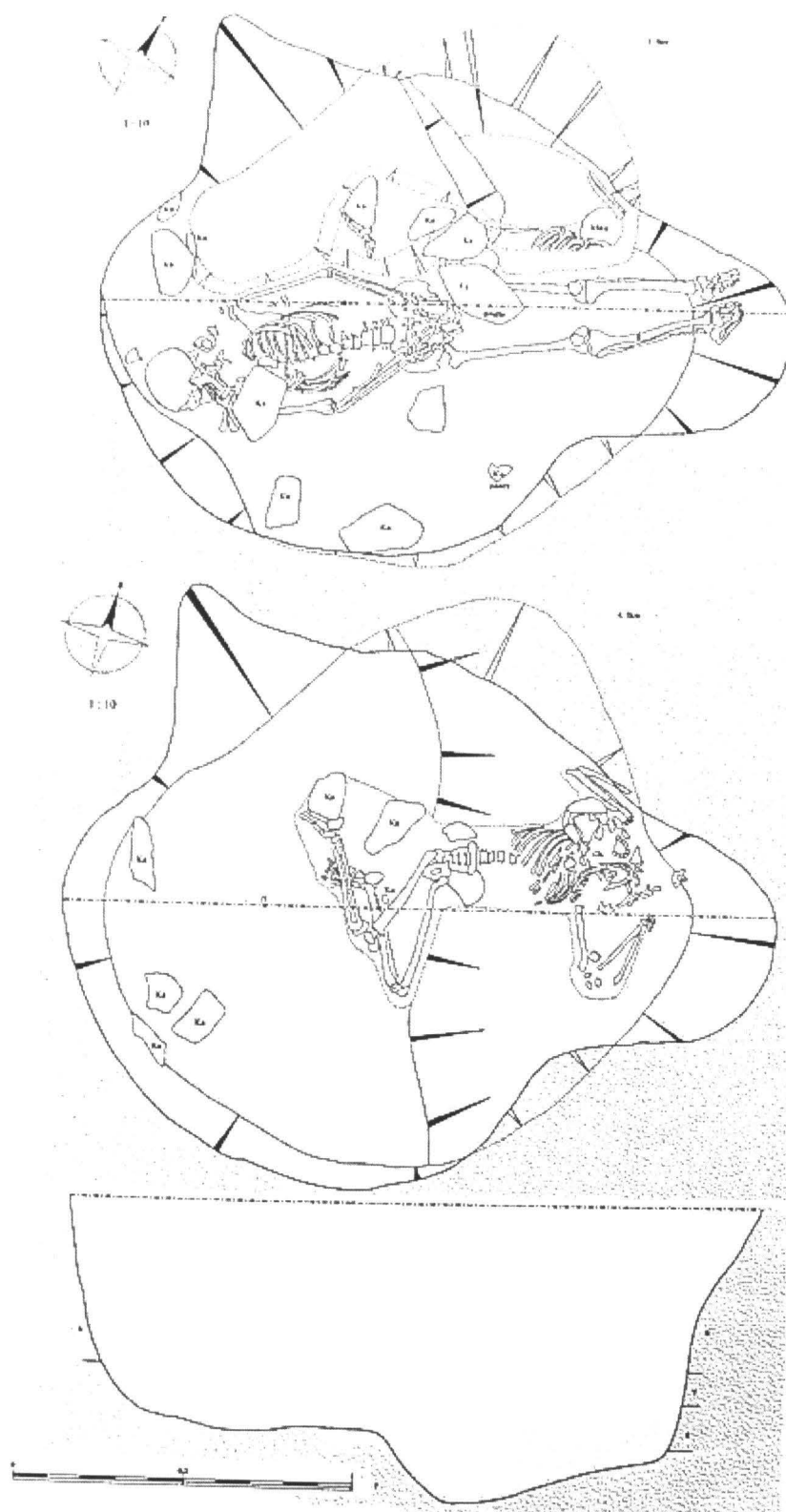

Obr. 14: Praha-Krč, obj. 105 (Sušická 2007, obr. II)

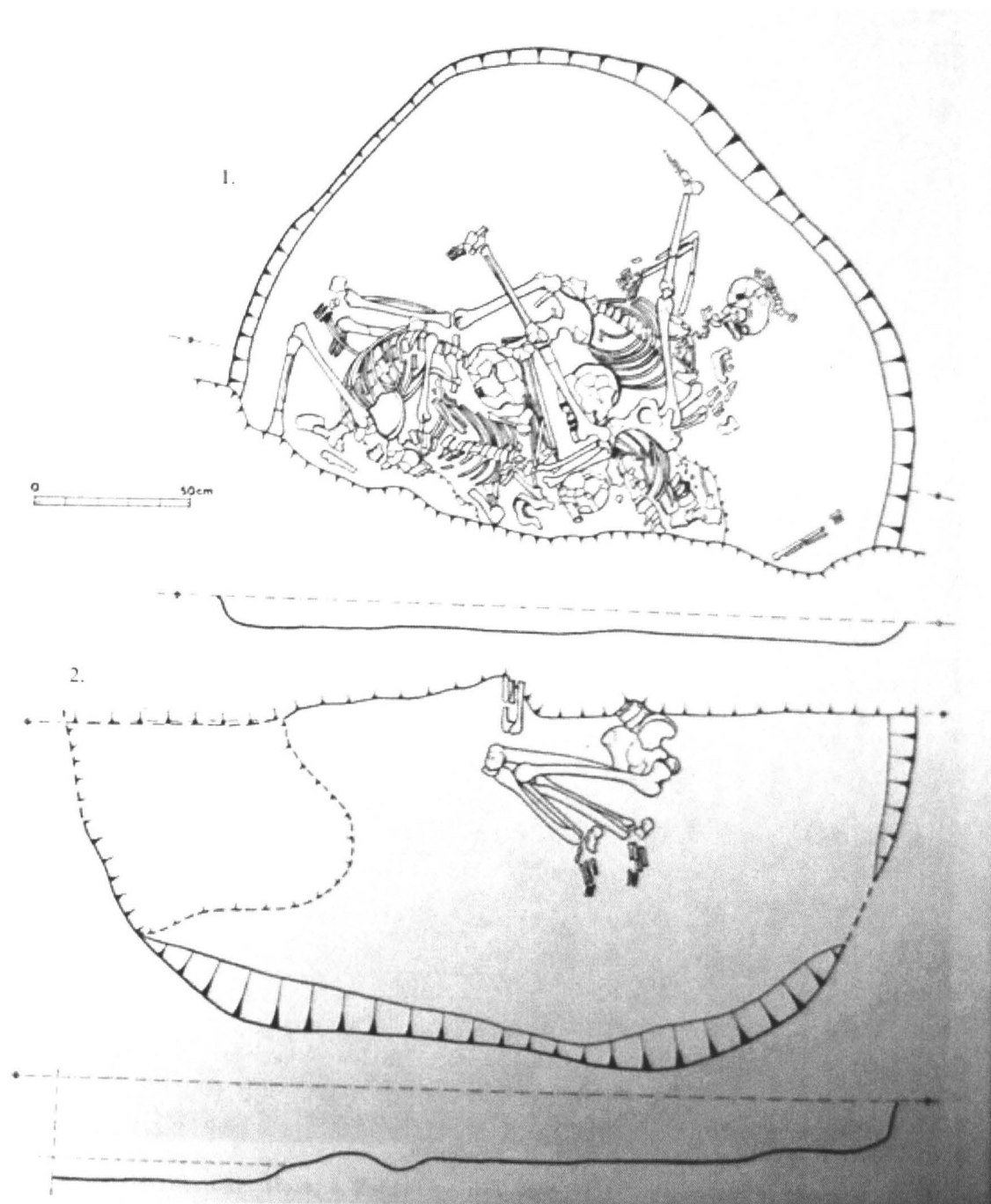

Obr. 15: Malé Březno 1.obj. č. 1, 2. obj. č. 2 (Černá - Velimský 1991, obr. 2)

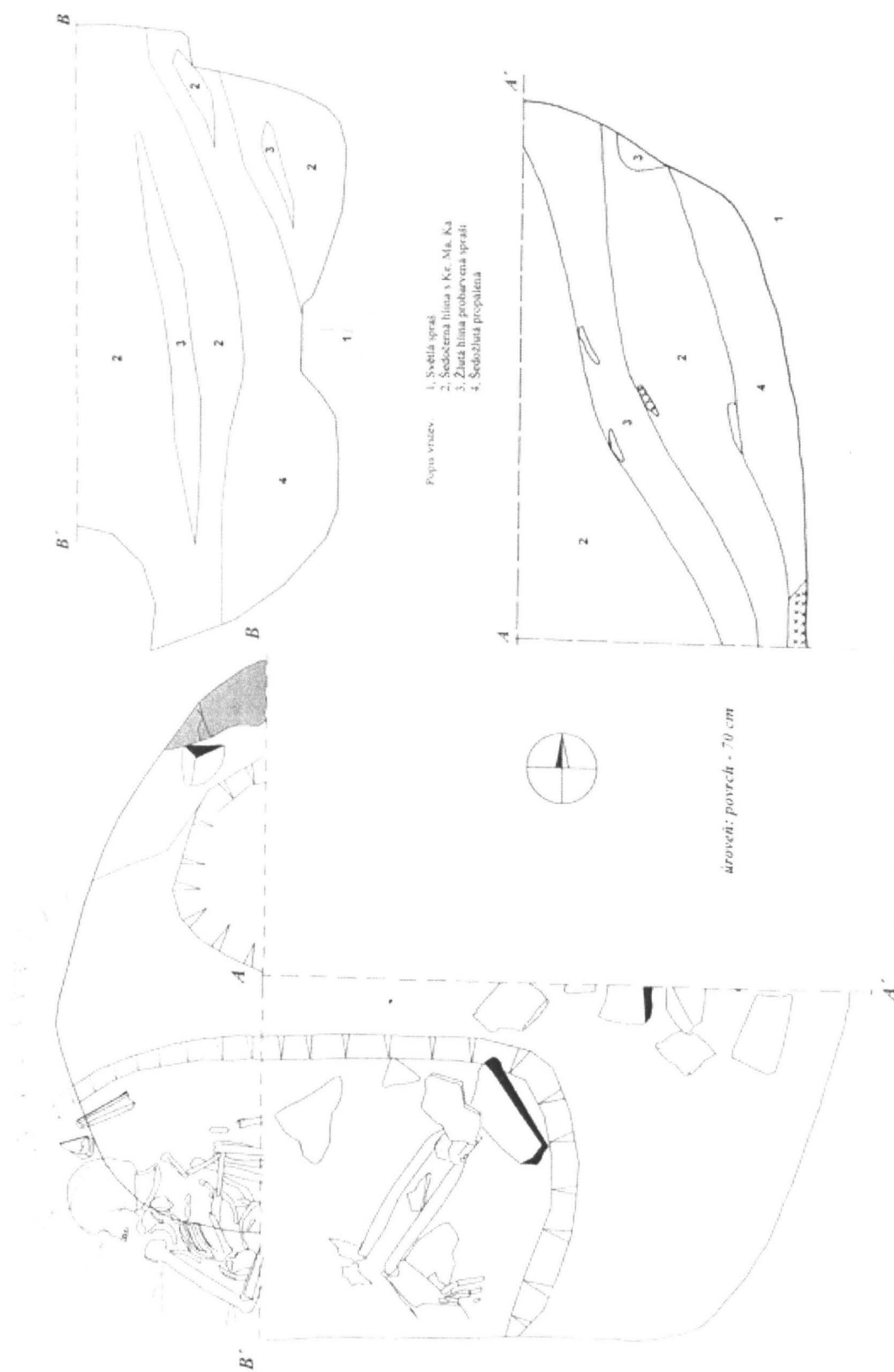

Obr. 16: Kouřim, obj. 32/98 (AÚ Praha č.j. 8742/99)

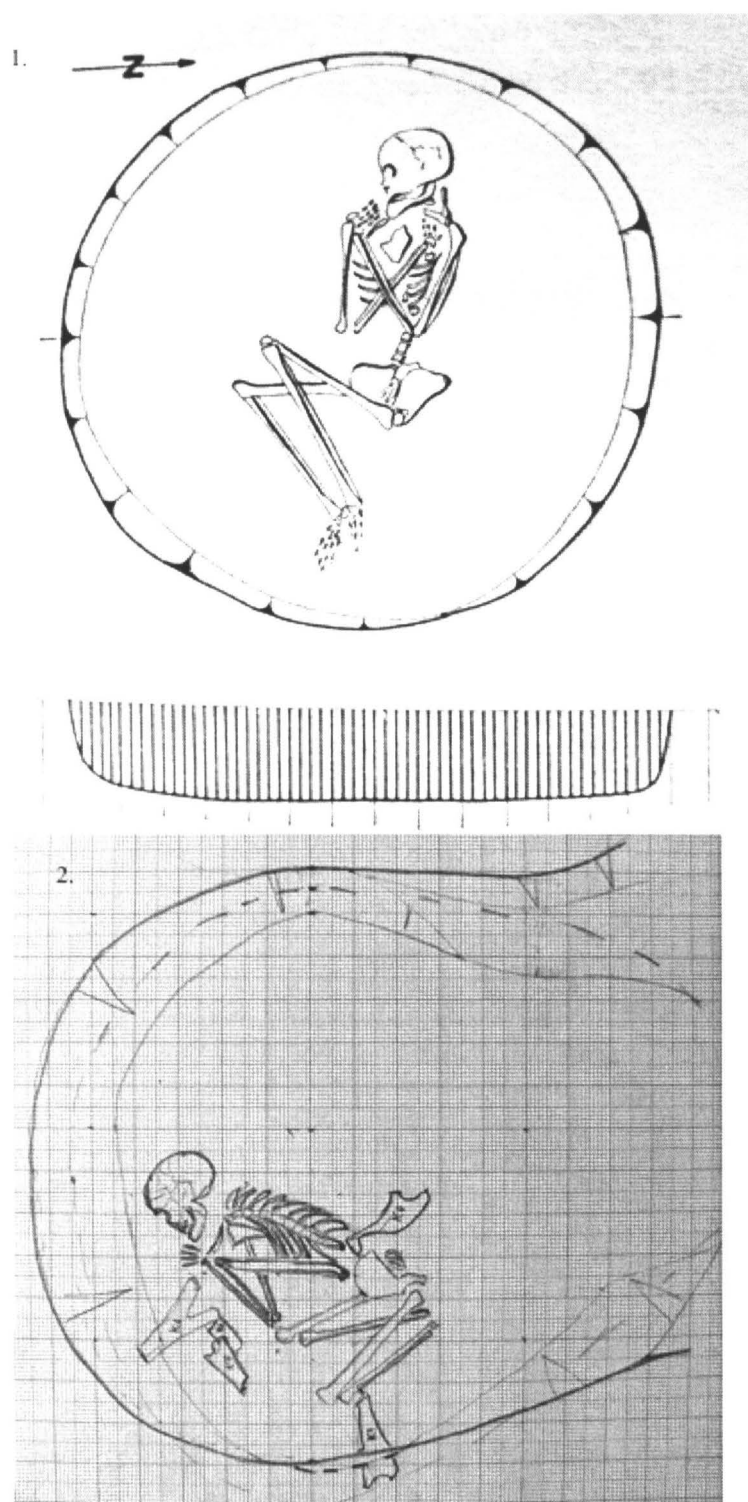

Obr. 17: 1. Dobroměřice (Smrž - Zápotocký 1980, obr. 3.), 2. Praha-Ďáblice, obj. 3 A

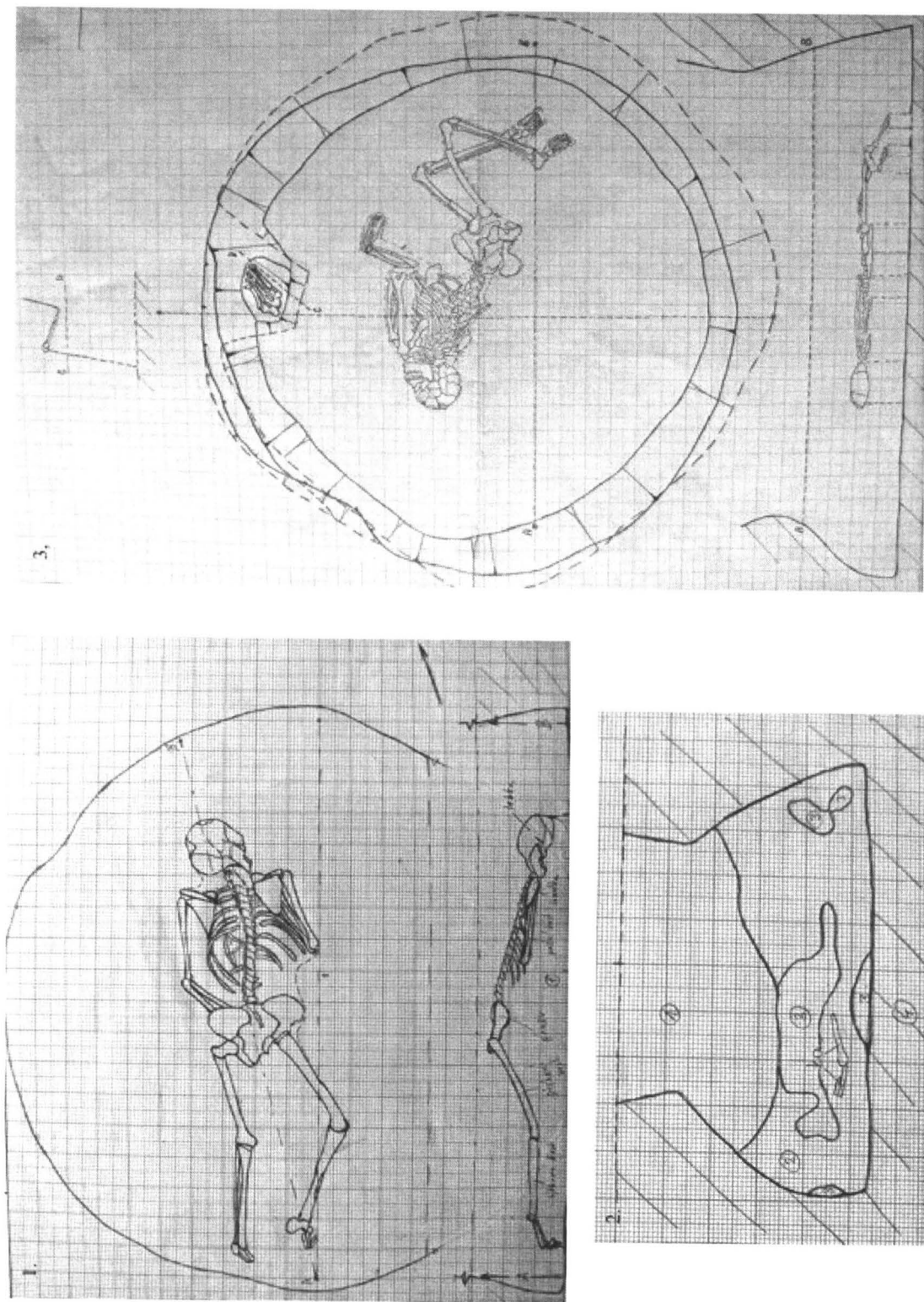

Obj. 18: 1., 2. Praha-Dáblice, obj. 287; 3. Praha-Dáblice, obj. 292

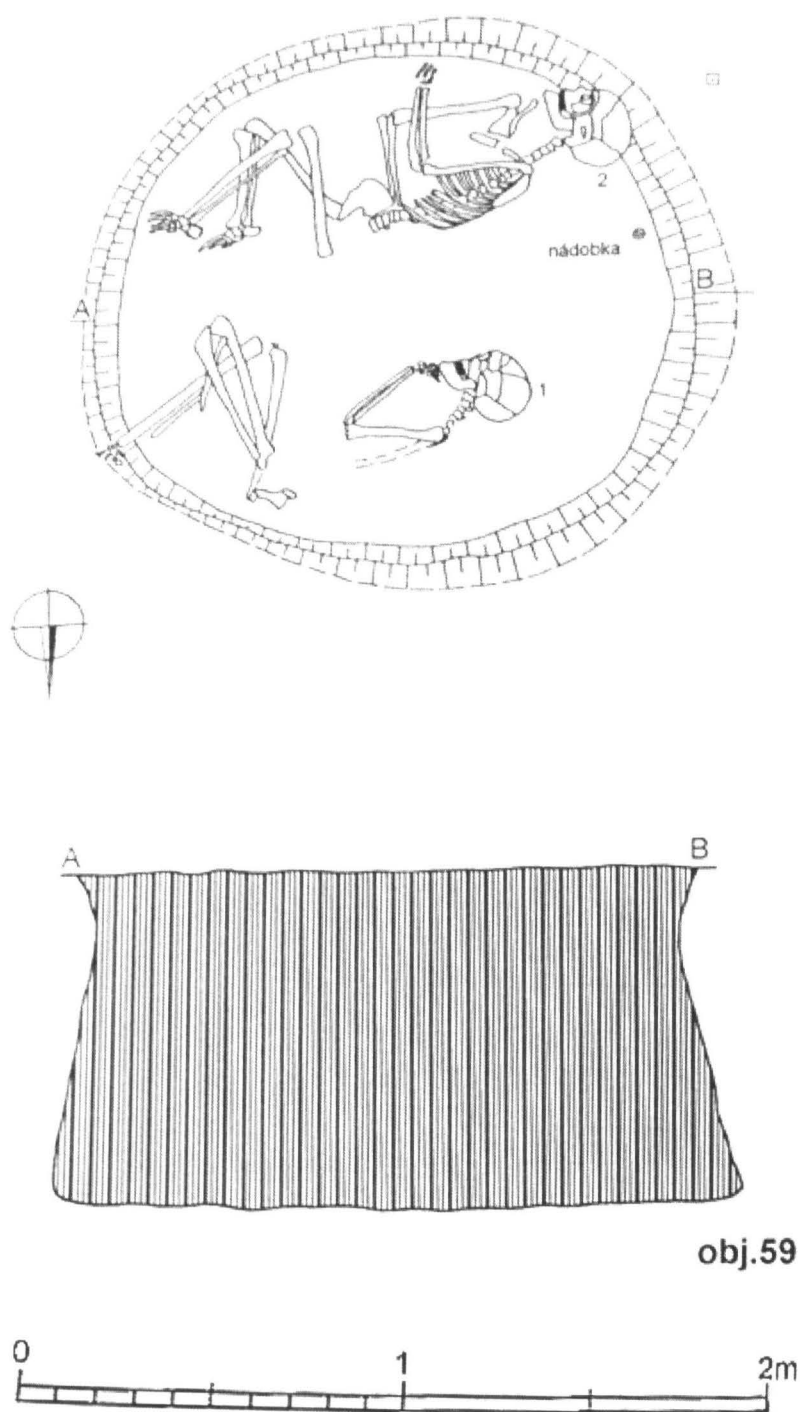

Obr. 19: Třebestovice, obj 59 (Rulík - Čtverák 1997, obr. 8)

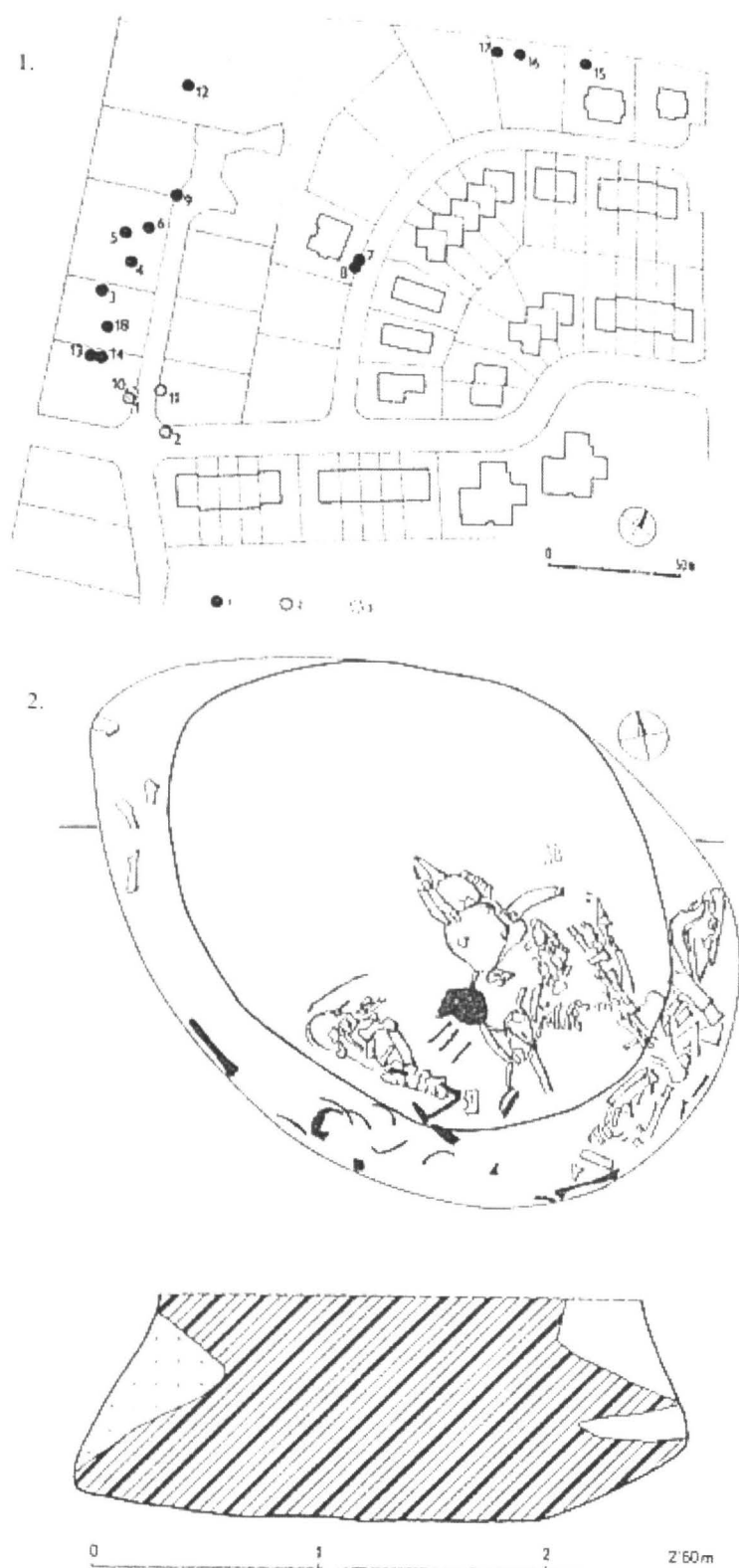

Obr. 20: Hostivice I. plánik lokality (eneolitické obj. vyznačené čiernymi plnými bodmi),
2. obj. č. 5 (Pleinerová 2002, obr. 2, 5)

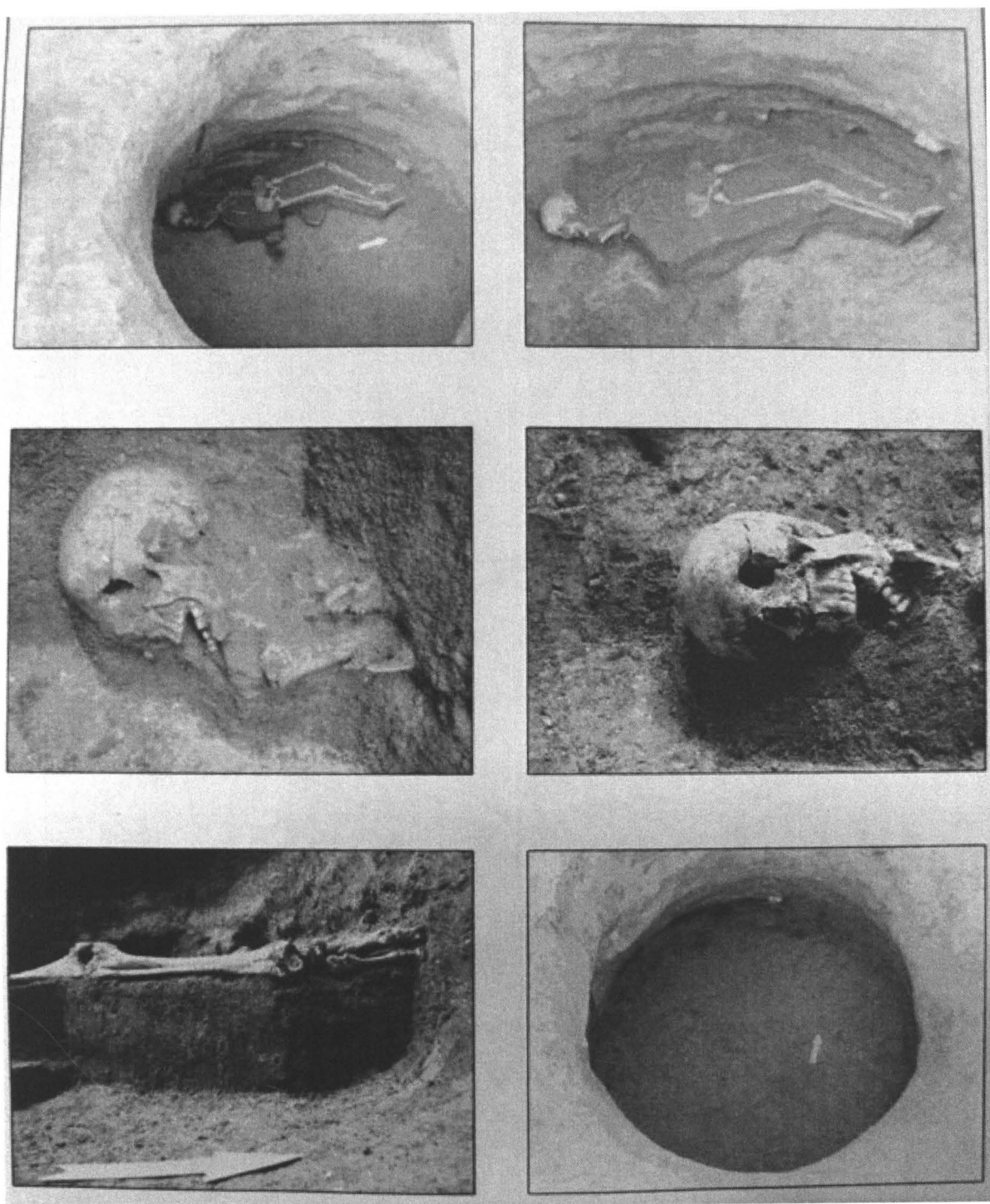

Obr. 21: Hostivice, obj. 134

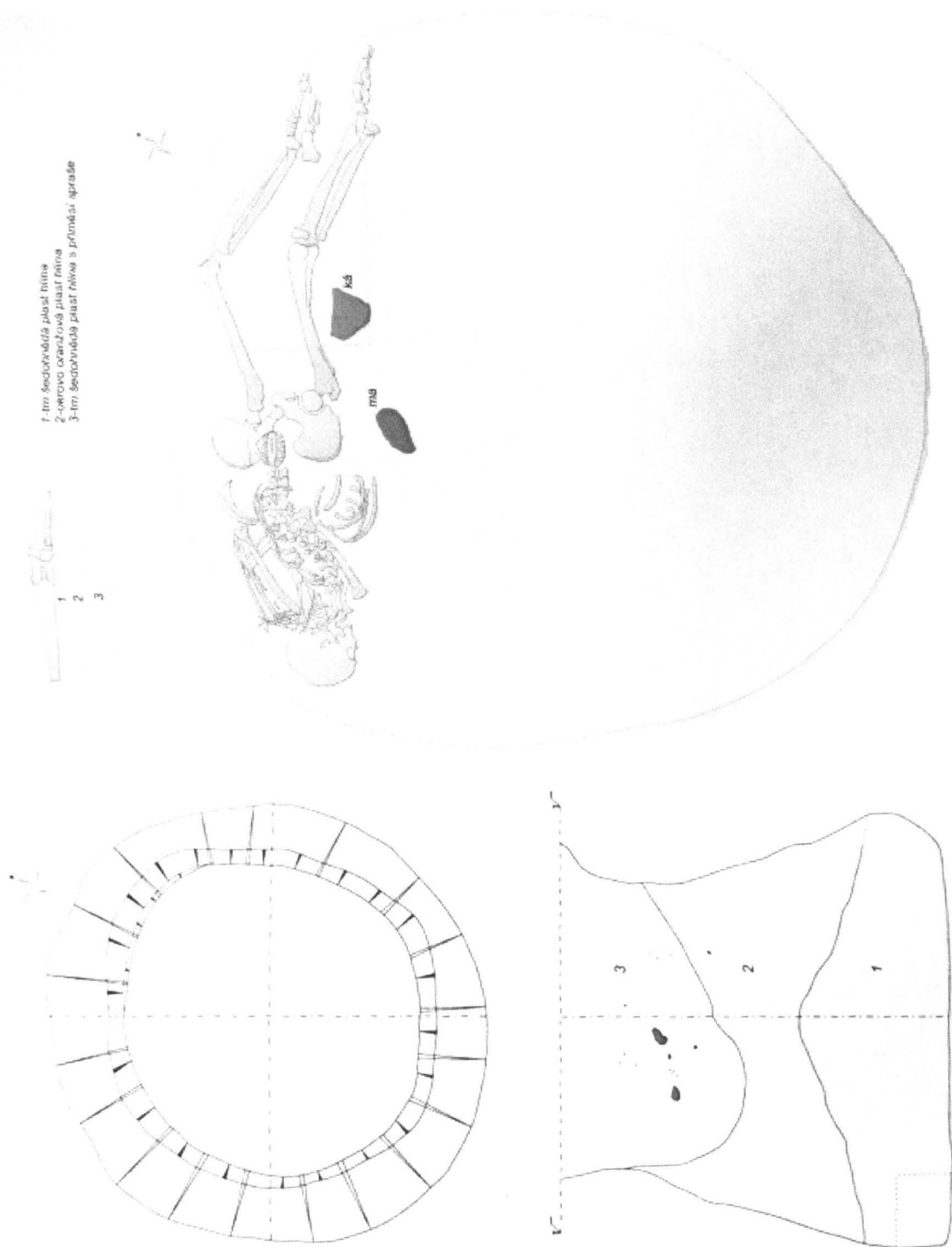

Obr. 22: Hostivice, obj. 134

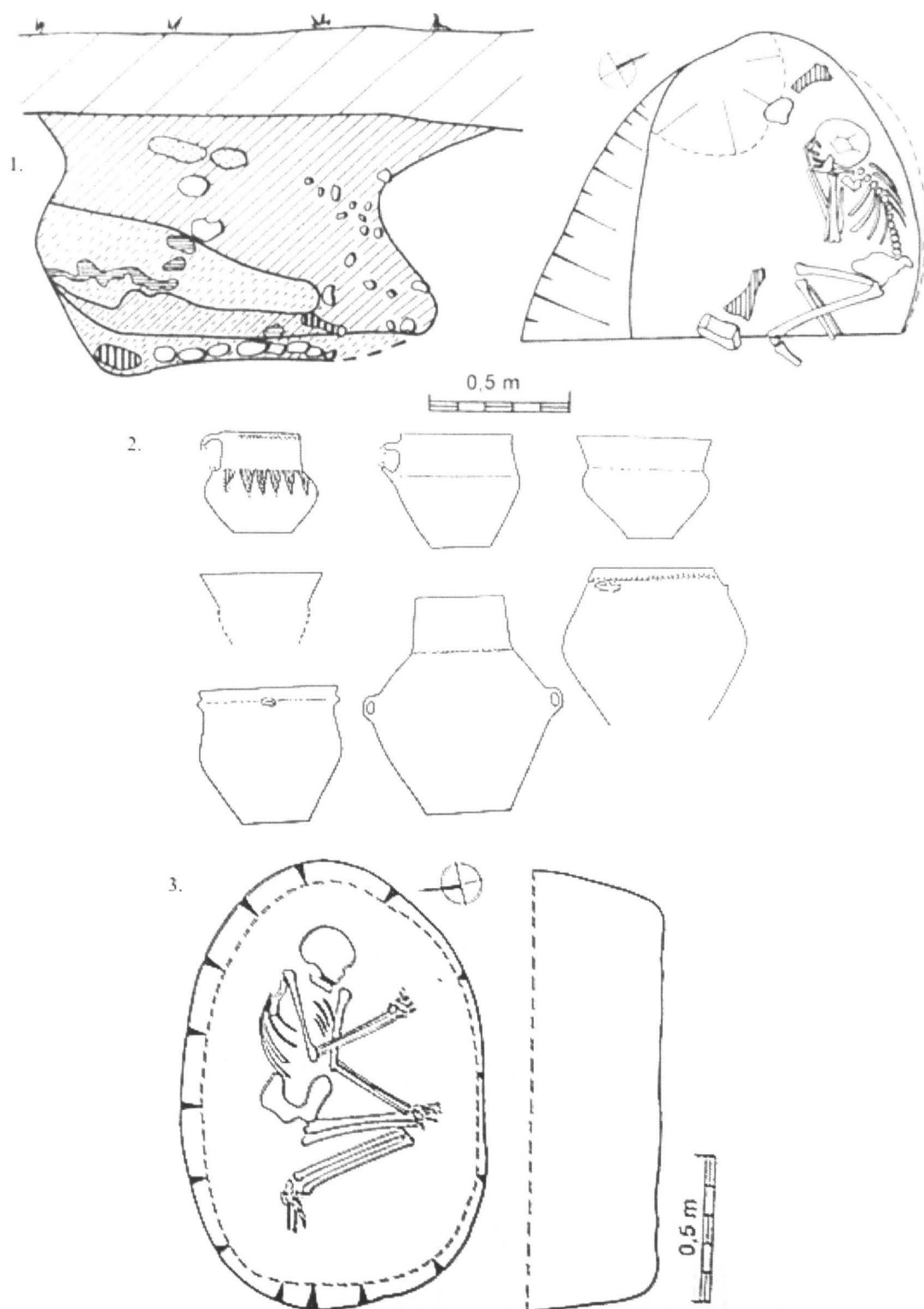

Obr. 23: 1., 2. (výřev keramických tvarov) Nová Ves obj. 2/94, 3. Nová Ves, obj. 2/95 (Lutovský Lička 2006, obr. 57, 63, 62)



Obr. 24: Sifem (Preidel 1936, obr. 1,2)



Obr. 25: Počedělice (Pleinerová - Šimůnek 1956, obr. 187, 189)

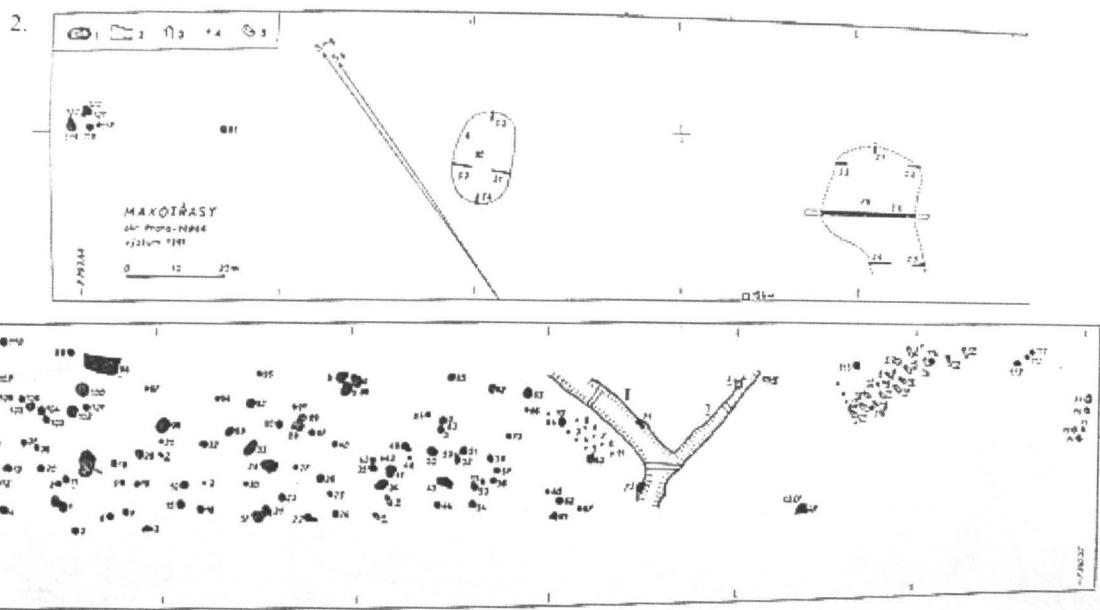

Obr. 26: Makotřasy - 1. celkový plán lokality a okolí, a-f místa starších výskumov A. Knora a K. Žeberu;
2. plán plochy skúmanej r. 1961 (Pleslová-Štiková 1985, obr. 3, 4)

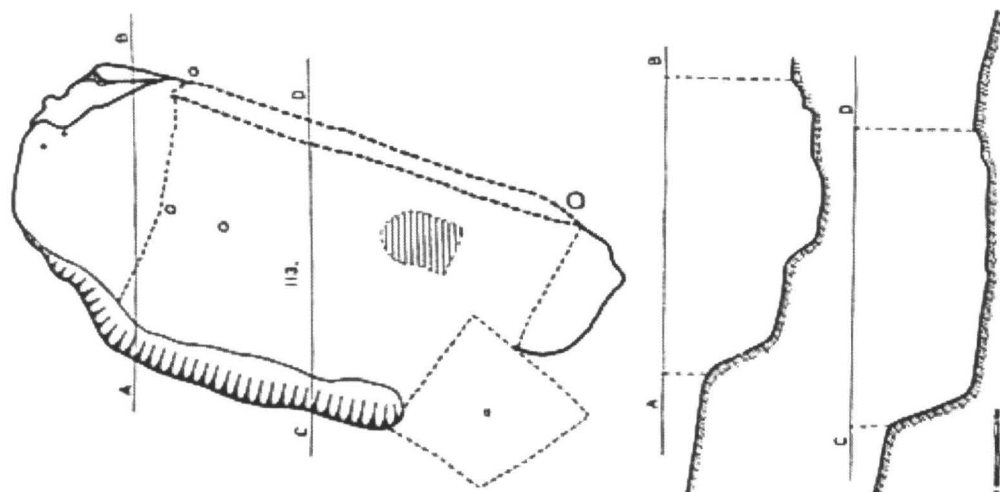

Obr. 27: Stehelčevés, obj. 133 (Pleslová-Štiková 1968, obr. 19)

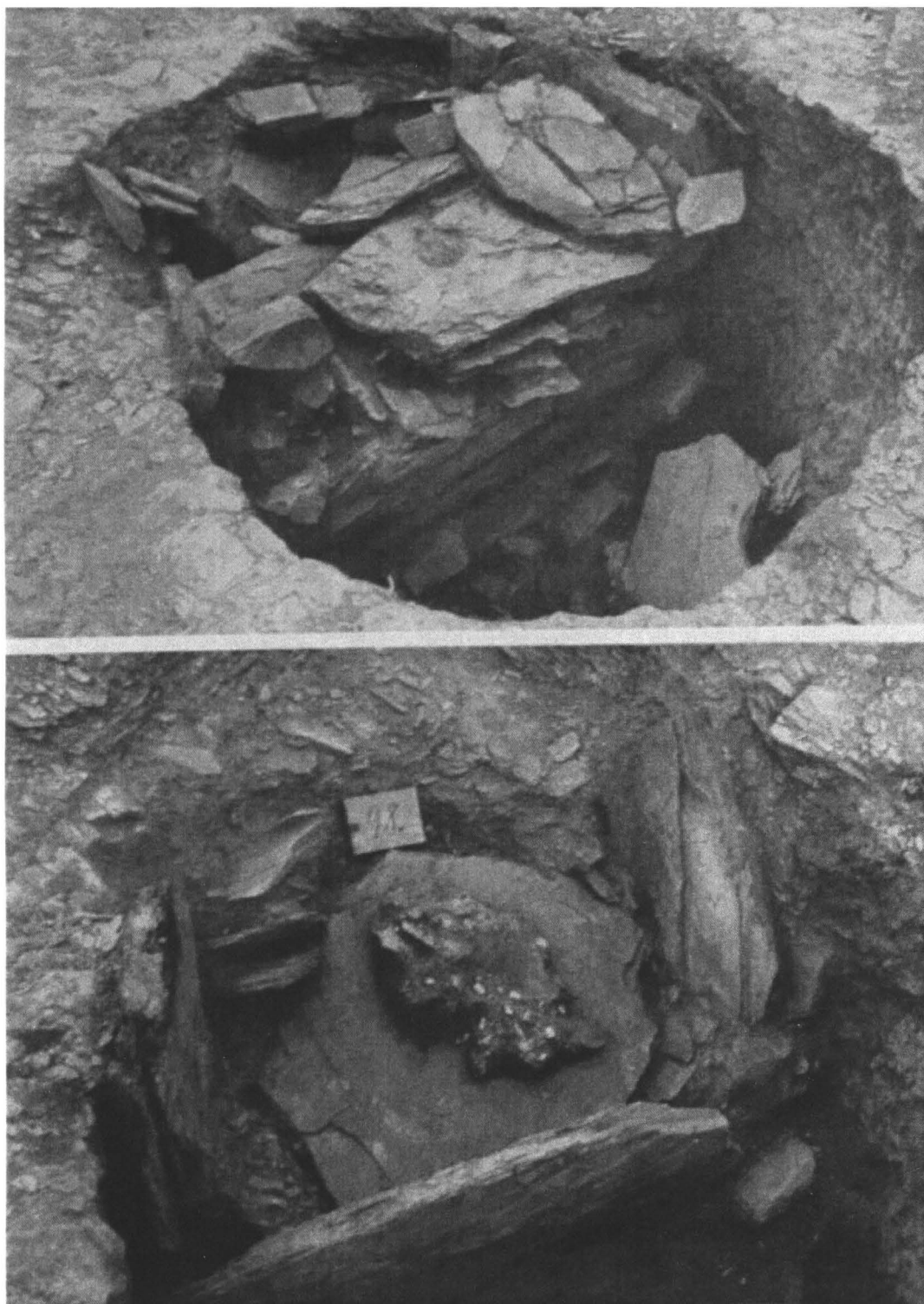

Obr. 28: Stehelčeves, obj. 98 (Pleslová-Štiková 1968, tab.XVIII:1,2)

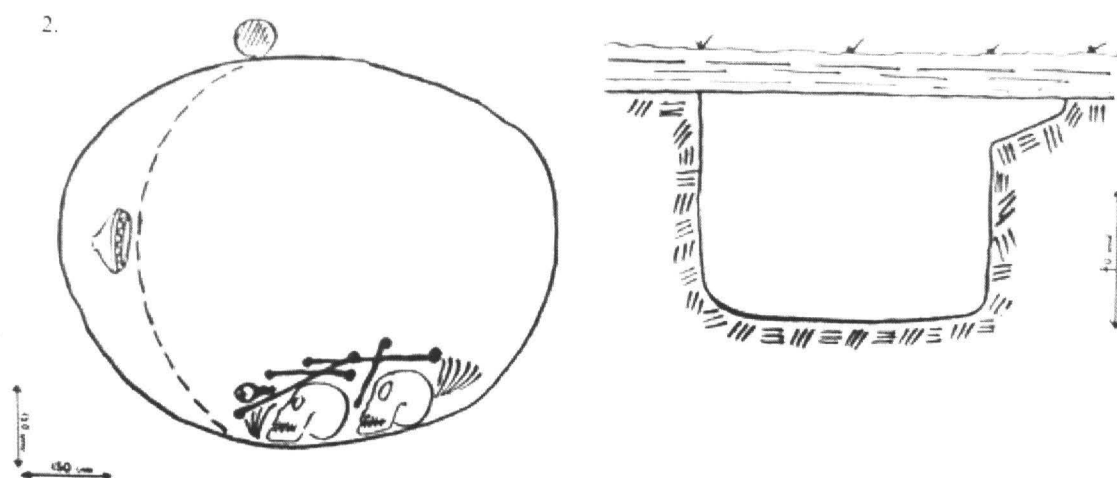
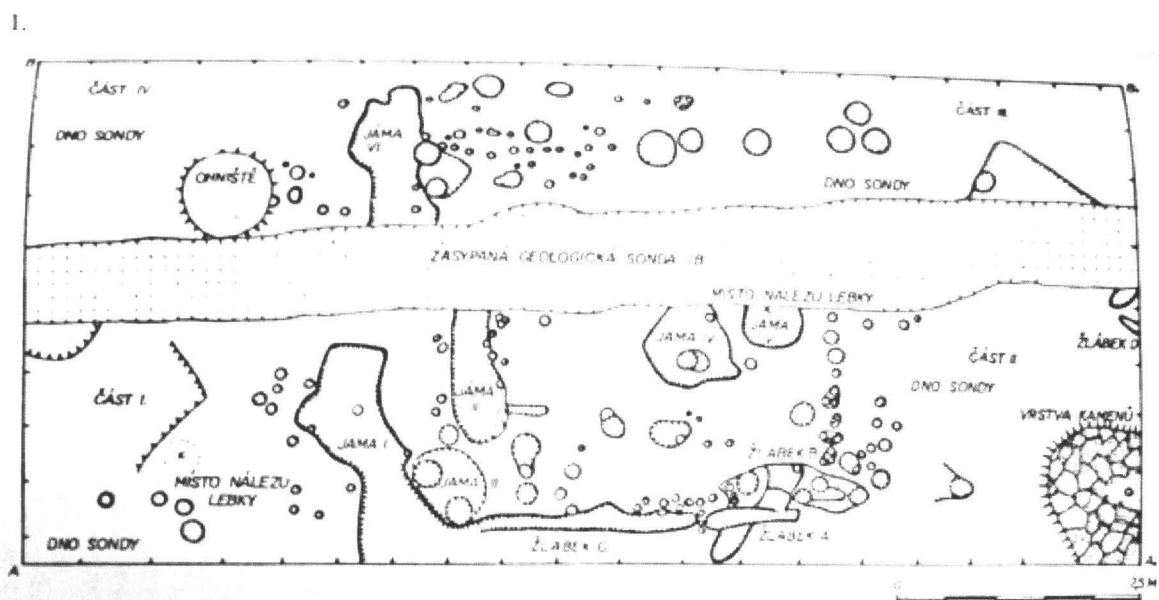

Obr. 29: Praha-Bohnice, 1. plán výskumu z roku 1962 (Mašek 1971, obr. na s. 58),
2. jama 2 (Hájek - Moucha 1983, obr. 3)

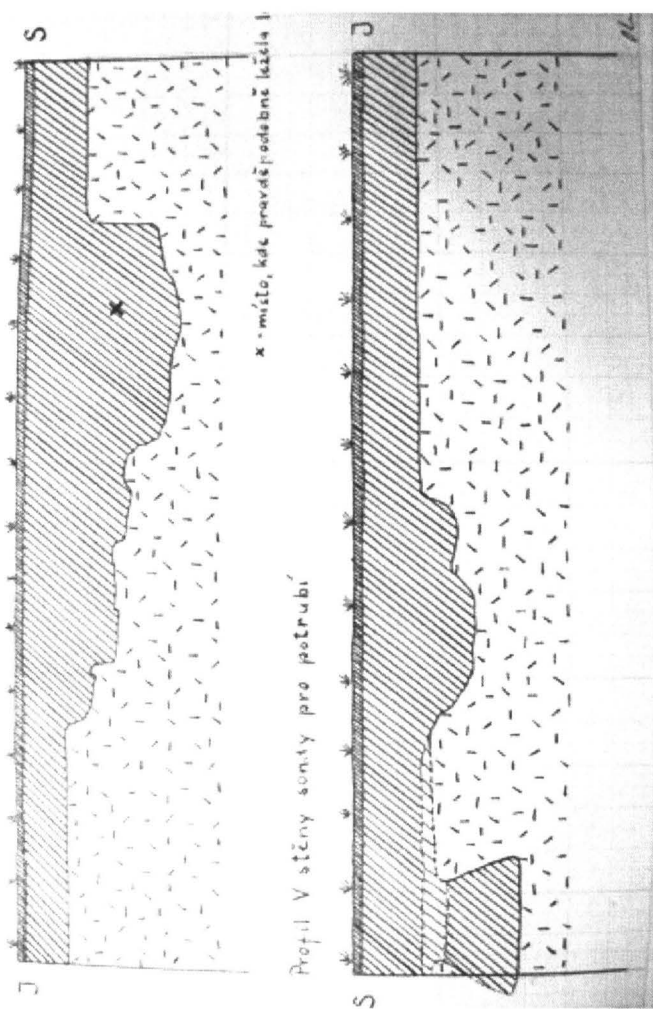

Obr. 30: Praha-Kbely (AÚ Praha č.j. 3572/56)

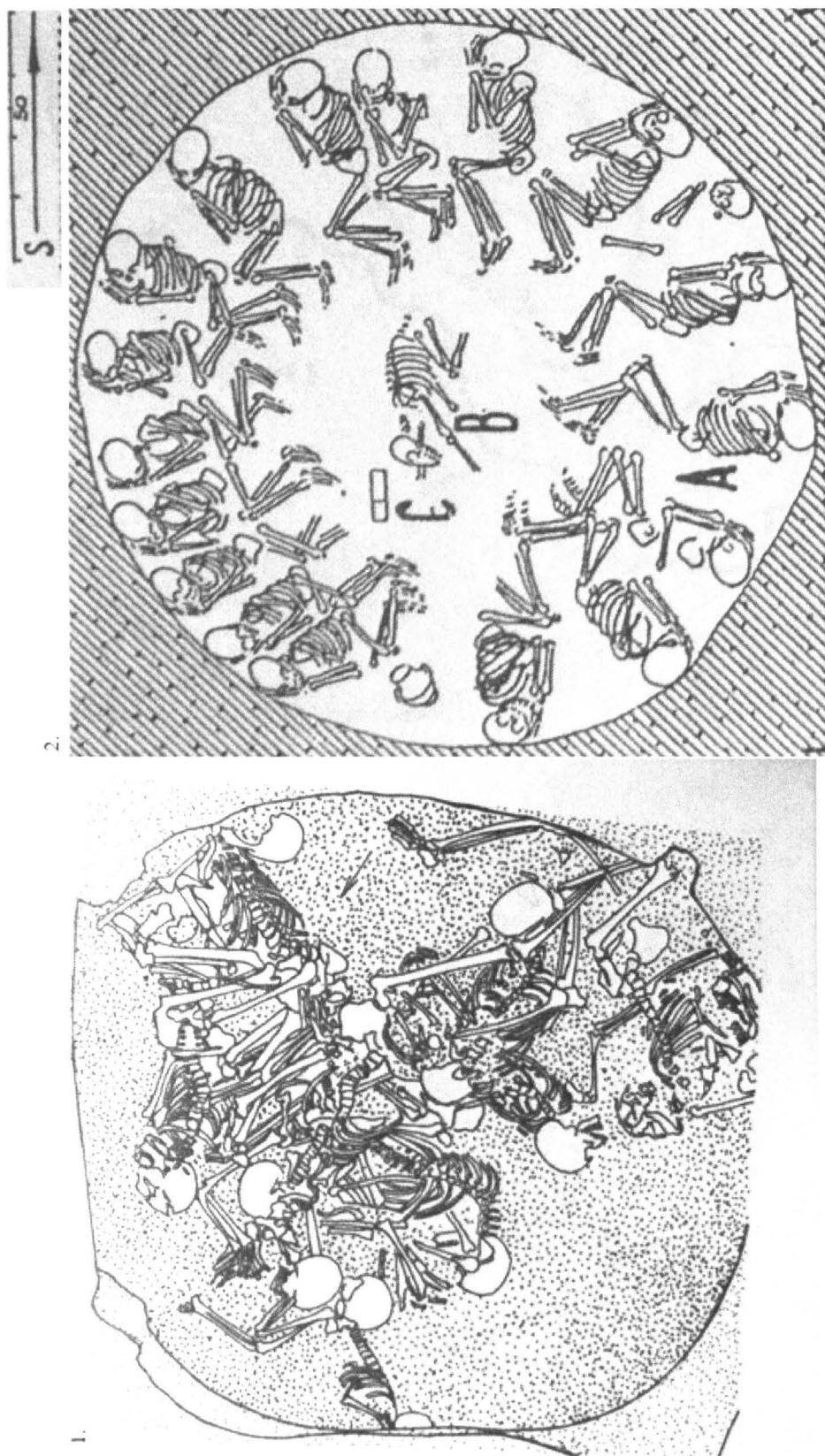

Obr. 31: 1. Jelšovice (Jakab 1993, obr. 3), 2. Nitrianský Hrádok (Novotný 1958, obr. II)