

10. Přílohy

Obsah

10.1 Plány.....	99
10.2 Fotografie	106
10.3 Profily – výdřeva a řezy	120
10.4 Keramika	127
10.5 Hmotná kultura.....	144

10.1 Plány



Obr. 1. Jádru starého Mostu podle stabilního katastru z roku 1842. Parcely u I. náměstí pod č. 2 (barevně), plocha při čp. 226 č. 1 (tmavě). Podle *Klápště 2002*, 8, Obr. 1 upravila A. Ryšková.

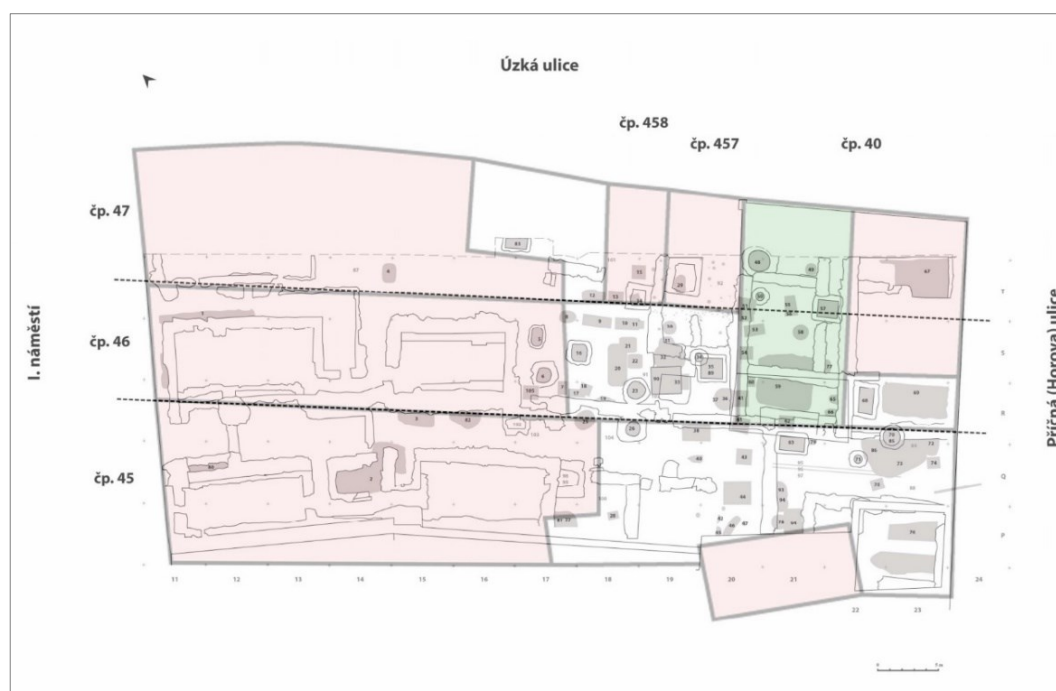

Obr. 2. Výřez ze stabilního katastru z roku 1842 a celkový plán zkoumané plochy. Na podkladu *Archivní mapy ČÚZK* podle *Velímský [1978b]* vytvořila A. Ryšková.



Obr. 3. Celkový plán zkoumané plochy. Barevně odlišeny objekty ze soupisu v této práci (šedě: Kabeláčová 2021). Podle Velímský [1978b] vytvořila A. Ryšková



Obr. 4. Celkový plán zkoumané plochy. Žlutě: stavební relikty, modře: objekty interpretované jako studny, hnědě: výdřeva, poklop nebo dřevěná podlaha objektu, šedě: obezdívka objektů. Podle *Velímský [1978b]* vytvořila A. Ryšková.



Obr. 5. Celkový plán zkoumané plochy s objekty II.–VI. fáze (plně objekty z keramické sekvence, obrysem další objekty nezařazené do sekvence, šedě bez nebo s minimem keramiky ve výplni). I–IIa: červená, IIb: oranžová, (IIb)IIIa: žlutá, IIIa: světle zelená, IIIb: tmavě zelená, IV: světle modrá, V: tmavě modrá, VI: fialová. Podle *Velímský [1978b]* vytvořila A. Ryšková.

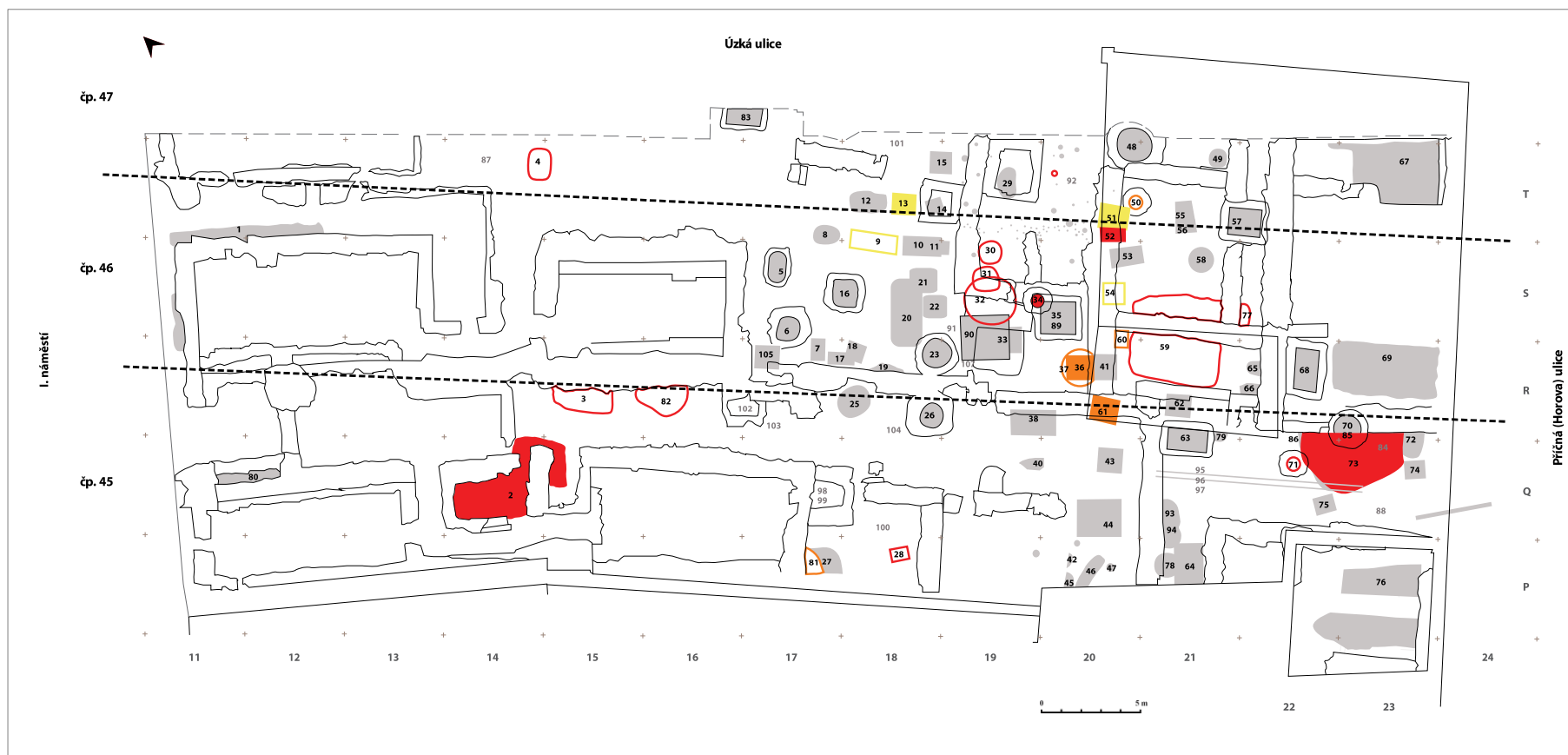

Obr. 6. Celkový plán zkoumané plochy s objekty II. fáze (plně objekty z keramické sekvence, obrysem další objekty nezařazené do sekvence), I-IIa: červená, IIb: oranžová, (IIb)IIIa: žlutá. Podle *Velímský [1978b]* vytvořila A. Ryšková.



Obr. 7. Celkový plán zkoumané plochy s objekty III. fáze (plně objekty z keramické sekvence, obrysem další objekty nezařazené do sekvence), IIIa: světle zelená, IIIb: tmavě zelená. Podle *Velímský [1978b]* vytvořila A. Ryšková.

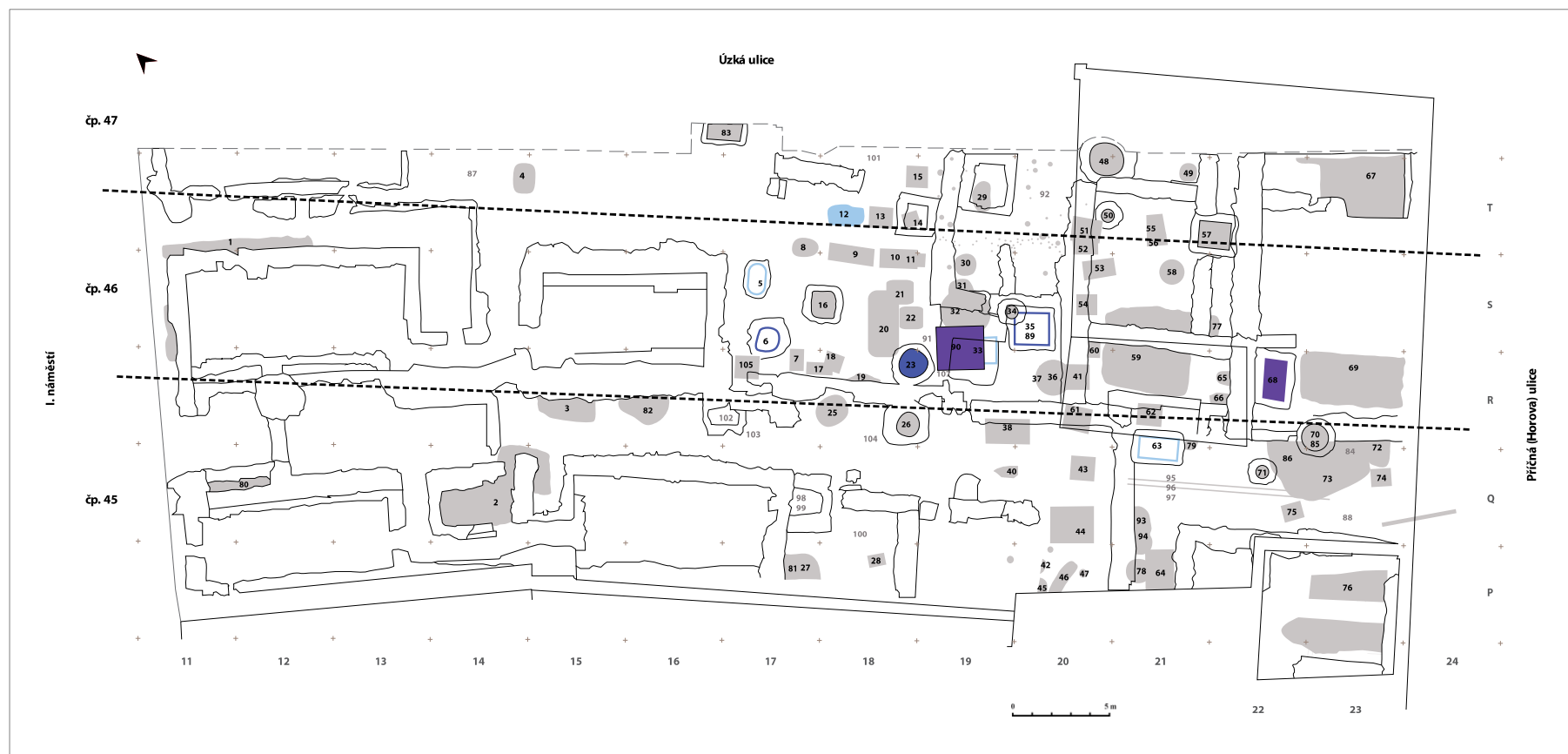

Obr. 8. Celkový plán zkoumané plochy s objekty IV.-VI. fáze (plně objekty z keramické sekvence, obrysem další objekty nezařazené do sekvence), IV: světle modrá, V: tmavě modrá, VI – fialová. Podle *Velimský [1978b]* vytvořila A. Ryšková.

10.2 Fotografie



Obr. 9. Domy čp. 47, 46 a 45 před likvidací v roce 1963. Zdroj: *Velímský [1978b]*.



Obr. 10. Výzkum na ploše bývalých domů čp. 45, 46 a 47 a stav v listopadu 1977 (v pozadí přesunutý kostel Nanebevzetí Panny Marie). Zdroj: *Velímský [1978a]*, *Velímský [1978b]*.



Obr. 11. Obj. 5 (foto 13.527). Zdroj: *Velínský [1978b]*.

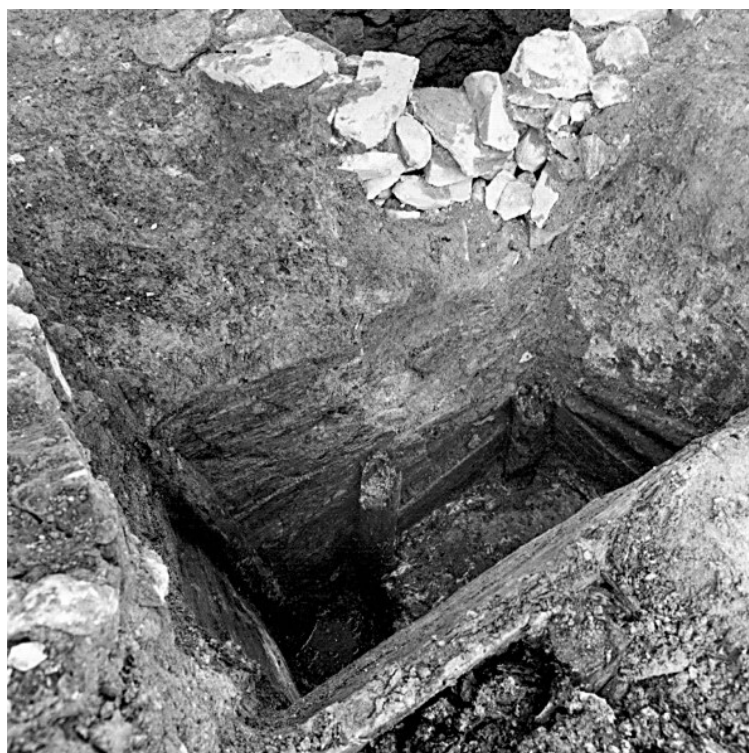

Obr. 12. Obj. 7, vzadu viditelná studna č. 6 (foto 13.531). Zdroj: *Velínský [1978b]*.



Obr. 13. Obj. 9, severní stěna (foto 13.481), východní stěna (foto 13.48), jižní stěna a obj. 10 (foto 13.473). Zdroj: *Velímský [1978b]*.



Obr. 14. Obj. 10, detail výdřevy (foto 13.470). Zdroj: *Velímský [1978b]*.

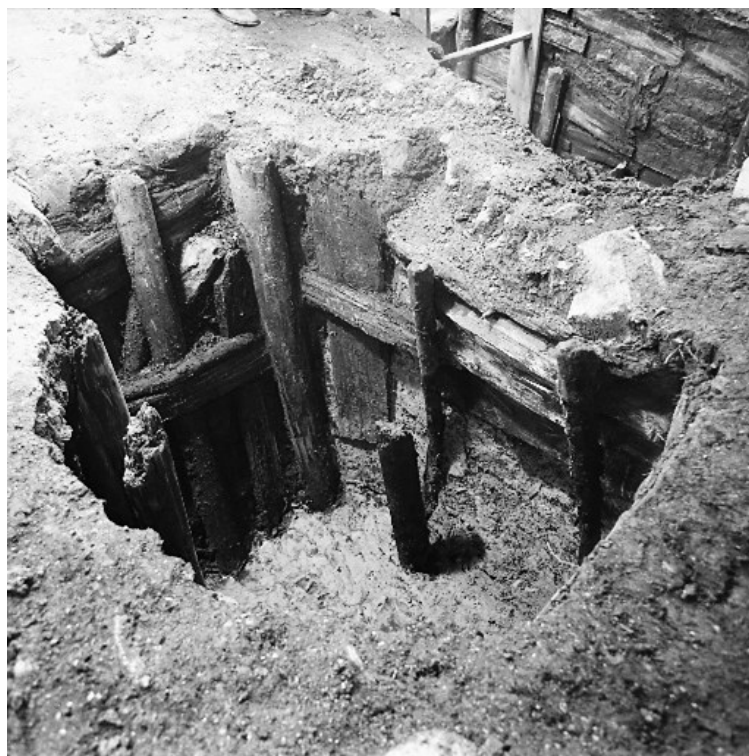

Obr. 15. Obj. 12, severní a západní stěna (foto 13.490). Zdroj: *Velímský [1978b]*.



Obr. 16. Obj. 15 (foto 13.496). Zdroj: *Velímský [1978b]*.

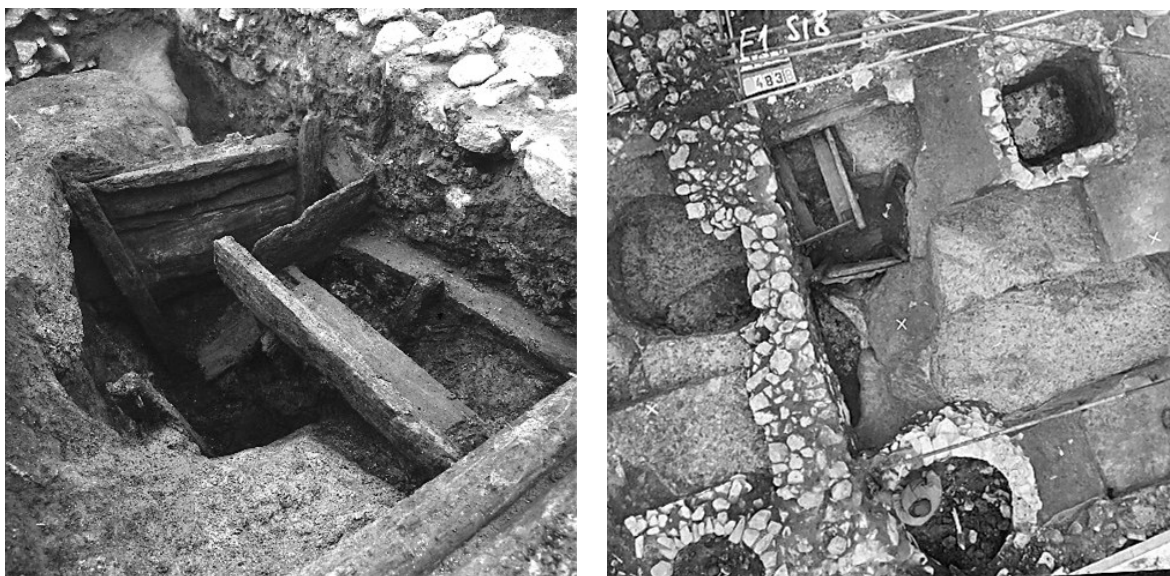

Obr. 17. Obj. 17 a 18 (foto 13.500). Superpozice obj. 17 a 18, vpravo studna č. 16, vlevo jáma č. 25, v dolní části studny č. 23 a 26 (fotogrammetrie snímek č. 483) Zdroj: *Velímský [1978b]*.



Obr. 18. Obj. 35 s dřevěným poklopem (foto 13.260). Zdroj: *Velímský [1978b]*.



Obr. 19. Válcovitá jáma č. 37 (foto 13.329), do které byla vsazena jámka č. 36, vpravo sdílená stěna s obj. 41 (foto 13.298). Zdroj: *Velímský [1978b]*.



Obr. 20. Poklop jámky č. 36 a nádoby při stěně obj. 41 (foto 13.270). Zdroj: *Velímský [1978b]*.



Obr. 21. Obj. 49 (foto 13.231). Zdroj: *Velínský [1978b]*.

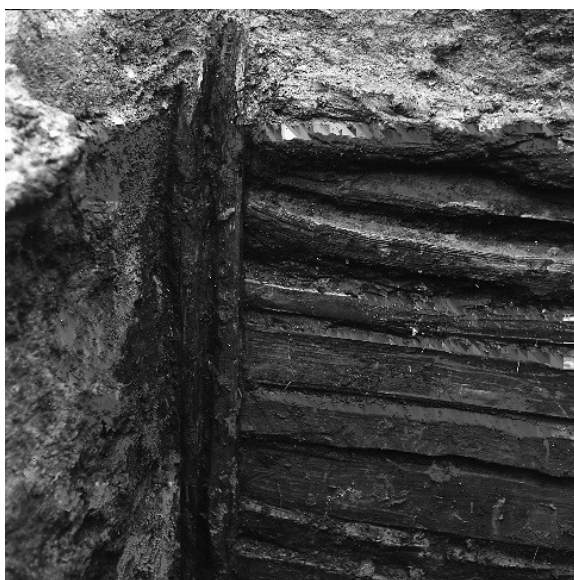

Obr. 22. Detail výdřevy jímky č. 54 (foto 13.257) a nádoby v objektu (foto 13.244). Zdroj: *Velínský [1978b]*.



Obr. 23. Jímka č. 55 a 56 (foto 13.174). Zdroj: *Velímský [1978b]*.



Obr. 24. Nádoby v jímce č. 57 (foto 13.114). Zdroj: *Velímský [1978b]*.



Obr. 25. Výdřeva jímky č. 61 (foto 13.314). Zdroj: *Velímský [1978b]*.



Obr. 26. Jímka č. 63 (foto 13.349), po rozebrání patrný v přední části obj. 79 (foto 13.408). Zdroj: *Velímský [1978b]*.

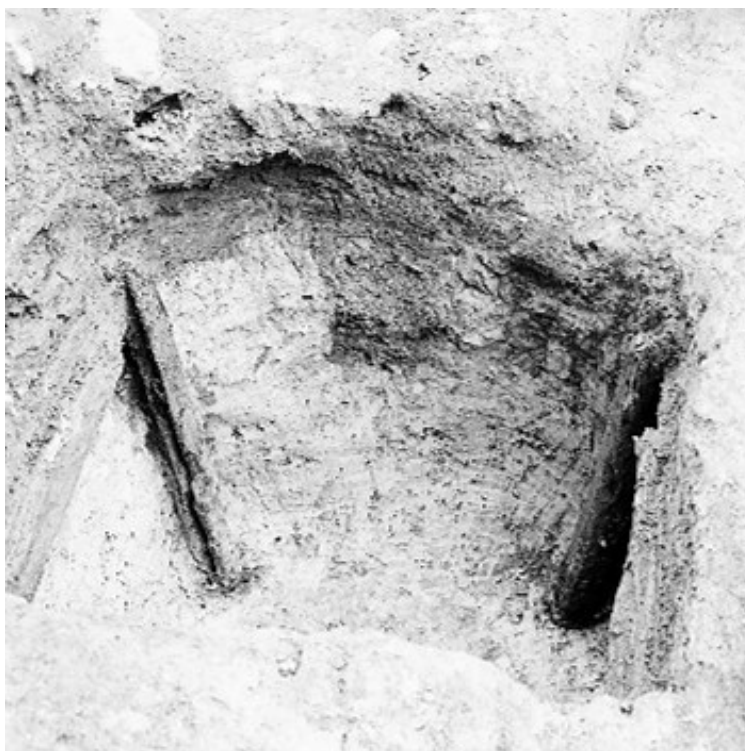

Obr. 27. Detail části výdřevy obj. 74 po rozebrání (foto 13.055). Zdroj: *Velínský [1978b]*.

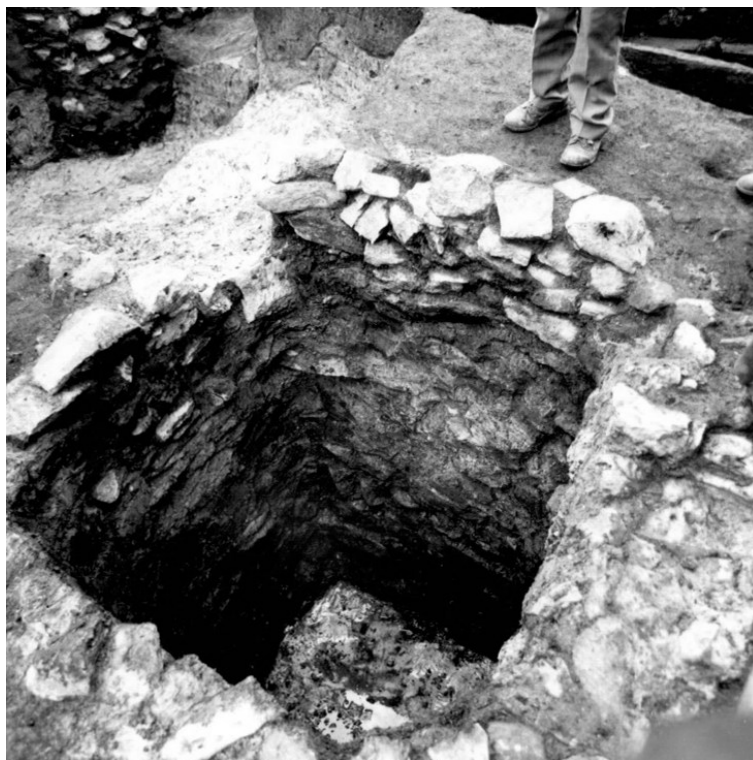

Obr. 28. Studna č. 16 (foto 13.516). Zdroj: *Velínský [1978b]*.

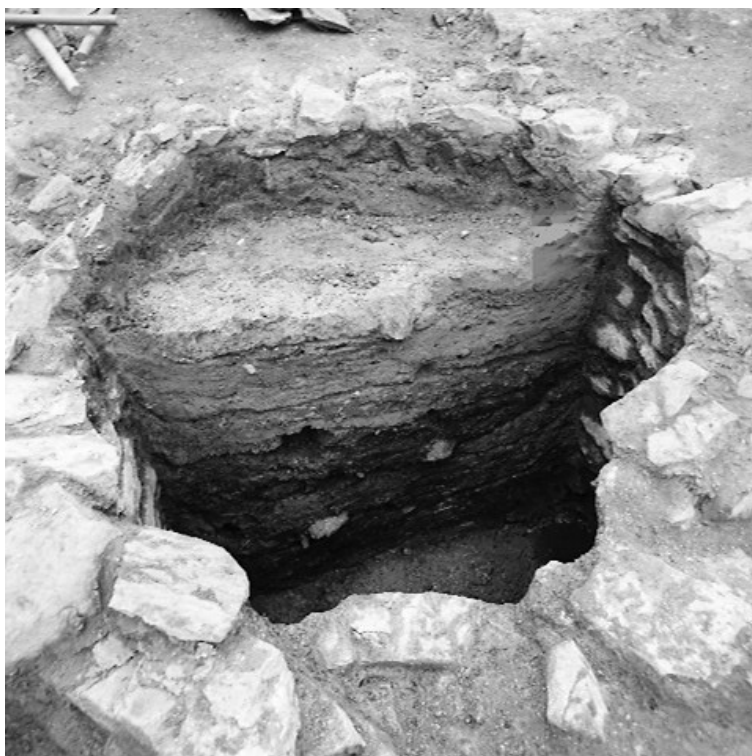

Obr. 29. Studna č. 23 s fekální výplní (foto 13.360). Zdroj: *Velínský [1978b]*.

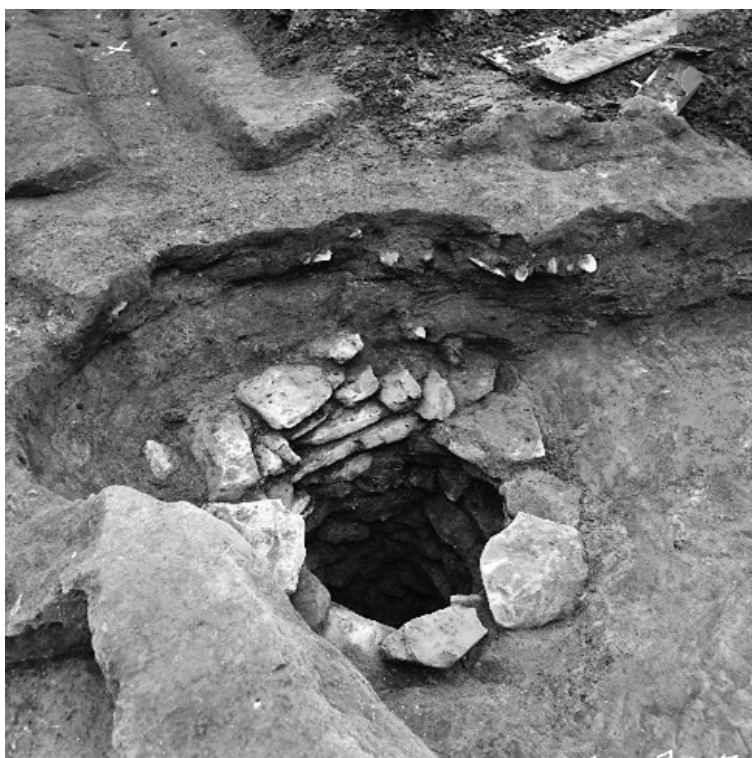

Obr. 30. Studna č. 34 (foto 13.354). Zdroj: *Velínský [1978b]*.



Obr. 31. Studna č. 48 (foto 13.522). Zdroj: *Velínský [1978b]*.



Obr. 32. Studna č. 50 a jímka č. 51, vyzdění studny se sesypalo do jímky (foto 13.287).
Zdroj: *Velínský [1978b]*.



Obr. 33. Vyzdění studny č. 70 a dřevěný obj. 85 (foto 13.078). Zdroj: *Velímský [1978b]*.



Obr. 34. Dřevěný vodovod zasahující do týlu čp. 45 (foto 13.346). Zdroj: *Velímský [1978b]*.

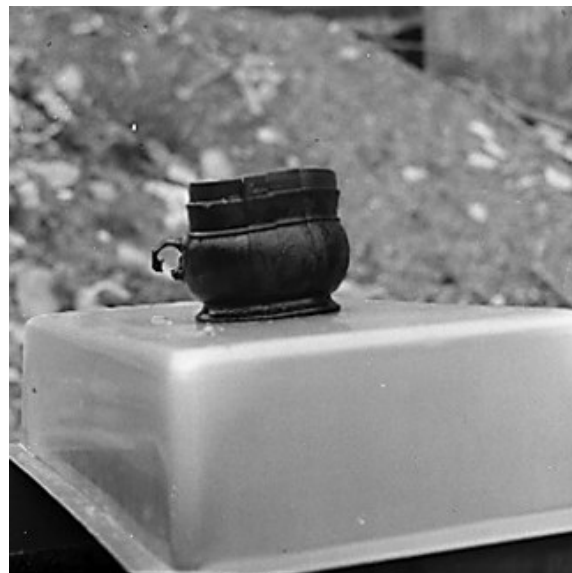

Obr. 35. Obj. 51, dřevěné segmentové misky (foto 13.276b a 13.283), soustružené talíře (foto 13.282) a segmentový džbánek (foto 13.272) Zdroj: *Velínský [1978b]*.

10.3 Profily – vřdřeva a řezy

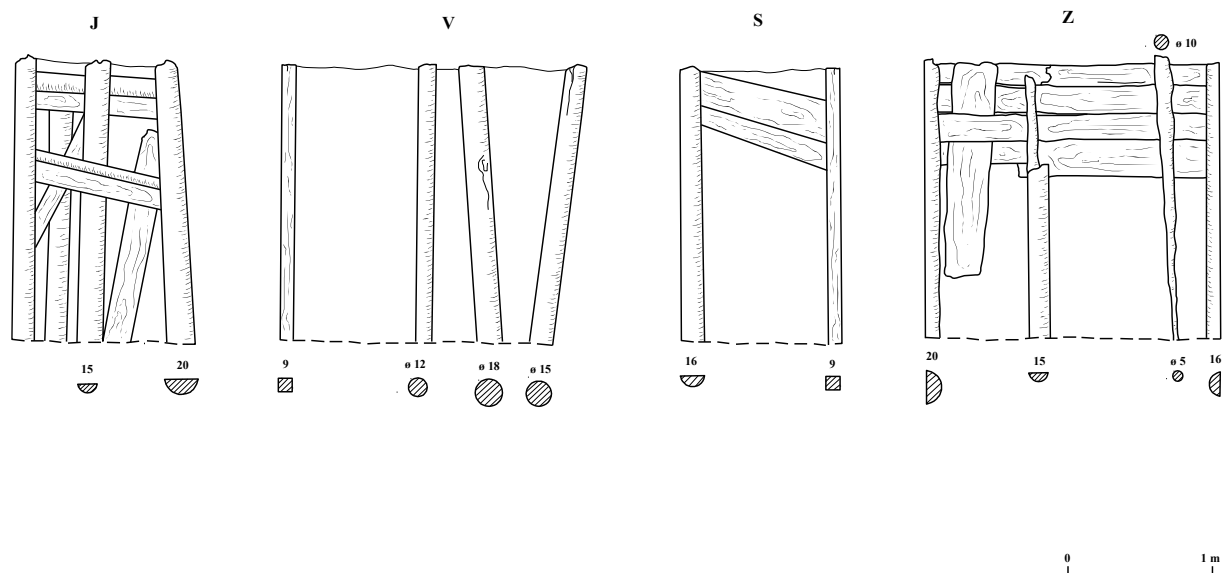

Obr. 36. Vřdřeva obj. 12. Podle *Velímský [1978b]* vytvořila A. Ryšková.

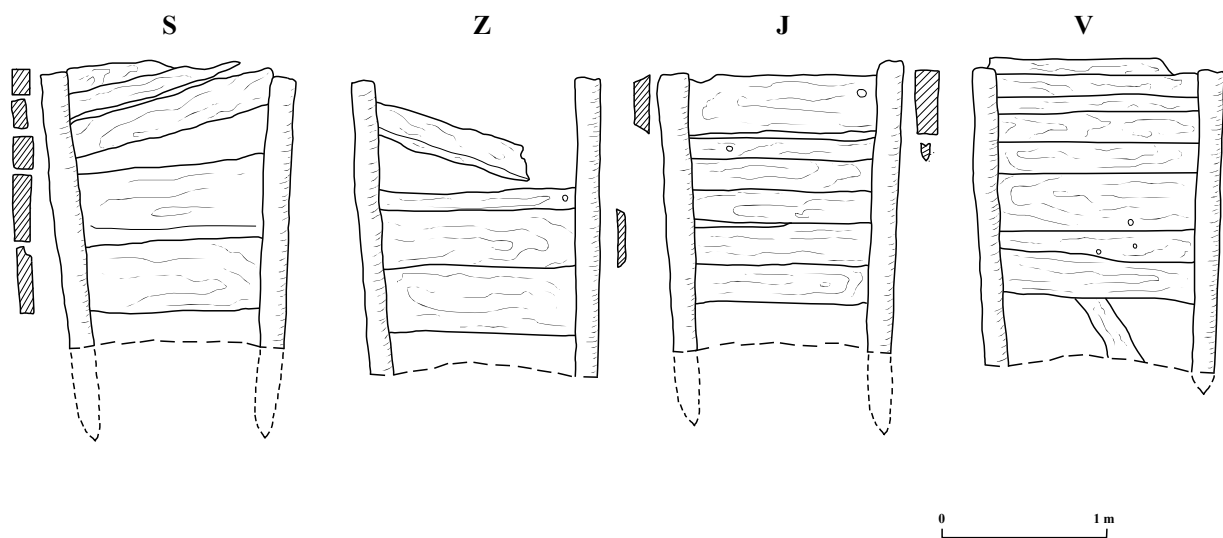

Obr. 37. Vřdřeva obj. 36. Podle *Velímský [1978b]* vytvořila A. Ryšková.

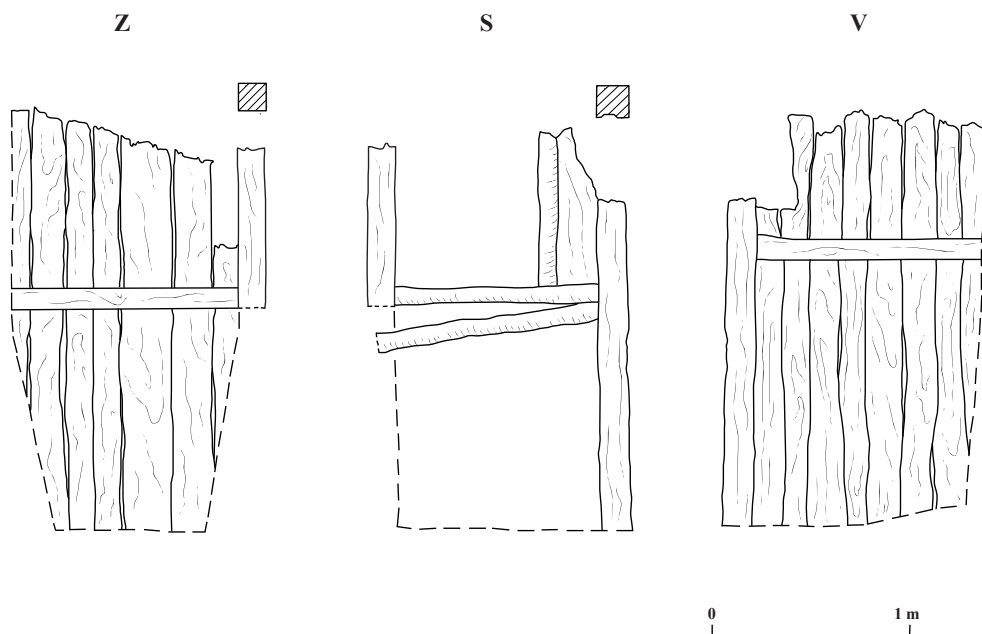

Obr. 38. Vydřeva obj. 43. Podle *Velímský [1978b]* vytvořila A. Ryšková.

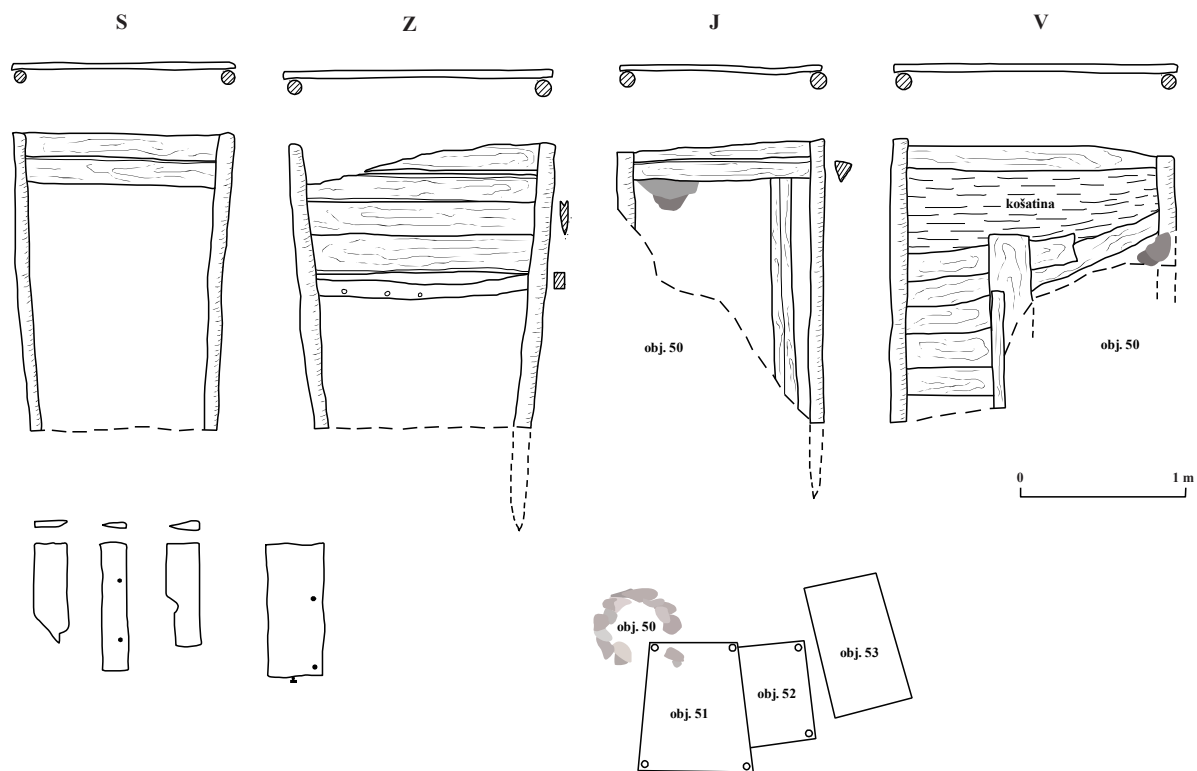

Obr. 39. Vydřeva obj. 51. Druhotně využitě dřevo (vlevo dole). Schematické zobrazení vztahu objektů 50 až 53 (vpravo dole). Podle *Velímský [1978b]* vytvořila A. Ryšková.

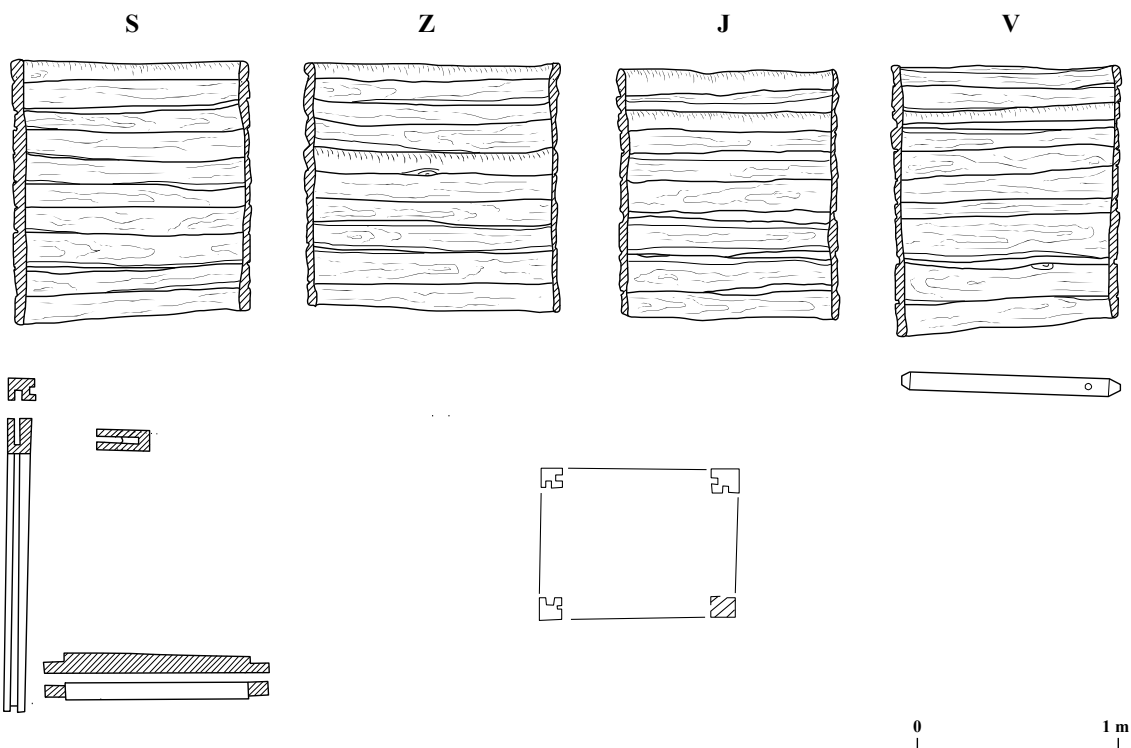

Obr. 40. Výchřeva obj. 54. Podle *Velímský [1978b]* vytvořila A. Ryšková.

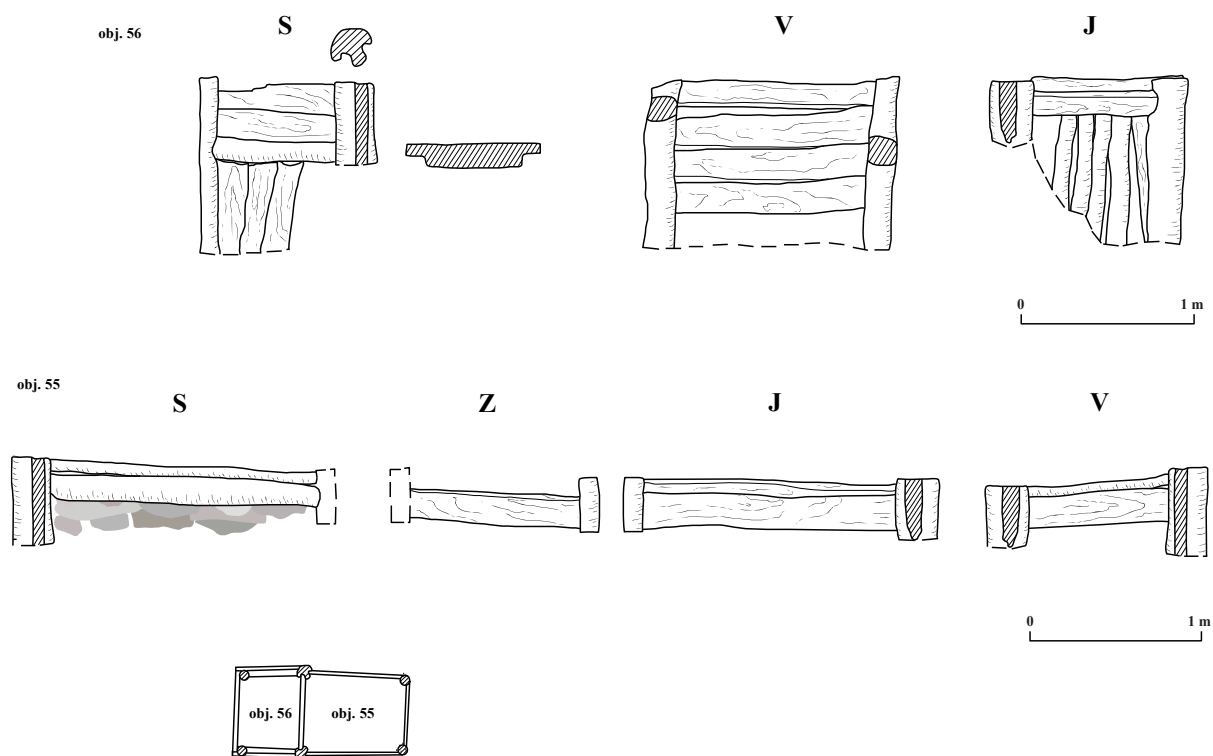

Obr. 41. Výchřeva obj. 55 a 56 a schematické zobrazení vztahu objektů 55 a 56. Podle *Velímský [1978b]* vytvořila A. Ryšková.

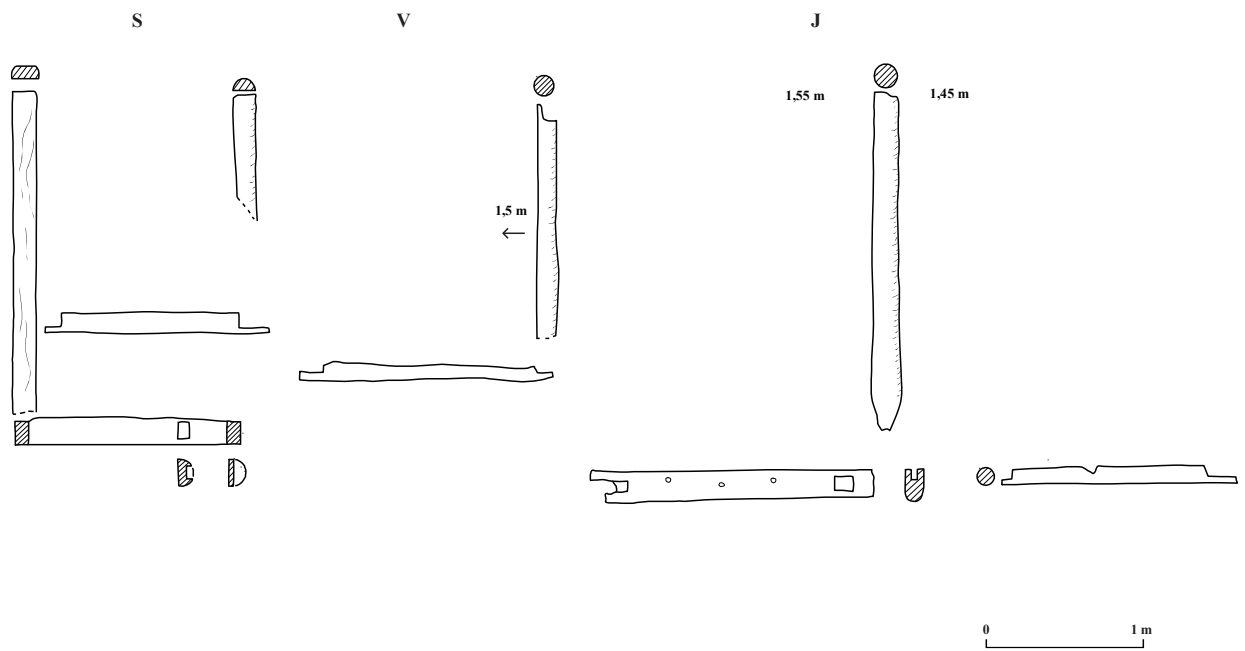

Obr. 42. Výchova obj. 61, druhotně využitě dřevu. Podle *Velímský [1978b]* vytvořila A. Ryšková.

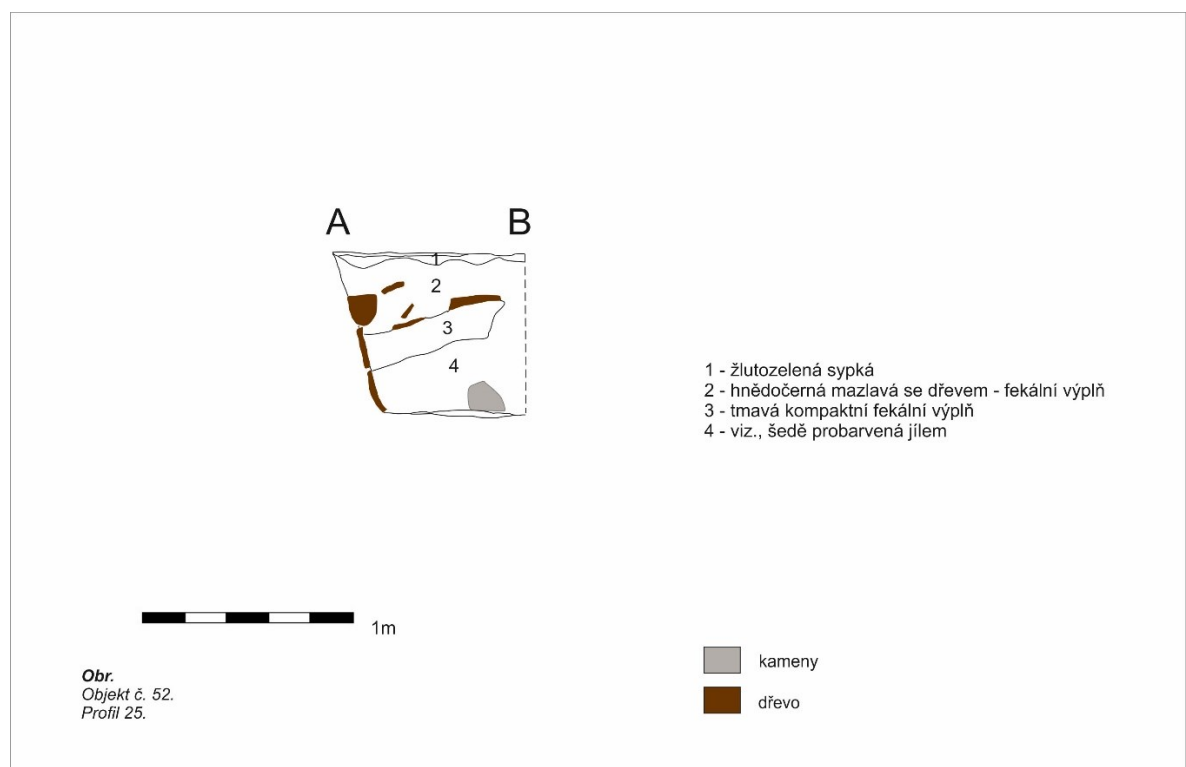

Obr. 43. Řez obj. 52. Podle *Velímský [1978b]* vytvořila P. Kabeláčová.

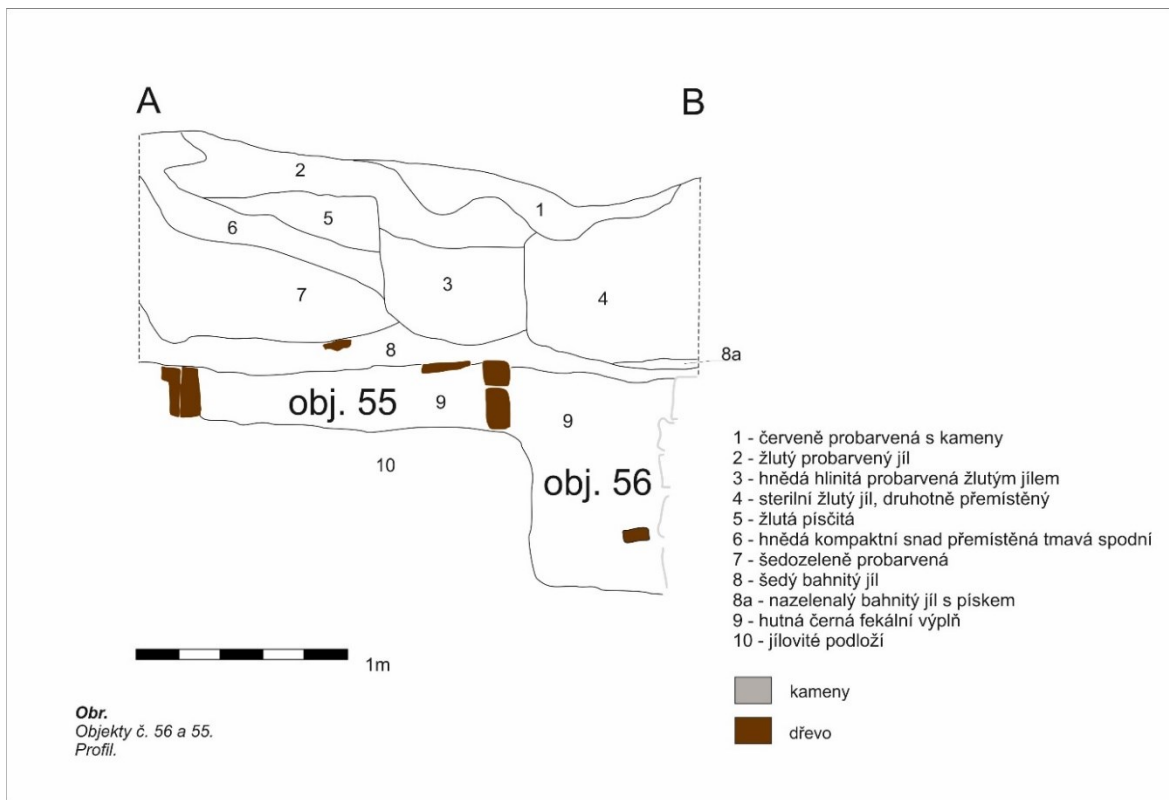

Obr. 44. Řez obj. 55 a 56. Podle *Velímský [1978b]* vytvořila P. Kabeláčová.

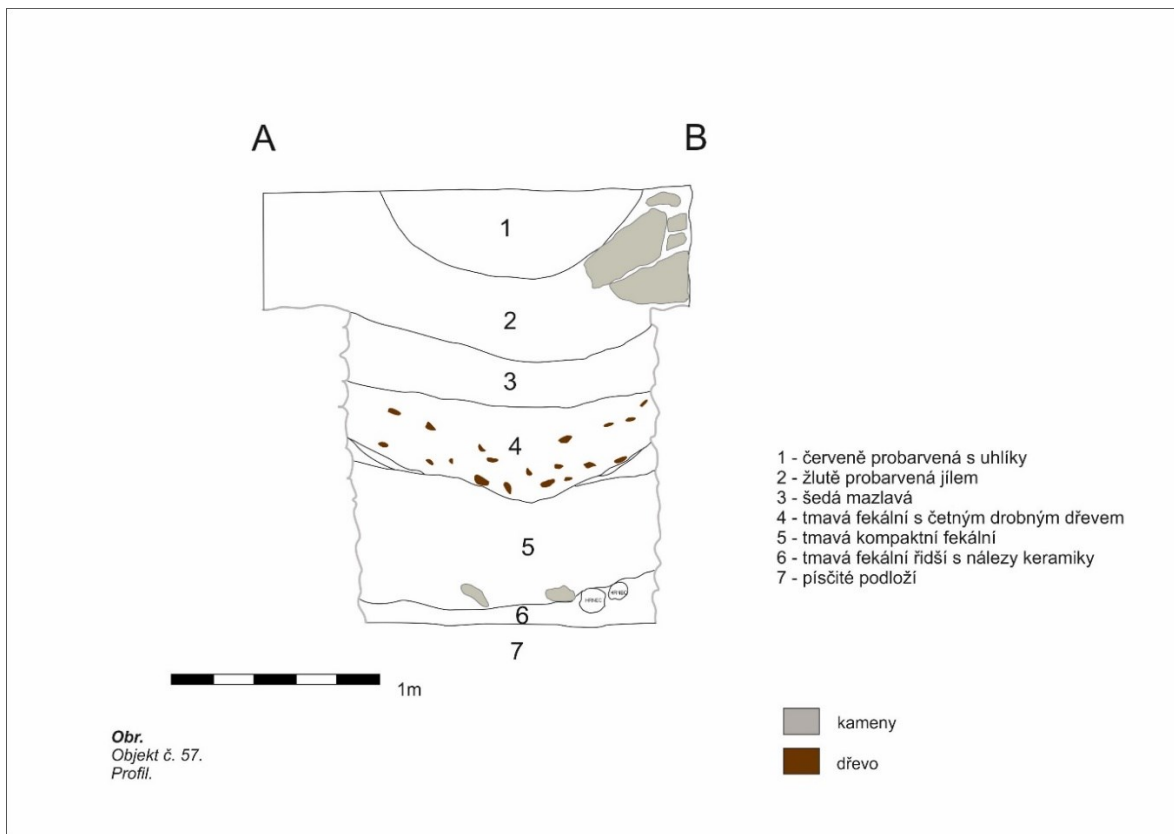

Obr. 45. Řez obj. 57. Podle *Velímský [1978b]* vytvořila P. Kabeláčová.

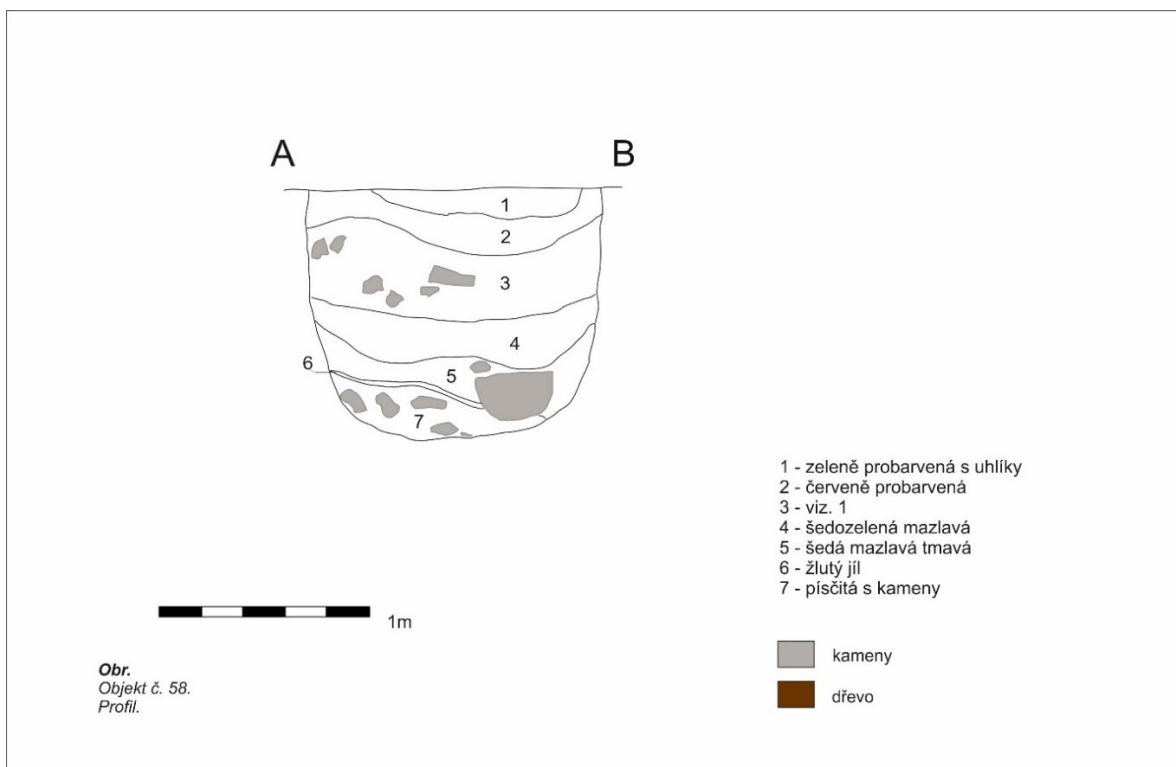

Obr. 46. Řez obj. 58. Podle *Velímský [1978b]* vytvořila P. Kabeláčová.

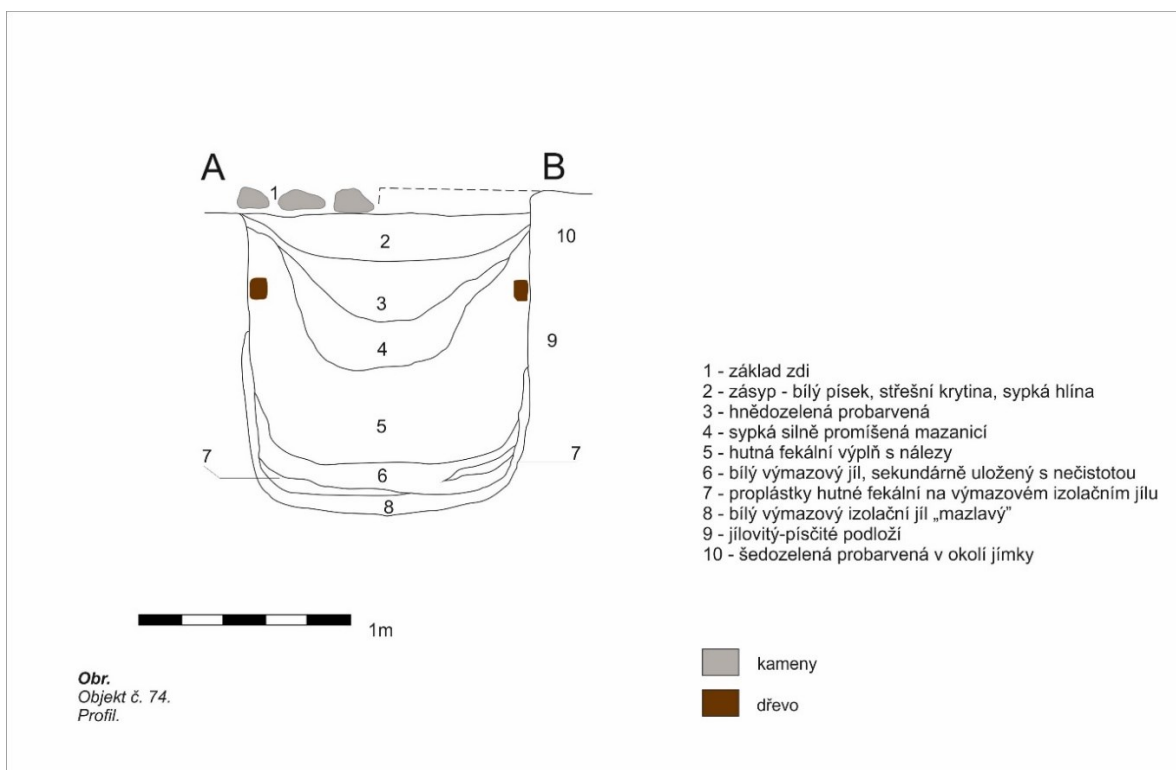

Obr. 47. Řez obj. 74. Podle *Velímský [1978b]* vytvořila P. Kabeláčová.

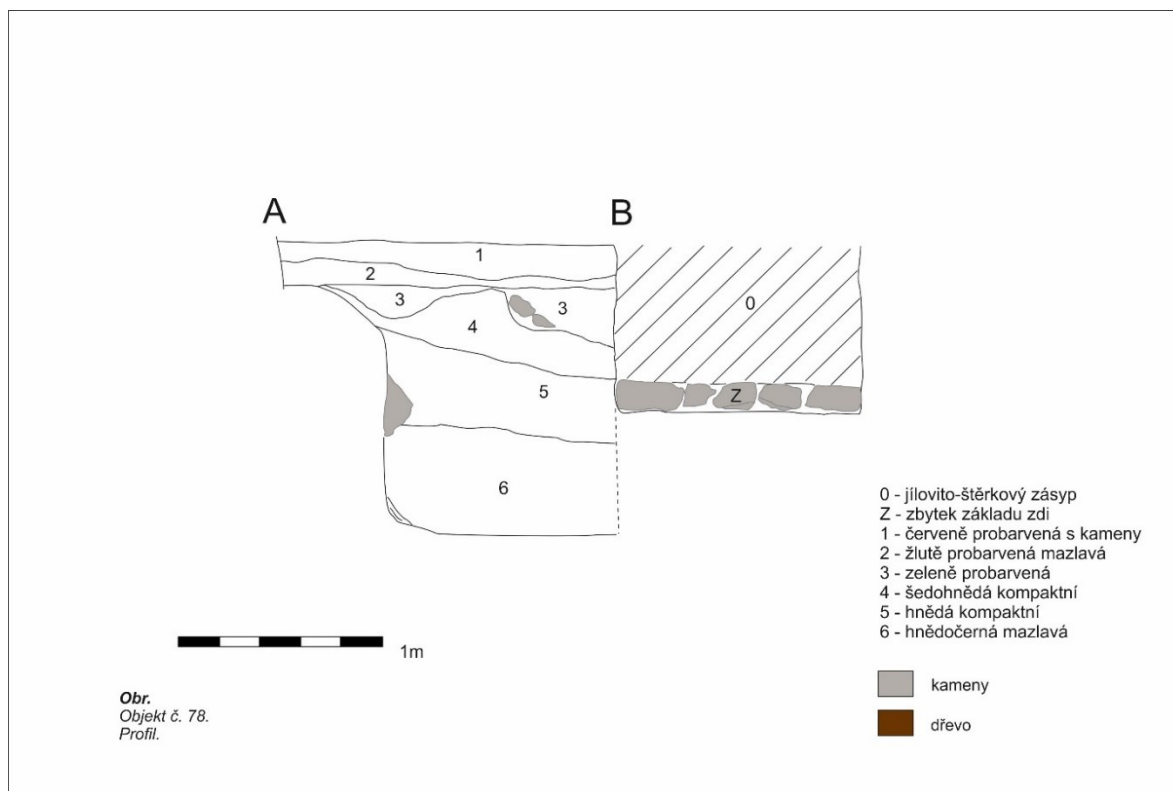

Obr. 48. Řez obj. 78. Podle *Velímský [1978b]* vytvořila P. Kabeláčová.

10.4 Keramika

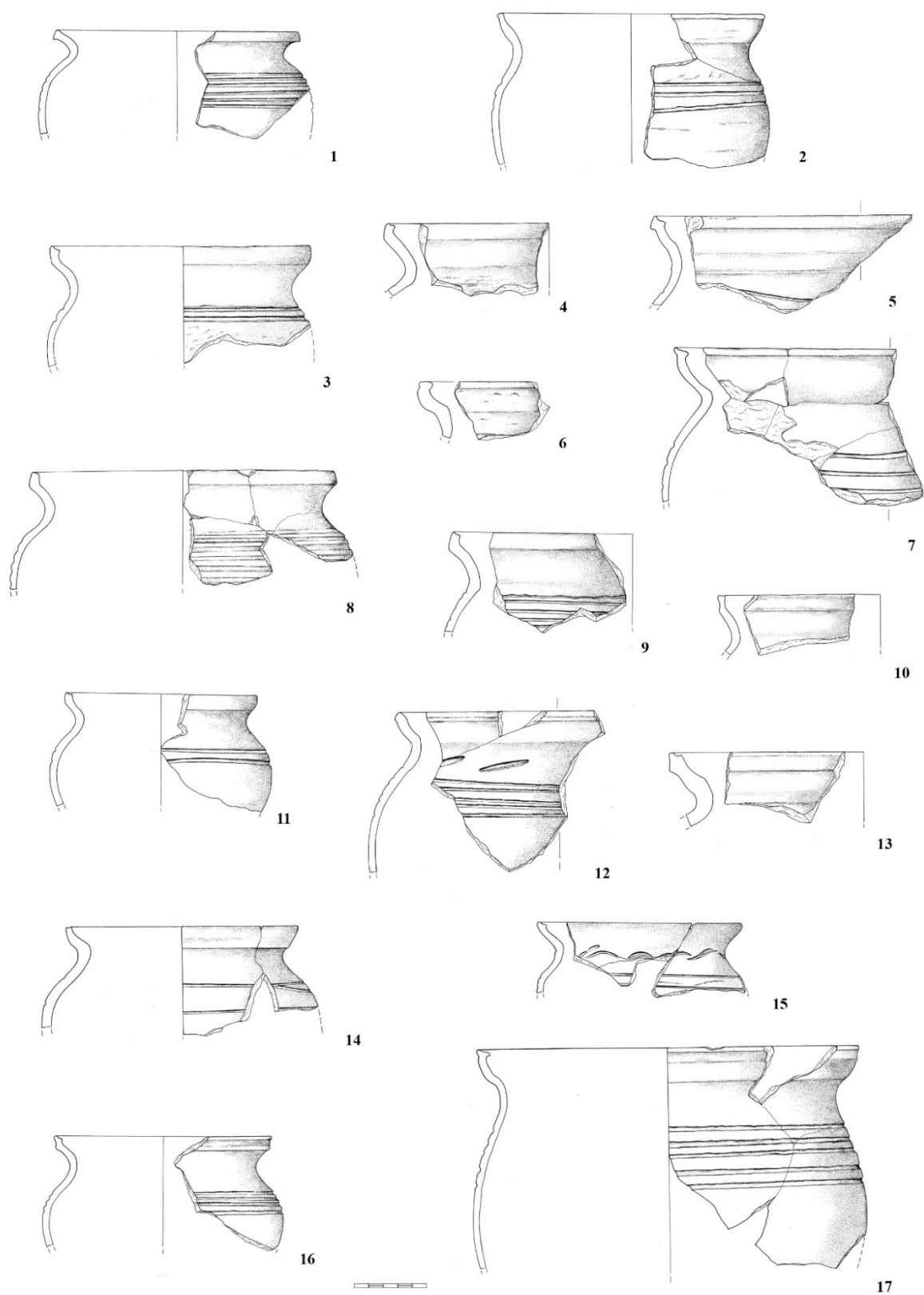

Obr. 49. Fragментy okrajů hrnců *pH1* a *pH2* z obj. 2 (př. č. -419, -423, -424). Kresba: H. Jonášová.

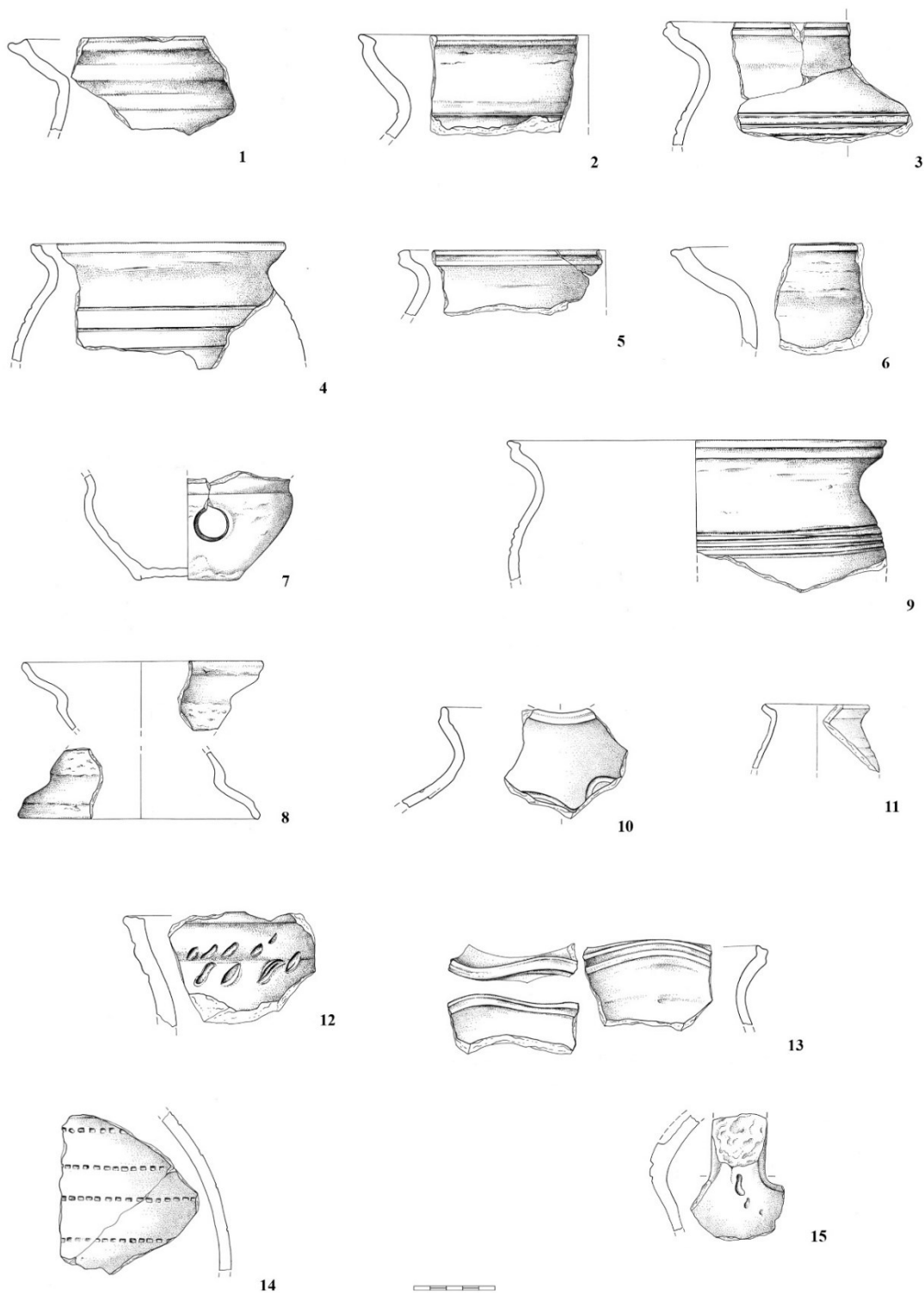

Obr. 50. Fragментy okrajů hrnců *pH*: 1–6, 9 (obj. 59, př. č. -131, -139, -178). Mísa *pMI*: 7 (obj. 2, př. č. -420), 8 (obj. 59, př. č. -131). Lahvovitá nádoba *pL*: 10 (obj. 2, př. č. -425), 13 (obj. 59, př. č. -168). Miniaturní nádobka *Min*: 11 (obj. 2, př. č. -420). Výzdoba vrypy: 12 (obj. 59, př. č. -139), 15 (obj. 2, př. č. -420) a kolkem: 14 (obj. 2, př. č. -420). Kresba: H. Jonášová.



Obr. 51. Lahvovitá nádoba *pL*: **1886**, **1887** (obj. 34). Torzo hrnce *pHl*: **1** (obj. 34, př. č. -325). Mísa *pMI*: **2** (obj. 4, př. č. -14), **1888** (obj. 32). Ucho se vseky: **3** (obj. 28, př. č. -447), **4** (sektor Q/22, př. č. -96). Okraj zásobnice: **5** (obj. 88, př. č. -58). Miniaturní nádobka *Min*: **1959** (obj. 73), **6**, **7** (obj. 61, př. č. -278, -305). Hrnec: **1882** (obj. 52 a 53).
Foto: P. Kabeláčová, A. Ryšková.

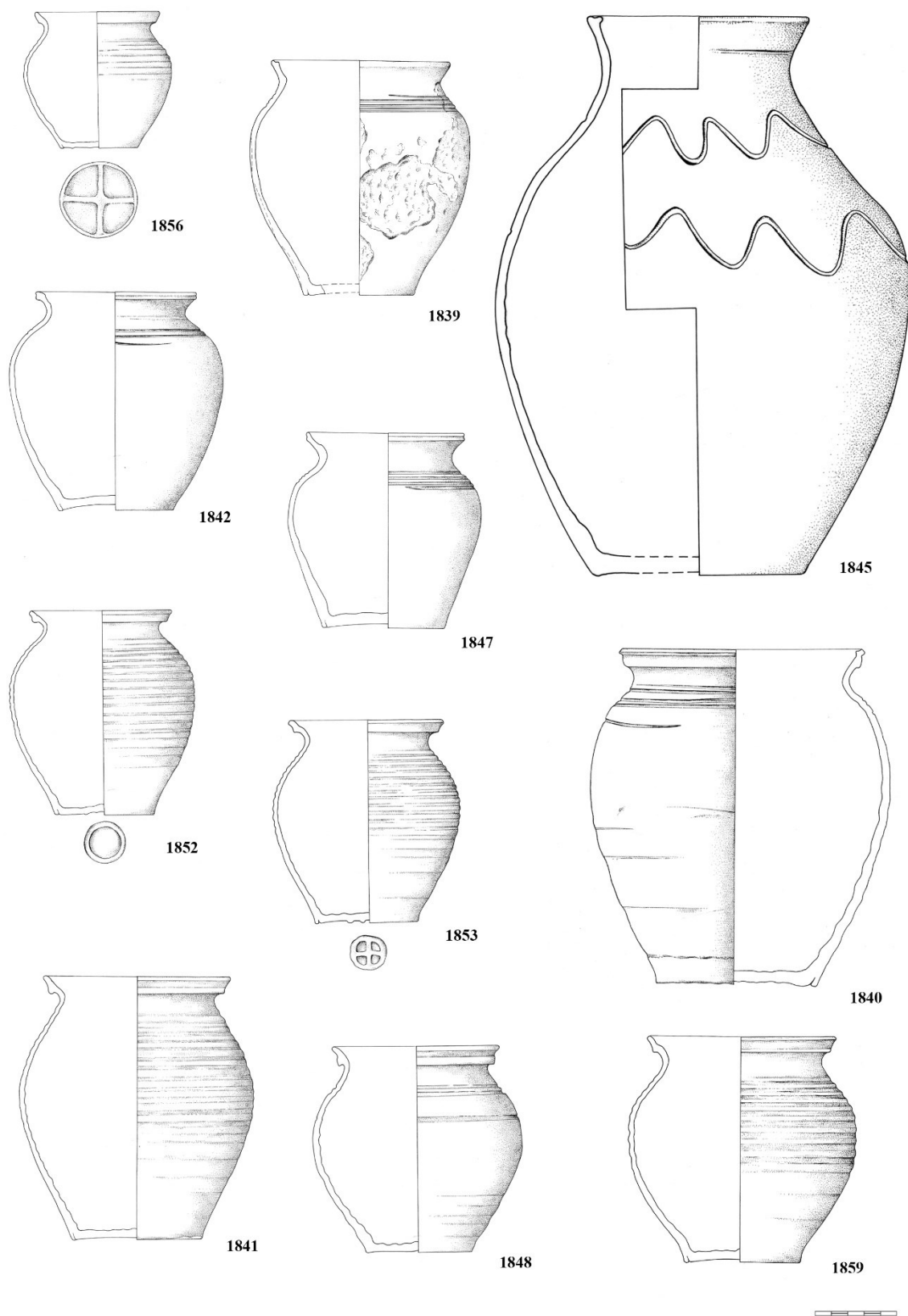

Obr. 52. Nádoby z obj. 36. Hrnc *pH1*: 1839, 1840, 1842, 1847. Hrnc *H10*: 1841, 1848, 1852, 1853, 1856, 1859. Lahvovitá nádoba *pL*: 1845. Kresba: H. Jonášová.

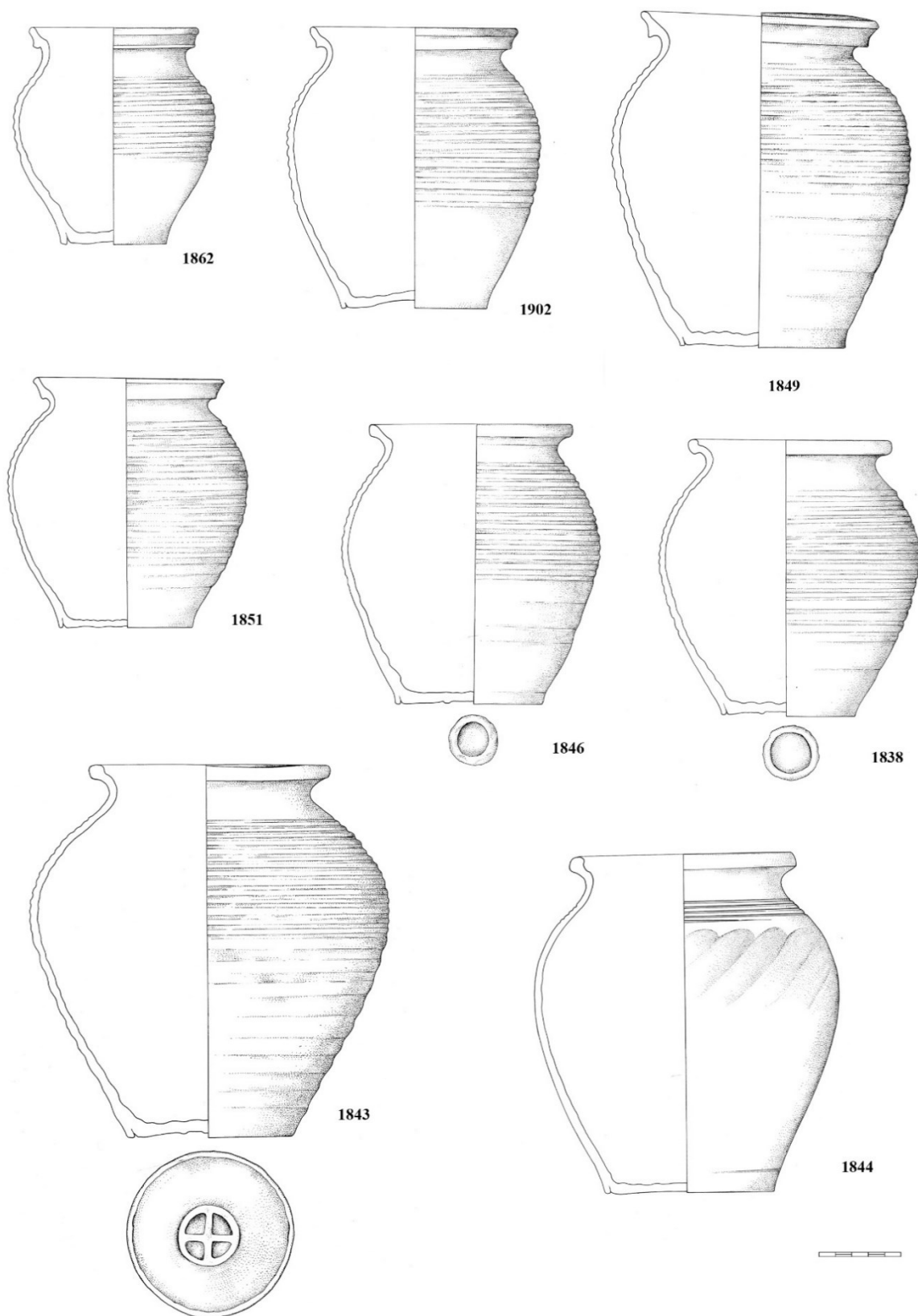

Obr. 53. Nádoby z obj. 36. Hrnc *H10*: 1849, 1851, 1862, 1902. Hrnc *H20*: 1838, 1843, 1844, 1846. Kresba: H. Jonášová.

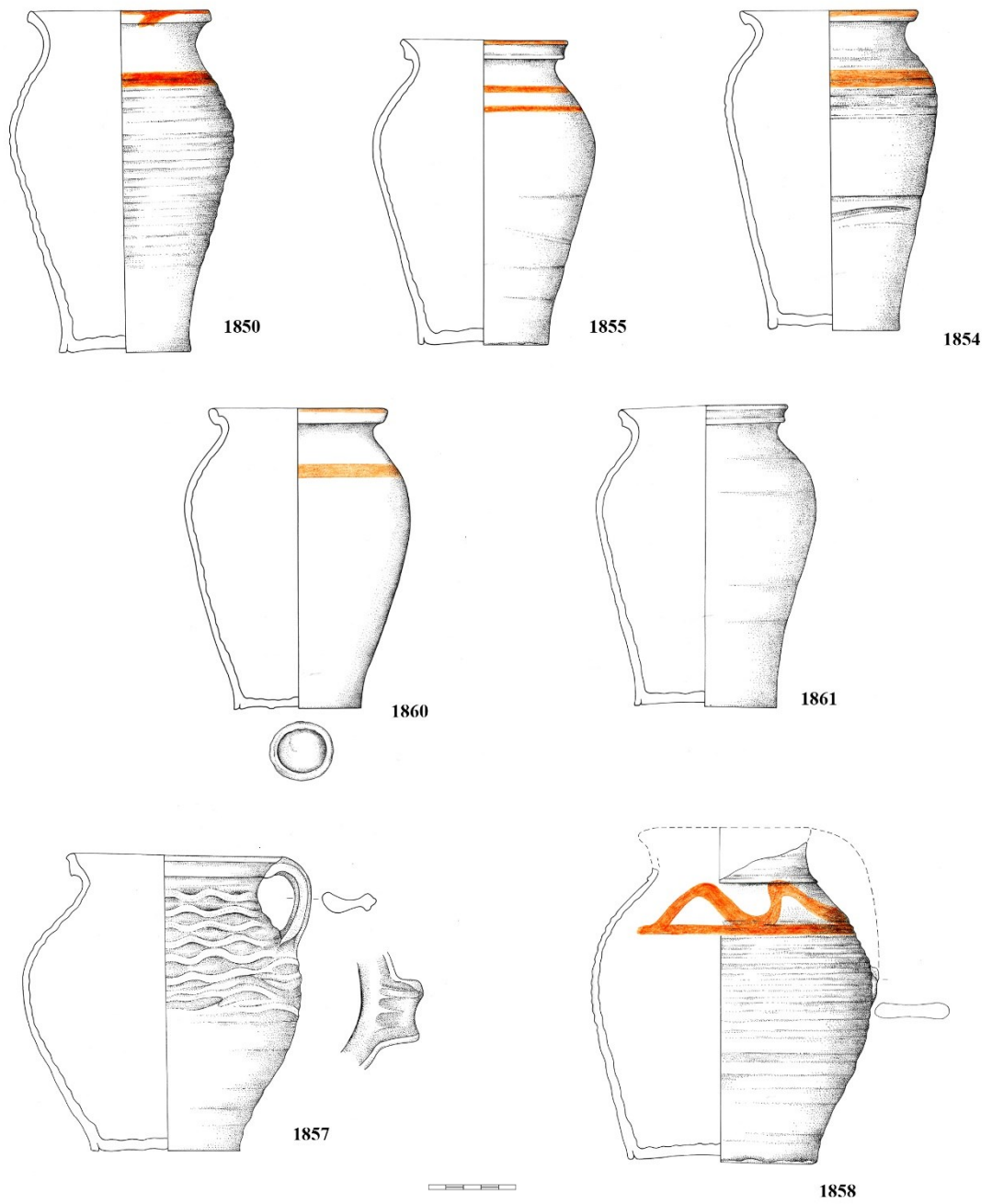

Obr. 54. Nádoby z obj. 36. Pohár *Poh*: 1850–1861. Hrnc *H13*: 1857. Džbán *D1*: 1858.
Kresba: H. Jonášová.

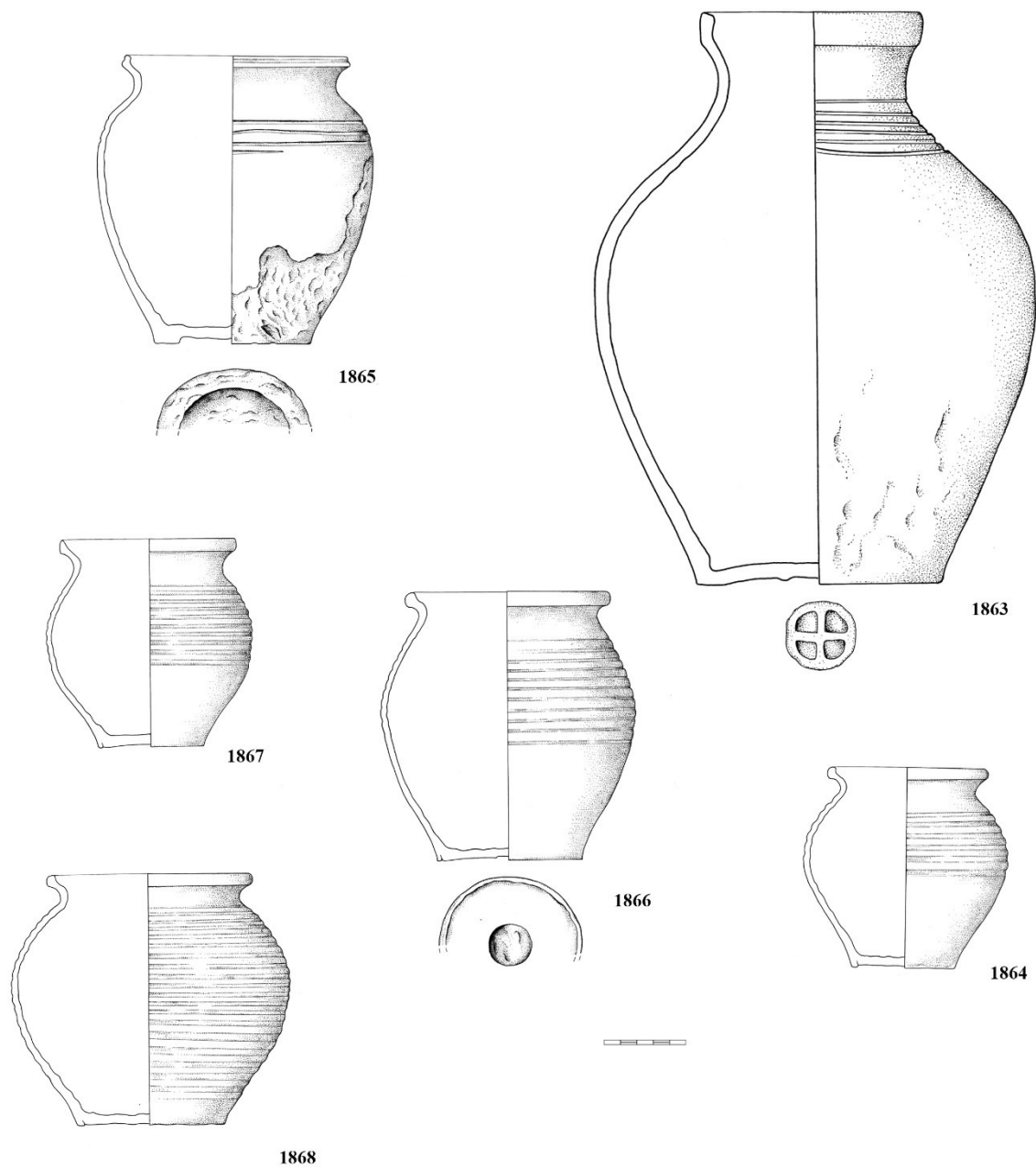

Obr. 55. Nádoby z obj. 61. Lahvovitá nádoba *pL*: **1863**. Hrniec *pH1*: **1865**. Hrniec *H10*: **1867**. Hrniec *H20*: **1864**, **1866**, **1868**. Kresba: H. Jonášová.



Obr. 56. Hrnc z obj. 52 *pHI*: **1884**. Nádoby z obj. 51. Hrnc *pHI*: **1894, 1901, 1911**. Hrnc *H10*: **1898, 1913**. Džbán *D2*: **1891**. Foto: P. Kabeláčová, A. Ryšková.



Obr. 57. Hrnec *pH1*: **1569** (obj. 9). Hrnec *H10*: **1578** (obj. 9). Hrnec *H11*: **1** (obj. 9, př. č. -459). Džbán *D1*: **1879** (obj. 54). Džbán *D3*: **1565, 1576** (obj. 9). Mísa *M1*: **1635** (obj. 13). Foto: P. Kabeláčová, A. Ryšková.



Obr. 58. Hrnc *H10*: **1889** (obj. 41). Hrnc *H13*: **1823** (obj. 41), **1872** (obj. 38). Hrnc *H20*: **1870** (obj. 38). Miniaturní nádobka *Min*: **1831** (obj. 41). Džbán *D2*: **1828** (obj. 41). Třmenová konvice *Kon*: **1** (obj. 38, př. č. -294). Foto: P. Kabeláčová, A. Ryšková.



Obr. 59. Hrnc *H13*: 1732 (obj. 14), 1949 (obj. 74). Hrnc *H20*: 1552 (obj. 104), 1958 (obj. 74). Hrnc *H21*: 1559 (obj. 104). Hrnc *H12*: 1 (obj. 14, př. č. -481). Import: 2 (obj. 74, př. č. -48), 1655 (obj. 14). Foto: P. Kabeláčová, A. Ryšková.



Obr. 60. Hrnc *H10*: **1914** (obj. 56). Poháry *Poh*: **1928–1944** (obj. 57). Miniaturní nádobka *Min*: **1** (obj. 57, př. č. -126). Pokličky: **2** (sektor R/23, př. č. -388), **3** (sektor T/23, př. č. -37), **4** (obj. 51, př. č. -226c). Foto: P. Kabeláčová, A. Ryšková.



Obr. 61. Hrnc *H21*: 1605, 1614, 1615 (obj. 12). Hrnc *H11*: 1669 (obj. 14). Hrnc *H17*: 1739 (obj. 12). Hrnc *H172*: 1621 (obj. 12). Kamenina: 1 (obj. 6, př. č. -506), 1613 (obj. 12). Mísa *M2*: 2 (obj. 5, př. č. -516), 1740 (obj. 12). Foto: P. Kabeláčová, A. Ryšková.



Obr. 62. Hrnec *H12*: **1772** (obj. 23). Hrnec *H17*: **1783, 1794** (obj. 23). Hrnec *H21*: **1** (obj. 12, př. č. -457). Hrnec *H80*: **1814** (obj. 23). Džbán *D3*: **1604** (obj. 12). Džbán *D31*: **1620** (obj. 12). Foto: P. Kabeláčová, A. Ryšková.



Obr. 63. Hrnc *H30*: 1773 (obj. 23). Hrnc *H90*: 1757 (obj. 90). Talíř *T*: 1 (obj. 90, př. č. -297), 1971 (obj. 68). Pánev *Pn*: 1972 (obj. 68). Foto: P. Kabeláčová, A. Ryšková.

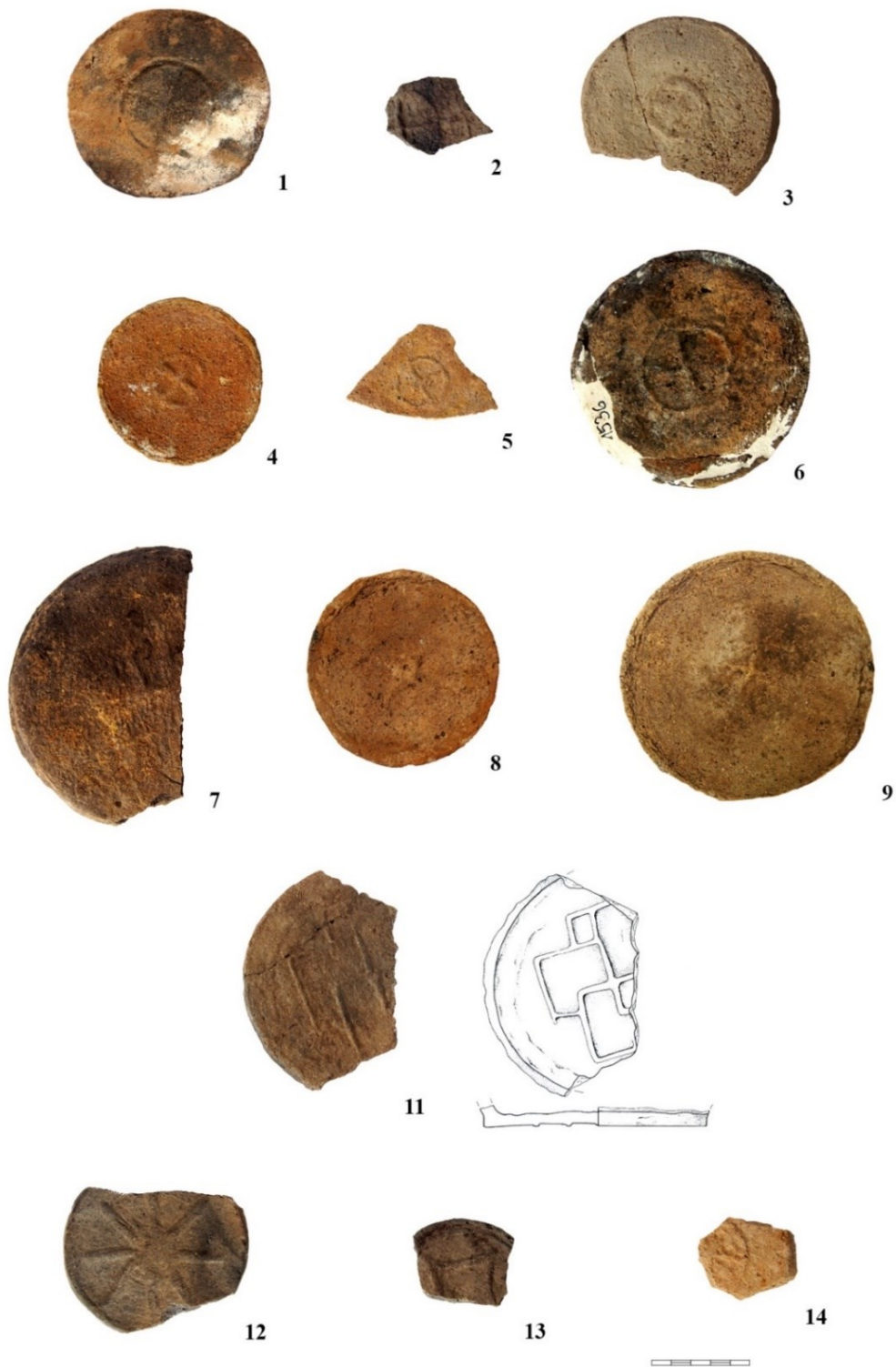

Obr. 64. Značky. Kříž v kruhu: **1** (obj. 57, př. -126), **2** (obj. 73, př. č. -156), **3** (obj. 36, př. č. -223), **4** (obj. 7, poř. č. 1531), **5** (obj. 1, př. č. 20), **6** (obj. 7, poř. č. 1536). Kříž: **7** (obj. 73, př. č. -339), **8** (obj. 17, př. č. -502), **9** (obj. 54, př. č. -200b). Geometrický tvar: **11** (obj. 2, př. č. -425). Sluníčko: **12** (obj. 30, př. č. -341). Hvězda: **13** (obj. 55 a 56, př. č. -150). Kolo s loukotěmi: **14** (obj. 73, př. č. -78). Foto: P. Kabeláčová, A. Ryšková. Kresba: H. Jonášová.



Obr. 65. Importy z obj. 13 (vlevo, př. č. -476) a 12 (vpravo, př. č. -469). Foto: M. Žihla.



Obr. 66. Akvamanile (neznámý nálezový kontext, př. č. -110). Foto: M. Žihla.

10.5 Hmotná kultura



Obr. 67. Nádobkové kachle z obj. 12. Foto: M. Žihla.



Obr. 68. Kachle nádobkové: **1** (obj. 5, př. č. -516), **2** (obj. 12, př. č. -458), **1580**, **1582**, **1583** (obj. 12), **1546** (obj. 102). Kresba: H. Jonášová (poř. č. 1580–1583). Foto a kresba: A. Ryšková (č. 1, 2). Podle Šrejberová ed. 2017, kat. č. 002 vytvořila A. Ryšková (poř. č. 1546).

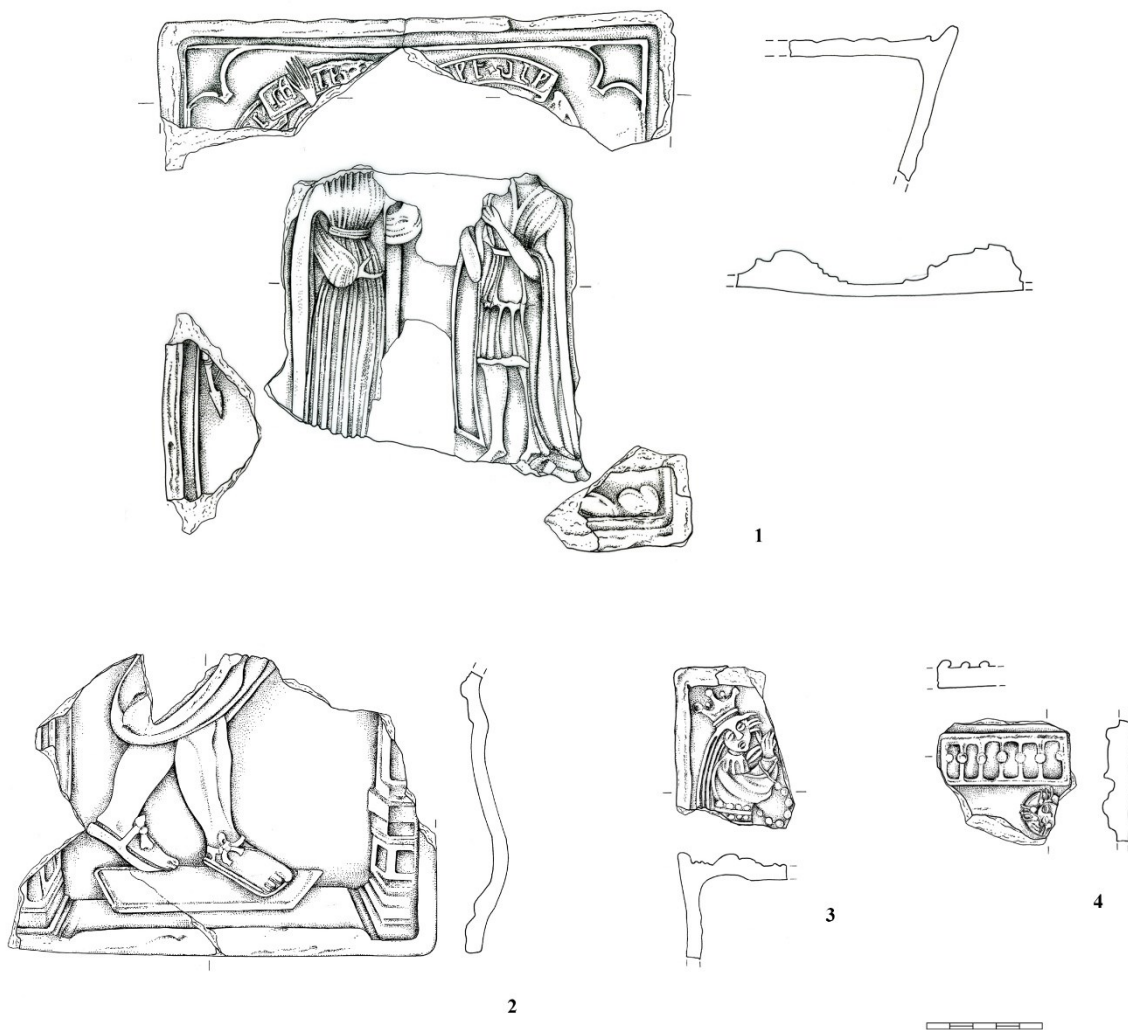

Obr. 69. Kachle reliéfní: **1** (obj. 23, př. č. -310), **2** (obj. 13, př. č. -474), **3, 4** (obj. 63, př. č. -379, -378). Kresba: H. Jonášová.

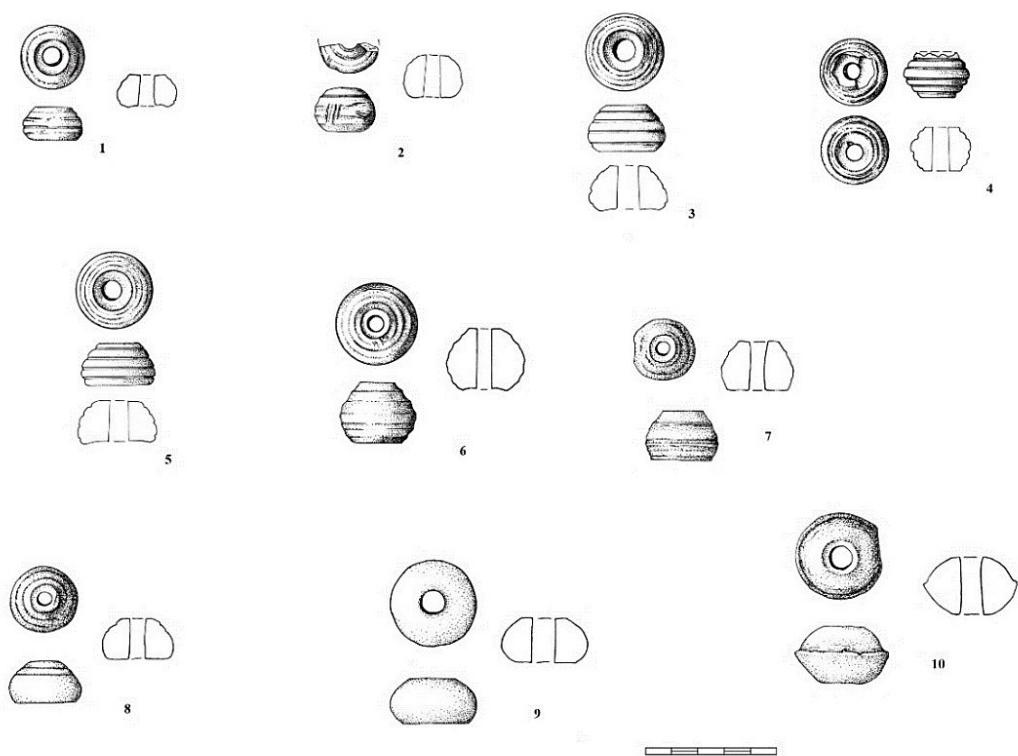

Obr. 70. Přesleny: **1** (čp. 45, obj. 78, př. č. -368), **2** (čp. 45, obj. 64, př. č. -394), **3** (čp. 45, obj. 73, př. č. -45), **4** (čp. 46, obj. 38, př. č. -263), **5** (čp. 46, obj. 69, př. č. -213), **6** (čp. 47, obj. 51, př. č. -226a), **7** (čp. 187, př. č. -46), **8** (čp. 217, př. č. -246), **9** (II. náměstí, př. č. -472), **10** (Rozmarýnova ulice, př. č. -1). Kresba: H. Jonášová.

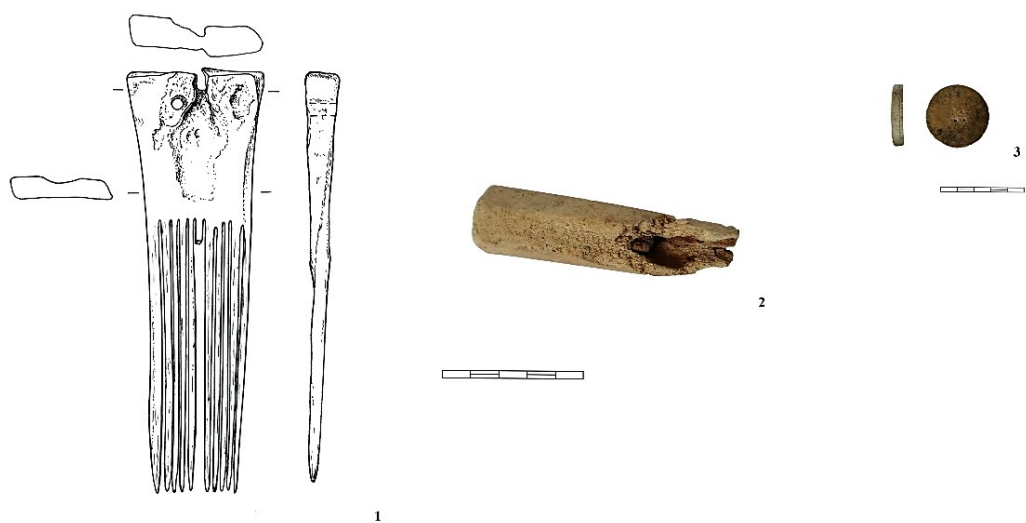

Obr. 71. Artefakty z kosti: **1** (obj. 69, př. č. -214), **2** (obj. 80, př. č. -506), **3** (obj. 1, př. č. -20). Kresba: H. Jonášová. Foto: A. Ryšková.



Obr. 72. Dřevěné artefakty: **1** (obj. 36, př. č. -233c), **2** (obj. 71, př. č. -166c), **3, 4** (obj. 68, př. č. -145d), **5** (obj. 51, př. č. -226h). Foto: A. Ryšková.