

**UNIVERZITA KARLOVA V PRAZE**  
**FAKULTA TĚLESNÉ VÝCHOVY A SPORTU**

obor:

tělesná výchova a sport

## **Modifikace basketbalu**

Bakalářská práce

**Vedoucí bakalářské práce:**

PaedDr. Michael Velenský, Ph.D.

**Vypracovala:**

Pavla Dvořáková

Praha, 2013

## **PROHLÁŠENÍ**

Prohlašuji, že jsem tuto bakalářskou práci vypracovala samostatně. Použitou literaturu a podkladové materiály uvádím v příloženém seznamu literatury.

V Praze, dne .....

.....

Pavla Dvořáková

## **Poděkování**

Tímto děkuji vedoucímu práce PaedDr. Michaelu Velenskému, Ph.D. za odborné vedení a poskytnuté rady a pokyny, které mi byly cennou pomocí při zpracování této práce.

### Evidenční list

Souhlasím se zapůjčením své bakalářské práce ke studijním účelům. Uživatel svým podpisem stvrzuje, že tuto bakalářskou práci použil ke studiu a prohlašuje, že ji uvede mezi použitými prameny.

Jméno a příjmení:

Fakulta/katedra:

Datum vypůjčení

Podpis:

---

## ***Abstrakt:***

<b>Název práce:</b>	Modifikace basketbalu
<b>Cíle práce:</b>	Cílem práce je teoretické zpracování a podrobná charakteristika jednotlivých modifikací včetně základního dělení, historie, pravidel a jejich postavení v oblastech sportovního a tělovýchovného dění.
<b>Metody práce:</b>	Bakalářská práce je založena na obsahové analýze literární rešerše.
<b>Klíčová slova:</b>	modifikace, basketbal vozíčkářů, institucionální praxe, minibasketbal, streetball

***Abstract:***

**Title:** Modification of basketball

**Objectives:** The objective of this study is a theoretical elaboration and detailed characteristics of various modifications including fundamental division, history, rules and their status in fields of sports and events of physical education

**Methods:** The bachelor thesis is based on analysis of content of the literature review.

**Key words:** modification, wheelchair basketball, institutional practice, minibasketball, streetball

## Obsah

Úvod.....	3
Charakteristika práce.....	5
Cíle práce .....	6
4. Charakteristika sportovních her .....	7
4.1. <i>Basketbal</i> .....	8
4.1.1. <i>FIBA</i> .....	8
4.1.2. <i>ČBF</i> .....	9
4.1.3. <i>Basketbalová pravidla</i> .....	9
4.2. <i>Aplikace sportovních her ve školní TV</i> .....	13
5. Modifikace sportovních her .....	14
5.1. <i>Typy modifikací</i> .....	15
5.1.1. <i>Oficiální modifikace basketbalu</i> .....	15
5.1.2. <i>Neoficiální modifikace basketbalu</i> .....	16
5.2. <i>Modifikované sportovní hry v TV</i> .....	17
5.2.1. <i>Úpravy pravidel</i> .....	17
5.2.2. <i>Modifikované sportovní hry v ATV</i> .....	18
5.3. <i>Průpravné hry</i> .....	20
6. Basketbal handicapovaných osob .....	22
6.1. <i>Basketbal vozíčkářů</i> .....	22
6.1.1. <i>Historie basketbalu na vozíku</i> .....	22
6.1.2. <i>Historie basketbalu vozíčkářů v ČR</i> .....	23
6.1.3. <i>IWBF</i> .....	24
6.1.4. <i>Basketbal vozíčkářů vs. basketbal</i> .....	25
6.1.4.1. <i>Modifikace pravidel</i> .....	25
6.1.4.2. <i>Herní činnosti jednotlivce</i> .....	26
6.1.5. <i>Hřiště a vybavení</i> .....	27
6.1.5.1. <i>Charakteristika sportovního vozíku</i> .....	28
6.1.6. <i>Soutěže</i> .....	32
6.1.7. <i>Charakteristika zdravotní a funkční klasifikace</i> .....	33
6.1.8. <i>Klasifikační systém IWBF</i> .....	34
6.1.8.1. <i>Charakteristika jednotlivých skupin postižení</i> .....	35
6.2. <i>Twin basketball</i> .....	38
6.2.1. <i>Historie twin basketballu</i> .....	39

6.2.2. Hřiště a vybavení.....	39
6.2.3. Zdravotní klasifikace.....	40
6.3. Basketbal neslyšících .....	41
6.3.1. Klasifikace sluchového postižení.....	41
6.3.2. DIBF.....	42
6.3.3. Basketbal neslyšících v ČR.....	42
6.3.4. Signalizace přerušeni hry.....	43
6.3.4.1. Systém světelné píšťalky .....	43
7. Streetball .....	44
7.1. Streetball jako neoficiální modifikace.....	45
7.2. Historie streetballu .....	45
7.2.1. Historie streetballu v USA .....	46
7.2.2. Historie streetballu v Evropě .....	46
7.2.3. Historie streetballu v ČR.....	47
7.3. ČSF.....	48
7.4. FIBA 33 basketbal.....	48
7.4.1. Herní činnosti jednotlivce .....	49
7.4.2. Hřiště a vybavení.....	49
7.4.3. Modifikace pravidel .....	50
7.4.4. Soutěže .....	51
7.4.4.1. Soutěže v ČR.....	53
8. Minibasketbal.....	55
8.1. Stručná historie minibasketbalu.....	56
8.2. Modifikace pravidel .....	57
Závěr .....	59

Seznam použité literatury

Seznam příloh



# Úvod

Přestože se vznik basketbalu datuje bezprostředně k roku 1891, jsou známy aktivity, které mu svým datem výskytu předcházely. Nejednalo se o jeho přímé předchůdce, ale svým společným znakem – ve způsobu dosahování bodů, se mu více či méně podobaly. Právě způsob dosahování bodů je dominantním znakem basketbalu a také něčím, co ho absolutně odlišuje od jiných sportovních her.

Během jeho celého vývoje však došlo ke vzniku některých sportovních aktivit, které mu jsou svým charakterem velice blízké. Důležité je podotknout, že tyto sportovní hry vznikly na základě basketbalu, tzv. že přebírají část nebo většinu jeho pravidel. K modifikacím (úpravám) pravidel basketbalu docházelo v podstatě od jeho počátků a to zejména v závislosti na neustálé potřebě přizpůsobovat realizaci utkání dostupným podmínkám. Tímto se basketbal stal jakýmsi odrazovým můstkem a inspirací pro sportovní hry, které by bez něho vlastně nikdy nevznikly.

S úpravou pravidel (větší či menší) jsme se jistě někdy setkali všichni, ať už s neoficiální úpravou – např. v rámci školní TV nebo s úpravou oficiální – např. jako účastník turnaje ve FIBA 33 basketbalu (streetballu). Úpravy pravidel jakékoliv sportovní hry (u nás basketbalu) jsou opodstatněné a žádoucí. Možností, jak pravidla upravovat, je spousta. Realizace utkání ve vyučovacích jednotkách TV by se však vždy měla přizpůsobovat věkovým a vývojovým zvláštěnostem dětí. Určitá tolerance vůči dodržování pravidel je často nezbytností – zejména pak u dětí nejmenších. Podoba těchto úprav závisí čistě na účastnících nebo učitelích (trenérech).

Na druhou stranu existují basketbalové modifikace, jejíž podoba je pevně daná oficiálně přijatými pravidly. Tyto modifikované formy podléhají institucionální praxi, tzn. že mají svoji řídicí organizaci nebo spadají pod administrativu mezinárodní basketbalové federace (FIBA). Podrobnější údaje o některých z nich je však v ČR velmi těžké vyhledat. Kromě toho existují mezi autory značné rozdíly v tom, co ještě považují za modifikaci basketbalu a co už ne.

Z dnešního nepřeberného množství publikací však nenajdeme žádnou, která by se zabývala výhradně basketbalovými modifikacemi a vytvořila by tak ucelený obraz této problematiky. I to je důvodem, proč jsem se rozhodla vytvořit bakalářskou práci právě na toto téma. Náplň práce spočívá v analýze informací týkajících se vybraných modifikací – basketbalu vozičkářů, twin basketballu, basketbalu neslyšících, streetballu

a minibasketbalu. Výsledek pátrání by měl na danou oblast čtenáři poskytnout určitý hlubší pohled. Popřípadě by se mohl stát inspirací pro vyučující školní tělesné výchovy, kteří leckdy o existenci těchto modifikací nemají ani tušení. Zařazení takových aktivit může u žáků probudit zájem o tělesnou výchovu ve smyslu poznávání něčeho nového, s čím se ještě neměli možnost setkat.

## **Charakteristika práce**

Bakalářská práce je zaměřena na basketbalové modifikace, tzn. na upravené (obměněné) formy basketbalu. Modifikace spočívá zpravidla v úpravě pravidel, s kterými často souvisí i úpravy v realizaci utkání – jiné časoprostorové podmínky, jiný přístup učitele ve školní tělesné výchově a ještě výrazněji v aplikované tělesné výchově. Úpravy se mohou týkat i samotného charakteru hry. I když svoji podstatou navazují na basketbal, existuje celá řada znaků, které se od basketbalu liší. Př. může být pomalejší realizace utkání, eliminace přechodové fáze, upravený obsah herních činností jednotlivce atd. Na všechny tyto způsoby modifikace se bakalářská práce zaměří. Samostatná část se bude věnovat neoficiálním modifikacím v TV a způsobu jejich realizace, další pak modifikacím oficiálním v oblasti sportovního dění na území ČR i světa.

.

## Cíle práce

Bakalářská práce bude vypracovaná na základě analýzy literární rešerše. Podkladem pro její vypracování budou především publikace zaměřené na basketbal a jeho modifikované formy. Sjednocením informací z jednotlivých informačních zdrojů by mělo dojít k vytvoření ucelenějšího obrazu o problematice modifikací basketbalu. Hlavním cílem je čtenářům objasnit, co se jimi myslí, jak je můžeme dělit, jaké je jejich postavení ve světě a u nás. Další část by jim pak měla představit jednotlivé modifikace podrobněji. Do bakalářské práce budou zařazeny především modifikace oficiální, tj. basketbal handicapovaných sportovců, jejichž cílem je čtenářovi poskytnout informace z oblasti historie, institucionální praxe, soutěžích, pravidlech a také o funkční klasifikaci, která se týká stupně jejich postižení. V oblasti pravidel pak půjde zejména o jejich porovnání s pravidly basketbalu. Práce se bude zabývat pouze pravidly, které se od basketbalu liší, tzv. že pravidla, která tvoří jejich podstatu je u některých modifikací třeba dohledat přečtením oficiálních pravidel FIBA (Mezinárodní basketbalová federace).

## 4. Charakteristika sportovních her

Sportovní hra je soutěživá činnost dvou soupeřů v jednotném prostoru a čase, kteří podle institucionálně schválených pravidel usilují o prokázání vlastní převahy lepším ovládním společného předmětu (Táborský, 2007).

Z výše zmíněné definice vyplývá, že za oficiální sportovní hry můžeme považovat pouze ty, které podléhají institucionální praxi. To znamená, že musí existovat instituce (asociace, federace nebo unie), která by danou sportovní hru řídila a koordinovala. Takovou řídicí institucí je pro basketbal Mezinárodní basketbalová federace (FIBA), která dává spolu se svým rozvojem šanci sportovním hrám, které z basketbalu bezprostředně vycházejí. Se vznikem modifikovaných sportovních her nebo SH (sportovní hry) zcela nových, hraje klíčovou roli především vydání oficiálních pravidel. Většina basketbalových modifikací přebírá oficiální pravidla od Mezinárodní basketbalové federace FIBA. Některé se jimi řídí úplně, jiné částečně. Podstata hry však zůstává zachována. O rozsahu úprav pravidel se zmiňuji níže v kapitolách jednotlivých modifikací basketbalu.

Všechny sportovní hry lze rozčlenit a klasifikovat podle různých hledisek (Táborský, 2007). Tyto aspekty nám pomáhají s navozením představy o charakteru a podstaty sportovní hry, v našem případě o basketbalu a jeho modifikacích.

### **Hlediska (Táborský, 2007):**

1. počet hráčů
2. způsob lokomoce
3. boj o společný předmět
4. herní úkoly, dosahování bodů, vymezení doby trvání

### **Podle těchto hledisek lze basketbal a jeho modifikace charakterizovat jako:**

- týmové sportovní hry (5 hráčů jednoho týmu v basketbale, 3 hráči ve FIBA 33 basketbalu)
- SH, ve kterých není k lokomoci využito žádných speciálních prostředků (vyjma basketbalu vozíčkářů)
- sportovní hry, ve kterých je hrací plocha společná pro oba soupeře

- sportovní hry brankového typu

### **Sportovní hry brankového typu**

Ve sportovních hrách tohoto typu dochází k přímému tělesnému kontaktu mezi soupeři. Utkání je limitováno časem, v němž je pro vítězství nutno dopravit míč vícekrát do soupeřovy branky a dosáhnout tím větší počet bodů (Nykodým, 2006). Těchto bodů lze dosahovat pouze v útoku a hrací plocha je pro oba soupeře společná. Boj o předmět hry je vždy současný.

Basketbal, ale i jeho modifikace tímto splňují všechny kritéria k tomu, aby byly považovány za SH brankového typu.

## **4.1. *Basketbal***

Basketbal je týmová sportovní hra brankového typu. Podle oficiálních pravidel ji hrají dvě družstva o pěti hráčích. Hráči mohou být během utkání střídáni náhradníky. Specifikem basketbalu je poloha branky neboli koše (Velenský, 2006) Koš je zavěšen ve výšce 3,05 metrů, celé zařízení se skládá z desky a z kruhu (obroučky). Díky vysoké poloze koše není v basketbalu potřeba speciální hráč – brankář. Bodová hodnota branky (koše) není jednotná. Při úspěšném trestném hodu se týmu přičítá 1 bod, 2 body z dvoubodového území a 3 body z území třibodového. V utkání vítězí tým s větším součtem bodů.

Úkoly (funkce) útočníků a obránců nejsou předem stanoveny. Při držení míče plní všichni hráči v týmu funkci útočníků, při držení míče soupeřem pak funkci obránců. To znamená, že se do útoku a obrany zapojují vždy všichni hráči.

### **4.1.1. *FIBA***

Oficiální utkání se zpravidla uskutečňují v rámci soutěží řízených institucionální praxí (sportovními svazy či federacemi) a musí splňovat předem dané náležitosti (Velenský, 2006) Podle Velenského (2006) k nim patří tyto náležitosti – schválená pravidla (hrací řád), delegace rozhodčích, hrací systém soutěže, záznam průběhu utkání do zápisu, evidence výsledků apod.

Pro basketbal je takovou řídicí organizací již zmiňovaná FIBA. Tato celosvětová organizace vznikla v roce 1932 za potřeby reagovat na prudký rozmach basketbalu.

Sjednocení pravidel na mezinárodní úrovni bylo jedním z nejdůležitějších kroků. Při zrodu Mezinárodní basketbalové federace stálo kromě dalších 7 zemí také Československo.

FIBA řídí z hlediska regionálního (územního či kontinentálního) a celosvětového řadu soutěží. Mezi nejvýznamnější světové soutěže patří olympijské hry v rámci něhož se koná i olympijský turnaj v basketbalu. Mistrovství světa (mužských i ženských kategoriích) se koná jednou za čtyři roky, vždy v mezidobí mezi olympijskými hrami. Soutěží se v kategoriích mužů (žen), juniorů (junierek) i kadetů (kadetek). Ve stejných kategoriích se vypisuje i mistrovství Evropy, které se koná vždy v období, kdy se nepořádá olympijský turnaj a mistrovství světa. Další soutěže se konají v rámci tzv. Světových zón (africké, panamerické, asijské a oceánské). Všechny výše zmíněných soutěží se mohou účastnit pouze národy, které se umístí na prvních příčkách v tzv. kvalifikacích.

#### **4.1.2. ČBF**

Česká basketbalová federace (ČBF) je v současnosti hlavní řídicí institucí basketbalového hnutí. ČBF řídí ligové (mistrovské) soutěže, tj. 1. národní ligu (mužů i žen), 2. národní ligu (v obou kategoriích) a 3. ligu mužů. Podobné soutěže se vypisují i v kategoriích mladších hráčů, tj. dorostenců a dorostenek, žáků a žákyň, mini-žáků a mini-žákyň. Krajské organizace ČBF pak zaštiťují všechny ostatní soutěže.

#### **4.1.3. Basketbalová pravidla**

Podstata a charakter sportovní hry se přímo odvíjí od jejích pravidel. To znamená, že právě pravidla hry jsou tím, co od sebe jednotlivé SH více či méně odlišuje. Basketbalová pravidla tak basketbalu vtiskují jedinečnost, v rámci níž je možné basketbal různě modifikovat, tzn. že se stávají podkladem pro tvorbu a realizaci specifitějších modifikací sportovní hry.

Realizace basketbalu se řídí podle jednoho ze třech výkladů pravidel (Velenský, 2006):

- pravidla soutěží řízenými FIBA
- pravidla univerzitní soutěže NCAA
- pravidla profesionální soutěže NBA

Členové mezinárodní basketbalové federace FIBA (včetně ČR) se řídí jejím hracím řádem, tj. pravidly. Basketbalová pravidla FIBA se také stávají základem pro utváření některých modifikovaných forem basketbalu – basketbal vozičkářů, minibasketbal, FIBA 33 basketbal, o kterých se podrobněji zmíním níže.

Pravidla FIBA jsou oproti pravidlům jiných SH relativně složitá. Jejich složitost však realizaci basketbalu u věkových a výkonnostně nižších kategorií úplně neomezuje a to zejména proto, že způsob realizace lze (mimo institucionální praxi) různě modifikovat. Pravidla se nejčastěji modifikují v závislosti na intelektových a výkonových specifik hráčů a na samotných podmínkách realizace. Podle mínění Velenského (2006) však nejsou příliš velké úpravy vhodné u pravidel, které přímo dotvářejí podstatu a charakter sportovní hry, tj. pravidla, která nepřipouštějí příliš velkou toleranci při jejich porušování. Jedná se o tato základní pravidla (FIBA, ČBF in Velenský, 2006):

- ***Pravidlo o hráči a míči v zázemí.***

Hřiště na basketbal má tvar obdélníku a je vymezeno tzv. hraničními čarami (viz obr. 1) Čáry na dlouhých stranách se nazývají postranní čáry, na krátkých stranách (za koši) koncové čáry. Pokud se hráč dotýká kteroukoli částí svého těla podlahy nebo jakéhokoli předmětu na, nad nebo za hraničními čarami, je v zázemí. Míč je v zázemí tehdy, dotýká-li se:

- hráče nebo jiné osoby v zázemí;
- podlahy (povrchu hřiště) nebo jiného předmětu na, nad nebo za hraničními čarami;
- konstrukce koše, zadní strany desek nebo jakéhokoli předmětu na nebo za deskami.

Hráči s míčem nesmějí hraniční čáry přešlapovat ani se jich dotýkat. Při porušení tohoto pravidla (přestupek) získává míč soupeř. Pro hráče vzhazujícího ze zázemí platí v podstatě to samé.



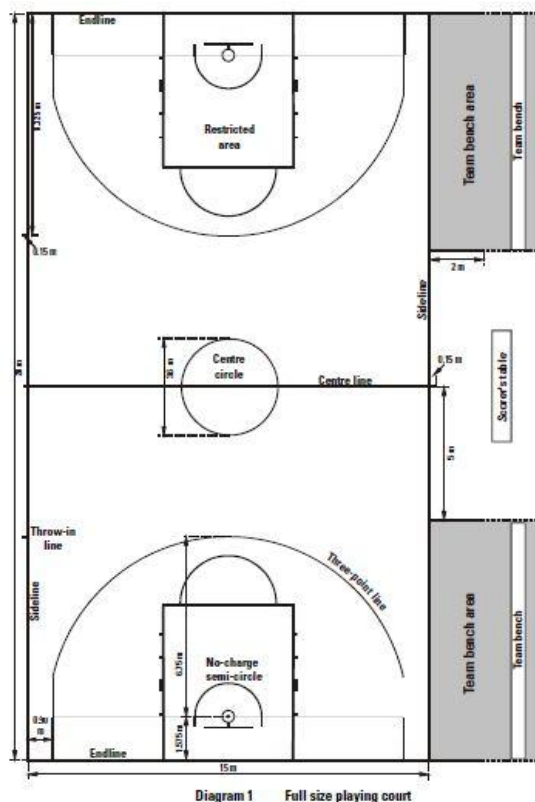

**Obrázek č.1:** Basketbalové hřiště  
Převzato z [www.fiba.com](http://www.fiba.com)

- **Pravidlo o hraní míčem.**

V basketbalu se míčem hraje rukama. Za porušení pravidla se považuje odbití míče pěstí a úmyslné kopnutí do míče či blokování míče kteroukoli částí dolní končetiny. Náhodný dotek míče kteroukoli částí dolní končetiny se za porušení pravidla nepovažuje. Porušení pravidla je hodnoceno jako přestupek. V některých případech je však situace posouzena jako nesporné chování s následkem tvrdších postihů. (technická nebo diskvalifikující chyba).

- **Pravidlo o driblingu.**

Pravidlo vysvětluje možnosti, jak se lze uvolňovat s míčem v pohybu. Hráč, který má míč (útočník) se po hřišti může pohybovat pouze předepsaným pohybem. Nejčastějším způsobem uvolňování hráče s míčem v pohybu je „klasický“ dribling, tj.

stručně řečeno odražení míče o zem a jeho následné odbití či odbíjení rukou. Hráč však může použít pouze jedné ruky a může střídavě odbíjet míč pravou nebo levou rukou. Dribling je ukončený při dotyku míče současně oběma rukama nebo spočinutím míče v jedné nebo v obou rukou. Důležité je, že počet kroků při driblingu jednoho hráče není nijak omezen – platí pouze pro tu fázi činnosti, kdy míč není v dotyku s jeho rukou. Během driblingu se míč může házet do vzduchu. Předpokladem však je, že se míč dotkne podlahy nebo jiného hráče ještě předtím, než se jej hráč (provádějící dribling) znovu dotkne rukou.

- ***Pravidlo o krocích.***

Oficiálním předpisem FIBA není stanoveno, kolik kroků může hráč s míčem udělat. Pravidlo vlastně vysvětluje povolené možnosti, které má hráč (útočník) při uvolňování s míčem na místě, při zahajování a ukončování driblingu, při chytání přihrávky a při dalších činnostech, tj. při střelbě a při přihrávce (Velenský, 2006).

Hráč s míčem se může na místě uvolňovat prostřednictvím obrátek, přičemž jedna noha musí být v jednom místě v neustálém styku se zemí (noha obrátková), druhou nohou může i opakovaně vykračovat všemi směry (vpřed, vzad, stranou) a opět ji pokládat na zem (noha kročná). Jakmile ale útočník zvedne obrátkovou nohu, musí vystřelit na koš nebo přihrát. Při zahájení driblingu nesmí být obrátková noha zvednuta dříve, než míč opustí ruce. Porušení pravidla se považuje za přestupek a trestá ztrátou míče. Volba obrátkové nohy je stanovena takto (Velenský, 2006):

1. Chytne-li hráč míč a stojí-li přitom oběma nohama na zemi (chytne-li míč na místě), může zvolit kteroukoli nohu jako obrátkovou.
2. Ke stejné možnosti volby obrátkové nohy dochází tehdy, chytne-li míč v pohybu a zastaví-li (ať už při chycení přihrávky, nebo při zastavování pohybu při driblingu) dopadem či doskokem na obě nohy současně.
3. Jestliže hráč ve stejných případech chycení míče zastaví postupným dopadem či doskokem jedné a pak druhé nohy, stane se obrátkovou ta, která se dotkla země první.
4. Hráč se ovšem může zastavit i tak, že po chycení míče dopadne či doskočí na jednu nohu, z ní se odrazí a dopadne současně na obě. V tomto případě se nemůže žádná noha stát obrátkovou.

- ***Pravidlo o osobních chybách.***

Zjednodušeně řečeno je osobní chyba porušením pravidla hráče, který se provinil dotykem se soupeřem. Hráč nesmí svého soupeře držet, strkat, nastavovat nohu, bránit mu v pohybu roztažením paží, rameny, bokem, koleny nebo ohýbáním trupu do nenormální polohy, ani užívat jakékoli hrubé či násilné činnosti. I když osobní chyby převažují v obranné činnosti, mohou se jich dopouštět i útočící hráči. Útočníci se nejčastěji provinují tzv. prorážením, což je jev při kterém např. driblující hráč vrazí do stojícího obránce. Neúměrný pohyb paže a ruky neprovádějící dribling vůči soupeři se rovněž posuzuje velmi přísně. Hráč je při dosažení 5 osobních chyb vyloučen z utkání. V určitých případech se za porušení pravidla o osobních chybách nařizují tzv. trestné hody. Trestné hody se nařizují za osobní chyby na střelející útočníky, přičemž mohou nastat tyto případy (Velenský, 2006):

- jeden trestný hod (za osobní chybu na střelejícího útočníka a je-li střelba úspěšná);
- dva trestné hody (za osobní chybu na útočníka střelejícího z dvoubodového území a je-li střelba neúspěšná);
- tři trestné hody (za osobní chybu na útočníka střelejícího z třibodového území a je-li střelba neúspěšná).

Trestné hody se kromě výše zmíněného nařizují za pátou a všechnu další chybu družstva v jednom hracím období (tzv. situace trestu družstva).

## ***4.2. Aplikace sportovních her ve školní TV***

Sportovní hry představují oblast, která podléhá velkému zájmu lidí na celém světě. Jsou obrovským fenoménem dnešní doby a považují se za součást všech složek tělesné kultury. Sportovní hry bývají dominantní náplní některých sportovních klubů, ale i výuky tělesné výchovy a to na všech stupních škol (ZŠ, SŠ, VŠ).

Na základních školách se sportovní hry zařazují většinou v průběhu celého školního roku. Koncentrovaná výuka SH v rámci jednoho nebo více tematických celků však není výjimkou a je opodstatněná především v začátcích nácviku. Na ZŠ se nejčastěji objevují sportovní hry jako basketbal, volejbal, fotbal nebo házená. Samostatným tematickým celkem mohou být pohybové hry a netradiční pohybové činnosti, kde vzniká prostor pro realizaci různých oficiálních modifikací SH - například 3x3 basketbal nebo modifikací

neoficiálních, které jsou pro školní TV typické. Velikost úprav pravidel jednotlivých SH závisí především na konkrétních podmínkách a tvořivosti vyučujícího. Na středních školách se navíc mohou zařadit SH jako softbal, korfbal, ringo, lední hokej atd. Opět tu vzniká prostor pro různě modifikované formy SH.

Na vysokých školách se programy vyučování tělesné výchovy liší. Ve výuce jsou zastoupeny typické vysokoškolské sportovní hry – basketbal, volejbal a fotbal (Nykodým, 2006). Vysoké školy zaměřené na tělesnou výchovu a sport mají navíc speciální programy, které připravují studenty k získání nejvyšších kvalifikací v oblasti trenérství studentem zvolené sportovní specializace. Kromě toho tu existují samostatné předměty zabývající se modifikacemi sportovních her. Na FTVS UK to je například předmět Modifikace sportovních her.

Aplikací sportovních her ve školní tělesné výchově vytváříme prostředí, které žáky neustále podněcuje a kultivuje. U žáků se vytváří základní pohybový fond a osvojují se různorodé pohybové dovednosti, které mohou vést žáka k další aktivitě a zájmu o danou oblast. Sportovní hry však nejsou náplní pouze hodin tělesné výchovy, ale především existují jako samostatná oblast sportovního světa. Hráč, který se stane členem určitého klubu, se zpravidla zúčastňuje systematického tréninkového procesu, který vyústí v základní realizaci sportovní hry, tedy v utkání.

## **5. Modifikace sportovních her**

Na začátek je třeba říci, co se termínem modifikace vůbec myslí. V překladu modifikace znamená obměnu, úpravu, ale také přizpůsobení se něčemu. Úpravy se týkají především pravidel, ale mohou se projevit i v podmínkách, učebních postupech vyučujícího nebo trenéra i v obsahu činností. Smyslem úprav je reagovat na možnosti realizace v daných časově prostorových podmínkách, na vývojové zvláštnosti dětí a mládeže atd. Tímto se přizpůsobuje utkání ve sportovních hrách podmínkám školní tělesné výchovy, ale i sportovnímu prostředí různých oblastí světa.

Modifikované sportovní hry mají v praxi mnohostranné využití, jehož cílem by mělo být jak efektivní zapojení žáků tělesné výchovy do činnosti, tak tvorba nových sportovních aktivit, které se svým charakterem stanou využitelné minimálně pro určitou skupinu lidí. Tyto modifikace jsou často uskutečňovány jako polooficiální soutěže, tedy soutěže, které se aktuálně přizpůsobují hracím řádem a hracím systémem (Velenský,

2005). Vlastní pravidla se v modifikovaných sportovních hrách téměř nemění, zachovává se podstata sportovní hry i její charakter (Velenský, 2005). Utkání v modifikovaných sportovních hrách zviditelňuje soutěžní aspekt realizace stejně jako u tradičních sportovních her. Některé se vyskytují ve většině oblastech světa jako např. streetball, wheelchair basketball, jiné jsou záležitostí jen určitého kontinentu nebo státu – twin basketball.

## **5.1. Typy modifikací**

Tvorba obměn sportovních her může být buď spontánní nebo může být taková, která časem vede k vytvoření oficiální modifikace konkrétní sportovní hry. Ta pak podléhá institucionální praxi, tzn. dojde k vytvoření instituce, která koordinuje všechny aktivity spojené s novou sportovní hrou, včetně vytvoření oficiálních pravidel. Takových oficiálních modifikací však není mnoho.

Jak je zmíněno výše, pojem modifikace se nejčastěji týká úpravy pravidel původních sportovních činností, což se děje především v potřebě reagovat na potřeby různých skupin lidí a na možnosti, které materiálně časové podmínky dovolují. Modifikací pravidel dochází k tvorbě relativně nových sportovních aktivit, které ale vždy vychází z nějaké již existující sportovní hry.

K těmto úpravám dochází v podstatě dvojím směrem (Velenský a Kříček, 2013):

- oficiální
- pružnější přístup k úpravám pravidel SH

### **5.1.1. Oficiální modifikace basketbalu**

Tyto úpravy SH vedou k tvorbě relativně nových sportovních aktivit, jejichž pravidla jsou plně uznávána. Jedná se o takové SH, které získaly a mají (nebo o to usilují) svoji vlastní institucionální praxi, tzn. že řízení utkání a soutěží podléhá jednotné administrativě a organizaci (Velenský a Kříček, 2013).

Do této skupiny lze zařadit jen velmi málo basketbalových modifikací, které jsou buď přímo nebo nepřímo koordinovány mezinárodní basketbalovou federací. Podle Velenského (2011) se za oficiální modifikace basketbalu považuje pouze basketbal tělesně a jinak handicapovaných osob:

- basketbal vozíčkářů
- basketbal neslyšících
- basketbal mentálně postižených

Všechny tyto typy modifikací se vyskytují na letních olympijských hrách se specifickým programem (viz obr. č. 2) a podkladem pro jejich vznik jsou pravidla FIBA.

**Tabulka č. 1:** Olympijské hry se specifickým programem

OH tělesně a zrakově postižených	paralympiády
OH pro neslyšící	deaflympiády
OH pro mentálně postižené	speciální olympiády

Mezi oficiální modifikace můžeme v současnosti zařadit i FIBA 33 basketbal, z minulosti známý jako streetball. Basketbal 3x3 nebo – li streetball prošel dlouhodobým vývojem, který vyústil v organizovanou sportovní aktivitu s oficiálně přijatými pravidly a úspěšnou snahou začlenit se do dění letních olympijských her.

Mezinárodní basketbalová federace FIBA (2013) se také na svých webových stránkách zmiňuje o těchto modifikacích: plážový basketbal, bankshot basketbal a minibasketbal. Podle výše uvedeného se však tyto modifikované formy basketbalu nedají považovat za zcela oficiální.

### **5.1.2. Neoficiální modifikace basketbalu**

Druhou skupinu základních forem realizace tvoří utkání, která nepodléhají institucionální praxi a která se řídí dohodnutým hracím řádem. Hovoříme o utkáních s modifikovanými pravidly. Tato utkání jsou charakteristická pro školní TV a pro oblast zájmově rekreačních aktivit. Modifikace pravidel však význam těchto utkání nesnižují.

K těmto úpravám sportovních her dochází většinou spontánně a neusiluje se v nich o legitimitu v rámci oficiální administrativy. Jsou to sportovní hry s lokálním a

časových charakterem, jejichž smyslem je reagovat na možnosti realizace v daných časově prostorových podmínkách. Takto se často přizpůsobují SH možnostem vlastní realizace ve školní TV a oblasti zájmově rekreačních aktivit. Jejich spontaneita je příznačná v tom, že k úpravám pravidel dochází až těsně před zahájením utkání nebo soutěže. Protože tento typ modifikací nepodléhá institucionální praxi a nemají svá oficiální pravidla, nemůžeme o nich mluvit jako o oficiálních. Spíše bychom je měli chápat jako polooficiální SH, které se aktuálně přizpůsobují hracím řádem a hracím systémem uskutečňované soutěži. Vlastní pravidla se však během nich téměř nemění a vždy si zachovávají podstatu a charakter původní sportovní hry. Výhodou je zviditelnění soutěžního aspektu, díky kterému se modifikované sportovní hry dají považovat za regulérní náhradu za oficiální utkání v institucionální praxi.

## ***5.2. Modifikované sportovní hry v TV***

Utkání ve sportovních hrách tvoří vedle tréninkového procesu nedílnou součást procesu didaktického, a proto by ve školní TV nemělo chybět. V rámci vyučovacích jednotek TV neustále dochází k situacím, kdy je třeba vybrané sportovní činnosti poupravit tak, aby vyhovovaly aktuálním materiálním, prostorovým a časovým podmínkám. Některé hodiny tělesné výchovy jsou věnovány speciálně utkání, jehož forma by se měla odvíjet nejen z těchto podmínek, ale také z herní způsobilosti žáků.

Pravidla hry se žákům s ohledem na jejich výkonovou a intelektuální stránku musí přizpůsobit. Bez této úpravy by si v podstatě nezahráli a k hernímu výkonu by tak ani nedošlo. Herní děj by byl kostrbatý a o plynulosti by nemohla být žádná řeč. Velenský a Kříček (2013) proto doporučují uvažovat nikoli pouze o úpravách pravidel standardních SH, ale i o propojenosti těchto pravidel s pravidly tzv. malých pohybových her s míčem.

### ***5.2.1. Úpravy pravidel***

Neúspěšná realizace sportovních her v TV může být mimo jiného výsledkem častého přerušování utkání. Podle Kříčka a Velenského (2013) tomu můžeme předejít dvěma, resp. třemi způsoby. První způsob naznačuje určité zjednodušení hry, kdy se žákům předkládají pouze základní pravidla hry. Zbytek pravidel se žákům nevysvětluje.

Časté přerušování v průběhu utkání můžeme eliminovat také pomocí zvýšené tolerance vůči porušování pravidel. Protože se přípustná míra tolerance odhaduje velmi

obtížně, vyžaduje od učitelů určitou míru odbornosti a zkušenosti s rozhodováním. Poslední způsob úpravy pravidel se týká zjednodušování podmínek realizace utkání. I když se největší význam přikládá modifikovanému počtu hráčů (menší počet hráčů) a upravené hrací ploše (oproti standardním podmínkám utkání menší), podmínky realizace utkání se dají zjednodušovat i použitím upraveného vybavení či náčiní (lehčí míče, koše s nastavitelnou výškou atd.). Poslední zmiňovaný způsob úpravy je ve sportovních hrách dětí a mládeže velmi důležitý, protože žákům umožňuje a zajišťuje kvalitnější participaci na herním výkonu družstva, a to např. častějšími kontakty s míčem, větším výskytem situací jeden proti jednomu, snadnějším rozhodováním při výběru činností v rámci útoku, větší přehledností při plnění herních úkolů v obraně atd. (Kříček a Velenský, 2013). Důležitým aspektem je také zvýšení zodpovědnosti jednotlivých žáků za svůj herní výkon. Všechny výše zmíněné způsoby se mohou prolínat a vzájemně doplňovat. Konkrétní úpravy SH ve školní TV závisí na podmínkách a okolnostech jednotlivých školských zařízeních. Čím jsou žáci starší, tím by se realizace utkání měla více přibližovat standardním herním podmínkám jednotlivých SH.

### ***5.2.2. Modifikované sportovní hry v ATV***

Realizace modifikovaných pohybových aktivit v ATV (aplikovaná tělesná výchova) musí vždy respektovat obecné cíle a výstupy TV v rámci individuálních možností a potřeb žáka. Všechny vybrané činnosti musí být v aplikované TV uzpůsobeny tak, aby se jich mohli účastnit všichni žáci. Při realizaci integrovaných programů existuje pět základních způsobů modifikace (Válková, in Ješina a Kudláček, 2011):

- komunikace
- metody práce, metody učení, postupy
- obsah činnosti, programu, sportu
- podmínky: přístup do prostředí, vlastní prostředí činnosti, pomůcky, náčiní
- pravidla

Pro účely bakalářské práce se dále budu zabývat 2 posledními způsoby modifikace.

#### **PODMÍNKY:**

- prostor



- počet žáků
- náčiní
- čas na hru
- vzdálenost, výška, velikost, množství cílů
- využití sportovně-kompenzačních (aplikovaných pomůcek)

### **Prostor**

V ATV musí být žákům umožněn bezbariérový přístup do všech potřebných zařízení. Velikost zvolené plochy má odpovídat počtu žáků i specifice jejich postižení. Velikost hřiště přímo ovlivňuje interakci žáků i bezpečnost při vyučovací jednotce.

### **Počet žáků**

Počet žáků upravujeme libovolně podle potřeb. Možnost účastnit se však musí mít všichni hráči. Při velkých rozdílech výkonnosti může být počet hráčů jednoho týmu oproti druhému navýšen.

### **Náčiní**

Modifikace spočívá ve využití náčiní lehčího, menšího nebo také náčiní jiného tvaru, druhu. Při aplikaci basketbalu v ATV se kvůli bezpečnosti i snadnější realizaci často využívají lehčí míče.

### **Čas na hru**

Čas na hru patří mezi klasické možnosti modifikace sportovních her i jiných pohybových aktivit, který ovlivňuje jednak celkovou dynamiku, intenzitu a koncentraci emocí, jednak bezpečnost žáků.

### **Vzdálenost, výška, velikost, množství cílů**

Tyto faktory jsou přímo závislé na úrovni dovedností žáků (Válková in Ješina, Kudláček a kol., 2011). Ve vyučovací jednotce ATV můžeme využít kombinaci tohoto principu s některými dalšími, např. způsob získávání bodů.

### **Využití sportovně-kompenzačních pomůcek**

U některých žáků je využití kompenzačních pomůcek – často invalidního vozíku nezbytností. Použití kompenzačních pomůcek můžeme nabídnout i zdravým žákům.

## **PRAVIDLA:**

- způsob získávání bodů a jejich množství
- celková adaptace pravidel

### **Způsob získávání bodů a jejich množství**

Doporučuje se modifikovat tehdy, pokud hrozí možnost, že šikovnější hráči ty méně šikovné do pohybových aktivit nezapojí. Můžeme uplatnit např. pravidlo, které dává možnost prosadit se i slabším žákům – bodová hodnota se dle potřeby může násobit. Pozor musíme dát na opakované označování stejného hráče. Hráče bychom měli v těchto zvýhodněných pozicích střídat.

### **Celková adaptace pravidel**

Podle Válkové (in Ješina, Kudláček a kol., 2011) se celková adaptace pravidel považuje za způsob modifikace specifické pohybové aktivity v jinou. Učitel by měl však respektovat sledované cíle. Celková adaptace pravidel se často týká právě sportovních her (tedy i basketbalu).

## **5.3. Průpravné hry**

Pojem „průpravná hra“ byl vytvořen uměle, a sice v rámci teoretických zdůvodnění a poznatků v předmětu didaktika sportovních her (Velenský, 2005). Jedná se o zvláštní typ modifikací, v kterých se utkání téměř nerealizují. Pokud se v nich realizují, musí mít trenér na mysli, že jsou jednou z metodicko-organizačních forem didaktického procesu, (viz tab. 2) a že jejich hlavní význam nespočívá v něčem jiném, než v poskytování většího prostoru pro samostatný herně výkonový projev žáka.

Průpravné hry se využívají v tréninkovém procesu nebo hodinách tělesné výchovy jako vrcholu metodicko-organizačních forem, pro které je charakteristické, že se realizují v souvislém a proměnlivém herním ději bez omezeného konání soupeře. Počítání bodů a pravidla jsou předem dohodnutá a musí se dodržovat.

Znamená to tedy, že jejich největší význam tkví v didaktických aspektech nácviku nebo herního tréninku a soutěživost je pro ně pouze rolí vedlejší. Aby splnily průpravné hry svoji primární funkci, musí se podmínkami realizace podobat samotné sportovní hře – v našem případě basketbalu. Při správné aplikaci průpravných her v tréninkovém

procesu dochází k řešení situací, které se pak vyskytují v základní realizaci SH, tj. utkání. Průpravné hry rozvíjí taktickou i technickou stránku jednotlivých herních činností jednotlivce a také se v nich uplatňují kognitivní procesy, které jsou nárokovány při řešení herních situací a při pochopení zásad spolupráce mezi spoluhráči. Výhodou správně aplikovaných průpravných her je tedy jejich potencionální přenos do herních podmínek.

V rovině obecného vyjádření sledují průpravné hry především tyto didaktické záměry (Velenský, 2005).

- začleňování učiva sportovních her do herně soutěžních podmínek v ohledech na herní způsobilosti různých věkových a výkonnostních kategorií hráčů a hráček
- ovlivňování hráčů a hráček na začátečnické výkonové úrovni směrem k respektování pravidel a základních principů soupeření
- začleňování aktuálně nacvičovaných a trénovaných činností do herních podmínek soutěžení (soupeření)
- vytváření diagnostického zdroje pro aktuální kontrolu míry a kvality uplatňování osvojovaných činností v herně soutěžních podmínkách
- zvýraznění technické i taktické stránky činností jednotlivců a schémat součinnosti hráčů ve zjednodušených herně soutěžních podmínkách (řešení situací jeden proti jednomu, dvou proti dvěma apod.) týmových sportovních her
- naopak zvýraznění technické i taktické stránky činností jednotlivců a schémat součinnosti hráčů ve ztížených herně soutěžních podmínkách (řešení situací jednoho hráče proti dvěma, dvou proti třem, na větší nebo menší hrací ploše apod.)
- zvyšování motivace hráčů nebo hráček k uplatňování nacvičovaných a trénovaných činností v herně soutěžních podmínkách
- zdůraznění kondiční náročnosti a respektování zatížení v bioenergetickém slova smyslu v požadavcích utkání
- uplatňování nároků na vyšší variabilitu praxe ve smyslu zpestřování obsahu tréninkového procesu

**Tabulka č. 2:** Přehled metodicko – organizačních forem

<b>METODICKO – ORGANIZAČNÍ FORMA</b>	<b>CHARAKTERISTIKA MOV</b>
průpravná cvičení I. typu	nepřítomnost soupeře, relativní stálost podmínek
průpravná cvičení II. typu	nepřítomnost soupeře, relativní proměnlivost podmínek
herní cvičení I. typu	limitovaná činnost soupeře, stálost situačně herních podmínek
herní cvičení II. typu	přítomnost soupeře, náhodně proměnlivé situační podmínky
průpravné hry	plynulý herní děj, přítomnost soupeře, skóre

## **6. Basketbal handicapovaných osob**

### **6.1. Basketbal vozíčkářů**

Basketbal vozíčkářů nebo – li wheelchair basketball je sportovní hra brankového typu, která se od klasického basketbalu téměř ničím neliší. Největším rozdílem je přítomnost invalidních vozíků, pomocí kterých se hráči pohybují po celou dobu utkání. Jedná se o jednu z neoblíbenějších a nejrozšířenějších týmových sportů tělesně postižených na celém světě. V utkání je možno vidět hráče s různým charakterem postižení.

Cílem hry je vstřelit míč do soupeřova koše a zabránit soupeři, aby získal míč pod kontrolu nebo dosáhl koše. Na hřišti má každý ze soupeřů 5 hráčů. Náhradníků může být maximálně sedm. Vítězem utkání je tým, který celkově dosáhl většího počtu bodů.

#### **6.1.1. Historie basketbalu na vozíku**

První zkušenosti s basketbalem vozíčkářů jsou spojeny s rehabilitačními centry fungujícími na územích Nové Anglie a Kalifornie, kde byl basketbal jedním z hlavních

programů. V průběhu dvou let, tj. do roku 1947 byl tento program aplikován ve více než 20 státech USA (Kábele, 1992).

První oficiální utkání však proběhlo až v únoru 1947 v Kalifornii, kde se mezi sebou utkaly právě rehabilitační centra. Rok 1948 byl pro basketbal vozíčkářů velmi úspěšným a to zejména díky ročnímu turné, které podnikl birminghamský celek Flying Wheel po amerických rehabilitačních centrech. Toto turné bylo sponzorováno týdeníkem Los Angeles Examiner, což významně ovlivnilo rozvoj samotného basketbalu vozíčkářů. Ve stejném roce zorganizovalo Americké sdružení válečných veteránů první basketbalový turnaj o přeborníka USA mezi družstvy válečných vysloužilců. O rok později (1949) byla z iniciativy profesora Nugenta z Illinoiské univerzity založena Národní basketbalová asociace vozíčkářů (NWBA), která uspořádala ještě v téže roce první národní šampionát. Ve stejném roce vydala NWBA první oficiální pravidla. Ke sdružení obou mistrovství došlo v roce 1952. Brzy poté se pak basketbal vozíčkářů šířil dále do jiných částí světa a stal se tak mezinárodním sportem. V roce 1955 se na mezinárodních hrách vozíčkářů ve Stoke Mandeville představilo dominantní družstvo Pan American Jets, které si svou nadvládu na mezinárodním poli drželo až do konce 60. let, kdy se na paralympijských hrách a světových šampionátech začala prosazovat i jiná družstva (Izrael, Argentina).

V roce 1957 byla založena první mezinárodní organizace Mezinárodní federace her ve Stoke Mandeville (ISMGF). Mezinárodní federace basketbalu vozíčkářů (IWBF) pak v roce 1973, která je dodnes hlavní mezinárodní organizací basketbalu vozíčkářů. Do programu paralympijských her byl basketbal zařazen v roce 1960 v Římě, avšak ženy se zúčastnily turnaje basketbalu až v roce 1968 a to v rámci III. paralympijských her v Izraeli 1968.

Mistrovství Evropy se pořádá od roku 1970 a od roku 1973 Gold Cup jako předchůdce mistrovství světa. Ženy bojovaly o titul mistryň Evropy až v roce 1987 ve Francii a ve stejné zemi o tři roky později o titul mistryň světa.

### ***6.1.2. Historie basketbalu vozíčkářů v ČR***

Basketbal vozíčkářů má v ČR obdobné počátky jako ve světě. Poprvé se objevuje v 70. letech jako doplněk rehabilitační léčby v rehabilitačních ústavech v Kladrubech a Hrabyni. O specializované sportovní přípravě však lze mluvit až v souvislosti s rokem 1984. V Hrabyni se pak o tři roky později konalo první neoficiální mistrovství ČR a

v březnu roku 1988 v Praze 1. přebor ČR v basketbale vozíčkářů za účasti čtyř družstev - USK META Praha, SLOVAN Kladruby, META Hrabyně a TJ MORAVIA Brno (Kábele, 1992). V roce 1991 byl schválen návrh na nový systém ustanovený již pro rok 1992. Od stejného roku se pořádá Národní liga basketbalu vozíčkářů. Všechny tyto sportovní kluby jsou organizačně začleněny do Českého svazu tělesně postižených sportovců ČSTPS (Kudláček, 2007). Krom toho se od roku 1984 do roku 2003 každoročně pořádal mezinárodní turnaj o Pohár Mladé fronty dnes a to pod záštitou klubu USK Meta Praha. Další akcí byl basketbalový turnaj, který se v rámci memoriálu MUDr. Knapka koná od roku 1996 též každoročně. Tento turnaj je později organizován Fakultou tělesné kultury UP v Olomouci. Za zmínku stojí také turnaj, který se v minulosti konal ve Frýdku – Místku zvaný Beskydy Cup.

### **6.1.3. IWBF**

Mezinárodní federace basketbalu na vozíku (IWBF) koordinuje veškeré mezinárodní soutěže a s basketbalovou federací (FIBA) spolupracuje na úpravách a změnách v pravidlech. Pod záštitou IWBF se koná jak mistrovství světa, tak paralympijský turnaj, na kterém spolupracuje s mezinárodním paralympijským výborem(IPC).

IWBF (2013) se dělí do čtyř geografických zón, které v současné době dohromady zahrnují 80 států:

- Evropská zóna (29 členských států)
- Americká zóna (16 členských států)
- Asijská zóna (23 členských států)
- Africká zóna (12 členských států)

Pro Evropu je nejdůležitější Evropská zóna IWBF, která se zabývá vývojem basketbalu právě na tomto území. Eurozóna organizuje mistrovství Evropy skupiny A (12 nejlepších mužstev) i skupiny B. Dále všechny evropské pohárové soutěže Champions Cup, André Verwaegen Cup a Willi Brinkman Cup.

Ženy mají stejně jako muži mistrovství světa, mistrovství Evropy a paralympijské hry. Krom toho se účastní klubové pohárové soutěže Women's Club Championship.

#### **6.1.4. Basketbal vozíčkářů vs. basketbal**

V porovnání s basketbalem zdravým sice existuje několik specifických rozdílů, ale strategie hry zůstává stejná. Basketbalisté na vozíku tak v utkání využívají stejných systémů jako zdraví basketbalisté. V tomto smyslu mluvíme o systému rychlého protiútku, postupného útoku, útoku a obraně. V obraně se využívá především kombinace osobní a zónové obrany (Kudláček, Válek a kol., 2007).

Při sledování utkání je patrná menší rychlost ve všech útočných a obranných herních činnostech, které se až na výjimky shodují s těmi, které můžeme vidět v basketbale zdravých. Důvodem menší rychlosti a větší obtížnosti hry je především pomalejší mobilita hráče na vozíku a také to, že kromě samotné realizace herní činnosti hráči musí ovládat také pohyb vozíku.

Oficiální pravidla IWBF dovolují hráčům svým vozíkem blokovat pohyb protihráčů, což svým způsobem nahrazuje clonění v klasickém basketbalu. Podle Kábeleho (1992) je pick and roll základní herní kombinací, z které vychází všechny útočné systémy.

Na rozdíl od basketbalu není basketbal vozíčkářů tolik ovlivněn výškovými proporcemi. I když je v útoku snaha o uvolnění hráče s nejvyšším dosahem pod koš, není u vozíčkářů výšková převaha taková, aby to mělo zásadní vliv na výsledek utkání, a aby nemohli doskakovat i jiní hráči. V porovnání s normálním basketbalem tak nejsou vozíčkáři tolik odkázáni na dodržování specializovaných herních funkcí.

##### **6.1.4.1. Modifikace pravidel**

Basketbal vozíčkářů se pravidly od basketbalu téměř neliší. Hraje se podle pravidel IWBF, která jsou v podstatě shodná s těmi, která již dříve vydala mezinárodní basketbalová federace. Některá se však pro potřeby vozíčkářů přidala. Jedná se o (Kudláček, Válek a kol., 2007):

1. vozík se považuje za součást hráče
2. rozskok – hráč se nesmí nadzdvihnout ze sedačky, žádná část vozíku nesmí přesahovat půlící čáru kruhu
3. při hře hráčům není povoleno zvedat se z vozíku, ani ve zdvihu chytat přihrávku nebo ji blokovat

4. hráč provádějící trestný hod smí stát předními koly v území trestného hodu, stejně tak při střelbě za tři body stačí, aby v okamžiku, kdy míč opouští ruce byly pouze zadní velká kola v třibodovém prostoru
5. hráč se smí pohybovat pomocí driblingu (který se skládá jak z driblingu míčem, tak z popohánění vozíku) nebo jej má volně položený na klíně, v tomto případě může kolo (kola) svého vozíku popohnat (zabrat pouze dvakrát), brzdění nebo proklouznutí obruče v ruce (rukou) se nepočítá za záběr.
6. hráč, který se dotýká rukou země může hrát na míč, pokud se stupačkou nedotýká země nebo opustil vozík.
7. jedna kapitola se zabývá rozměry vozíku, kol polštáři, (podložkami), bandážemi (vypolstrováním) atd.

#### **6.1.4.2. Herní činnosti jednotlivce**

Herní činnosti jednotlivce vycházejí z klasického basketbalu, od kterého se prakticky liší pouze v závislosti na provádění herních činností za využití invalidního vozíku. Aby mohl hráč v utkání herní činnosti dostatečně uplatnit, musí umět ty základní, které jsou spojené s ovládním vozíku. Těmito činnostmi je na mysli rozjíždění, zastavování, jízda vpřed, jízda vzad, změny směru jízdy, otáčení atd.

Podle Kábeleho (1992 ) se dělí herní činnosti jednotlivce takto:

- útočné
- obranné

#### **Útočné herní činnosti:**

- uvolňování bez míče
- uvolňování s míčem na místě
- uvolňování s míčem za jízdy
- přihrávání
- střelba
- doskakování
- clonění



### **Obranné herní činnosti:**

- krytí hráče bez míče
- krytí hráče s míčem
- krytí hráče po střelbě a stahování míče
- obranná činnost jednotlivce při přesile útočníků.

### **6.1.5. Hřiště a vybavení**

Podmínkou basketbalových hřišť vozíčkářů je bezbariérové zařízení. Všechny ostatní požadavky jsou v souladu s požadavky klasického basketbalu. Vozíčkářům musí být umožněn bezbariérový přístup jak na hřiště, tak do šaten, hlediště a sociálního vybavení.

Hřiště by měla být vybírána ve shodě s požadavky FIBA (Kábele, 1991). Velikost herní plochy tedy musí být 28 m x 15 m (pro oficiální soutěže). Výška koše je 3,05 m a vzdálenost čáry trestného hodů od koncové čáry 5,80 m. Tříbodové území je vedeno jako polokružnice o poloměru 6,25 m. Všechny rozměry včetně těch zmíněných jsou dány pravidly převzatými od mezinárodní basketbalové federace.

Basketbal vozíčkářů se hraje s velikostí míče č. 7, který je v klasickém basketbale určen mužům. Míč by měl být kulatý a vytvořený z kůže, gumy nebo umělé hmoty. Obvod míče by neměl být menší než 75 cm a větší než 78 cm. Hmotnost pak v rozmezí 600 – 650 g. Technická zařízení využitá v basketbale na vozíku se nijak od basketbalu zdravých neliší. Určitý rozdíl je v zápisu, kde se kromě standardních údajů vyskytuje i bodové ohodnocení každého hráče z klasifikačního systému IWBF (2010).

V basketbalu vozíčkářů se využívají kompenzační pomůcky. Kompenzace je termín vyjadřující náhradu určité funkce. Ve vztahu k pohybovým aktivitám osob s tělesným postižením existují pomůcky, které buď úplně, nebo částečně nahrazují funkce končetin při lokomoci či manipulaci s objekty (Ješina, Kudláček a kol., 2011). Pro tělesně postižené sportovce jsou kompenzačními pomůckami invalidní vozíky. Konstrukce sportovních vozíků se přizpůsobuje konkrétnímu sportovnímu odvětví i konkrétnímu uživateli. Většinou se jedná o velmi lehké, dobře ovladatelné, ale také drahé vozíky.

#### **6.1.5.1. Charakteristika sportovního vozíku**

Winnick (1990) rozlišuje 3 hlavní typy sportovních vozíků – sportovní vozíky určené na míčové sporty (sem patří vozík pro basketbal vozičkářů), vozíky navržené pro vrhačské a házečí disciplíny a vozíky závodní. Dále se budu věnovat pouze prvnímu zmíněnému typu.

Ne vždy bylo možné v basketbale vozičkářů využívat speciálních vozíků. Trvalo poměrně dlouhou dobu, než se takové speciální vozíky začaly vyrábět. Hráči byli nuceni používat běžné mechanické vozíky každodenní potřeby a to až do doby vzniku těchto specializovaných.

V dnešní době existují firmy, které se kromě výroby klasických vozíků věnují i těm sportovním nebo jenom jim, např. Např. TOP – END, Wuickie, SOPUr, Meyra, Rgk, Invacere (Kudláček, 2009).

Určitou tradici mají v jejich výrobě firmy Everest a Jennins. Věnují se jí déle než 55 let a považují se tak za nejstarší, ale i největší firmy invalidních pomůcek vůbec. Kábele (1992) uvádí, že s rozvojem sportu vozičkářů se na úpravu vozíků začali zaměřovat sami sportovci. Takovým příkladem mohou být hráči z Indianapolis, kteří počátkem 60. let vyrobili sportovní vozík, který snížil jeho původní hmotnost o 17 kg. Konstrukce vozíku byla vyrobena z hliníku, zatímco původní modely měly na kolech těžké balonové gumy a kola byla vybavena těžkými kovovými disky. Postupně se tak přešlo z vozíků těžkých a špatně ovladatelných, k lehkým, obratným a rychlým vozíkům.

Pro sportovní vozíky je charakteristický jejich častý krabicový tvar. V dnešní době jsou vyráběny přesně dle potřeb uživatele, jejichž hlavním problémem je především cena. Novodobé vozíky jsou velice drahé, a tak se často stává, že si je klub nemůže dovolit. Cena vozíku se pohybuje kolem 80 000 – 100 000 Kč. S nákupem dostatečného množství vozíků se potýká snad každý nově založený klub jako např. WBS Pardubice, který si donedávna vozíky pro svoji činnost musel půjčovat. Může tak trvat poměrně dlouho, než se klub zúčastní první oficiálních utkání, kde jsou specializované vozíky povinností.

Specifikou sportovního vozíku pro basketbal vozičkářů je náklon kol pod určitým úhlem, aby byl vozík stabilnější a rychlejší. Vozík má dvě velká kola a několik menších

koleček. Pravidla přesně vymezují, jaký by měl vozík z hlediska technických parametrů být. Rozměry se liší podle příslušné skupiny klasifikace (viz obr. 2).

Vozík v basketbalu vozíčkářů nemůže být v žádném případě ničím poháněn ani řízen. Používá se mechanický vozík bez brzd a převodů. Všechny technické parametry se musí řídit dle platných mezinárodních pravidel IWBF.

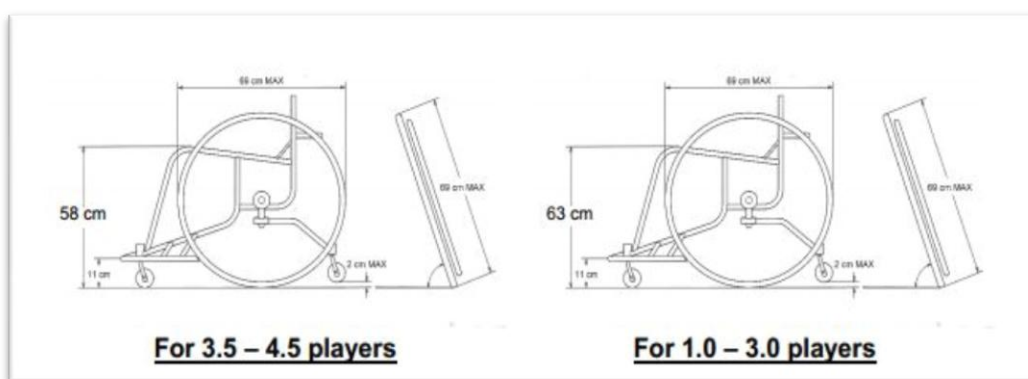

**Obrázek č. 2:** Technické parametry vozíků v závislosti na míře postižení hráče

Převzato z <http://www.iwbf.org/>

Vozíky, které hráči basketbalu používají, jsou buď univerzální - využitelné i při různých sportovních činnostech nebo jsou určeny přímo pro basketbal.

### **„Sportovní vozík ALL COURT”**

Podle Kudláčka a Válka je tento vozík (viz obr. 3) na světě vůbec neúspěšnějším. Je určen pro sportovní aktivity na všech kurtech. Pomocí patentovaného nosníku a představitelného rámu jde v extrémním rozsahu nastavovat polohu těžiště, výšku a sklon. Je určen pro rekreační i vrcholový sport. Firma nabízí i široké příslušenství díky kterému je využitelný i pro basketbal.

### **„Basketbalový vozík TERMINÁTOR BB”**

Vozík, který výrobci doporučují pro zkušené hráče basketbalu. Samozřejmostí je sestavení na míru dle potřeb uživatele (viz obr. 3).



**Obrázek č. 3:** Basketbalový vozík „TERMINÁTOR BB” vpravo, Sportovní vozík „ALL COURT” vlevo

Převzato z: <http://www.apa.upol.cz/web/index.php/pomcky.html>

### **3.1.6. Basketbal vozíčkářů v ČR**

Český basketbal vozíčkářů se potýká s velkými obtížemi, které se týkají především malého počtu klubů a hráčů. V české republice v současnosti působí 3 kluby (resp. 2), což samo o sobě nenabízí mnoho herních příležitostí (viz tab. 3). Tuto skutečnost naše kluby řeší účastí v zahraničních ligových soutěžích, což možnosti zahrát si výrazně zvyšuje. Basketbal vozíčkářů u nás hrají především muži. Žen a dorostenců je na pořádání vlastní soutěže velmi málo a tak je na našem území povoleno hrát ligové soutěže koedukovaně s minimálním věkem 15 let.

Další starostí je pro kluby basketbalu vozíčkářů finanční zajištění. Tento sport je velmi nákladný, zejména pak v souvislosti s nákupem speciálních vozíků, které jsou pro oficiální soutěže nutností. Nově vzniklému klubu tak trvá poměrně dlouho, než potřebný počet speciálních vozíků pořídí. Např. nedávno založený pardubický klub tuto situaci řešil zapůjčením sportovních vozíků od pražského a brněnského klubu.

Někteří čeští hráči odchází do zahraničí, a tak je třeba hledat nové hráče, což se týmům stále nedaří. Z důvodu stárnoucí hráčské základny a nedostatku nových hráčů tak nedávno ukončilo svoji činnost i jedno z nejstarších družstev basketbalu na vozíku – TJ Meta Praha.

**Tabulka č. 3:** Současné basketbalové kluby vozíčkářů v ČR

<b>KLUB</b>	<b>VZNIK KLUBU</b>
SK HOBIT BRNO	1992
BKV FRÝDEK - MÍSTEK	2007
WBS PARDUBICE	2010

### **SK Hobit Brno**

Přímým předchůdcem SK Hobit Brno byla organizace TJ Moravia Brno, kde se kromě jiných aktivit pro tělesně postižené sportovce provozoval také basketbal vozíčkářů. Dnešní klub SK Hobit Brno (viz příloha 2), na který se pak přejmenoval, je v oblasti basketbalu vozíčkářů nejvýznamnějším klubem v České Republice. Tento klub je několikanásobným vítězem České ligy a momentálně se pohybuje na prvních příčkách Rakouské ligy, které se jako jediný klub v ČR účastní. V letošním roce se také zúčastní Českého poháru a některých mezinárodních turnajů.

### **BKV Frýdek – Místek**

Stejně jako SK Hobit Brno má BKV Frýdek – Místek svého předchůdce. V minulosti se tento klub nazýval TJ Meta Hrabyně, který se nejvíce angažoval právě v basketbale. TJ Meta Hrabyně se v roce 1992 přejmenovala na SKV Frýdek – Místek a v roce 2007 pak na samostatný klub basketbalu vozíčkářů BKV Frýdek – Místek.

V minulosti se tento klub účastnil české ligové soutěže, které se z finančních důvodů v roce 2013 nezúčastní. Jedinou akcí tak zůstává Český Pohár, do kterého se mohou zapojovat i čeští hráči hrající v zahraničí.

### **WBS Pardubice**

Na pomyslné, jen řídké osídlené mapě basketbalu vozíčkářů přibyly Pardubice (viz příloha 2) (Pelikán, 2011). Tým vznikl za iniciativy Jaroslava Mence. V klubu je kromě mužů i několik dívek, z nichž některé nejsou upoutané na vozík. V letošním roce se družstvo Pardubic účastní RGK Cupu. Kromě toho se objeví na Českém Poháru a

několika mezinárodních turnajích. Podle pana Mence klub také plánuje v další sezóně vstoupit do Rakouské ligy.

### **6.1.6. Soutěže**

V České republice se konají soutěže RGK Cup, Český pohár a některé mezinárodní turnaje.

RGK Cup je ligová soutěž, která nahradila českou ligu fungující do roku 2012. Důvodem byla skutečnost, že by se české ligy účastnily pouze 2 české týmy, a tak by se soutěž nekonala. RGK Cup je tedy alternativou české ligy, ve které soutěží kromě českých týmů SK Hobit Brno a WBS Pardubice také jeden tým z Rakouska a jeden tým z Polska.

V Českém poháru mezi sebou soutěží české kluby, doplněné o české hráče hrající v zahraničí. Podle organizátorů je zapojení hráčů v zahraničí důležitým aspektem, který s sebou přináší novou motivaci a touhu po vítězství.

Z nedostatku národních soutěží se některé týmy z Česka (momentálně pouze SK Hobit Brno účastní Rakouské ligy. Základní kola probíhají na třech úrovních zároveň a to v devíti evropských městech. Do finálového turnaje postupují jen ty nejlepší mužstva.

Země s nejsilnějším basketbalovým hnutím, například Německo, Itálie, Španělsko, mají až tři ligové soutěže a desítky basketbalových klubů, v nichž působí mnoho profesionálních sportovců (Pelikán, 2011). Např. národní mužstva mají v Evropě dokonce tři mistrovské soutěže, do kterých jsou zařazovány podle aktuálního žebříčku. České kluby se v nich pohybují mezi první a druhou desítkou.

Vyvrcholením basketbalového klání vozíčkářů je v Evropě ME, celosvětově pak mistrovství světa a paralympijské hry.

### **Mistrovství světa**

Mistrovství světa se koná jednou za čtyři roky, vždy v období mezi paralympijskými hrami. Svoji kategorii tu mají jak muži, tak ženy. V roce 1997 IWBF představila MS mužů do 23 let a v roce 2011 MS žen do 25 let (FIBA, 2010). Muže nejlépe reprezentují družstva z USA, Kanady, Austrálie, Velké Británie. Jednoznačný favorit na MS mužů však neexistuje.

Mezi nejlepší ženské celky pak patří jednoznačně Kanada, která na MS získala v minulosti 4 tituly za sebou. Dalším úspěšným celkem je i USA, které na posledním mistrovství světa vybojovalo prvenství. Česká republika na mistrovství světa své zástupce dodnes nemá.

### **Paralympijské hry**

Kromě ostatních sportovních odvětvích v sobě program paralympijských her zahrnuje také basketbal vozíčkářů, kterého se opět účastní jak muži, tak ženy. Stejně jako na mistrovství světa se nejlépe umisťují mužské týmy z Kanady, USA, Velké Británie. U žen pak týmy z USA, Kanady a Austrálie.

### **Mistrovství Evropy**

Mistrovství Evropy organizuje již zmíněná Eurozóna IWBF. ME mužů se skládá ze tří skupin - ME skupiny A, ME skupiny B, ME skupiny C. ME žen má pouze jednu skupinu.

Pro český basketbal na vozíku je velmi důležitým datem rok 2000, kdy se v České republice konalo Mistrovství Evropy skupiny B, kde náš reprezentační celek vybojoval postup mezi 12 nejlepších. Účast na Mistrovství Evropy skupiny A v Sardinii skončila ziskem 10 místa a na Mistrovství Evropy v roce 2005 v Paříži ziskem místa dvanáctého.

### ***6.1.7. Charakteristika zdravotní a funkční klasifikace***

Pro pochopení podstaty klasifikačního systému IWBF je potřeba znát význam zdravotní a funkční klasifikace.

Účelem zdravotní klasifikace je umožnit co možná největšímu počtu tělesně postižených aktivní zapojení do basketbalu vozíčkářů (Kábele, 1991). Rozdělení hráčů podle objektivního výkonů by limitovalo účast nejvíce postižených sportovců, kteří by byli postupně ze hry vytlačováni. Klasifikační systém si klade za cíl vyrovnat rozdíly v odchylkách výkonu hráčů způsobené zdravotním postižením.

Funkční klasifikace je pak založena na testování určitých schopností a dovedností, které jsou pro daný sport specifické. Hráč, který se chce účastnit oficiálních soutěží musí projít určitými zdravotními a technickými testy. Klasifikátoři mu pak prostřednictvím analýzy funkční schopnosti ve specifických sportovních dovednostech

přidělí bodové ohodnocení, které vychází z klasifikačního systému konkrétního sportovního odvětví. Bodové skupiny jsou standardizovány určitým předem definovaným profilem závodníka.

Funkční klasifikace v podstatě kombinuje zdravotní informace s informacemi o výkonu sportovce tak, aby mohla zhodnotit jeho specifické schopnosti, kterých je třeba v daném sportu.

### **6.1.8. Klasifikační systém IWBF**

Basketbal vozičkářů mohou hrát muži i ženy s trvalým fyzickým handicapem, který jim zabraňuje běhat, skákat, pivotovat se stejnou rychlostí, bezpečností, stabilitou a vytrvalostí jako nepostižený hráč. Chce-li být hráč oklasifikován systémem IWBF, musí mít permanentní fyzické postižení na DK, objektivně prokazatelné uznávanými lékařskými vyšetřeními (RTG, magnetická rezonance, CT, elektromyografie atd.) (Dařová a kol. 2008). Hráči basketbalu na vozíku nemusí však nutně používat vozík jako každodenní lokomoční prostředek. Některé země však umožňují hrát i zdravým hráčům – hráčům s bodovým ohodnocením 4,5. Každá země si systém klasifikace různě přizpůsobuje a to zejména v závislosti na počtu hráčů, věku či integraci nepostižených. Např. v České republice může mít každé družstvo na hřišti maximálně jednoho zdravého hráče. Obecně se doporučuje aplikovat mezinárodní systém.

Pro basketbal vozičkářů vznikl klasifikační systém, který slouží k seskupení hráčů do skupin dle míry jejich tělesného postižení. Hlavním kritériem je rozdělení vozičkářů podle toho, jak jsou schopni vykonávat základní basketbalové pohyby jako je popohánění vozíku, dribling, střelba, přihrávání a chytání míče, doskakování a reakce na kontakt. Hráči jsou samozřejmě posuzováni také podle typu postižení (kompletní a inkompletní paraplegie, amputace – zde rozhoduje délka pahýlu, avšak tradičně jsou amputaři ve vyšších třídách, mozková obrna, poliomyelitis atd.) a rozsahu pohybu trupu, HK a DK. Pohybový rozsah určuje limit chtěného, neboli možného pohybu ve třech základních anatomicky definovaných rovinách (sagitální – pohyb do stran, frontální – ohnutí a pohyb dopředu, transversální – rotace hlavy, ramen i trupu), jak je ilustrováno na obr. 4.



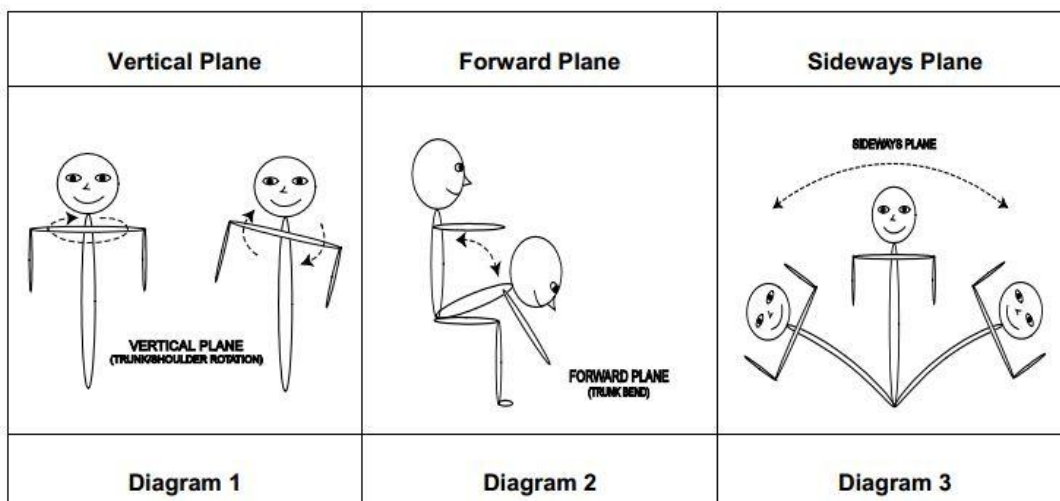

**Obrázek č. 4:** Posudek hráče z hlediska rozsahu trupu v jednotlivých anatomicky definovaných rovinách

Převzato z: <http://www.iwbf.org/pdfs/2010ClassificationManualRev8.pdf>

Účelem klasifikace je zajistit pro hráče stejné možnosti a všem dát šanci stát se součástí týmu.

#### **6.1.8.1. Charakteristika jednotlivých skupin postižení**

Podle charakteru zdravotního postižení jsou hráči klasifikováni ve stupnici mezi 0,5 až 4,5 bodu, přičemž celkový součet bodů nemůže u právě hrajících osob jednoho družstva přesáhnout hranici 14,5 bodu. Tímto se eliminuje riziko, že by se stal vítězem utkání tým, který by se skládal z hráčů s menším tělesným postižením. Výsledek pak závisí hlavně na pohybových schopnostech a dovednostech jednotlivých hráčů.

Tento klasifikační systém byl oficiálně přijat v roce 1982. Za jeho vznikem stojí Horst Strohkenlem, který ho pro potřeby basketbalu vozíčkářů navrhl a vyvinul. Na paralympiádě se poprvé využil v roce 1984 v Anglii. Systém se během let průběžně pozměňoval, až se ustálil v takový, jaký je dnes. Protože IWBF stále hledá cesty k jejímu zdokonalování, lze v budoucnu předpokládat jeho další úpravy. Sílu současného klasifikačního systému vidí IWBF (2013) v míře pochopení mezi hráči a trenéry a otevřené komunikaci a interakci mezi jednotlivými týmy a klasifikátory.

Komise pro klasifikaci hráčů vytvořila oficiální manuál obsahující veškeré informace, které se systému IWBF klasifikace týkají. Všichni hráči jsou zařazeni do jedné z níže uvedených skupin (IWBF in Kábele, 1991):

### **Skupina 1 (jeden bod)**

- Postižení:
  - paraplegici s kompletní lézí Th 7 včetně a výše; postižení se značným poškozením horních končetin (jedno nebo oboustranným).
  
- Funkční schopnosti:
  - nedostatečná rovnováha při sedu bez opory,
  - bez pomoci horních končetin nemůže otáčet trupem.
  
- Dovednosti:
  - při sebemenší změně polohy trupu musí použít horních končetin k zajištění stability;
  - hráč sedí velmi nízko ve vozíku, záda jsou ve stálém kontaktu s opěradlem, které jsou mnohdy vyšší než normálně;
  - hráč ztrácí rovnováhu, jakmile drží míč oběma rukama na hlavou.

### **Skupina 2 (dva body)**

- Postižení:
  - paraplegici s kompletní lézí Th 8 až 11 včetně;
  - všichni ostatní postižení (poliomyelitis, oboustranná exertikulace kyčlí nebo oboustranná amputace s velmi krátkými pahýly), kteří odpovídají funkčnímu typu paraplegiků této skupiny;
  - postižení s jednostranným poškozením odpovídající skupině 3 nebo 4.
  
- Funkční schopnosti:
  - dostatečná rovnováha při sedu bez opory;
  - postižený může otáčet trupem a rameny daleko dozadu.

- Dovednosti:
- mít ruce na obručích, držet se jich a pohánět vozík při všech polohách trupu,;
- trup nelze udržet při rozjezdu a při zatáčení v optimální poloze;
- při přihrávce nebo střelbě na koš jistí jedna ruka obvykle rovnováhu, míč je házen většinou pouze jednou rukou.

### **Skupina 3 (tři body)**

- Postižení:
- paraplegici s kompletní lézí L 2 a L 5 včetně;
- všechna ostatní postižení, která odpovídají paraplegii tohoto typu, tzn. ti postižení, již mají pouze všechna ostatní postižení, která odpovídají paraplegii tohoto typu, tzn. ti postižení, již mají pouze minimální funkční schopnost kyčelních kloubů;
- postižení s jednostranným postižením horních končetin, kteří jsou při přihrávce a kontrole míče znevýhodněni na postižené straně, jinak s kontrolou trupu odpovídají skupině 4.

- Funkční schopnosti
- volný, resp. kontrolovaný předklon a napřímění trupu;
- stehna poskytují oporu trupu, paraplegici této skupiny mohou stisknout kolena k sobě;
- chybí laterální stabilita trupu a abdukce kyčlí.

- Dovednosti
- přirozené držení trupu při ovládní vozíku;
- obtížné zpracování míče letícího stranou;
- při boji o míče je hráč schopen menšího fyzického nasazení oproti hráči skupiny 4.

### **Skupina 4 (čtyři body)**

- postižení:
- paraplegici s kompletní lézí od L5 níže;

- všichni ostatní postižení, kteří odpovídají tomuto typu léze, zvláště pokud mají schopnost dostatečně ovládat stehno alespoň jedné nohy, tj. oboustranně amputovaní ve stehně s dobrými pahýly, které umožňují udržet přirozenou polohu trupu při ovládání vozíku;
- jednostranně amputovaní ve stehně nebo exartikulovaní v kyčli;
- oboustranně amputovaní ve stehně s krátkými pahýly, avšak používající při hře protézy;
- oboustranně amputovaní pod kolena.

- Funkční schopnosti

- kontrolované pohyby trupu do všech stran;
- stabilita může být jednostranně omezená;
- alespoň jedno stehno se může vzepřít proti vozíku.

- dovednosti:

- téměř neomezená funkce trupu při jízdě, přihrávání a střelbě;
- možnost driblingu na obou stranách vozíku;
- hráči této skupiny mohou bez obtíží sedět vodorovné sedací podložce bez jakékoliv opory a přitom jim nehrozí vypadnutí z vozíku.

Každý hráč má svou kartu (licenci) s uvedeným počtem bodů, vydanou klasifikátorem IWBF, která se může díky zlepšení nebo zhoršení stavu hráče časem změnit.

## **6.2. *Twin basketball***

I když twin basketball není celosvětovou oficiální modifikací basketbalu, uvádím ji zde zejména proto, že je velmi podobná basketbalu vozíčkářů, o kterém se zmiňuji výše. Tato sportovní hra je důkazem toho, že i modifikované sportovní hry bývají impulsem ke vzniku modifikací nových. Otázkou je, do jaké míry se charakter takových SH ještě shoduje s charakterem basketbalu.

Sport je určen sportovcům s různou závažností tělesného postižení a je typický zejména pro oblast Japonska, kde je sdružován Japonskou federací twin basketballu. V ostatních oblastech světa své uplatnění zatím nenašel.

### 6.2.1. Historie twin basketballu

Twin basketball vznikl v Japonsku na počátku 80. let. Poprvé se oficiálně představil v roce 1982 při národních hrách dobré vůle, kde se mezi sebou utkala družstva National Sanatorium Hakone Hospital a Kanagawa Rehabilitation Centre (Kábele, 1992). Později se exhibičně předvedl na japonském basketbalovém šampionátu vozíčkářů. Důležitým se stal rok 1985, kdy se za účasti čtyř týmů uskutečnil historicky první turnaj. O rok později pak Japonská basketbalová federace vozíčkářů rozhodla pro twin basketball ustanovit samostatnou sekci, která v témže roce vešla v platnost. První národní šampionát Japonska se konal v roce 1987 za účasti deseti týmů. Od té doby šampionát probíhá každoročně.

### 6.2.2. Hřiště a vybavení

Twin basketball se hraje na klasickém basketbalovém hřišti s tím rozdílem, že se užívá dvou párů košů místo jednoho. Hraje se tedy na čtyři koše, dva jsou v normální

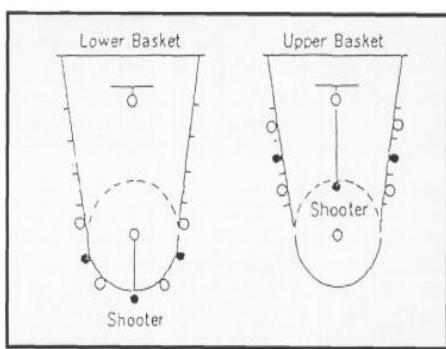

basketbalové výšce, tj. 3,05 m nad zemí a dva ve výšce 1,2 m. Nižší koše jsou umístěny ve středu čáry trestného hodu (viz obr. 5). Používá se míč velikost 5.

**Obrázek č. 5:** Postavení basketbalových

Převzato z:

<http://search.proquest.com.ezproxy.is.cuni.cz/docview/213204261/abstract/13D827547E73E7297D7/5?acountid=35514>

### 6.2.3. Zdravotní klasifikace

Klasifikační systém slouží k rozdělení hráčů do skupin a to podle míry tělesného postižení, nikoliv podle schopností, talentu nebo trénovanosti hráčů. Určení bodové hodnoty se provádí jednak na základě hodnocení faktorů, které omezují pohybové funkce a určují funkční úroveň quadruplegiků svalovým testem a jednak na základě 5 testů ve hře (zvednutí míče nahoru, hod jednou rukou, střelba obouřuč za hlavou, vzpřímení z náklonu vpřed a přihrávka z náklonu vpřed) (Kábele, 1992).

Každý hráč je zařazen do jedné ze skupin - 1 A, 1 B nebo 1 C a to podle bodové hodnoty, která je u twin basketballu stejná jako v klasickém basketbalu vozíčkářů. Hráči jsou klasifikováni v půlbodových rozmezích od 1 do 5, přičemž nejmenší bodovou hodnotu má nejvíce postižený hráč a nejvyšší bodovou hodnotu nejméně postižený hráč. Bodový součet všech pěti hráčů týmu na hřišti nesmí přesáhnout 11 bodů. Každé družstvo může mít na hřišti pouze jednoho hráče s ohodnocením 4 a více bodů. Orientačně platí, že quadrplegici skupiny 1A se mohou pohybovat v bodovém rozmezí 1 až 2,5, quadruplegici skupiny 1B v rozmezí 2,5 až 3,5 a konečně kvadruplegici skupiny 1C v rozmezí 3,5 až 4,5 (Kábele, 1992). Pro každou ze skupin je pak striktně dané, na jaký koš musí hrát – jestli na koš nižší nebo vyšší.

Každý hráč má na sobě čelenku, jejíž barva určuje příslušnou klasifikační skupinu hráče (viz tab. Výjimkou jsou hráči s nejmenším stupněm postižení, tj. v rozmezí 3 – 4,5 klasifikačních bodů. Barva čelenky určuje, na který koš má hráč hrát, což má význam především pro rozhodčí (Suyama, 1998).

Shooting Area	Classification Points	Color of Headband
Upper Goal	3.0-4.5	No Headband
Lower Goal		
Outside Circle	2.0-2.5	White Headband
Inside Circle	1.0-1.5	Red Headband

**Tabulka č. 4:** Barva čelenky v závislosti na počtu bodů klasifikačního systému

Převzato z:

<http://search.proquest.com.ezproxy.is.cuni.cz/docview/213204261/abstract/13D827547E73E7297D7/5?accountid=35514>

#### **6.2.4. Modifikace pravidel**

Hráči, kteří jsou ohodnoceni bodovou hodnotou 1 až 1,5 mohou při driblingu držet míč oběma rukama a dvakrát jim udeřit o zem. Těmto hráčům nesmí vzít obránci při jízdě míč z klína. Pokud tomu nastane, útočný tým pokračuje ve hře vhašováním za postranní čárou. Každá osobní chyba znamená pro soupeřící tým házení trestného hodů. Při házení trestných hodů na vysoký koš musí mít střilející obě přední kola vně kruhu a co nejbližší směrem ke koncové čáře a na nízký koš musí mít střilející obě kola vně kruhu co nejbližší ke středové čáře. Pokud bránící hráč posune nízký koš poté, kdy míč opustil ruku střilejícího útočníka, znamená to koš. Protože je hra výrazně pomalejší, všechna pravidla týkající se časových omezení ve hře se zvyšují.

### **6.3. Basketbal neslyšících**

Jak už napovídá sám název, basketbal neslyšících je formou basketbalu určenou sluchově postiženým sportovcům. Ve vztahu k sluchovému postižení, kromě zákazu používání sluchadel a kochleárních implantátů, pravidla hry žádné modifikační změny nezahrnují. Při porušení tohoto pravidla může dojít k vyloučení hráče ze hry. Oficiálních utkání se mohou účastnit hráči s částečným i s úplným poškozením sluchu.

#### **6.3.1. Klasifikace sluchového postižení**

V české literatuře je uváděna klasifikace sluchových poruch z hlediska ztráty v dB a to v oblastech frekvence 500, 1000 a 2000 Hz tak, jak je stanovila Světová zdravotnická organizace (WHO) z roku 1980. Hrubý (in Houdková, 2008) uvádí tuto klasifikaci:

- 0 dB – 25 dB normální sluch
- 26 dB – 40 dB lehká nedoslýchavost
- 41 dB – 55 dB střední nedoslýchavost
- 56 dB – 70 dB středně těžké poškození sluchu
- 71 dB – 90 dB těžké poškození sluchu
- 91 dB – více dB velmi závažné poškození sluchu

### **6.3.2. DIBF**

Basketbal neslyšících se hraje už od roku 1920. První řídicí organizace IDBA však vznikla až v roce 2001 v Říme. Mezinárodní basketbalová asociace neslyšících IDBA později změnila svůj název na mezinárodní basketbalovou federaci neslyšících DIBF.

I když se několik soutěží uskutečnilo ještě před vznikem této organizace, o oficiální modifikaci pro neslyšící basketbalisty můžeme mluvit až po jejím vzniku. DIBF je největší světovou organizací basketbalu neslyšících uznávanou mezinárodní basketbalovou federací FIBA, od které mimo jiné přebírá i oficiální pravidla hry. Ve své činnosti DIBF také spolupracuje s mezinárodní organizací sportu pro neslyšící – Deaflympics i jejími konfederacemi. DIBF je složena z národních organizací neslyšících basketbalistů, ČR není součástí.

DIBF pro zájemce o basketbal neslyšících organizuje různé vzdělávací programy. V roce 2005 např. poprvé uspořádala mezinárodní kemp, který byl kromě dospělých určen také mladším neslyšícím. Kemp se konal ve Vilniusu v Litvě za finanční podpory mezinárodní basketbalové federace FIBA.

### **6.3.3. Basketbal neslyšících v ČR**

V České republice se s basketbalem neslyšících prostřednictvím organizované sportovní činnosti téměř nesetkáme. V současnosti neexistuje žádný basketbalový klub, který by sluchově postižené sportovce sdružoval. Někteří sluchově postižení žáci se proto zapojují do klasických basketbalových oddílů, těch je ovšem minimum. Zkušenosti s touto modifikací jsou tedy v ČR velmi malé a jediným místem, kde se lze s basketbalem neslyšících setkat, jsou základní a střední školy pro sluchově postižené žáky.

Na základě zpracovaného dotazníku (Houdková, 2008), zaměřeného na aplikaci basketbalu na základních a středních školách víme, že většina těchto škol realizuje basketbal jak povinnou, tak zájmovou formou. Na ZŠ i SŠ jsou organizovány sportovní kroužky, které se kromě jiných sportovních her zaměřují i na basketbal. Např. na moravských školách výuka basketbalu vévodí, což je patrné i na dlouhodobé vyšší medailové úspěšnosti na Celostátních sportovních hrách SP mládeže (Houdková, 2008).

Podle dotazníku Houdkové (2008) dále víme, že se žáci na ZŠ sluchově postižených setkávají s výukou basketbalu často již před nástupem do 6. třídy.



### **6.3.4. Signalizace přerušení hry**

Výsledky dotazníku (Houdková, 2008) ukázaly, že většina vyučujících na ZŠ a SŠ pro sluchově postižené v ČR využívá při rozhodování utkání píšťalku. Takto zvolená forma rozhodování by vždy měla přihlížet k osobním pocitům jednotlivých žáků. Ve hře postižených žáků jde o to, aby hra byla plynulá a aby žáka bavila. Akustickou informaci, kterou žák hned neslyšel, je mu možné poskytnout znovu až později, neboť by to znevýhodňovalo jak jeho, tak jeho spoluhráče.

#### **6.3.4.1. Systém světelné píšťalky**

Na základě polemik teoretických předpokladů o realizaci sportovní hry konkrétně basketbalu u SP žáků mezi vedoucím diplomové práce a diplomatkou v oddělení basketbalu KSH FTVS UK, vznikl návrh pro rozhodování sportovní hry prostřednictvím vizuálních vjemů (Houdková, 2008). Systém světelné píšťalky byl navržen a realizován firmou BARA, spol. s.r.o. Impulzem k jejímu vzniku byla poptávka ze strany ZŠ, SŠ a MŠ pro sluchově postižené v Praze 5 – Radlicích.

Celý systém zahrnuje pět stroboskopických zábleskových přístrojů, které jsou instalovány po obvodu celé tělocvičny. Tyto přístroje se rozblíkají po sepnutí jakéhokoliv tlačítka na speciální klíčence. Výhodou je to, že hráč tyto záblesky zaregistruje téměř okamžitě a to bez ohledu na to, kterým směrem se v daném okamžiku dívá. Stroboskopické jednotky jsou mechanicky chráněny před úderem od míče.

### **6.3.5. Soutěže**

#### **Deaflympiáda**

Tento druh soutěže je pro sluchově postižené jednou z největších sportovních akcí vůbec. Letní a zimní deaflympiády jsou stejně jako olympijské hry pořádány ve čtyřletých intervalech a to vždy rok po olympijských hrách. Tyto hry mají status olympijských her a jsou uznávané mezinárodním olympijským výborem.

## **CZH SPŽ**

Celostátní sportovní hry sluchově postiženého žactva (CZH SPŽ) mají na svém programu mimo ostatních SH také basketbal. Basketbal neslyšících byl do této soutěže zařazen v roce 2000. Hraje se podle pravidel klasického basketbalu.

## **7. Streetball**

Obecně se streetball chápe jako forma basketbalu, která se nabízí v mnoha různých modifikacích a která přímo vychází z podstaty basketbalu. Cílem každého družstva je hodit míč do soupeřova koše a zabránit soupeři, aby získal míč, nebo dosáhl koše. Důležitým faktem je pak to, že se hraje pouze na jeden koš. Vítězem utkání se stává družstvo, které má na konci utkání větší počet bodů nebo družstvo, které dosáhlo stanoveného počtu bodů ještě před ukončením utkání.

Pro účely bakalářské práce uvádím dvě základní dimenze chápání streetballu, které se měnily jednak z hlediska vývoje a jednak z hlediska názorů různorodých skupin lidí.

Dimenze chápání:

- streetball (neoficiální modifikace)
- FIBA 33 basketbal (oficiální modifikace)

I když jsou streetballové aktivity obrovskou zábavou lidí po celém světě, donedávna neexistovala žádná organizace, která by tuto sportovní hru plně řídila a koordinovala. Do vzniku vlastní institucionální praxe se tak streetball nedal považovat za modifikaci basketbalu, která má oprávnění pořádat oficiální soutěže. O oficiální formě streetballu nazvané FIBA 33 basketball (nebo také 3 on 3 basketball, 3x3) tedy mluvíme až od okamžiku, kdy si ho oficiálně vzala na starosti Mezinárodní basketbalová federace FIBA.

Pravidla FIBA ovlivňují v celosvětovém měřítku řízení utkání a soutěží v rámci tzv. institucionální praxe (Velenský, 2011). Je ale otázkou, jak moc o tento krok stáli sami hráči. Ač je streetball – přesněji FIBA 33 basketball horkým adeptem na olympijské hry, většina lidí ho stále vnímá jako aktivitu charakteristickou svojí spontaneitou, na kterou se není třeba nějak systematicky připravovat.

## **7.1. Streetball jako neoficiální modifikace**

V tom nejprimitivnějším slova smyslu můžeme mluvit o streetballu nebo také o street – basketballe jako o jakýchkoliv formách pouličního basketbalu, které se hrají na 1 koš. I když byl název v současnosti nahrazen oficiálním názvem FIBA 33 basketbal, v povědomí lidí stále zůstává název streetball jako nositel neoficiální zábavy a soutěže. Streetball se pak v tomto smyslu může chápat jako průpravná hra, která se přizpůsobuje jednak konkrétním skupinám lidí a jednak podmínkám, které jsou k dispozici. Důležitým rysem je to, že si utkání řídí sami účastníci, aniž by k tomu potřebovali rozhodčí odborníky nebo snad dokonce nějakou systematickou tréninkovou přípravu.

I když jsou již k dispozici oficiální pravidla FIBA 33 basketbalu, ne všichni se jimi řídí a často dávají přednost „vlastním“, domluveným pravidlům, na kterých se domlouvají často až před samotným utkáním. V tomto případě nikdo hráčům neříká kde, kdy a kolik hráčů musí nastoupit k boji. V záměrech takové realizace mají výsledky utkání podružný význam (Kaprálek, Velenský, 2011).

Na druhou stranu ale můžeme mluvit o tendenci, která úzce souvisí s komercializací této sportovní aktivity. Některé firmy přišly s nápadem uspořádání streetballových soutěží, což mělo pro rozmach streetballových aktivit obrovský význam. Je třeba říci, že pravidla těchto soutěží čistě závisela na organizátorech jednotlivých akcí, a proto se mezi sebou pravidla často více či méně lišila.

## **7.2. Historie streetballu**

Vznik streetballu je spjat se vznikem a vývojem basketbalu a nelze ho od něho oddělovat. Basketbal na sebe v průběhu let přebíral různé podoby, které kromě jiného vedly k vytvoření některých modifikovaných forem basketbalu. Podle mínění Velenského (1999) vznik streetballu přímo ovlivnily dva společenské fenomény.

První z nich souvisí s již zmíněným chápáním streetballu jako sportovních aktivit, které jsou nějakým způsobem vázané na venkovní prostředí a na využívání basketbalových košů.

Druhý fenomén je pak spojen s komercializací sportu, kdy se některé firmy rozhodly uspořádat turnaje v basketbalu, které se konaly právě na venkovních hřištích. Počátky těchto turnajů spadají do poloviny 80 let 20. století, kdy se hrálo stále podle neoficiálních, specificky upravených pravidel. Tyto akce sloužily především ke

zviditelnění firem a jejich výrobků. Streetballem se zabývali takové firmy jako jsou NIKE, CONVERS, REEBOK, ADIDAS. Název "Streetball" je zásluhou poslední zmiňované značky.

### **7.2.1. Historie streetballu v USA**

Počátky streetballu sahají do ranných 80. let 20. století v USA – Washington D.C. a New York City. Street – basketballu se věnovali převážně afro – američané, ale i všechny ostatní typy lidí bez rozdílu věku, pohlaví, sociálního postavení, barev pleti nebo náboženského vyznání, což hrálo ve společnosti lidí (především ve společnosti lidí ze sociálně slabších rodin) obrovskou roli. V té době začaly vznikat i první známé týmy výhradně složené z Američanů afrického původu (Nguyen, 2013). Nejznámější z nich byl tým Harlem Globetrotters, který vznikl v roce 1927 a se svoji streetballovou show vystupuje prakticky až do současnosti. O Harlem Globetrotters se tvrdí, že právě oni jsou těmi, kteří vyvrátili do té doby nesmyslný názor, že se černí nemohou ve svých schopnostech, dovednostech a inteligenci rovnat bílým hráčům profesionálního basketbalu. Tento tým v roce 1948 porazil nejlepší basketbalový tým světa Minneapolis Lakes 61 : 59 a o rok později své vítězství obhájil. Tento moment hrál obrovskou roli v otázce „černí vs. bílý“ a to nejen na úrovni streetballu nebo basketbalu. O některých hráčích se pak tvrdí, že byly do profesionálního basketbalu vytaženi „přímo z ulice“, a že tak do basketbalu přinesli nejen mnoho nových prvků, ale také celkově nový styl hry. Streetball, dříve typický pouze pro USA, se časem začal šířit i do dalších částí světa.

### **7.2.2. Historie streetballu v Evropě**

Rozvoj streetballu v Evropě je bezprostředně spojen se stoupající popularitou basketbalu. V roce 1992 se v Barceloně uskutečnily OH, kterých se zúčastnilo i americké družstvo Dream Team složeného z nejlepších hráčů NBA. Tato událost spustila v Evropě nečekané basketbalové šílenství, které se odrazilo i v budování venkovních basketbalových hřišť a tím i rozvoji street-basketballu i v těch nejmenších evropských státech a městech.

Ještě v tentýž rok firma Reabok uspořádala pod názvem BLACKTOM 3 ON 3 BASKETBALL prvních pět velkých turnajů a to na území Německa.

Pro velký zájem se pak podobné soutěže konaly i v dalších evropských státech. Podle vypracovaného projektu se již v roce 1993 uskutečnilo 200 turnajů a to v 18 zemích Evropy (včetně ČR). Soutěže byly rozděleny do 6 kategorií (žáci – žákyně, dorostenci – dorostenky, muži – ženy). Podobných akcí, díky stoupající míře zájemců o streetball, ale i většímu počtu sponzorů, stále přibývalo.

Mezi největší sponzory patřily firmy jako ADIDAS, NIKE, McDONALD'S, COCA COLA a další, které tak měly co dočinění s rozmachem streetballu v Evropě, který se časem začal konat každoročně formou různých soutěží a to již z vypracovaným klíčem postupu od místních úrovní, přes národní až po úroveň mezinárodní). Ze všeho nejdůležitější je však skutečnost, že streetball se zde stal zcela vžitým pojmem i pro spontánní činnost zejména dětí a mládeže. (Velenský 1999). Pro úplnost je třeba zmínit, že žádná z tehdy konaných soutěží nemohla být považována za oficiální. O oficiálním charakteru soutěží můžeme mluvit až v souvislosti se vznikem příslušné řídicí organizace, která v té době neexistovala.

### **7.2.3. *Historie streetballu v ČR***

O této sportovní zálibě v ČR sice nenajdeme žádné písemné doklady, ale existují pamětníci, kteří rádi připomínají, že se streetball v ČR hrál vlastně ještě dříve, než vznikl. Streetball bychom tenkrát mohli hledat pod pojmem „čunča“, jak ho nazývali např. i hráči slavné éry českého basketbalu 60. a 70. let 20. století. Z tohoto je evidentní, že tuto průpravnou hru využívaly především starší generace našich hráčů, kteří v něm spatřovali nejenom vítané zpestření tréninkových a soutěžních povinností, ale také vhodnou příležitost vyzkoušet si různé způsoby spolupráce a to ve zjednodušených herních podmínkách.

Pravidla, podle kterých dříve čeští hráči tzv. čunču hráli, přebíraly i mnohé hrací řády, podle nichž se pak po dlouhé období konaly také soutěže ve streetballu na našem území, ale i jinde v Evropě. Podle Velenského (1999) se čunča nabízela v různých modifikacích průpravné hry (menší počet hráčů, přizpůsobování pravidel potřebám hráčů, menší hrací ploše apod.).

### **7.3. ČSF**

Česká streetballová federace vznikla v roce 1996 za iniciativy pana Ing. Igora Bayera, který také uspořádal první streetballový turnaj. ČSF vznikla za účelem popularizace streetballu. Cílem bylo k této sportovní aktivitě přilákat co největší množství lidí. Klíčovým projekt ČSF je Streetball-mania, která je zároveň její hlavní aktivitou. Streetball-mania na českém území organizuje většinu hlavních turnajů – podrobněji níže.

### **7.4. FIBA 33 basketbal**

FIBA 33 basketbal vznikl na principech basketbalu a tím si tak zachovává i jeho podstatu. V celosvětovém měřítku se řídí pravidly Mezinárodní basketbalové federace FIBA určené pro 33 basketbal. Stejnými pravidly se řídí 33 basketbal na našem území a to prostřednictvím zájmové skupiny ČBF 3x3 v rámci České basketbalové federace. ČBF 3x3 v roce 2012 poprvé vyhlásila celostátní soutěž ČBF 3x3 – Tour.

33 basketbal má oproti basketbalu několik specifických rozdílů. První z věcí, kterou jsem již zmínila výše, je to, že se FIBA 33 basketbal hraje pouze na 1 koš a to na venkovních hřištích. Tím se tu eliminuje i počet hráčů ve hře – na hřišti jsou v dané chvíli 3 hráči jednoho a 3 hráči druhého týmu. Důležité je to, že tu není přechodová fáze, která je pro basketbal velmi typická. Útočná fáze má tak charakter pouze postupné útoku, rychlý protiútok se v 3x3 nevyskytuje. Přechod z útoku do obrany je mnohem rychlejší a vyžaduje tak od sportovců vysokou úroveň reakční rychlosti. V utkání dále můžeme vyzorovat výraznou aplikaci osobní obrany, která jednoznačně v 3 on 3 basketballu převládá nad obranou zónovou.

Podle Velenského (1999) mají činnosti, které hráč vykonává v utkání, charakter kombinovaného či smíšeného zatížení. Hráči by měli vydržet poměrně vysoké tempo po celé utkání, což vyžaduje vysoké nároky na úroveň trénovanosti. Velenský (2000) se také zmiňuje, že činnosti, vyskytující se v utkáních krátkodobě (třeba i jednu až dvě vteřiny – odraz, výskok, chycení míče, dopad a stažení míče), avšak opakovaně, mají rozhodující vliv na efektivitu finálního řešení herních situací jak v útoku, tak v obraně.

### **7.4.1. Herní činnosti jednotlivce**

Herní činnosti jednotlivce můžeme definovat jako konkrétně zaměřené pohyby nebo pohybové celky, jimiž hráč řeší svoje herní úkoly v utkání (Velenský, 1999). Tyto činnosti jsou pozorovatelnou částí herního výkonu při utkání, podle kterých jsou hráči také hodnoceni.

V 3 on 3 basketballe jsou útočné činnosti jednotlivce shodné s těmi basketbalovými. Jedná se o (Velenský, 1999):

- uvolňování bez míče
- uvolňování s míčem na místě
- uvolňování s míčem v pohybu – dribling
- střelba
- přihrávání a chytání míče
- clonění
- doskakování

Provedení útočných činností se od provedení v basketbalu liší realizací na menším prostoru.

Obranné činnosti jednotlivce (Velenský, 1999):

- krytí útočníka bez míče
- krytí útočníka s míčem (na místě a v pohybu)
- krytí útočníka po střelbě a obranné doskakování

Krytí prostoru proti převaze útočníků v 3 on 3 basketballe téměř nenastává, a proto se do základního dělení obranných činností jednotlivce nezařazuje.

### **7.4.2. Hřiště a vybavení**

3 on 3 basketball se hraje na hřišti o rozměrech 15 m X 11 m, přičemž se může ke hře využít polovina standardního basketbalového hřiště. Ve všech kategoriích se využívá míč velikosti 6, který v normálním basketballe využívají ženy. Hraje se na 1 koš.

### **7.4.3. Modifikace pravidel**

Napřed je třeba říci, že oficiální pravidla FIBA 33 basketbalu obsahují pouze specifická pravidla, která se od basketbalu odlišují, a která nejsou uvedena v jeho pravidlech. Pro pochopení podstaty hry je tak důležité nejprve prostudovat oficiální pravidla basketbalu. Pravidla FIBA jsou platná pro všechny herní situace (Kaprálek, Velenský (2011).

Pravidla 3 on 3 basketballu jsou rozděleny do 13 článků. a jsou platná pro všechny herní situace níže se zmíním o těch, které považuji za nejdůležitější a které svým způsobem dotváří (vedle základních pravidel basketbalu) podstatu hry (ČBF, 2013):

- **hřiště a míč**

Zmíněno výše v podkapitole Hřiště a vybavení.

- **týmy**

Tým se skládá ze čtyř hráčů, přičemž na hřišti mohou být vždy 3 hráči jednoho týmu. V basketbalu může být na soupisce 12 hráčů, na hřiště pak 5 hráčů jednoho týmu.

- **rozhodčí**

Oficiální pravidla do hry zapojila také rozhodčí. Jedná se o 1 nebo 2 rozhodčí. Dále musí být k dispozici 2 měřiči času a skóre. V původním pojetí streetballu existovali pouze takzvaní pozorovatelé, kteří do hry zasahovali jen ve sporných případech. Celé utkání si tak řídili sami účastníci.

- **skórování**

Naproti basketbalu je střelený koš z vnitřního území počítán za 1 bod a z třítbodového území za 2 body. Bodová hodnota úspěšného trestného hodu zůstává stejná – 1 bod.

- **hrací čas/vítěz utkání**

3 on 3 basketball se od basketbalu liší také počtem hracích period v utkání. Pro 3 on 3 basketball je stanovena 1 hrací perioda dlouhá, stejně jako v basketbale, 10 min. Hodiny utkání musí být zastaveny ve všech situacích, kdy je míč mrtvý nebo se střílí trestný hod. Vítězem utkání je tým, který má na konci utkání větší počet bodů nebo také



tým, který dosáhl určeného počtu bodů již v průběhu utkání – při utkání, které trvá 10 min, je i určený počet bodů 10.

- **7 faulů/trestné hody**

Družstvo je potrestáno trestným hodem soupeře po 7 a každém následujícím faulu, což je v porovnání s basketbalem o 2 více. Při 4 osobní chybě hráče pak dochází k situaci, kdy hráč musí až do konce utkání opustit hřiště. V basketbalu je toto pravidlo nastaveno na 5 osobních chyb. Pokud hráč fauluje soupeře při střelbě ve vnitřním území, soupeř hází 1 trestný hod. 2 trestné hody hází, pokud je faulován mimo vnitřní území? x

- **zdržování**

Tým držící míč musí vystřelit nejpozději do 12 s, což je o polovinu kratší čas než v basketbale.

- **princip hry**

Po každém úspěšném koši ze hry nebo z trestného hodu útočícího družstva nastává situace výměny v držení míče. Míč se do hry uvádí pomocí driblingu nebo přihrávky z podkoše do vnějšího území, to znamená za čaru tříbodového území, jak ji známe z basketbalu. Pokud nepadne koš a míč doskočí bránící družstvo, musí se s míčem dostat opět do vnějšího území a pak teprve hrát na koš. To samé platí, pokud bránící družstvo sebere míč útočícímu družstvu.

#### **7.4.4. Soutěže**

Velký vzestup streetballu – 3 on 3 basketballu v posledních letech nastal díky většímu zájmu v médiích o exhibice známých týmů a akcí: City Slam, AND1 Mixtape Tour, Slam Nation, Ball4Real, Streetball Extreme apod (Nguyen, 2013). Kromě toho začala FIBA oficiálně organizovat mezinárodní soutěže typu World Tour, MS atd., což hraje ve vnímání streetballu a zájmu o něj, výraznou roli.

##### ***World Tour***

Jedná se o mezinárodní turnaje, které svou aktivitou navazují na streetballové turnaje organizované v Evropě Streetballovou asociací. K projektu World Tour se připojují streetballové federace po celém světě, mimo jiné i ČSF.

Základem soutěže jsou kvalifikační turnaje na národních úrovních, jejichž nejlepší družstva jsou pak vysláni do mezinárodních turnajů organizovaných mezinárodní basketbalovou federací. Tyto turnaje se konají v předem vybraných městech a věk účastníků nesmí být menší než 18 let. Na národní úrovni se musí uskutečnit minimálně tři turnaje. Nejlepší týmy postupují do národního finále, kde se utkají o postup na již zmíněné turnaje mezinárodní.

Turnaje World Tour se může zúčastnit maximálně 16 týmů z celého světa. Odměna pro nejlepší týmy je stanovena peněžně. Kromě výsledků družstva se hodnotí i výkon jednotlivých hráčů. Pro tyto účely je vytvořen žebříček hráčů, který je průběžně během soutěže aktualizován. Každý hráč je ohodnocen příslušným bodovým koeficientem a to jak na národní, tak mezinárodní úrovni. Protože hráči nemusí být součástí pouze jednoho týmu a nemusí se účastnit pouze jednoho turnaje, musí být hodnocení individuálně. Národnost hráčů jednoho družstva může být různá a záleží čistě na rozhodnutí hráčů. Celá soutěž je doplněna hudbou a zábavou tak, aby byla co nejvíce atraktivní a přilákala co nejvíce lidí. Kromě turnajů dospělých je zařazen turnaj pro mladší hráče, kterého se může zúčastnit cca 200 – 300 hráčů.

### **Top soutěže**

Soutěže, v kterých jednotlivá družstva reprezentují svůj stát – svoji federaci. Aby se hráči mohli těchto soutěží zúčastnit, musí být registrováni. Pro národní soutěže stačí klasická národní registrace hráče, pro mezinárodní úroveň pak registrace u mezinárodní basketbalové federace a účast minimálně na jednom národním turnaji.

Startuje se jak v mužské, ženské i smíšené kategorii. Mužských týmů se může zúčastnit 32, ženských pak 24. Na Mistrovství světa se hráči kvalifikují stejně jako na World Tour, to znamená, že musí úspěšně projít třemi národními turnaji a zvítězit v národním finále. Každá zóna mezinárodní basketbalové federace má pak určené kvóty účastníků.

### **Mistrovství světa**

Zatímco se MS juniorů koná každý rok, mistrovství světa seniorů se koná vždy po dvou letech.

## **Olympijské hry**

Celý koncept FIBA 3x3 směřuje k té nejvyšší metě, o čemž svědčí i její heslo „z ulice na olympiádu“. Heslo jasně poukazuje na to, jak byl streetball chápán dřív a jak je chápán dnes. 3 on 3 byl po velkých snahách mezinárodní basketbalové federace opravdu do programu olympijských her zařazen – jako ukázkový sport olympijských her konajících se v Riu de Janeiro již pro rok 2016 v Riu. Zařazení 3 on 3 má být příležitostí pro navýšení počtu basketbalistů, ale také pro hráče, kteří na klasický basketbal z nějakých důvodů nestačí.

FIBA se ve svých aktivitách zaměřuje také na mládež. Za jeho snahy se 3 on 3 basketball objevil na olympijských hrách mládeže. Kromě toho se jedná o jeho zařazení také do programu univerziád.

### **7.4.4.1. Soutěže v ČR**

V ČR zaštiťuje většinu oficiálních soutěží klíčový projekt ČSF - Streetball-mania. Těmito soutěžemi jsou na mysli tyto turnaje (Streetball-mania, 2013):

- Český Pohár
- Pražská streetballová liga
- Děčínská streetballová liga
- Slam Dunk Contest
- Prague International streetball cup
- Den dětí se streetballem

#### **Český Pohár**

Jedná se o sérii streetballových turnajů konaných v různých městech České republiky. Soutěž je rozdělena do 6 věkových kategorií. Účastnit se mohou muži i ženy. Do finále ČP se kvalifikují pouze nejlepší týmy ve svých kategoriích. V rámci turnaje probíhá soutěž Slam Dunk Contest – největší smečářská soutěž v ČR.

#### **Pražská streetballová liga**

Pražská streetballová liga (PSL) je vůbec první oficiální soutěží streetballu v ČR. Soutěž vznikla na základě hráčské poptávky o pravidelnou letní soutěž. Turnaj má vyhlášen ve dvou kategoriích – muži a ženy. V základní části jsou týmy rozděleny do

jednotlivých skupin, v rámci kterých bojují o postup do play off a následně o titul mistra PPL. Hrací dny připadají kromě pátku na všechny všední dny.

### **Děčínská streetballová liga**

DSL je relativně novou streetballovou aktivitou v Děčíně. Systém turnaje Děčínské streetballové ligy je shodný se systémem PSL. Účastnit se mohou pouze muži.

### **Prague International streetball cup**

PIS je jedním z nejvyhledávanějších turnajů Evropy, kterého se mohou účastnit pouze nejlépe umístěné týmy z národních soutěží. Soutěž je určena mužům ve věku 18 a více let. Podmínkou účasti je mužské pohlaví a minimální věk 18 let. Turnaj se koná každoročně přímo na Václavském náměstí. PIS kromě 3 on 3 basketballu zahrnuje také soutěž ve smečování "Slam Dunk Battle for Europe".

### **Den dětí ze streetballem**

Akce je určena pro žáky základních škol Prahy 1. Soutěž je vypsána pro smíšená družstva ve 3 věkových kategoriích.

ČBF 3x3 pak organizuje soutěž ČBF 3x3 TOUR. První ročník turnaje proběhl teprve v roce 2012. Akce se řídí pravidly FIBA s úpravami pro basketbal 3x3. Soutěží se v kategoriích muži Over 18 a ženy over 18. Turnaj je tvořen čtyřmi turnaji v různých městech ČR. V letošním roce to jsou tyto města (ČBF, 2013):

- Brno (1.6.2013)
- Ostrava (8.6.2013)
- České Budějovice (15.6.2013)
- Ústí nad Labem (22.6.2013)

Nejlepší týmy pak postupují do finále. Součástí jsou i různé doprovodné soutěže – soutěž ve střelbě za dvoubodovým obloukem, soutěž ve smečování, soutěž ve střelbě trestných hodů. První ČBF 3x3 Tour (2012) proběhla za podpory FIBA Europe. Podpora byla znatelná zejména v oblasti herního vybavení a hřišť – 8 palubovek, 9 košů, 9 digitálních ukazatelů skóre atd. Hřiště můžeme vidět na obr. v příloze 2.

## 8. Minibasketbal

Minibasketbal je zvláštním typem modifikace basketbalu určeným hráčům ve věku od 8 do 12 let. Podle Velenského (2011) mluvíme o zvláštním typu modifikace zejména proto, že se FIBA před lety zřekla zodpovědnosti za řízení a tvorbu jednotných ustanovení pro realizaci soutěží v této modifikaci. Primárním důvodem měla být nespokojenost členských států mezinárodní basketbalové federace s tím, že oficiální soutěže v minibasketbale urychlují výkonnost a odvádějí pozornost od přiměřeného tréninkového procesu dětí, tedy od vytváření optimálních podmínek pro učení se herním dovednostem.

I když na stránkách mezinárodní basketbalové federace stále nalezneme pravidla určená minibasketbalu, soutěže, které se konají v rámci členských států, FIBA nijak neřídí ani neorganizuje. Řízení soutěží je tedy v plné kompetenci jejich jednotlivých členů. Podle Kaprálka a Velenského (2011) lze v přístupu k minibasketbalu vysledovat tři různorodé tendence:

1. státy s jednotnou organizací a řízením minibasketbalových soutěží
2. evropský přístup k minibasketbalu „Nechce děti hrát!“
3. USA – hledání vhodných forem a pravidel basketbalu pro nejmenší děti

První tendence směřuje k jednotné organizaci soutěží a to včetně pravidel a přísného způsobu rozhodování. Tato tendence skrývá značné nevýhody. Realizace oficiálních – mistrovských soutěží pro kategorie nejmladších hráčů totiž později vede k obtížně napravitelným pochybením v ontogenezi herního výkonu, a to hned od jejího počátku. Tuto tendenci bohužel zastává i ČR.

Druhá tendence je mnohem volnější. Minibasketbalové soutěže mají povahu polooficiálních soutěží a nejsou odkázány pouze na řízení hlavní instituce. Neznamená to však, že by národní basketbalové organizace minibasketbal nepodporovaly. Spíše jen neusilují o okázalost výkonnosti a výsledků. Ve státech s tímto přístupem mají utkání charakter výhradně tréninku. I když se soutěže řídí podle předem přijatých pravidel, rozhodování v nich je doplněno určitou tolerancí vůči přestupkům. Tento způsob realizace utkání přináší mladým hráčům příjemné prožitky, jehož průběh je pak také mnohem plynulejší a klidnější. Výhodou je i efektivní diagnostická činnost ze strany trenérů.

Třetí tendence k nám zatím proniká jen v podobě webových a tištěných materiálů z USA. Název minibasketbal se tu téměř nepoužívá. Mluví se tu spíše o vhodných formách či pravidel basketbalu pro nejmladší věkové kategorie hráčů a hráček. Podle Kaprálka a Velenského (2011) tento přístup sleduje dva hlavní a propojené záměry: motivační a učební. U mladých hráčů se zdůrazňuje především „radost ze hry“ – v USA jde o odborný pojem. Radost ze hry je základním kamenem pro setrvání dětí u basketbalu. Učební záměry vedou k pochopení podstaty soupeření v konkrétní SH a na přenos osvojovaných herních dovedností, zejména individuálních, do zjednodušených herních podmínek (Kaprálek, Velenský, 2011). Utkání a soutěže jsou realizovány s menším počtem hráčů, což vede jednak k častějšímu kontaktu s míčem, k vyšší přehlednosti při plnění obranných úkolů, ke snížení náročnosti taktiky, k většímu výskytu situace jeden na jednoho a jednak k větší radosti a uspokojení ze hry. Nakonec je třeba říci, že o tuto tendenci usiluje i ČR.

### ***8.1. Stručná historie minibasketbalu***

Minibasketbal se zrodil v r. 1951 v USA z nápadu J. Archera, který jej původně pojmenoval Bidy-basketball (Dobry a Velenský, 1980). Brzy poté se začaly v různých zemích světa pořádat pravidelné minibasketbalové soutěže. Hra byla původně určena dívkám a chlapcům ve věku od 8 do 12 let. Důležitým mezníkem je rok 1968, kdy byla založena C.I.M. (Comité International de Minibasketball), která při mezinárodní basketbalové federaci FIBA působila jako samostatný mezinárodní orgán. V téže roce byla uspořádána koncepce mistrovství světa, která byla později nahrazena světovými festivaly minikošíkové, tzv. světovými jamboree.

Na našem území byly první soutěže pořádány v roce 1967 (Libeň, Dejvice, Všetaty). O rok později byla při Českém svazu košíkové ustanovena komise minikošíkové. Od téhož roku se konaly celostátní přebornické soutěže. Rok 1976 je spojen se zařazením minibasketbalu do zimní části masových sportovních soutěží pro mladší žactvo, vyhlášených MŠ ČSR, ČUV SSM a ČÚV ČSTV.

## **8.2. Modifikace pravidel**

Česká republika se řídí pravidly České asociace minibasketbalu (2012) tj. složky ČBF. Je třeba zmínit, že většina pravidel je shodná s pravidly basketbalu FIBA. (pravidla klasického basketbalu). Ustanovení shodná s pravidly FIBA se v pravidlech minibasketbalu neuvádí. Pro pochopení podstaty je však jejich znalost nutná. Minibasketbal se řídí podle těchto hlavních pravidel (ČAMB, 2012):

- **Věkové vymezení**

1.1. Do kategorie staršího minižactva patří hráči a hráčky, narození 1.1.2000 a mladší

1.2. Do kategorie mladšího minižactva patří hráči a hráčky, narození 1.1.2001 a mladší

1.3. Do kategorie nejmladšího minižactva patří hráči a hráčky, narození 1.1.2002 a mladší

- **Výška koše**

V kategorii staršího minižactva je výška obroučky nad zemí 305 cm.

V kategoriích mladšího a nejmladšího minižactva je výška obroučky nad zemí 260 cm.

- **Velikost míčů**

Ve všech kategoriích minibasketbalu je určena velikost míče č.5. Obvod míče nesmí být menší než 68 a větší než 73 cm a váha nesmí být menší než 450 a větší než 500 g.

- **Hrací doba**

Ve všech kategoriích minibasketbalu je hrací doba 4 x 8 minut čistého času.

- **Střídání**

Ve všech kategoriích minižactva může každý hráč nastoupit pouze ve dvou čtvrtinách utkání.

- **Osobní obrana**

6.1. Ve všech kategoriích minižactva jsou družstva povinna uplatňovat osobní obranu po celou dobu utkání.

6.2. Pravidlo obranných 3 vteřin

- platí, pokud je míč v přední části hřiště družstva majícího míč pod kontrolou.
- Obránce nesmí stát ve vymezeném území pod svým košem sám déle než tři vteřiny, pokud nemá na dosah délky jedné paže svého útočníka nebo pokud míč není ve vymezeném území.

- Porušení tohoto pravidla je přestupkem, který se bude trestat střelbou jednoho trestného hodu a následným vyhazováním ze zámezí.
- Porušení tohoto pravidla se nezapočítává do celkových chyb družstva.
- Střelce trestného hodu určí trenér družstva a musí to být hráč, který byl v době přestupku na hřišti.
- **Zákaz používání clon**

V kategorii nejmladších a mladších mini je zakázáno clonění. Porušení tohoto pravidla se bude posuzovat jako útočný faul a stejně bude i trestáno.

ČAMB vytvořila pro své nejmladší svěřence tzv. "Desatero mladého basketbalisty – mladé basketbalistky", které pojednává o zásadách chování hráče v minibasketbalu (viz příloha 1). Obdobná desatera jsou vytvořena pro trenéry malých basketbalistů i pro fanoušky. Desatera by měla přispět k vytvoření fair – play prostředí v českém minibasketbalu.



## Závěr

Náplní této bakalářské práce byla analýza jednotlivých modifikací basketbalu. Sběr informací probíhal na základě literární rešerše. Již v úvodu jsem se zmínila o nedostatečnosti publikací, které by se touto tematikou zabývaly. Většina informací tedy pochází ze zdrojů, které se modifikacím basketbalu primárně nezabývají. K vytvoření uceleného obrazu bylo třeba tyto „střípky“ (informace) z jednotlivých podkladů slepit dohromady. Bakalářská práce obsahuje jednak základy teorie modifikací, a jednak podrobnější informace o jednotlivých modifikacích basketbalu (s vyzvednutím basketbalu vozičkářů a streetballu).

Dominantní postavení basketbalu vozičkářů ve sportovním světě handicapovaných sportovců zastihuje situaci v ČR. Studováním o basketbalu vozičkářů jsem si potvrdila, že jako handicapovaná osoba zabývající se o basketbal, jen stěží najdete klub, v kterém byste mohli své sportovní potřeby uspokojit. Dobří hráči z českých klubů většinou odchází do zahraničí, kde je situace o mnoho příznivější. Primárním důvodem je malá nabídka národních soutěží. Nových hráčů je velmi málo. Kluby jsou handicapovaným lidem nedostupné z mnoha hledisek. Ať už to jsou finanční záležitosti nebo záležitosti spojené se složitou dopravou do měst, kde kluby působí. Velkým přínosem je v této oblasti nově založený klub v Pardubicích. My jen můžeme doufat, že časem takových klubů vznikne víc, neboť je basketbal vozičkářů podle mého názoru velmi přínosnou modifikací basketbalu.

Bakalářská práce kromě výše zmíněné modifikované sportovní hry vyzdvihuje také streetball. Aby čtenář pochopil podstatu streetballu, bylo ho třeba dále rozdělit na dvě odlišné tendence. Podstata obou tendencí směřuje k odlišnému cíli a to si je třeba uvědomit. Charakter streetballových aktivit je lidem povětšinou známý, ale co FIBA 33 basketbal? Jeho postavení ve světě plně vystihuje heslo mezinárodní basketbalové federace FIBA „z ulice na olympiádu“. Ve shrnutí to tedy znamená, že se původní poslání této modifikované formy basketbalu mění. Je otázkou, do jaké míry o tento krok stáli sami sportovci. Zjednodušeně se dá říci, že každý sportovec přilne k jedné z tendencí. Značné rozdíly mezi názory na streetball najdeme i v ČR. Někteří ho hrají prioritně pro pobavení, jiní pro úspěch. Při podrobném vyhledávání informací jsem došla k závěru, že nejméně výhodné postavení v oblasti sportu ČR má basketbal neslyšících. Četnost neslyšících hráčů basketbalu je velmi nízká, resp. žádná. Výjimkou

jsou hráči, jimž jejich nízký stupeň sluchového postižení dovoluje zapojit se do basketbalu zdravých. Největší význam tak připadá základním a středním školám neslyšících, kde je spolu s dalšími sportovními hrami basketbal zařazen. Postavení další basketbalové modifikace - minibasketbalu závisí na konkrétním státu. Vždy bychom se měli řídit tím, co děti chtějí a vyžadují. Tomu tak bohužel vždy nebývá.

Vypracování bakalářské práce pro mne bylo velkým přínosem, doufám tedy, že ke stejnému závěru dojdou i všichni ostatní, kteří si našli čas a práci si přečetli.

## Seznam použité literatury

1. DOBRÝ, L., VELENSKÝ E. *Košíková: teorie a didaktika*. 2. přeprac. vyd. Praha: Státní pedagogické nakladatelství, 1987, 303 s.
2. DAŘOVÁ, K. a kol. *Klasifikace pro výkonnostní sport zdravotně postižených*. Praha: Karolinum, 2008, 89 s. ISBN 978-80-246-1520-2.
3. FIBA 33 – An exciting version of the game. *Assist Magazine*. 2010. č. 45., p. 30 – 31.  
Dostupné z www:  
<http://www.fiba.com/downloads/assistmagazines/2010/FIBA-ASSIST-45.pdf>
4. NGUYEN, P. *Historie streetballu*. [online]. 2013. [cit. 2013-04-19]. Dostupné z:  
<http://czechstreetball.cz/page/historie-streetballu>
5. NYKODÝM, Jiří a kol. ET. *Teorie a didaktika sportovních her*. Brno. Masarykova univerzita: FSpS MU, 2006. 120 s. 1. vydání. ISBN 80-210-4042-4.
6. HOUDKOVÁ G., *Basketbal jako součást programů pohybových aktivit sluchově postižených na základních a středních školách v České Republice*. Praha: 2010. Diplomová práce. UK FTVS.
7. JEŠINA, O., KUDLÁČEK, M. *Aplikovaná tělesná výchova*. 1. vyd. Olomouc: Univerzita Palackého, 2011, 180 s. ISBN 978-80-244-2738-6.
8. KAPRÁLEK, T., VELENSKÝ M. FIBA 33 basketbal – Nová sportovní hra? *Tělesná výchova a sport mládeže*. 2011, roč. 77., č. 5., p. 8 – 16.
9. KAPRÁLEK, T., VELENSKÝ, M. Význam pravidel basketbalu a jeho modifikace. *Tělesná výchova a sport mládeže*. 2011, roč. 77, č. 4., p. 11–19. ISSN 1210-7689.
10. KÁLEBE, J. *Basketbal vozíčkářů (pravidla zdrav. klasifikace)* 1. vyd. Olomouc: Univerzita Palackého, 1991, 55 s. ISBN 80-7067-216-1.
11. KÁBELE, J. *Sport vozíčkářů*. 1. vyd. Praha: Olympia, 1992, 196 s. ISBN 80-7033-233-6.
12. KŘIČEK, J., VELENSKÝ, M. *Modifikace korfbalu pro školní TV*. Praha: KSH UK FTVS, 2013.

13. KUDLÁČEK, M., VÁLEK *Aplikované pohybové aktivity pro osoby s tělesným postižením*. 1. vyd. Olomouc: Univerzita Palackého v Olomouci, 2007, 122 s. ISBN 978-80-244-1655-7.
14. PELIKÁN, M. V Pardubicích se má čile k světu basketbalový klub vozíčkářů. *Vozíčkář – časopis nejen pro sedící*. 2011. roč. 20., č. 1., p. 43 – 44.
15. TÁBORSKÝ, F. a kol. *Základy teorie sportovních her*. Praha : Univerzita Karlova, 2007.
16. VALOVÁ, H. Basketbalisté se bez Vaší podpory neobejdou. *Vozíčkář – časopis nejen pro sedící*. 2011. roč. 20., č. 1., p. 39.
17. VELENSKÝ, M. *Pojetí učiva v předmětu Brankové hry I (basketbal)*. [online]. Praha: KSH UK-FTVS, [cit. 2013-04-19]. Dostupné z www: [http://www.ftvs.cuni.cz/elstudovna/download.php?dir=./obsah/branka/doc&soubor=BK\\_grant\\_pojeti\\_uciva.doc](http://www.ftvs.cuni.cz/elstudovna/download.php?dir=./obsah/branka/doc&soubor=BK_grant_pojeti_uciva.doc)
18. VELENSKÝ, M. a kol. *Průpravné hry*. Praha : Karolinum, 2005
19. VELENSKÝ M., *Streetball. Sportovní hra tříčlenných družstev na jeden koš*. Praha: Olympia, 2000.
20. SUYAMA, T. a kol. *Twin basketball for those with cervical cord injuries* [online]. Macomb: Challenge Publications, 1998 [cit. 2013-04-19]. Dostupné na www: <http://search.proquest.com.ezproxy.is.cuni.cz/docview/213204261/abstract/13D827547E73E7297D7/5?accountid=35514>
21. WINNICK, Joseph P. *Adapted physical education and sport*. 2nd ed. Champaign: Human Kinetics, 1995, 458 s. ISBN 0873225791

#### Internetové zdroje:

22. IWBF. [online]. [cit. 2013-04-15]. Dostupné z: [www.iwbf.org](http://www.iwbf.org)
23. DIBF. [online]. [cit. 2013-04-13]. Dostupné z: [www.dibf.org](http://www.dibf.org)
24. FIBA. [online]. [cit. 2013-03-23]. Dostupné z: [www.fiba.com](http://www.fiba.com)
25. ČBF. [online]. [cit. 2013-03-15]. Dostupné z: [www.cbf.cz](http://www.cbf.cz)
26. Streetball-mania. [online]. [cit. 2013-03-27]. Dostupné z: [www.streetball-mania.cz](http://www.streetball-mania.cz)

## **Seznam příloh**

1. Desatero mladého basketbalisty, basketbalistky
2. Fotografie basketbalových týmu vozíčkářů v ČR
3. Fotografie streetbalu
4. Loga mezinárodních organizací

## Příloha č. 1: Desatero mladého basketbalisty (basketbalistky)



# DESATERO MLADÉHO BASKETBALISTY MLADÉ BASKETBALISTKY

1. Důvěřuji svému trenérovi a dbám jeho rad.
2. Basketbalový trénink vždy absolvuji s maximální koncentrací a úsilím.  
Čas zde strávený je pro mě přínosem, nikoliv ztrátou.
3. Ctím své rodiče. Vděčím jim za to, že mě přivedli k basketbalu a že mě při něm podporují.
4. Nikdy, ani v zápalu boje, nenapadnu či úmyslně nezraním svého soupeře.  
K soupeři se chovám tak, jak očekávám, že se on bude chovat ke mně.  
Ve hře soupeř, po zápase kamarád.
5. Co není moje, mi nepatří. Druhými zapomenuté věci odevzdám vždy trenérovi.
6. Pro basketbalové zájmy nebudu nikdy zanedbávat své školní povinnosti.
7. Nikdy a nikde nebudu pomlouvat, posmívat se či jinak zneuctívat své, či soupeřovy hráče.
8. Ve všech utkáních, za jakéhokoliv stavu, se vždy budu ze všech sil snažit podat co nejlepší výkon.
9. Od svého trenéra dokážu přijmout jakoukoliv kritiku. Ať již jde o výkon v utkání, či jen v tréninku.
10. Své rodiče budu nabádat k slušnému povzbuzování. I basketbal je totiž jenom hra!



**Příloha č. 2: Fotografie basketbalových týmů vozíčkářů v ČR**



Basketbalový tým vozíčkářů – BVS Pardubice



Basketbalový tým SK Hobit Brno

### Příloha č. 3: Streetball



ČBF 3x3 Tour 2012 – hřiště FIBA Europe

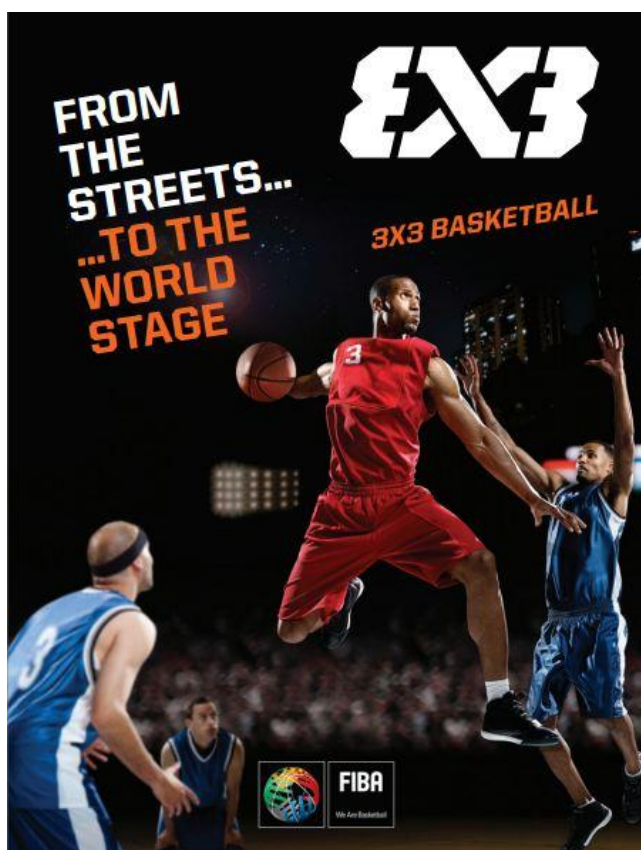

FIBA a její projekt "z ulice na olympiádu"



**Příloha č.4:** Loga mezinárodních organizací



Logo organizace DIBF



Logo organizace IWBF



Logo organizace FIBA



Logo organizace FIBA 3x3 basketbalu