

Univerzita Karlova v Praze
Filozofická fakulta



Bakalářská práce

2011

Kristýna Freiová

Univerzita Karlova v Praze
Filozofická fakulta
Katedra teorie kultury (kulturologie)

Bakalářská práce

Kristýna Freiová

Obilí ve středověké kultuře českých zemí

Cereal in the medieval culture of the Czech lands

Praha 2011

vedoucí práce: PhDr. Vladimír Czumalo

Poděkování: Ráda bych upřímně poděkovala vedoucímu bakalářské práce PhDr. Vladimíru Czumalovi, za jeho trpělivost, čas který mi věnoval a rady, bez kterých by má práce zdaleka nevypadala tak, jak ji předkládám. Dále bych chtěla poděkovat panu Karlu Soukupovi, který si práci přečetl a gramaticky opravil.

Prohlašuji, že jsem bakalářskou práci vypracovala samostatně, že jsem řádně citovala všechny použité prameny a literaturu, a že práce nebyla využita v rámci jiného vysokoškolského studia či k získání jiného nebo stejného titulu.

V Praze dne

podpis

Abstrakt

Zemědělství se v dějinách lidstva objevilo před 12 000 - 5 000 lety. Lidé se tehdy začali usazovat, aby se primárně věnovali obdělávání půdy a pěstování obilnin, které poznali jako divoce rostoucí rostliny. Nový způsob života postupně změnil společenský i kulturní řád. Návrat k původnímu způsobu života nebyl nemožný.

Před příchodem Slovanů na území dnešní Moravy a Čech postupně hospodařily na našem území různé indoevropské kmeny. Nejvýznamnějšími z nich byli Keltové a Germáni. Na jejich zemědělskou činnost navázali Slované přicházející z východních částí Evropy snad v druhé polovině 6. století. Po prvotních státních útvarech, z nichž se dá doložit pouze existence Velké Moravy, vznikl raný český stát. I ve zdejší kultuře mělo obilí svou nenahraditelnou úlohu. Zemědělská činnost byla hlavním zdrojem obživy celého obyvatelstva. V tomto období se pěstovalo proso a pluchaté pšenice jednozrnka a dvouzrnka, které postupně ustoupily pšenici obecné a ječmenu. Půda se obdělávala dřevěnými rádly, která půdu pouze rozrývala. Obilí, které se sklízelo pomocí srpů, se ukládalo v zemních jamách. Aby byly obilniny pro člověka lépe stravitelné, semílaly se na mouku. Nejprve k tomu účelu sloužily různé rotační ruční mlýnky a až od 12. století velké mlýny na vodní kolový pohon. Obilná strava byla vesměs prostá. Pouze velmoži a panovník si mohli dovolit honosnější jídla, než jakým byl chléb nebo kaše, například z masa. Před vznikem českého státu a v jeho raném období se na našem území uplatňovala pohanská symbolika s obilím spojená. Křesťanští kněží se jí snažili potlačit více jak dvě století. Ale obilí má svou symboliku i v křesťanství.

Blahodárný vliv na rozvoj zemědělské činnosti měl příchod mnišských řádů do českých zemí. Pokračující zemědělská kolonizace našeho území zlepšila hospodářskou situaci knížectví. České země se během 10. – 12. století staly uznávanou obilnicí západní Evropy. Většina obyvatelstva žila ale s neustálým strachem z hladu. Pěstování pšenice obecné, ječmene a prosa doplnilo žito a pohanka. K orbě se začalo užívat plazového rádla. Jídelníček prostých lidí se příliš nezměnil. Hlavním pokrmem byl pro vesničany chléb. O zvláštních příležitostech se pekly například koláče. Vařily se také polévky a samozřejmě kaše.

Období mezi 13. a 15. stoletím bylo poměrně bouřlivé. Přineslo několik politických zvratů a změn v rámci panovnické moci. Hojně se začala stavět města, která se stala novým konkurentem šlechty i vesničanů a vytvořila masivní tlak na produkci obilnin. V pozici hlavního orného nástroje nahradil rádlo pluh. V zemědělské činnosti šlo o revoluci, kterou

podtrhlo zavedení trojpolního systému. Pěstování žita zatlačilo do pozadí pšenici obecnou, do té doby vysévanou především pro ty, kteří si dražší obilninu mohli dovolit. Také se objevila první kuchařka. 13. století můžeme označit za století hladomorů, které se nevyhnuly ani období husitských válek a náboženských sporů, až do konce vlády Jagellonců. Pekařství se rozvíjelo především ve městech, protože lidé na vesnici dávali přednost svým vlastním výrobkům. Konečně pak křesťanská kultura nabízí nemálo symboliky spojené s obilím.

Klíčová slova:

obilí, kultura, symbolika, strava, české země

Abstract

Agriculture makes its first appearance in human history about 12 000 - 5 000 years ago. Around that time, people took to a sedentary way of life so they could primarily till the land and grow the grains which they had come to know in their wild varieties. This new way of life gradually changed the social and cultural order. A return to primeval living was not impossible, though.

Before the Slavs arrived on the territory of what is today Moravia and Bohemia, various Indo-European tribes had already pursued agriculture in our part of the world, chief among them the Celts and the Germans. The Slavs, which came from the eastern part of Europe, probably in the second half of the 6th century, built upon the farming of these erstwhile peoples. After the rise and fall of proto-states, for which evidence has survived only in the case of Great Moravia, an early Bohemian state took hold. In the local culture, grain played an indispensable role. Farming was the main livelihood of the entire populace. Crops of choice at the time were millet, einkorn, and emmer wheat, which gradually gave way to common wheat and barley. The land was tilled with wooden hoes which merely cut furrows in the soil. The grain, which was harvested using sickles, was stored in pits in the ground. To improve digestibility of the grain for humans, it was milled to flour. This purpose was initially served by rotating hand mills, and as of the 12th century by large mills powered by water wheels. The grain-based diet was overall very simple. Only noblemen and the sovereign could afford to eat food, e.g. meat dishes, that was superior to bread and gruel. Prior to the inception of the Czech state and during its early years, grain-related pagan symbolism hold sway in this part of the world. For more than two centuries, Christian priests strived to eradicate this symbolism, though grain has its own prominent place in Christian imagery as well.

The arrival of monastic orders in the Bohemian lands had a beneficial impact on the further development of farming. The advancing agricultural colonization of this part of the world improved the economic situation of the principalities. During the period from the 10th – 12th century, Bohemia became known as the granary of Western Europe. However, the majority of the population lived in constant fear of hunger. The cultivation of common wheat, barley, and millet was supplemented with rye and buckwheat. The crooked plow came into use for plowing. The diet of commoners did not change all that much. Bread was the

staple of villagefolk. On special occasions, e.g. pies would be baked. Soup, and of course gruels, were also a mainstay of period cooking.

The period between the 13th and the 15th century was rather tumultuous, and brought a number of political subversions and changes within the system of sovereign rule. Cities were built at an unprecedented scale, which began to compete with nobility and peasantfolk and created massive pressure towards increased grain output. Ploughs replaced the crooked hoe as the main instrument for working the soil. This was an agricultural revolution, magnified by the introduction of the three-field crop rotation. The cultivation of rye supplanted that of common wheat, which had previously been planted primarily for those who could not afford more valuable grains. The first cook book appears. The 13th century may be called a century of famines – famines which also ravaged during the Hussite Wars and religious conflicts up until the end of the Jagellon dynasty. The baker's trade blossomed primarily in cities, as people in villages gave preference to their domestic products. Finally, Christian culture offers a not insignificant amount of grain-related symbolism.

Key words:

grain, culture, symbolism, nutrition, Bohemian lands

Obsah

1. Úvod.....	9
2. Počátky zemědělství v pravěku.....	11
3. Zemědělství, zpracování obilí, stravování a náboženství v 6. - 9. století na našem území před vznikem českého státu.....	14
3.1 Historické souvislosti.....	14
3.2 Zemědělství.....	15
3.3 Zpracování obilí na mouku a počátky mlynářství.....	19
3.4 Jídlo z obilí.....	21
3.5 Agrární odkazy v pohanství a české mytologii.....	23
4. Český stát v době knížecí – 10. – 12./13. století.....	28
4.1 Historické souvislosti.....	28
4.2 Uspořádání světa středověkého zemědělce.....	31
4.3 Zemědělství.....	34
4.4 Mlynářství.....	35
4.5 Jídlo z obilí.....	39
4.6 Obilné zrna a počátky křesťanství.....	42
5. Český stát v době královské – 13. – 15./16. století.....	44
5.1 Historické souvislosti.....	44
5.2 Zemědělství.....	47
5.3 Mlynářství.....	49
5.4 Jídlo z obilí.....	51
5.5 Obilí v křesťanské symbolice a liturgii.....	54
6. Žně – symbolický význam obilí v lidové kultuře našich předků.....	56
7. Závěr.....	59
Seznam použité literatury.....	60
Příloha 1: Slovníček pojmů.....	64
Příloha 2: Obrázky.....	68

1. Úvod

Tématem mé práce je obilné zrno ve středověké kultuře českých zemí, jeho významy v životě středověkého člověka 6. – 15./16. století. Českými zeměmi v této práci rozumím základní historické území Čech a Moravy. Cílem práce je mapovat jak technickou otázku zemědělství a mlynářství (zpracování obilí na mouku), tak jídlo z obilí připravované a význam obilnin v křesťanské kultuře.

Na toto téma mě přivedla má starší práce věnovaná mlynářství. Zde mě zaujala širší významů, které naši předkové obilí připisovali. Pro současnou západní společnost, Českou republiku nevyjímaje, jsou obilniny především ve velkém množství dostupnou potravinou, bez jakýchkoli dalších významů. Vždy tomu tak nebylo. V uplynulých staletích si lidé především na venkově dobře uvědomovali cenu obilí, které často vlastníma rukama vypěstovali. Věděli co je to hlad po mouce, stejně tak jakou radost přináší bohatá sklizeň.

Kulturologicky je toto téma bezesporu zajímavé. Ač si to dnes tolik neuvědomujeme, obilniny již několik staletí patří do základní kultury našeho stravování. Jejich pěstování se otisklo do náboženského i společenského myšlení našich předků. Samotné slovo kultura vzniklo během starověku právě ve spojitosti s pěstováním užitkových plodin, jakými bylo především obilí. Až římský filozof Marcus Tullius Cicero dal latinskému slovu cultura (trpné přičestí slova colere – pěstovat, obdělávat a vzdělávat půdu) zcela nový význam. Označil totiž filozofii kulturou ducha. Cultura tedy podle Cicera rozlišovala ty, kteří nastoupili cestu filozofie, aby jejím prostřednictvím kultivovali (vzdělali) svou duši, a ty kteří zůstali filozofii nedotčeni. A tak se stalo, že slovo cultura (kultura) již neoznačovalo jen vzdělávání půdy, ale také vzdělávání (kultivování) člověka. Kulturou proto ve své práci rozumím čistě lidský způsob adaptace, který člověka vyděluje z přírody, jejíž součástí jedinec i přes své snahy nepřestává být. Chtěla bych, aby v mé práci bylo znatelné, že ač kultura vymezuje člověka vůči přírodě, a vkládá mu do rukou materiální (artefakty), hodnotový a ideový kapitál, nesmíme opomíjet fakt, že my sami jsme vzešli z přírody, a stále jsme na ni závislí. Naši předkové si tuto skutečnost uvědomovali, my na ni často zapomínáme.

Své téma budu sledovat v kulturněhistorické perspektivě. Práci proto rozdělím chronologicky na tři části. První z nich pokryje období mezi příchodem Slovanů na naše území a vznikem českého knížecího státu. Druhá bude mapovat etapu vlády knížat z rodu Přemyslovců. Třetí, poslední část se bude zabývat dobou, kdy českým zemím vládli přemyslovští, lucemburští a jagellonští králové. V každé z těchto částí se bude postupně

věnovat nejprve dějinným souvislostem, aby byl čtenář seznámen s historickým děním, a to nejen na našem území. Dále se v daném údobí zaměřím na technické otázky zemědělství a mlynářství, jako neopomenutelné determinanty kulturního rozměru sledované problematiky. Na konec vždy přiblížím místo obilí ve struktuře výživy dané doby a význam obilného zrna a zemědělství nejprve v pohanství, a poté v křesťanství. Nezapomenu také v rámci problematiky odkazovat na souvislosti s kulturním děním v západní Evropě. Poslední kapitolu věnuji shrnutí symbolického významu obilí v lidové kultuře našich předků. Učiním tak prostřednictvím staročeských rituálů a zvyků, které měly zajistit jak bohatou úrodu, tak její zdárnou sklizeň. Ze všeho nejdříve však popíšu počátky zemědělství, které sahají do pravěku. Budu vycházet z použité literatury.

Problematikou středověkého zemědělství a stravování u nás se zabývali především Magdalena Beranová, Vratislav Šmelhaus nebo Zdeněk Smetánka. Za českými hranicemi, co se týče dějin stravování, byl pro mě autoritou Massimo Montanari. Českou mytologií a jejími významy se zabývali Dušan Třeštík a Vladimír Karbusický. Důležité knihy o vodních mlýnech pak publikoval Josef Klempera, Luděk Štěpán a Magdalena Křivanová.¹

¹ Na tomto místě neuvádím bibliografické odkazy u každého autora, všechny relevantní práce jsou uvedeny v seznamu použité literatury na straně 60 – 62.

2. Počátky zemědělství v pravěku

Zemědělství – vzdělávání (kultivace) země - se začalo objevovat před 12 000 - 5 000 lety. Zemědělstvím v této práci rozumíme cílené pěstování kulturních plodin, z nichž nejdůležitější jsou obilniny. Obilniny (obilí) jsou rostliny, které člověk pěstuje na poli pro jejich semena (zrna), která jsou uspořádána v klasech (pšenice, žito, ječmen – příloha 2: s. 69-71). Mezi obilniny dále řadíme i oves, rýži nebo kukuřici. Hlavním centrem zemědělské činnosti se stala Malá Asie (dnešní Turecko) a Palestina. Později došlo k největšímu pokroku v pěstování obilnin v úrodném púlměsíci Blízkého východu. Domestikace divokého obilí nahradila sběr volně rostoucích plodin a lov zvěře jako hlavní zdroje potravy člověka.

Dobu, kdy se člověk usadil, aby se postupně věnoval výhradně zemědělské činnosti, označujeme jako neolitickou revoluci (9 000 až 7 000 před naším letopočtem). V tomto období začalo docházet k postupnému usazování jinak kočovných kmenových společností. Počet lidí vzrostl natolik, že se již nebylo možné vrátit k původnímu způsobu života. Produkce obilí se stala nejdůležitějším prvkem obživy. Díky tomu se začal měnit společenský i kulturní řád.

V okamžiku, kdy člověk objevil zemědělství, stal se opravdovým producentem vlastní potravy. V momentě, kdy se jedinec či skupina začali věnovat pěstování obilnin či chovu zvířat, který se k této činnosti záhy připojil, změnil se i zavedené společenské pořádky. Prohloubila se otázka vlastnictví a činily se nároky na produkty nelehké práce. Dále zde muselo dojít k novému přerozdělení pracovních úkonů. I to mělo nový vliv na společenské dění. Bylo třeba rozvrhnout samotnou práci na poli tak, aby v cyklu práce s obilím nedošlo k žádnému nenapravitelnému opomenutí. To vedlo k zavedení nového, do té doby primitivního kalendáře.

Dalším důležitým faktem je, že zemědělský život se svou schopností zajistit obživu velkému počtu lidí, aniž by museli cestovat z místa na místo, dovolil společnostem prohloubit kulturní a náboženské zvyklosti. Duchovní svět ještě nikdy neměl tolik prostoru v běžném životě člověka jako s příchodem obilného zrna. Proto s obilím souvisí nespočet náboženských rituálů. Obilí se stalo na několik tisíc let prvkem, který rozhodoval o lidském přežití či smrti. Nesmazatelně se proto muselo zapsat do kultury mnoha společností.

Před příchodem zemědělství to bylo zvíře, koho člověk choval v posvátné úctě. Lov zvěře byl hlavním zdrojem lidské potravy. Nyní jeho místo nahradilo obilí. Přežití skupiny již

nezáviselo na zdatném lovcí, ale na ženě, jejíž práce byla vždy spojena s rostlinami (sběr divokých plodin apod.). Vznikl tedy matriarchát.²

Zde je také důležité spojení mezi plodností země a ženy. Žena je často spojována s půdou a jejími možnostmi. To se také začalo odrážet v náboženských obřadech. Nejstarší bohyně plodnosti jsou ženského pohlaví. Půda je jako žena, obě mají na starost zrození a odchování nového života. V mnoha kulturách se proto setkáváme s prvkem posvátné orby. Při orbě totiž symbolicky dochází k plodivému sexuálnímu styku, který zajistí úrodu. Životodárná síla ženy je stejně tajemná jako ta, která vychází z půdy.³

Díky zemědělské činnosti se proměnilo vnímání světa. Již nebylo důležité teritorium vhodné k lovu. Hlavním bodem prostorového vnímání člověka se stalo pole, případně nedaleký les, který stále sloužil jako zdroj chybějících surovin. Pole se stalo středem světa. Dalším důležitým místem byla vesnice, kde žily rodiny zemědělců pohromadě, aby si v případě nouze mohly vypomoci. Ve vesnici pak také docházelo k obřadům, které měly zajistit plodnost jak půdy, tak žen a zdomácnělých zvířat.

Zemědělství se do Evropy dostalo z Blízkého východu. Nejprve se rozšířilo v jihovýchodní Evropě na území Řecka a odtud postupovalo dále do severovýchodní Evropy. Při zdoluhavé cestě Evropou prodělalo zemědělství mnoho změn, aby se přizpůsobilo rozličným klimatickým i půdním podmínkám. „V mladší době kamenné, v neolitu, se ve střední Evropě nejvíce pěstovala pšenice dvouzrnka, často společně s pšenicí jednozrnkou v poměru asi 2:1. Na Balkáně se naproti tomu pěstovala více jednozrnka, dvouzrnky bylo méně nebo dokonce byla jen příměsí k jednozrnku.“⁴

Pšenice špalda byla zvláštností jak v pravěku, tak ve středověku. V Čechách se v období pravěku neobjevovala skoro vůbec. Oves si jako konzumní obilninu osvojily germánské kmeny. Také žito se do střední Evropy dostalo prostřednictvím Germánů. Ti si žito oblíbili pro jeho nenáročnost na již poměrně vyčerpané půdě. Například pšenice jednozrnka a dvouzrnka patřily mezi obilí pluchaté. „Pluchaté obilí se vyznačuje tím, že pluchy na rozdíl od plev lpí pevně na zrnku a ani při pečlivém mlácení se neodstraní, klas se vlastně jenom rozpadne. Pluch je na váhu asi jedna čtvrtina, na objem je jich mnohem více než vlastního

² Eliade, M. *Dějiny náboženského myšlení I : Od doby kamenné po eleusinská mysteria*. Vydání 1. Praha : ISE, 1995. 429 s. ISBN 80-238-0470-7, s. 51.

³ Tamtéž

⁴ Beranová, M. *Jídlo a pití v pravěku a ve středověku*. Vydání 1. Praha : Academia, 2005. 359 s. ISBN 80-200-1340-7, s. 30.

*zrna. Jsou ostré a pro lidi prakticky nepoživatelné.*⁵ Nicméně byly tyto obilniny velice výživné a také odolné. Odstraňování pluchů však byla práce, bez které by se zemědělci rádi obešli. Nesmíme zapomínat, že našimi zemědělskými předky nejsou pouze Slované a Germáni, ale i Keltové a první zemědělské kmeny z jihovýchodní Evropy, které na naše území dorazily v období mladší doby kamenné.

⁵ Tamtéž, s. 34

3. Zemědělství, zpracování obilí, stravování a náboženství v 6. - 9. století na našem území před vznikem českého státu

3.1 Historické souvislosti

Od 5. století našeho letopočtu se datuje postupný přesun slovanských kmenů z území za řekou Bugem a Karpatami. Sem se zřejmě Slované dostali z jižních částí Evropy. Germánské kmeny, na jejichž místo přicházeli Slované, opouštěly svá území v západní a severozápadní Evropě kvůli nedostatku půdy, kterou sami intenzivním způsobem zemědělství vyčerpaly. Problém Slovanů, kteří přicházeli do západní a severní Evropy, aby postupně nahradili germánské kmeny Gótů, Langobardů, Burgundů a Vandalů, byl poněkud jiného rázu. Černozemní půdy, které opouštěli někteří Slované, aby se vydali západním směrem, nebyly zemědělskou činností svých obyvatel zdaleka tolik vyčerpávány. Hnacím motorem tohoto stěhování se proto stal přebytek obyvatel, kteří měli dostatek sil i zásob na to, aby opustili úrodnou černozeň na východě a vydali se západním směrem. Mezi 5. a 6. stoletím tedy dochází k postupnému vysídlení českomoravského území germánskými kmeny a jejich nahrazení kmeny slovanskými. Slované se dle odhadů na naše území dostali ve druhé polovině století šestého.

Slovanské osídlení našeho území probíhalo postupně z východu na západ. Nejprve došlo k osídlení Slovenska, Moravy a teprve potom české kotliny. Zde se pak setkáváme s kulturou pražského typu, která se soustředila ve středních Čechách. Zajímavé je, že slovanské kmeny nikdy definitivně neopustily původní sídliště na východě. Zřejmě to byli válečníci, ale také zemědělci.

První slovanské vesnice na našem území vznikaly na březích řek a potoků. Protože i zde docházelo k postupnému vyčerpávání půdy, uchýlovali se noví obyvatelé k cyklickému střídání sídlišť, kdy se přesouvali z půd, které potřebovaly odpočinek, na ty, které byly již připravené na nové hospodaření. Slovanské kmeny byly zřejmě vedeny svobodnou válečnickou vrstvou, z které se časem vytvořila knížecí družina.

O politickém vývoji slovanského obyvatelstva na našem území se dovídáme z franských písemných pramenů. Ty nás seznamují s faktem, že Slované od 7. století podnikali loupeživé výpravy na území germánských sousedů. Z Fredegarovy kroniky se dovídáme, že ve 20.

letech 7. století na území Čech vzniká říše původně franského kupce Sáma. Ten ač přišel ze západu, vzdal se křesťanské víry, aby žil a vládnul mezi slovanskými pohany.

Dalším důležitým historickým bodem v událostech před vznikem českého státu je jistě existence státního útvaru Velká Morava. Jedná se o první historicky doložený a ověřený státní útvar na našem území. Prvním velkomoravským knížetem byl Mojmír I. Jeho vláda se datuje mezi léta 830 - 846. Mojmír se stal zakladatelem knížecí dynastie Mojmírovců. V roce 833 Mojmírova vojska porazila slovanského knížete Pribinu z Nitry, jehož území bylo následně k velkomoravské říši připojeno.

Mojmírovým nástupcem se stal Rastislav (846 - 870). V roce 843 došlo ve Verdunu k dělení dědičných zemí Karla Velikého mezi jeho tři znesvářené vnuky. Tak zvanou Východofranskou říši získal Ludvík zvaný Němec. Politické příměří, které nastalo po roce 843 v západní Evropě, vybízelo Ludvíka Němce ke kontrole území na východě. Rastislav byl proto nucen uzavřít se západním sousedem sliby poslušnosti. Ty však záhy porušil, aby mohl provádět politiku na Východofranské říši nezávislou. V té době se křesťanská víra dotýkala jen špiček velkomoravské společnosti. Rastislav si byl vědom toho, že pokud chce křesťanství mezi obyčejným lidem podpořit a dále jej rozšířit, musí požádat o pomoc východní sousedy, proto se obrátil na Byzantskou říši. Byzantský císař Michal III. Rastislavovu prosbu vyslyšel a na Moravu v roce 863 přišli bratři ze Soluně Konstantin (Cyril) a Metoděj. Ti přinesli slovanskému obyvatelstvu srozumitelný jazyk i písmo. Následky Rastislavova činu na sebe nenechaly dlouho čekat. Kolem roku 870 byla Ludvíkem Němcem zorganizována trestná výprava, kterou Rastislav neustál. Byl uvězněn a zbaven zraku. Na jeho místo nastoupil Svatopluk, který Franky a Bavorsy nakonec porazil. Svatopluk (870 - 894) upevnil vládu na Moravě a za jeho panování se říše nebyvale rozrostla. Jeho moc sahala až do Čech a Krakovska. Za jeho vlády také pokračovala cyrilometodějská misie, která byla skončena Metodějovou smrtí v roce 885. Tehdy došlo k příklonu k latinské liturgii. Svatopluka nahradil Mojmír II. (894 - 905/906), kterému se však říši nepodařilo pod tlakem Franků a Maďarů udržet pohromadě. Velká Morava zanikla mezi léty 905 - 908.

3.2 Zemědělství

Zemědělská kolonizace našeho území jakožto osvojování, rozšiřování, kultivace a zdokonalování zemědělské krajiny slovanskými kmeny začala probíhat již od 5 a 6. století našeho letopočtu. Od 6. do 13. století jsou to hlavně archeologické poznatky, jež nám

pomáhají objasnit sídelní a agrární situaci našeho území té doby. Písemné památky se v hojnějším počtu začínají objevovat kolem 12. století. Mezi 6. a 7. stoletím docházelo k osidlování nejpříznivějších oblastí v blízkosti vodních toků. Byla zde nízká nadmořská výška, optimální teploty a srážky. Půdy zde byly nejkvalitnější. V 8. a 9. století se osídlení začalo rozšiřovat i do méně úrodných a příznivých míst ve vyšších polohách. Vliv na to měl dlouhodobý a pozvolný růst obyvatelstva v raném období středověku.

O Slovanech tedy můžeme hovořit jako o agrární kultuře, neboť hlavním zdrojem jejich obživy byla zemědělská produkce. V 6. století se již slovanské kmeny dostaly do západních oblastí Čech. Nadále se v té době na našem území pohybovala i jiná etnika než jen Slované z východu. Řeč je o Germánech. Dobová svědectví ze západních částí Evropy uvádějí, že Slované žili roztroušeně. Svým bohům obětovali především skot (hovězí dobytek), a hlavní obilninou, kterou pěstovali, bylo proso, které si přinesli z východu. Žili spíše kočovným životem. Potraviny uchovávali v zemních jamách. V období pražské keramiky ještě nemůžeme hovořit o existenci vesnic. Lidé žili v osadách, které byly tvořeny několika chatami ze dřeva, ohništěm a zásobními jámami. Tyto jámy mohly a nemusely být součástí obytných chat. Byly to prohlubně ve tvaru válce či kotle a měly kruhovitý půdorys. Důležité bylo utěsnění jam, které zajišťovalo, aby skladované obilí nezačalo znovu klíčit.

Jak již bylo výše řečeno, hojně se pěstovalo proso. Zasívaly se také různé druhy pšenice pluchaté. Mezi pluchaté pšenice patří jednozrnka a dvouzrnka, které byly nenáročné na půdu. Jejich výnosy byly poměrně stabilní i v ne příliš dobře obdělané půdě. Těmto obilninám také nevadilo sucho a při sklizni nedocházelo ke zbytečným ztrátám zrna jako u jiných obilnin. Již zmíněnou nevýhodou byly pluchy, které bylo třeba z klasů odstranit buď otloukáním nebo vydrolováním.

Postupně se začala prosazovat také pšenice obecná, která po zpracování na ručních mlýncích zaručovala kvalitní mouku. Neměla pluchy, ale zato byla náročnější na půdu. Také ztráty výnosů při sklizni byly mnohem větší, neboť zrno v klasech hůře drželo. Nicméně pšenice obecná začala postupem času původní odolnější obilniny, jako byly pšenice pluchaté, nahrazovat. Pěstování této pšenice napomohlo kvalitnější obdělávání půdy.

Dále se pěstovala také čočka, hrách a konopí. Způsob zemědělství byl cyklický. Na jedné půdě se dalo setrvat jen několik desítek let. Po určité době bylo možné se na staré půdy znovu vracet. Trvalé vesnice začínaly vznikat až od 10. století. Doklady o pěstovaných rostlinách nacházíme v podobě zkamenělých zbytků potravy a otisků na keramických nádobách.

Žárové zemědělství se zde již v 6. století neobjevovalo jako hlavní způsob obdělávání půdy. Tím bylo zemědělství orného typu. Žárové zemědělství se vyznačovalo pálením lesů. Prostřednictvím požáru docházelo k očištění lesní půdy a jejímu zúrodnění. Oheň tedy půdu vlastně obdělal a zbylý popel pak fungoval jako hnojivo. Následná úrodnost byla ale jen dočasná. Lidé půdu proto museli časem opustit, aby se na ni po několika letech mohli znovu vrátit. Žárové zemědělství však nevymizelo a objevovalo se až do novověku jako doplněk k ornému způsobu obdělávání půdy. Užívalo se buď při kolonizaci nových zalesněných území, nebo k obdělávání již kultivovaných částí zemědělsky využívané půdy. Přestože existuje několik způsobů žárového zemědělství, v Evropě se užívalo především vypalování vysokých vzrostlých lesů či lesů nízkých, které se pomocí ohně zbavovaly veškerého porostu. Někdy se stromy nejprve pokácely, než došlo k jejich pálení. Vedle žďáření (pálení lesního porostu) se k získávání orné půdy na úkor lesů užívalo také klučení, kdy docházelo ke kácení lesa. Oheň se mohl, ale i nemusel použít.

„Slované, kteří přišli do Čech, zakládali pole buď na travnaté celině, konkrétně na druhotně vzniklé stepi, nebo na místě lesa. V tomto případě však odstraňovali klučením lesní porost natrvalo. I při mýcení lesa se asi uplatňoval oheň, ale žárové zemědělství v pravém slova smyslu to nebylo.“⁶

Celiny jsou lehké půdy, které bylo možné obdělávat dřevěnými rádly. Rádlo (příloha 2: s. 79) je nářadí, které se k orbě užívalo již v pravěku. Postupem času se však nároky na obdělávání polí zvyšovaly. Každá půda ale byla a je jiná. Na některé z nich stačila lehká orba dřevěným rádlem, které půdu jen rozrývalo, na jiné byla třeba orba hluboká s obracením ornice. Se železnou radlicí se lidé začali setkávat od 6. a 7. století. Do záprahu se nejčastěji používal skot.

Obilná úroda se sklízela zahnutými srpy (příloha 2: s. 81). Ženci uchopili vždy několik klasů do jedné ruky a druhou rukou, ve které svírali srp, uřezávali stébla. Tak tomu bylo až do 16. století, kdy se obilí začalo sklízet efektivnějším způsobem: kosou-hrubicí. Ženci setrvali u tohoto způsobu sklizně dlouhá staletí. Způsob práce se srpem umožňoval neustále kontrolovat klasy tak, aby byly ztráty z úrody co nejnižší.

⁶Beranová, Magdalena; Lutovský, Michal. *Slované v Čechách : archeologie 6. - 12. století*. Vydání 1. Praha : Libri, 2009. 475 s. ISBN 978-80-7277-413-5, s. 49.

Zatím jsme se pohybovali především v období mezi 6. a 7. stoletím. Jak to ale vypadalo v 8. a 9. století? Rádlo hrálo v obdělávání půdy stále hlavní úlohu. A to až do 12. století. Pozvolna se začala ustalovat železná radlice, která usnadňovala práci a „zabraňovala opotřebování dřevěného rádlu.“⁷ Křížové orby se používalo v případě, že se orba jednoduchým rádlem neukázala být dostatečně účinná. V takovém případě se oralo podélně a pak napříč. „Krojídlo a radlice a radlice dohromady představují oradlo poměrně vyspělého typu, určené nejen k rozrývání půdy, ale s největší pravděpodobností k obracení na dvě, nebo i na jednu stranu pomocí dvou nebo jedné odhrnovačky....Plazové rádlo může buď jenom rozrývat půdu, tedy vlastně vyrývat rýhy, nebo zoranou půdu obracet na jednu nebo obě strany. To závisí především na dřevěné konstrukci oradla. Jestliže se půda obrací na jednu stranu, jedná se vlastně o oradlo plužního typu, začátek novodobého pluhu.“⁸

U nás se začala orba pluhem rozšiřovat až ve 13. století. Již v 8. a 9. století se kromě rádlu setkáváme s malým, lehkým pluhem, který tvořila jednostranná, asymetrická radlice. Orba s takovýmto pluhem i rádlem byla ještě poměrně mělká. Pro tu dobu byla však dostačující.

Ve Franské říši i u nás se pole zúrodněovala převážně popelem. Často se uvažuje i o hnojení (používání hnoje – směsi výkalů hospodářských zvířat s podestýlkou v podobě slámy či pilin). Pokud tato směs ještě neprošla procesem zrání, aby se z ní stal hnůj, mluvíme o ní jako o chlévské mrvě, která se k zúrodnění polí používala také. Pole se osívala na jaře, v létě a na podzim.

Do 9. století se nadále pokračovalo v pěstování pšenice obecné. Naproti tomu se v období osmého a devátého století nesetkáme s pluchatými pšenicemi jednozrnnou a dvouzrnnou. Objevuje se žito, ječmen (avšak pluchatý) a oves. I proso se nadále hojně pěstovalo. Postupem času zakotvilo na stolech středověké šlechty. Patřilo totiž k těm dražším obilninám, vzhledem k jeho náročnosti na pěstování. Mělo však jednu výhodu dobře známou všem zemědělcům. Bylo možné jej vysívat jako náhradní obilninu, když se v pozdním jaru ukázalo, že zaseté obilí zašlo. I nadále se sklízelo srpy.

⁷ Beranová, Magdalena; Lutovský, Michal. *Slované v Čechách : archeologie 6.-12. století*. Vydání 1. Praha : Libri, 2009. 475 s. ISBN 978-80-7277-413-5, s. 105

⁸ Beranová, Magdalena; Lutovský, Michal. *Slované v Čechách : archeologie 6.-12. století*. Vydání 1. Praha : Libri, 2009. 475 s. ISBN 978-80-7277-413-5, s.107-108.

Obilné zrna, které se z klasů získávalo tradičním mláčením, bylo skladováno ve vyhloubených jamách různých velikostí. Jámy se před každým použitím vypalovaly a vymazávaly.

3.3 Zpracování obilí na mouku a počátky mlynářství

Aby bylo obilné zrna pro člověka lépe stravitelné, začalo se drtit a později semílat na mouku. K první domestikaci obilí docházelo v jihozápadní Asii (dnešní Izrael, Turecko, Afghánistán, Irán nebo Libanon). Právě zde jsou také v raném neolitu (7000 - 6000 př. n. l.) doloženy první zrnotěrky. V případě těchto zrnotěrek bylo zrna drceno na spodním větším kameni menším vrchním kamenem. Šlo o ruční a velice namáhavou práci. Do českých zemí se tyto zrnotěrky dostaly v 5. až 4. tisíciletí př. n. l. Do té doby se obilná zrna roztírala těrku nebo menšími kameny-drtiči. Na techniky jihozápadní Asie navázala nejprve řecká a poté římská kultura. V řeckých oblastech bylo mletí dále zdokonaleno. Horní kámen získal nálevkovitou prohlubeň s otvorem, kterým se mezi kameny obilí dostávalo. V 1. tisíciletí se ve středomořských oblastech dostaly ke slovu žernovy: rotační kameny, které zrna drtily mezi sebou. Tyto kameny, které byly stále roztáčeny lidskou silou, měly většinou kruhovitý tvar a na boku pak rukojeť pro usnadnění práce. Žernovy se vyráběly z velmi tvrdých hornin, například z čediče či žuly. Jak se průměr kamenů zvětšoval, musela lidskou sílu, zastoupenou v Římě hlavně ženami a otroky, nahradit síla zvířecí. Takovéto ruční rotační mlýnky a větší mlýny na zvířecí pohon měla většinou každá domácnost či usedlost.

Počátek vodních kol (kola roztáčená například vodním spádem) sahá jak do Asie, tak do Egypta. První vodní mlýny (mlýny na vodní kolový pohon) se objevují u Řeků v Malé Asii již v prvním století před Kristem. Právě zde poznali vodní mlýn Římané. Existovala vodní kola ležatá i vertikální s vodorovnou hřídelí. První jmenovaná kola s lžícovitými lopatami se od Řeků šířila směrem na východ i západ. Přejali je jak na Balkáně, tak ve Španělsku, ale objevila se i u Vikingů, jejichž prostřednictvím se dostalo horizontální kolo na vodní pohon do Skandinávie. Konečně vertikální vodní kola poháněná vodním spádem, která známe od nás, si oblíbili Římané. Tyto mlýny se ujaly v evropském kulturním okruhu na další dvě tisíciletí.

Výše jsem se zmínila o výskytu zrnotěrek na našem území. „*Sloužily zde pravděpodobně až do příchodu Keltů v mladší době železné.*“⁹ Keltové na naše území přinesli již zdokonalené zrnotěrky. Celý mechanismus sestával z drtiče, což byl menší kámen, s jehož pomocí se zrno roztíralo na hrubozrnných kamenech - drtidlech. Drtidla byla ponechána beze změny, ale drtič byl nahrazen oválným kamenem, v jehož středu byla nálevkovitá násypka se štěrbinou. Toto zdokonalené zařízení již mělo rukojeť, aby se práce s mnohem těžšími kameny ulehčila. Již zmíněné žernovy se na našem území objevily v prvním století před Kristem. Horní kámen (žernov) si vysloužil název běhoun, neboť se na rozdíl od spodního kamene – ležáku hýbe. Běhouny měly uprostřed výduť na vsypání obilného zrna.

*„K dalšímu zdokonalení mlecího zařízení došlo u Slovanů. Žernovy, tedy mlecí kameny, měly větší průměr a jejich charakteristickým znakem byly dvě protilehlé jamky u středového otvoru pracovní plochy běhounu. V nich byla zasazena dřevěná nebo železná příčka, tzv. papříce, která umožňovala regulaci rozestupu mezi oběma kameny. Se zvětšováním mlecích kamenů a zlepšováním techniky mletí už nestačila lidská síla, a proto se k běhounu zapředl osel, skot i kůň. Rozemleté obilí se hromadilo okolo spodku na podstavci v prohloubené kruhové brázdě. Od otrub a šrotu se mouka oddělovala hrubými a jemnějšími plátěnými nebo žíněnými síty.“*¹⁰

Takovéto rotační mlýnky procházely nejen u nás celým středověkem. Protože bylo třeba mlecí mechaniku neustále vylepšovat, objevil se například mlýnek truhlíkový. Žernovy zde byly umístěny do dřevěné bedny, která sloužila k zachycení meliva. Další inovací byly mlýnky samotížné. Byly to „*ruční nebo šlapací mlýny s těžším běhounem a říditelnou roztečí, obvykle poháněným přes paleční kolo a kladnici.*“¹¹ Není snad nutno dodávat, že přechod od ručních mlýnků k složitým systémům vodních kol byl zdlouhavý. I v raném středověku se však u nás složité mlýny na vodní pohon začínají objevovat. Jejich zřizování ale nebylo snadné, ani levné. Stále se proto mlelo především na domácích ručních mlýncích (příloha 2: s. 82).

⁹ Štěpán, Luděk; Křivanová, Magdalena. *Dílo a život mlynářů a sekerníků v Čechách*. Vydání 1. Praha : Argo, 2000. 307 s. ISBN 80-7203-254-2, s. 9.

¹⁰ Klempera, J. *Vodní mlýny v Čechách I. : Berounsko, Hořovicko, Rakovnicko, Kladensko, Slánsko, Brandýsko a Mladoboleslavsko*. Vydání 1. Praha : Libri, 2000. 275 s. ISBN 80-7277-016-0, s. 10.

¹¹ Štěpán, Luděk; Křivanová, Magdalena. *Dílo a život mlynářů a sekerníků v Čechách*. Vydání 1. Praha : Argo, 2000. 307 s. ISBN 80-7203-254-2, s. 9.

3.4 Jídlo z obilí

Žádné jiné zdokumentované období lidských dějin není tolik provázané se strachem z hladu jako středověk. Massimo Montanari¹² píše, že krize, která člověka vedla k neustálému strachu z hladomoru, začala ve 3. století našeho letopočtu a táhla se dál celým středověkem. Postupně se modifikovala a svým způsobem nás tento strach z přítomnosti hladu děsí dodnes.¹³ Když doma nemáme z čeho udělat oběd, nebo máme v chlebníku jen kus starého chleba, říkáme, že nemáme co jíst. Zřejmě se jedná o pozůstatek z dob, kdy to mohla být i pravda. Jak ale vypadá opravdový hlad, většina z nás netuší. Přesto přetrvává strach z toho, že bychom se to mohli někdy v budoucnu dozvědět a poznat hlad na vlastní kůži.

Situace na polích a tedy i ve stravovacích možnostech nejprostších lidí v raném středověku se mohla kdykoliv změnit. Voda či vítr odnesly úrodnou ornici. Zaseté obilí zašlo ať suchem či mrazem. Znesvářené armády se prohnaly po obdělávaných polích a plenyly vše, co jim přišlo do cesty. Zničující epidemie kosily celé vesnice a usedlosti, takže nebyl nikdo, kdo by na polích pracoval. Na jiná masová onemocnění zase umíral dobytek, který zastal jak funkci výpomoci na poli, tak nezanedbatelný přísun živin. V obdobích hladu se jedlo cokoliv. Po ruce byly nejčastěji různé rostliny, kořínky, trsy trávy a dokonce i lidské maso. Takové experimenty však mohly stát strážníka i život.

„Protože hlad – a není zbytečné to připomínat, byť by se to mohlo zdát samozřejmé – ještě nevede nutně ke smrti; k té dochází jen v krajních případech dlouhodobého hladovění, k jakým dochází jen zřídka. Mnohem běžnější je s hladem žít, snášet ho, vyzbrojit se proti němu a den co den s ním bojovat.“¹⁴

A právě bojovat s hladem byla druhá nejdůležitější věc, kterou se po obdělávání půdy a obstarání dobytka musel člověk naučit. Nešlo jen o to se postarat o co nejhojnější úrodu, ale i o to, jak s ní posléze naložit. Jakým způsobem co nejvíce ušetřit, ale zároveň v období

¹² Montanari, M. *Hlad a hojnost : dějiny stravování v Evropě*. Vydání 1. Praha : Nakladatelství Lidové noviny, 2003. 227 s. ISBN 80-7106-560-9, s. 9.

¹³ Montanari, M. *Hlad a hojnost : dějiny stravování v Evropě*. Vydání 1. Praha : Nakladatelství Lidové noviny, 2003. 227 s. ISBN 80-7106-560-9, s. 9.

¹⁴ Montanari, M. *Hlad a hojnost : dějiny stravování v Evropě*. Vydání 1. Praha : Nakladatelství Lidové noviny, 2003. 227 s. ISBN 80-7106-560-9, s. 11.

hojnosti zbytečně nestrádat. Jaké pokrmy z obilného zrna se lidem na našem území v období mezi 6. a 9. stoletím naskýtal?

Hlavním prvkem každodenního jídla středověké vesnice byl chléb, který díky křesťanství získal nový význam. Než přišel chléb, jedly se v pravěku především placky z hrubě namleté mouky. Takové placky byly nekvašené a pekly se na kamenech v ohništi či v popelu. Placky se dělaly i z kaše. Někteří badatelé tvrdí, že v tom či onom období se již kvašené placky jedly. Jiní zas naopak. Placky se zřejmě vedle chleba ve starověku a středověku udržely. Děly se z různých druhů obilnin. Placky se jedly čerstvé, tedy teplé, ale i již vychladlé. V Řecku se jedly placky i několik dní staré. Pro lepší požitelnost se namáčely ve vodě.

„Ze švýcarského naleziště Twann, konkrétně ze sídliště cortailodské kultury, pochází i nejstarší dochovaný kvašený chléb (kolem 3500 př. n. l., tedy asi o dvě stě let později než tamní placky). Nalezen byl roku 1976...Max Währen se domnívá, že prvním kvasicím přídatkem, nebo alespoň jedním z prvních, bylo kyselé mléko. V sídlišti Twann totiž našel zkvašenou obilnou kaši a zbytky upečené kaše v podobě placek. Technologicky tvořily tyto kusy předstupeň chleba.“¹⁵

Na přípravu opravdového kvašeného chleba bylo třeba kvalitní mouky. Jak víme, kvalita mouky závisela na způsobu jejího semletí. S opravdovým chlebem se na evropském území setkáváme u Řeků a Římanů. Jeho výskyt byl tedy zcela logicky podmíněn zdokonalením mlecích postupů a technik. Antický svět se mohl pochlubit bezpočtem druhů chleba. Rozhodoval druh a kvalita mouky, přísady, které se do chleba přidávaly, ale také způsob pečení. V Čechách je kvašený chléb doložen díky nálezům z 9. století na zemědělském sídlišti u Klučova. Velké bochníky chleba, jak je známe dnes, se začaly objevovat až od středověku. V raném období středověku se v pečení chleba navazovalo na pravěké jednoduché pece.

Dalším, avšak již zmíněným jídlem z obilí byla pro člověka kaše, a to již v neolitu. Kaše byla často připravována z drceného zrna a vody. Přidával se do ní med či ovoce. Jedla se za tepla i za studena.

Když ještě neexistovalo žádné nádobí, které by se dalo postavit na oheň bez následků, ohřívala se kaše, stejně jako voda, rozpálenými kameny, vloženými do misek či měchů různého materiálu – hlavně dřeva a pálené keramiky.

¹⁵Beranová, M. *Jídlo a pití v pravěku a ve středověku*. Vydání 1. Praha : Academia, 2005. 359 s. ISBN 80-200-1340-7, s. 41.

Pravěká kaše byla často mastná. Buď se solila nebo byla neslaná. Byly to kaše masové a třeba i morkové. V této době se pod slovem mouka skrývá hrubě nadrcené obilí. Obliba kaší se s pravěkem nevytratila. Byla častým jídlem i ve starověku, například se jí hojně živilí římsí vojáci. Ještě v novověku bylo známo mnoho druhů slaných i sladkých kaší, které byly různě nákladné. Záleželo na množství a druhu ingrediencí. Obliba kaší přetrvala až do 19. století. Ať jako hlavní jídlo nebo jako příloha. Na venkově mohla být dokonce častější než chléb. Není třeba dodávat, že se kaše vařivala do zásoby a mohla se brát na delší cesty. Již jsme také hovořili o plackách z kaše. Kaše na ně občas zkvasila. Jednalo se pak o již zmíněný první kvašený chléb.

Příprava sladkých kaší ve středověku byla vzácnější než slaných. Sladká kaše pak mohla být svátečním jídlem. Kromě kaše a chleba se z mouky peklo i sladké pečivo. Nebylo ale zase tak časté jako kaše či chléb. Pekly se například koláče.

3.5 Agrární odkazy v pohanství a české mytologii

„Obraz světa, který si vytvářeli Slované v 8. - 9. století odpovídal patrně stupni přírodního náboženství, oživujícího a personifikujícího přírodní síly a jevy v postavách božstev i démonů, jejichž vůli lze ovlivňovat kultickými akty nebo magickými praktikami.“¹⁶

Tyto poznatky vzešly ze zkoumání zvyků v lidové kultuře, srovnáváním s příbuznými kulturami, například s Polabskými Slovaný. Doklady o pohanském období na našem území nejsou. Tedy ne takové, které by se daly brát z vědeckého hlediska vážně. V tomto ohledu je zajímavá Povest vremennych let. Fakta z tohoto východoslovanského textu lze zobecnit do takové míry, že se dají použít i na kulturní prostředí západních Slovanů. Je prakticky jisté, že zde fungoval polyteismus. V náznamech se uvažuje o kultech Peruna, boha hromu, Vesele, boha podsvětí, a matky země Mokoš.

Existuje jeden zvyk společný prakticky všem Slovanům. Tento zvyk se dlouho udržoval buď na Vánoce nebo o žnících. Na Rujáně, a nejen zde, se tento obřad konal na konci léta o dožínkách, aby zajistil úrodu na následující rok. Hospodář či duchovní se schoval za chléb, avšak nejčastěji to byl koláč, pak se ptal přítomných lidí, zda jej vidí. Když řekli, že ne, vyslovil přání, aby to tak zůstalo i po příští rok. Velikostí daného pečiva se totiž určovala

¹⁶ Beranová, Magdalena; Lutovský, Michal. *Slované v Čechách : archeologie 6.-12. století*. Vydání 1. Praha : Libri, 2009. 475 s. ISBN 978-80-7277-413-5, s. 134.

bohatost sklizené úrody. Čím větší byl pecen, tím větší úroda byla. Pokud bylo hospodáři či knězi, a to ať křesťanskému či pohanskému, sděleno, že za pečivem vidět je, přál si, aby ho lidé příští rok neviděli. Na Rujáně u Baltského moře třímala socha boha Svantovíta, jak nás o tom informoval kronikář Saxo Grammatikus, pohár s vínem. Když kněz, který rituál prováděl, zjistil, že se víno v poháru ponechané vypařilo, promluvil k lidem, aby se měli na pozoru a se sklizenou úrodou zacházeli šetrně.

Je možné, že na tento obřad u nás navazoval dožínkový svátek 28. září. Jednalo se o nejdůležitější svátek raných přemyslovských Čech. Svátek trval tři dny a byl spojen s bohatými hody. Na 28. září také připadal svátek svatého Václava. Je možné, že tento svátek nahradil pohanské slavnosti konce léta.

„Domněnka, že svatováclavský svátek 28. září byl pokračováním starého výročního svátku velmi podobného tomu, který byl slaven na Rujáně, v Radhošti a již před několika tisíciletími ve Spartě, tedy není vůbec nepravděpodobná.“¹⁷

První záznamy českých mýtů a pověstí jsou sepsány až Kristiánem a především Kosmou. Obě kroniky vznikly v průběhu 10. – 12. století. V mýtu o Čechovi je nám česko-slovanská společnost, jejímž otcem se Čech stal, představena jako rovnostářská. Vojvoda Čech však ještě opravdovým vládcem nebyl, tím se stal až Přemysl. Nejprve tu však byla Libuše, nejmladší ze tří dcer vojvody Kroka. Nejstarší Kazi byla léčitelkou, prostřední Teta zase jako kněžka vedla lid k uctívání božstev, nejmladší Libuše měla věštecké nadání a nad její moudrost nebylo. Proto ji po otcově smrti zvolili vládkyní. Nevyhnutelně však muselo dojít ke konfliktu, který způsobil Přemyslův příchod. Přemysl byl zemědělec, kterého Libuše nechala přivést jako svého manžela a nového vládce – knížete. Když poslové dorazili na místo, které jim Libuše určila, Přemysl se zrovna věnoval orbě. Proto se prvnímu z Přemyslovců přezdívá Oráč (příloha 2: s. 74). Tato první a nejznámější verze vzešla od Kosmy.

Kristiánova verze známého mýtu nemluví o Libuši jako o vládkyni, ale pouze jako o věštkyni, která příchod Přemysla předpoví. Tato věštkyně je navíc bezejmenná a lidé ji přijdou žádat o radu. Mezi Čechy totiž vypukl mor a oni nevědí, co si počít. Věštkyně jim poradí, aby založili město Prahu a našli si vládce. Vznik města a příchod moudrého vladaře

¹⁷ Třeštík, D. *Mýty kmene Čechů : (7.-10. století) : tři studie ke „Starým pověstem českým“*. Vydání 1. Praha : Nakladatelství Lidové noviny, 2003. 291 s. ISBN 80-7106-646-x, s. 13.

Přemysla Oráče tedy lidem zajistí civilizovaný život bez zhoubné epidemie. Přemysl se nakonec s věštkyní ožení. Vznikne tak svatý sňatek. Přemysl je navíc oráč a s tím souvisí takzvaná posvátná (svatá) orba. Oba tyto rituály zajišťovaly plodnost půdy.

Nejen na územích obývaných Slovany se můžeme setkat s rituálem posvátné orby, jehož cílem byla ochrana proti moru. Magické orby se například účastnily pouze ženy, které - pokud hrozila epidemie - v noci a nahé oboraly celou vesnici. Orba musela být taková, že se hlína obracela směrem od vesnice. Na závěr do půdy zahrabaly živého psa, kočku či černého kohouta. Ženy, které se takového rituálu účastnily, museli být buď panny, neplodné ženy nebo vdovy. Při posvátném oborání at' vesnice či pouze domu šlo o magickou moc kruhu. Magický kruh měl zabránit vstupu smrti a napomoci odvrácení zdánlivě nevyhnutelného neštěstí. Samotný rituál posvátného oborávání navazoval na ritus jarní orby. Jarní orba se uskutečňovala na počátku nového roku. Měla zajistit vznik nového života a zároveň ochránit ten starý, již existující. Ochranná orba pak nejspíše navazovala na rituál jarní orby, aby ochranu života obnovila či pojistila. Obě tyto orby byly nejčastěji uskutečňovány nahými ženami, pokud možno pannami, neboť žena je stejně jako půda symbolem života a má moc dát mu vzniknout. „*Aby se probudila plodivá síla země, docházelo k obřadnému válení mládenců a panen na zoraném poli. Někde docházelo i k rituálnímu koitu.*“¹⁸ Je velice pravděpodobné, že Slované na našem území znali jak ochrannou rituální orbu, tak symbolickou orbu jarní (vyorání prvotní brázdy), stejně jako dožínkové obřady a orbu související se zakládáním vesnic a hradišť.

Pokud jde o vyorání prostoru, který nebyl zpočátku ničím zvláštním a musel být proto něčím vydělen, je nejznámějším příkladem vyorání základů starověkého Říma. To dle mýtu učinil Romulus, ale v momentě, kdy si jeho bratr Remus dovolil tuto posvátnou brázdu zakladatele města překročit, byl Romulus nucen stát se bratrovrahem. Orná brázda měla totiž tu moc, že z nekonečného prostoru zhmotnila jakýsi svět, který bylo možné člověkem obývat. To dozajista souviselo s představou Řeků a Římanů, že jen kultivovaná půda náleží k civilizovanému světu člověka.

Ibrahim ibn Jakub, andaluský kupec, který v letech 965 – 966 navštívil střední Evropu a snad i Prahu, dokládá, že i zakládání slovanských hradů se dělo vytyčováním posvátných brázd. Jednalo se o polabské Obodrity. Také na Rusi je doložen rituál prvotní posvátné

¹⁸ Česal, A. Hezinger, R. *Magická řemesla. Vydání 1.* Praha : Rodiče, 2002. 163 s. ISBN 80-86695-03-4, s. 42.

brázdy, s jejíž pomocí byly zakládány vesnice. Nejspíše se jedná o jeden z mnoha společných indoevropských prvků. Díky tomu lze také uvažovat, že při ochranné orbě šlo o obnovení posvátné orby, která stála u založení vesnice.

S myšlenkou prvotního oborání světa se pak setkáváme u Slovanů na Ukrajině a v Bělorusku. Starý mýtus vypráví o kovářích Kuzmovi a Demjanovi, kteří na základě božského příkazu svádějí boj se zmijem, který sužuje Kyjevskou Rus. Když Kuzma a Demjan zmije přemůžou, donutí ho k orbě ohromným pluhem. Zmij pak proti své vůli pomocí orby vymezí svět včetně moře. Kuzma a Demjan se tedy stali vynálezci orby. Toto umění pak předali dalším lidem. Díky Kuzmovi a Demjanovi byl veškerý lidmi obývaný svět rozdělen na svou plodnou a neplodnou část.

Symbolická a magická orba je známá i v severské mytologii. Švédský král Gylfi je ochotný dát Gefion, kterou vyslal sám Odin, takové území, které dovede pluhem vyorat. Gefion se proto vypraví do země obrů, aby zde s jedním z nich zplodila čtyři syny, které pak promění v býky. Ty pak zapřáhne do ohromného pluhu a oddělí s jeho pomocí území dnešního největšího dánského ostrova Sjaellandu.

Dle mytologie byla Gefion panenskou bohyní. Je spojena s plodností a úrodnou půdou. Gefion se tedy podobá Freye, která také nesla jméno Gefn. Avšak Gefion stejně jako Freya byla sice panenská, ale zároveň získala za sexuální služby proslulý náhrdelník Brisingamen. Gefion je totiž stejně jako Freya „trojfunkcionální“¹⁹ bohyní. Taková bohyně je pak zároveň vládkyní jak magickou, tak čistě vládnoucí, ale je i symbolem plodnosti a třeba bohatství.

V tomto smyslu se objevuje výrazná spojitost mezi Gefion a českou Libuší. Libuše byla ze tří sester nejmoudřejší. Měla věštecké schopnosti, stejně jako Gefion. Libuše musela být nositelkou čistoty jako neprovdaná a reprezentativní žena. Zároveň byla nekonvenční a její postavení ji nutilo k jisté nevázanosti. Libuše se pak stejně jako Gefion provdala za muže, který byl spjat s plodností. Nesmíme však zapomenout na prvek orby, který obě dvě ženy spojuje. U Libuše je to samozřejmě Přemysl – oráč. Znovu jde o společný indoevropský základ.

Dle Kristiánovy verze byl Přemysl s největší pravděpodobností stejně jako Kuzma a Demjan prvním oráčem, který svůj budoucí lid této nezbytné dovednosti naučil. Zbavil je tak nekončící bídy a nakonec je svým činem zachránil i před morem. Ale k tomu, aby se mohl

¹⁹ Třeštík, D. *Mýty kmene Čechů : (7.-10. století) : tři studie ke „Starým pověstem českým“*. Vydání 1. Praha : Nakladatelství Lidové noviny, 2003. 291 s. ISBN 80-7106-646-x, s. 131.

stát knížetem a vládcem, musel se oženit s věštkyní, která předznamenala jeho příchod, tedy s Libuší, chcete-li. Tím jsou obě verze, Kristiánova i Kosmova, propojeny.

„Sňatek Libuše s Přemyslem se ve světle širších analogií rýsuje zcela jinak, než by mohly napovídat primitivní magické zvyky, přežívající na vesnici až do našeho století. Nemůžeme je zde probírat, konstatujme pouze, že sňatek Libuše s Přemyslem nemá vztah k tomu, že se donedávna sedlák se selkou vyváleli v první vyorané brázdě, nýbrž ke svrchovaně „politickému“ rituálu nastolování přemyslovských knížat.“²⁰

²⁰ Třeštík, D. *Mýty kmene Čechů : (7.-10. století) : tři studie ke „Starým pověstem českým“*. Vydání 1. Praha : Nakladatelství Lidové noviny, 2003. 291 s. ISBN 80-7106-646-x, s. 156.

4. Český stát v době knížecí

10. – 12./13. století

4.1 Historické souvislosti

Přemyslovské knížectví se pozvolna utvářelo ve středních a západních Čechách. Jádrem jeho stability se stala soustava opevněných hradišť, která odolala i nájezdům maďarských útočníků. Prvním historicky doloženým přemyslovským knížetem byl Bořivoj (852/855 – 888/891). Bořivoj se společně se svou manželkou Ludmilou nechal mezi léty 872 – 875 pokřtít na Velké Moravě samotným Metodějem. Za vlády Bořivoje I. bylo knížecí sídlo přeneseno z Levého Hradce do pražského hradiště. V tomto období vzniká první kostel na našem území, rotunda svatého Klimenta, a také kostel Panny Marie na Pražském hradě.

Bořivojovým následníkem se stal jeho nejstarší syn Spytihněv. Po jeho smrti v roce 915 nastupuje na kamenný stolec Spytihněvův bratr Vratislav. Jeho žena Drahomíra z Havolanska mu porodila dva syny. Nejstarší Václav (907) se po smrti otce (921) ujal vlády. Druhým Vratislavovým synem byl Boleslav, který jen s nevolí sledoval bratrovu zahraniční politiku. O Václavovu výchovu se postarali kněží. Jeho politika byla spíše pasivní. Spolupracoval se Saskem. Jeho současníkem byl východofranský Jindřich I. Ptáčník, ke kterému byl Václav vázán slibem věrnosti. V první polovině třicátých let se čím dál tím více stupňovaly spory obou bratrů. Vše směřovalo k roku 935, kdy byl Václav na údelu svého bratra ve Staré Boleslavi zavražděn.

Tento čin pobouřil Ottu I., Ptáčníkova syna, který s Boleslavem vedl čtrnáctiletý válečný spor. Snad aby Boleslav odčinil smrt svého bratra, nechal jeho tělo dopravit zpět do Prahy, kde byl nakonec prohlášen za svatého.

Po Boleslavově smrti se ujal vlády jeho syn Boleslav II. Pobožný (972 – 999). V roce 973 bylo v Praze založeno biskupství. Prvním biskupem se stal Dětmar. V roce 982 se stal biskupem Vojtěch Slavníkovec, který byl kvůli sporům Slavníkovců a Přemyslovců nucen své místo opustit. Díky tomu unikl vyvraždění své rodiny, které se datuje k roku 995. Nakonec byl i on svatořečen. Boleslavova dcera Mlada se stala abatyší kláštera svatého Jiří a Doubrava zase polskou kněžnou. Provдалa se za Piastovce Měška. Měla tak veliké zásluhy na šíření křesťanství v Polsku.

V 10. století se na území českého státu střetávaly dva kulturní vlivy, východní byzantský a západní latinský. Centrem vzdělanosti byla Praha. Zdrojem literární tvorby se stal život svatého Václava, ke kterému se záhy připojila i Vojtěchova mučednická smrt mezi pohanskými Prusy.

Evropský západ prošel mnoha změnami. V Evropě vznikla dvě kulturní centra. První bylo na území dnešní Itálie a Francie, zde se zrodil sloh, který dnes nazýváme románský. Na východ od Francie v roce 962 vznikla Svatá říše římská národa německého. Do jejího kulturního vlivu spadaly i české země. Pro celý tento románský a římskoněmecký blok byla hlavním náboženským centrem římskokatolická církev s centrem v Římě. Jak papežská moc rostla, docházelo k zásadním střetům mezi mocí světskou, kterou představovaly vládnoucí šlechtické vrstvy, a mocí duchovní. Velký rozmach v 11. a 12. století zažívala výstavba kostelů a chrámů.

Díky rostoucí moci církve získaly na důležitosti mnišské řády. První klášter byl založen již v roce 529 Benediktem z Nursie na Monte Cassinu. V 10. století se stal centrem reformního mnišského dění benediktinský klášter v Cluny. Jedním z mnoha problémů, které byla církev nucena řešit i u nás, byla otázka celibátu. Nesmíme také zapomenout zmínit církevní schizma z roku 1054, kdy došlo k oficiálnímu rozchodu východní a západní liturgie.

V roce 1002 byl Boleslav II. Ryšavý svržen z trůnu. České knížectví procházelo mocenskou krizí. Ta skončila až v roce 1018 Oldřichovým nástupem na knížecí stolec. Díky boji o investituru získal český kníže Vratislav II. v roce 1085 nedědičný titul českého krále. Ve střetu mezi papežem Řehořem VII. a německým Jindřichem IV. Sálským se Vratislav postavil na Jindřichovu stranu, za což ho Jindřich odměnil korunou. Spor s papežem se podařilo urovnat až Jindřichovi V. Na uvedení biskupa do úřadu se od té doby podílel jak říšský císař, tak papež.

V roce 1140 dosedl na stolec Vladislav II., syn Vladislava I. Vladislav se spojil s vládnoucí římskoněmeckou dynastií Štaufů. Toto spojenectví vyvrcholilo rokem 1158, kdy Vladislav získal od Fridricha I. Barbarossy nedědičný královský titul za pomoc proti odbojnému Milánu. Bedřich, Vladislavův syn, se pokusil korunu udržet, ale byl svržen z trůnu. Nahradil jej Soběslav II. Další mocenské spory jak vnitrostátní, tak spory s říší urovnal až Přemysl Otakar I., který nastoupil na knížecí stolec v roce 1197, aby konečně v roce 1212 získal dědičný královský titul.

Termín země ve středověku označoval nejen obdělávanou půdu a polnosti, ale také územní celky podléhající moci panovníka. Tak jako se rozšiřovala hospodářsky využívaná půda, tak se rozšiřovaly hranice státu a naopak. Nešlo o nic trvalého, zvláště v Evropě neustále zmítané politickými zvraty.

Mimo panovníka se na politické a právní zpravě země podílela pozvolna vznikající šlechta, která si nárokovala čím dál více moci. Tato moc se pak odvíjela od vlastnictví půdy a počtu poddanských duší. Toto rozšiřování moci na úkor panovníka vedlo k rozpadu větších územních celků. Avšak tyto územní části byly svými vlastníky spravovány dle právního systému.

Ve 12. století pokračovala vnitřní kolonizace. Jednalo se jak o získávání nové půdy k zemědělskému využití, tak se tímto novým osidlováním snažili zlepšit své postavení různé skupiny poddaných, včetně královských družiníků.

Územní rozpínavost šlechty panovník podporoval. Díky šlechtické správě byla území lépe kontrolována. Navíc ze šlechtických pozemků proudily nezanedbatelné obnosy i do knížecí pokladny a panovník se mohl spolehnout na vojenskou výpomoc šlechty. Šlechta usazená v pohraničních oblastech dohlížela na jejich udržení a ochranu. I sám kníže podněcoval vnitřní kolonizaci rozdělováním různých funkcí, včetně darů, které proudily do nově stále se rozšiřujících klášterů.

Ke změnám na venkově, který zajišťoval obživu státu, docházelo právě díky šlechtě. Do roku 1200 byla osídlena většina území Čech a Moravy. Výjimkou byly horské oblasti. K jejich kolonizaci došlo až daleko později. Na konci 12. století začali být do českých zemí zváni němečtí kolonisté.

Jak tedy vypadalo panství české šlechty? V severozápadních a západních Čechách své panství upevňoval rod Hradišiců a Hroznatovců. V Pojizeří působil rod Markvarticů. V jižních Čechách měli hlavní slovo Vítkovci. V moravském podhůří pak působili například Kounici.

Šlechta na svých územích přetvářela krajinu. Určovala polohu sídel a zakládala kláštery. Její představitelé měli zájem na neustálém upevňování svého vlivu a moci, ale také na dědičnosti svých lén. Vrcholem vývoje lenních práv byl zákoník Statuta knížete Konráda Oty (1189). Zákoník upravoval postavení šlechty a potvrdil dědičnost nabytých lén.

Na průběhu kolonizace se podíleli i kláštery, které postupem času nabývaly právní moci. První kláštery na našem území patřily řádu benediktinů. Od 11. a 12. století k nám přicházely řády nové. Byli to například cisterciáci a premonstráti, kteří se mimo jiné zabývali

ekonomikou a zavedli moderní formy zemědělského hospodaření. Po zahájení křížových výprav (1099 – dobytí Jeruzaléma křižáky) vznikly i řehole kombinující mnišský a rytířský způsob života. Nakonec se řádům podařilo získat od panovníka různé právní imunity, aby se mohly vymanit z vlivu šlechtické světské moci.

4.2 Uspořádání světa středověkého zemědělce

Do 10. století v Evropě existovalo úzké propojení mezi půdou kultivovanou (obdělávanou) a půdou zemědělsky nevyužívanou (lesy). Obyčejní lidé, zcela závislí na rodící půdě, se mohli kdykoliv obrátit k lesnímu bohatství a využívat jej. Les a jeho bohatství byl pro člověka stejně důležitý jako zemědělská půda. Tak se stalo, že si i obyčejní lidé mohli dovolit jíst vedle chleba a kaší také nemálo živočišných výrobků jako maso, vejce, sýry a ryby. Různá církevní nařízení a vzrůstající panské nároky však tento druh stravování postupně omezovaly.

Hranice mezi využíváním kultivovaného a nekultivovaného byla jen matná a občas zmizela úplně. Společnost jako by byla na půli cesty mezi římským chápáním kultivované půdy a germánským upřednostňováním divokého lesa. Využívalo bylo obojí. Bylo to období, ve kterém ještě v přístupu do lesů nikdo nikomu nezbraňoval. Sběr lesních plodin a materiálů byl nepostradatelným zdrojem surovin pro obyvatelstvo závislé na nejistých výnosech polí. Ale již v od 11. století se v čele s církevními představiteli začal upřednostňovat především čistě zemědělský způsob života. Podporovalo se klučení lesů a spotřeba hlavně těch potravin, které si člověk sám vypěstoval.

Mnišské řády vedly časté spory s venkovským obyvatelstvem. Církev byla na vzestupu a nárokovala si jak moc, tak pozemky včetně práv na využívání lesů. Ty církve získávala díky šlechtě. Jakmile byli prostí lidé zbaveni práv na hospodářské využívání lesů, stali se zranitelnějšími, což byla výzva pro panskou i duchovní moc.

Pod vlivem neustálého upřednostňování zemědělské půdy a jejího rozšiřování na úkor lesů si nikdo neuvědomoval, že by takové počínání mohlo mít i negativní výsledky. Přílišná závislost na jednom zdroji, bez možných alternativ, nemohla být v pořádku.

Od 9. století byla křivka růstu obyvatel na vzestupu. Bylo tedy třeba rozšiřovat zemědělské prostory, ale zároveň mohlo být nebezpečné nedbale vymýtit většinu lesů. Růst obyvatelstva měl tedy spíše destruktivní vliv. Rovnováha středověkého života byla velice křehká. Sebemenší vychýlení mohlo vést k hladomoru, který ale vlastně ve výsledku nevedl

k ničemu jinému než k blahodárné redukci obyvatelstva. Massimo Montanari²¹ píše, že ke krizi v zásobování evropského obyvatelstva potravinami docházelo od 8. do 12. století každých 12 let.

V průběhu 11. století připadlo právo na využívání lesních zdrojů privilegovaným společenským skupinám včetně církevních institucí. O právo na lesní hospodářství však i nadále docházelo k neustálým sporům. Lesy se staly jedním z mnoha bojišť uplatňování moci duchovní a světské, které spolu vedly nekonečné spory. Tento spor však nakonec vyhráli světší páni, kteří začali zřizovat obory. Lov se stal definitivně panskou záležitostí.

Život středověkých rolníků a ostatních vesničanů byl spojen s vyčerpávající prací a častým hladověním. Roboty, práce na panských či církevních polích, byla známa již od raného středověku. K církevním majetkům se vázal pojem dušník. Dušník byl člověk darovaný církvi. Dárce, například šlechtic, si tak zajišťoval spásu své duše. Vlastnit nějakou půdu tedy ještě neznamenovalo být svobodný. Šlo o to, kolik půdy vlastník měl. Ve výsledku museli chudí zemědělci obdělávat svá vlastní pole a ještě docházet na cizí pozemky. Že se tak zhoršoval boj o přežití, není třeba dodávat. Takovému darování do roboty často podléhali celé rodiny.

Průměrný věk člověka byl 30 let. Tento průměr byl ovlivňován především vysokou úmrtností již v raném dětském věku. Většina lidí, žijících na vesnici, tvrdě pracovala. Jejich život závisel na stavu počasí. Úroda byla každý rok nejistou záležitostí. Lékařská pomoc byla mizivá.

Až od 13. století se krajina začala definitivně přestavovat podle zemědělských potřeb. Do té doby to byla jednotlivá zemědělská sídla uprostřed lesů, která příliš nenarušovala ráz krajiny. Se vzrůstajícím počtem obyvatel se ale situace měnila.

Agrární centra českého knížectví se nacházela v místech, která i dnes slouží jako klimaticky výhodné oblasti zemědělské výroby v blízkosti velkých řek: Polabí, dolní Povltaví, Poohří, Pomoraví.

Ještě za doby knížete Bořivoje nefungovala roboty na panském, jak ji známe z historických pramenů uplynulých století. Bořivoj ale nicméně nutil zemědělce, aby mu části úrody odváděli nebo aby se účastnili oprav panských hradišť. V 10. století se začínáme setkávat jak s prací na panských polích, tak s odváděním peněžních dávek. Z těch byli zprvu

²¹ Montanari, M. *Hlad a hojnost : dějiny stravování v Evropě*. Vydání 1. Praha : Nakladatelství Lidové noviny, 2003. 227 s. ISBN 80-7106-560-9, s. 45.

placeni i velmoži, kteří často silou vyřizovali státní záležitosti. Kníže ale nakonec musel přistoupit k jinému způsobu odměňování. Tím se stalo propůjčování půdy i s rolníky.

Do raně středověké vesnice patřilo asi deset usedlostí. Existovaly ale i větší vesnice, stejně jako odlehlé samoty. Již tehdy měl kostel významné postavení, přestože stával i stranou a ne ve středu obytných budov. Církevní zákony a pravidla přišly s mnoha požadavky, které vesničané nebyli schopni akceptovat. Například zákaz práce o nedělích. Chudý rolník v době největšího vytížení neměl času nazbyt.

Základní dělba práce v rodině se odehrávala mezi mužem a ženou. Muž odcházel na pole a žena se starala o domácnost. V době sklizně či setí se však zapojovala do polních prací společně s manželem. Muž byl hlavou rodiny, protože práce na poli vyžadovala větší fyzickou sílu. Mezi setbou a senosečí byl na poli klid. Období senoseče bylo krátké. Tou nejnáročnější částí roku byl čas žní. Špatné načasování mohlo celou úrodu zničit, stejně jako špatné počasí. Tehdy na pole přicházela i žena s dětmi, stejně jako o senoseči. Teprve až zima přinesla odpočinek a čas na domácí práce. Ač na práci zemědělců závisel život společnosti, elitní skupiny jimi pohrdaly. Zemědělské práce byly něčím méněcenným.

Cyklické pojetí času uzavíralo středověkého člověka na jednu stranu do kruhu věčného návratu ročních období a naděje na sklizeň, na druhou stranu lidé prostřednictvím křesťanských bohoslužeb prožívali život Ježíše Krista, který každý rok začínal jeho narozením a končil Kristovou smrtí na kříži a zmrtvýchvstáním. Křesťanská víra uváděla ještě další pojetí času, to začínalo stvořením světa a přes příchod Krista na Zemi končilo Posledním soudem.

Zemědělský rok začínal v březnu. Tehdy se začínalo s orbou. Tou dobou se tedy půda připravovala na setbu jaře. Tím byla pšenice, ječmen a na lepších půdách i proso. Zrno se rozsévalo z plachetek, které měl muž či žena zavěšené kolem krku, či z pletených košíků. Pokud bylo počasí v březnu nepříznivé, oralo se a selo až do měsíce dubna. Květen byl měsícem domácích zvířat. V červnu se sklízelo seno. V červenci a srpnu se žalo obilí. V září se pokračovalo s výmlatem klasů, který začal již v srpnu. „*Aby se mohlo sít, musí se i orat, a zářím tedy vstupujeme do podzimních prací začínajících přípravou půdy a setím ozimů, hlavně žita.... A tak je možné, že září a část října byly věnovány vyčištění přílohy a první orbě nových ploch, které pak odpočívaly do jara příštího roku, kdy se přeoraly.*“²² Zimní měsíce pak byly ve znamení odpočinku.

²² Smetánka, Z. *Legenda o Ostojevi : archeologie obyčejného života*. Vydání 3. Praha : Nakladatelství Lidové noviny, 2010. 363s. Edice Česká historie. ISBN 978-80-7422-035-7, s. 130.

4.3 Zemědělství

Způsob zemědělství se v 9. a 10. století nikterak nezměnil. Český stát ve svých počátcích zcela závisel na zemědělské výrobě. Pro vyšší vrstvy společnosti byla půda symbolem moci. Chudým zemědělcům dávala naději k přežití. Ti, co nejvíce pracovali, měli nejméně a technické zázemí té doby jim nabízel jen málo ulehčení jejich tvrdé práce. Dobytek do záprahu byl často slabý, protože ho nebylo čím krmit. Teprve až v 11. století se jako záprahový systém začal používat chomout, který nejen dostatečně využíval veškerou tažnou sílu zvířete, ale také mu co nejméně škodil. Do té doby se užívalo smyček, které zvířata dusily, či nárožního jha (příloha 2: s. 80), to ale tažnou výkonnost spíše snižovalo.

Oradla neprošla větším vývojem. Proto se dále upřednostňovala křížová orba, která zemědělcům zbytečně přidělávala práci. Také skladování obilnin neprošlo významnějšími změnami. Obilí se až do novověku na vesnicích ukládalo do již zmíněných jam. Ve středověkých textech se setkáváme se slovem humno – horreum. Toto slovo označovalo místo, kde se skladovala úroda před výmlatem a sláma. Jednalo se o plochu usedlosti, která přiléhala k obytným částem. Obilí se zde i mlátilo. Jámy, ve kterých se obilí skladovalo, se po sklizni a výmlatu zrna z klasů musely uzavřít, aby obilí více neklíčilo. Takto zaizolované jámy se otvíraly až na jaře.

„V 10. a zejména v 11. století by větší rozšíření žita alespoň v okolí některých center (Libice, Budeč) mohlo indikovat omezování dlouhých přílohů a novin, větší důraz na krátké přílohy a intenzivnější obilnaření. Dlouhodobě vysévané obilniny totiž vyčerpávají půdu a přinášejí sebou silné a trvalé zaplevelení.“²³ Právě tyto podmínky zapříčinily, že až do 19. století se jako chlebová obilnina upřednostňovalo žito před pšenicí obecnou, která byla mnohem náročnější na pěstování. Také proso, které bylo hlavní obilninou starých Slovanů, se stalo surovinou privilegovaných vrstev, neboť ti jediní si jej pro jeho nákladnost mohli dovolit. Například prosná kaše se stala slavnostním jídlem. Pšenice a ječmen se hojně vysévaly například kolem Prahy. Začala se objevovat pohanka, která k nám přišla z východu snad prostřednictvím Maďarů. Tehdy se také část obilí sklízela ještě dostatečně neuzrálá. Buď

²³ Beranová, Magdalena; Lutovský, Michal. *Slované v Čechách : archeologie 6.-12. století*. Vydání 1. Praha : Libri, 2009. 475 s. ISBN 978-80-7277-413-5, s. 226.

se takové obilí jedlo syrové, nebo se pražilo (pražmo), aby déle vydrželo. Děly se z něj třeba kaše. V 10. století byly české země vyhlášenou obilnicí.

Během 12. století v zemědělství nastalo několik změn, které se odvíjely od společenských a ekonomických zvrátů. Kvůli sociálním a společenským změnám, které daly vzniknout elitním skupinám, bylo třeba od zemědělců vybírat tolik surovin, aby nejvyšší vrstvy společnosti nemusely pracovat. Další změna byla podmíněna stále vzrůstajícími nároky na zisky ze zemědělské práce a na odvádění přebytků. *„První změna znamenala přechod k relativně intenzivnější rostlinné výrobě s větším důrazem na obilnaření, tj. přílohové zemědělství s převahou kratších přílohů, a částečným odklonem od chovu dobytka.“*²⁴

Obilí se již nepěstovalo jen pro potřeby obyvatelstva, ale začalo se i vyvážet. Stále se oralo radlicí křížovým způsobem orby. Všechna rádlá ještě neměla krojidla. S asymetrickou pluhní radlicí se setkáváme až od 13. století. Hlavním nástrojem k orbě bylo plazové rádllo nebo prostý hák. Ty se ale do půdy nedostaly dostatečně hluboko, a proto byly jen málo účinné. Půda jimi byla jen rozhrnována, ne však obrácena. Také se setkáváme s vláčením polí branami, které se zřejmě objevovalo již v předchozích stoletích. Pomocí bran docházelo k rozdrobení ornice, kypření půdy, odstranění plev a usazení vysetých zrn. Brány byly rošty ze dřeva či proutí a byly osázené železnými nebo dřevěnými zuby. Vlácení probíhalo po rozhození osiva. Sklízelo se nadále srpy. Zrno se od klasů oddělovalo na mlatu snad pomocí cepů – dlouhých násad s pohyblivou hlavicí, kterou se obilí vymlátilo.

Zemědělské zisky v obilnářství se určovaly podle počtu sklizených zrn na jedno zrno vyseté. Předpokládá se, že ve 12. století byla léta delší a zimy byly spíše mírnější. Úrodnost půdy závisela na délce doby zasněžení, době trvání vegetačních cyklů a dostatku vláhy, která přicházela z vodních toků. Pole spolu často nesousedila. Od sebe je dělily louky a lesy.

4.4 Mlynářství

Obilí se na mouku v období středověku semílalo především prostřednictvím vodních mlýnů. Na půdě Čech a Moravy mlýny s tradičním složením vznikaly ve 12. století. Například mlýn při klášteře Hradiště nad Jizerou (1100). Nejspíše nepravá listina hovoří již o mlýnu při klášteře v Břevnově, který měli řeholníci získat od knížete Boleslava II. v roce 993. Jisté ale je, že do třináctého století zřizovali v evropském prostředí vodní mlýny, které byly převážně

²⁴ Tamtéž, s. 327

říčního typu na spodní vodu, panovníci, bohaté kláštery a později i šlechta. Provoz mlýna byl nákladnou záležitostí. Mlýny se tedy z počátku objevovaly pouze při panských sídlech, kláštorech a městech. Mlýnů se nevyužívalo jen k mletí obilné úrody, ale i k dalším mechanickým pracovním účelům, například při výrobě textilií nebo v železářství. Vodní mlynářství se stále rozšiřovalo. Začaly vznikat mlýny poddanské a svobodné.

Nesmíme však zapomenout, že voda nebyla jediným mlecím pohonem. Stejně jako vodní mlýny jsou známy i mlýny větrné. Ty se do Evropy dostaly za křižáckých výprav.

V Českých zemích se objevovaly dva základní typy vodních kol. Lišily se podle toho, zda byly na vodu spodní či svrchní. Kolům na svrchní vodu se říkalo korečník, podle korečků – korýtek umístěných na lopatkách, aby byl co nejvíce využit vodní spád. Voda na jejich pohon byla často přiváděna z nedalekých nádrží či řek náhonem, který dříve zpravidla sloužil právě k přívodu vody na mlýnské kolo. Náhon je uměle vytvořená vodní cesta, začínající nad vtokem vody do rybníka nebo na řece a tam regulovaná stavidlem. Voda se z náhonů dostávala do vantrokových žlabů a do žlabu jalového, který odváděl nepotřebnou vodu do odpadní stoky.

Vodní kola na spodní vodu byly lopatníky. Lopatníků se nejvíce používalo na říčních tocích, kde lopatky kola zachytávaly vodu a její vahou bylo kolem otáčeno. Objevovaly se i mlýny, které kombinovaly oba způsoby vodního pohonu.

Voda, která přicházela náhonem na mlýnské kolo, ať z řečiště nebo z vodní nádrže, byla často regulována stavidlem. Vodní kolo bylo umístěno v lednici. Ta měla často tvar dřevěné boudy. Bylo důležité v ní udržovat stálou teplotu, aby se předešlo zbytečnému poškození kola. V létě na ni byly pokladeny klády, aby se kolo nepřehřívalo, a v zimě sláma, aby kolo co nejméně zamrzalo. Hřídel, na které kolo sedělo a která předávala otáčivou sílu do mlýnice, byla vyráběna ze stromových kmenů. Otáčivý pohyb kola v lednici se tedy přes hřídel dostával na palečné kolo, které bylo již součástí vnitřního mlecího mechanismu ve mlýnici. Mlýnice byla součástí mlýnského stavení. Právě v ní se odehrávalo semílání obilí. Po palečném kole se hnací pohyb z lednice dostával na kolmé vřeten, nesoucí na vrchním konci válcovitý kámen – běhoun. Spodní plocha svrchního kamenu, běhounu, musela být vodorovná, aby mohla při mletí sedět na spodním kameni, kterým hřídel jen volně procházela, aby při chodu mlýna zůstal na svém místě. Oběma kamenům, svrchnímu i spodnímu, se říkalo žernovy. Mezi nimi se drtilo obilí. Jejich třecí plochy byly rýhované směrem od středu. Musely se často ostřit.

Na vzdálenosti kamenů od sebe záleželo, jestli ze zrna vznikne například mouka, krupice nebo jen kroupy. Aby se mouka při tření příliš nezahřívala, bylo obilí před semletím namáčeno. Odstředivou silou se melivo (produkt mletí, ale i samotné obilí) dostávalo pryč z mlecích ploch žernovů. Po jejich okrajích padalo do lubu – dřevěné kádě, která byla za tímto účelem ke kamenům přistavena. Odtud se melivo dostávalo buď do ručních sít nebo do pytlů s děrami, které za stálého otřesu prosívaly mouku tak, aby se oddělila od hrubšího produktu mletí. Těmto pytlům ze lnu se říkalo hasačerti. Melivo procházelo mlecím systémem i několikrát po sobě. Vznikalo tak několik druhů mouky. Při prvním semletí po okrajích žernovů vycházela mouka nejtavší. Teprve po dalším semlání téže mouky se získala nejdražší mouka bílá. Množství mlýnského složení, počet běhounů na hřídeli, záleželo na síle vody, která pohybovala kolem (příloha 2: s. 83 - 85).

Hlavou mlýna byl mlynářský mistr, kterému se říkalo pantáta nebo pan otec. Bylo to proto, že mlynář byl hlavou celé mlynářské chasy – „rodiny“. Bylo právem každého mistra, pokud velel mlýnu, mít po ruce pomocníky – chasu. Mlynář kontroloval jak dění ve mlýně, tak celé své přilehlé hospodářství, které tu bylo pro případ neúrody. Ale hlavně mlynářské řemeslo vynášelo, takže měl mlynář z čeho pole, louky, dobytek a domácí zvířata zakoupit. Jeho manželka – paní mlynářka - dohlížela na domácnost, zvířectvo i chasu, aby nebyli o hladu.

Pokud mlynář zrovna nebyl nablízku, dohlížel na vše stárek, který byl mlynářovým zástupcem. Mlynář i stárek museli kromě mletí ovládat sekernictví (práci se dřevem), kamenictví, kovářství, ale i znalosti spojené s přebíráním obilí od mlečů a přijímáním peněžních částek. V pořadí po stárkovi byl mládek. Mládek měl na starosti chod mlýnice a ničím nerušené mletí. Prášek – učedník - udržoval ve mlýnici čistotu. Prášek se mu říkalo podle toho, že smetal moučný prach.

Po celý rok putovali ze mlýna do mlýna krajánci – potulní, mlynářskému umění vyučení chasníci. Mlynáři se na ně těšili, protože například ovládali ostření mlýnských kamenů. Ale hlavně měli krajánci přehled o všem, co se kde dělo. To bylo pro mlynáře k nezaplacení, protože pokud měl mistr na starosti mlýn, po většinu života se z něj daleko nedostal. Krajánci pomáhali s jakoukoli prací. Když krajánek došel do nějakého mlýna, kde předtím nebyl, prokazoval se vandrovní knížkou. Pokud byla na mlýně pekárna, byl mezi chasou pekař, pokud pila – pilař. V blízkosti pivovaru se mlely slady, a tak na mlýně pracovali i sladomelové.

Záleželo na velikosti mlýna, jak se v něm bydlelo. V malých mlýnech spali všichni v jedné místnosti. Ve větších mlýnech pak byly šalandy. Šalanda byl prostor pro chasu se slamníky. Někdy zaměstnanci obývali samostatnou hospodářskou budovu. Jedlo se často u jednoho stolu.

Běžný pracovní den na mlýně začínal velice brzy ráno. Nejvíce práce bývalo po žních, kdy se mlelo i dvanáct hodin denně a práce neskončila ani v noci. Noční mletí tedy nebylo ničím neobvyklým. Mletí úrody končilo v zimě. Prvnímu mleči bylo semleto zadarmo, nebo si na svou mouku mohl počkat na místě. To šlo ale jen, když nebylo moc práce. Jinak mleč dostal pevný termín, kdy se má pro produkt své úrody zastavit. Obilí bylo samozřejmě nejprve zváženo, aby měl mleč jistotu, že nebude ošizen. Na mlýnech se nicméně často šidilo a podvádělo.

I mlynářské řemeslo vyžadovalo specifický oděv, ten se ale často lišil. Nejčastěji mlynář nosil bílou halenu či košili, bavlněné kalhoty, kazajku a bílou čepici se štítkem. Pokud se nepohyboval v mlýnici, tak i bílou zástěru. Do mlýnice mlynář i chasa chodili v dřevácích, aby sem nebyla zbytečně zanášena špína. Ve mlýnici také nebylo radno nosit cokoli volnějšího, co by se snadno mohlo zachytit u mlecího zařízení. Zde se vůbec muselo chovat obezřetně. Stačila malá chyba a mohlo dojít i ke smrtelnému úrazu.

Ve dnech největší práce se jedlo i pětkrát denně. Strava na mlýnech byla bohatší než v jiných domácnostech. Jedlo se zde více ryb, masa a pečiva. Nešlo o žádný přehnaný luxus. Bylo třeba mít na práci ve mlýně dost sil a energie. Děti mlynářů byly vyhledávanými partiiemi. Často se potomci z různých mlýnů brali mezi sebou, ale ani dcery bohatých statkářů a sedláků nebyly k zahození. Bylo důležité udržet si úroveň.

Chod mlýnů byl zcela závislý na přírodních podmínkách. Mlynáři proto praktikovali různá magická opatření proti požáru, velké vodě, ale i zlým lidem. Magie se užívalo i pro přivolání neštěstí na mlýn cizí. Proto byly známy i praktiky na ochranu před takovým prokletím.

Mlynářský stav byl výjimečný. Mlynáři svým vzděláním, mecenášstvím a rozhledem představovali na venkově jakousi šlechtu. Mlynáři se dělili na několik skupin, podle toho, v jakém vztahu byli k panstvu, přesto mezi nimi byla zastoupena široká vrstva těch, kteří byli svobodní. Pán ctěný, tak se říkalo mlynářskému mistrovi, který kupoval mlýn.

Mlynáři nepůsobili jen ve mlýnech, ale byli odborníky na stavbu rybníků a vodních cest. Každý mistr byl nejprve učedníkem, pak tovaryšem a až poté mohl před zkušební komisí obhájit své znalosti v oboru mletí a stavby mlýna, aby byl přijat mezi mistry. Mlynáři nebyli

vždy samostatným řemeslem. Spojeni byli například s pekaři, ale i poté, co šlo o samotná řemesla, docházelo mezi nimi k neustálým sporům. Pekaři měli dojem, že jsou šizeni na mouce. Dále tu byly spory o vodu se soukeníky a pivovary.

Robota se vztahovala na mlýny poddanské a rustikální. Tyto mlýny musely odevzdávat různé poplatky jak peněžní, tak v podobě slepic, vajec nebo bílého chleba. Často také měly zakázaný rybolov a lov v panských lesích. Úplně svobodný byl naproti tomu mlynář panský. Patřil mezi vymíněné. Musel být často vzdělaný. Směl využívat trestního práva. A na konec tu byli mlynáři zcela svobodní, kteří mlýn vlastnili. Na ně se nevztahovaly zvláštní závazky, ani povinnosti a poplatky.

I mlynářské řády určovaly mlynářům různé zvyklosti. Stejně tak tomu bylo s cechy. Zemští přísežní mlynáři vznikli ve středověku. Používali erby a pečetě. Zajímali se o stavy mlýnů a vodních toků, o které se mlynáři často přeli. Zemští přísežní mlynáři byli jakousi nadstavbou cechů, které vznikaly od poloviny šestnáctého století. Hlavou cechu byl cechmistr. Cechovní řády stvrzoval panovník. Cechy mlynáře nabádaly k poctivosti. Určovaly mlynářská práva a povinnosti. Také soudily a trestaly. Cechy od mistrů přebíraly poplatky až do roku 1859, kdy byly cechy zrušeny.

4.5 Jídlo z obilí

V Evropě se po celý středověk střetávaly dva názory na stravování. První pocházel z antického světa a římské kultury, která velebila střídmost, nikoliv žravost a nenasytnost. Na římských stolech se člověk setkal spíše s ovocem a zeleninou než s masem. Svět Keltů a hlavně Germánů zaujímal zcela odlišné postoje k stravování. Opravdový muž byl jen ten, který na posezení pořádal ohromné množství masa. U rytířstva raného středověku se cenilo přesně takových vlastností. Vždyť jen ten, kdo se dobře nají, má dost sil. Šlo o získání zvířecí síly, která by porážela nepřátele a formovala nestabilní evropský kontinent. Povinností franského šlechtice bylo přejídat se, nikoliv však zeleninou. I v církvi se upřednostňovalo dobré jídlo před střídmostí a zdrženlivostí. To se však po lateránském koncilu v roce 1059 začalo měnit. Postupem času se dobrým služebníkem Boha mohl stát jen ten, kdo upřednostňoval asketismus až hladovění.

Obyvatelé venkova se stali nedobrovolnými vzory pro skromný život klášterních mnichů. Kdyby si mohli prostí lidé vybrat, raději by se přejídali. Již ve 12. století se vytvořil další znatelný protiklad. Byl to rozdíl mezi stravou venkova a obyvatel města. Najednou tu nebyli

jen šlechtici, komu záleželo na dobrých výnosech obdělávané půdy. Bylo v zájmu měst dostat alespoň částečně zemědělce pod kontrolu. Co se týče ekonomického hlediska, živil města obchod, ale základní potraviny stále proudily z polí. Dříve probíhaly důležité trhy na vesnicích. Po 11. století se i ten nejmenší zemědělec musel vydat za městské hradby a doufat ve slušný výdělek. Hlavní obchod s potravinami se přesunul do měst. Během 12. století se upřednostňovanou obilninou šlechty i měst stala pšenice obecná. Bílý chléb byl symbolem městského života. Konzumovat například píci bylo nepřípustné.

Žito se v 10. a 11. století rozšířilo po celé Evropě. Důvodem byla jeho nenáročnost, o které již byla řeč. Na pěstování náročnější a tudíž dražší obilniny se staly dalším z mnoha znaků, které společnost rozdělovaly. Bohatí a privilegovaní mohli jíst bílý pšeničný chléb, který si chudí nemohli dovolit. Proto se museli spokojit s chlebem tmavým, žitným nebo vyrobeným z jiné levné mouky. Chudí tedy nesnili jen o masu, ale i o bílém chlebu. Rozdíly mezi oběma druhy mouky byly tak veliké, že například duchovní, kteří se rozhodli učinit pokání, si odepřeli chléb bílý, aby se za trest živil chlebem tmavým.

Od 11. století se především na venkově stal hlavním jídlem chléb. Bylo nesmírně důležité mít ho vždy po ruce. Žádné jiné jídlo nemělo takový význam. Každá domácnost musela být opatřena díží na zadělání chlebové mouky a samozřejmě pecí, včetně moučnice, kde se chléb skladoval. „*A když byl chleba nedostatek, nastal hlad. Přežití mohly případně zajistit jiné potraviny, ale nedostatek chleba byl jasným ukazatelem nouze. Posedlost chlebem, zakořeněný zvyk připravovat a konzumovat tento druh potravy, vedl k tomu, že se chléb vyráběl za každou cenu a v obdobích výrobní krize se k jeho přípravě užívalo všech možných i nemožných ingrediencí.*“²⁵ Místo toho, aby se lidé poohlédli po jiných potravinách, snažili se vyrobit chléb z hlíny nebo trávy.

Jisté problémy také vyvolával fakt, že největší odběratelé zemědělců prahli pouze po pšenici, o jiných obilninách nechtěli slyšet. Lidé na venkově se dál živil především méně náročnými obilninami, kaštany, kukuřičnými kašemi, polévkami a tmavým chlebem.

Slovo chléb můžeme ve středověku chápat nejen jako bochník chleba, ale i jako obživu a dostatek potravy na každý den. Tradiční jídla nejen z obilí se připravovala na ohništi a v peci. Nejčastěji se vařilo v hrncích, které stály v blízkosti ohně, či na rozpálených uhlících. V peci se pak hlavně pekly chléb. Jedly se i placky, ale ty se pekly na rozpálených kamnech. Ve sváteční dny se peklo sladké pečivo, například koláč nebo něco podobného. Koláče měly svůj

²⁵ Montanari, M. *Hlad a hojnost : dějiny stravování v Evropě*. Vydání 1. Praha : Nakladatelství Lidové noviny, 2003. 227 s. ISBN 80-7106-560-9, s. 52.

význam například o svatbách. V pozdějších dobách se udržoval zvyk, při kterém se peníze darované novomanželům dávaly do koláče postaveného na stůl před nevěstou. Svatební koláče se pekly s mákem a medem.

Těsto na koláč či chléb (pec na něj stála často mimo obytný prostor) se zadělávalo v dřevěných neckách. V raném středověku na našem území požívaly chleba všechny společenské vrstvy.

Mimo chleba se hojně jedly kaše, noky a polévky. Kaše: *„Připravovala se z mouky, z hrubě drceného ‚lámaného‘ obilí i z celých zrn vařením ve vodě, v lepším případě i v mléce. Užívaly se všechny druhy obilnin, snad s výjimkou žita, které se, pokud stačíme sledovat, více užívalo na pečivo, zejména na chléb.“*²⁶ Kaše se vylepšovaly medem nebo lesním ovocem. Také základ polévek tvořila mouka. Přidával se do ní chléb, kmín či vejce a vůbec vše, co bylo po ruce, stejně jako do kaší. Jednou navařená polévka se konzumovala i několikrát za den. Noky byly pracnější než kaše a polévky. Děly se z kvalitněji semleté mouky a bylo třeba nejprve připravit těsto, než bylo možné noky uvařit.

Nejpracnější však byla příprava kvašeného chleba. Tuto práci zastávaly ženy. Pakliže se chléb na mouku semlál ručně na domácím mlýnku, byla práce na chlebu o poznání těžší. Jeho příprava a pečení mohlo ženě zabrat více než 10 hodin. *„Po prosetí mouky nalila hospodyně vlažnou vodu do díže nebo do dlabaných chlebových necek a z rozmíchaných zbytků těsta od minulého pečení zde ožil kvas, do něhož přidala část mouky tak, aby dalším rozmícháním vzniklo řídké těsto, které muselo v teple vykynout. Později k němu přidala zbytek přesáté mouky a hrubý zbytek po mletí spotřebovala v kaši nebo v polévce. Těsto nyní důkladně promíchala, a nebylo to nijak snadné. Nakonec promísené těsto v neckách urovnala a necky zakryla třeba ovčí houní, aby v teple vykynulo.“*²⁷ Zatímco těsto kynulo, bylo třeba připravit pec. V poslední fázi žena vytvarovala několik bochníků, které do rozpálené pece vložila. Vzhledem k pracnosti jeho přípravy se chléb pekl do zásoby a nikdy nebyl konzumován čerstvý. Ukládal se do ošatek často zavěšených u stropu, aby byl hůře dostupný například pro myši.

²⁶ Smetánka, Z. *Legenda o Ostožovi : archeologie obyčejného života*. Vydání 3. Praha : Nakladatelství Lidové noviny, 2010. 363s. Edice Česká historie. ISBN 978-80-7422-035-7, s. 152.

²⁷ Tamtéž, s. 154.

Pekařství se jako řemeslo začalo rozmáhat až ve 13. a 14. století. Pekaři se pak různě specializovali. Chléb se cenil podle toho, kolik práce s ním bylo. Na výrobě chleba bylo nejtěžší, i po vzniku vodních mlýnů u nás, mouku semlít. Výše již bylo uvedeno, že tmavá mouka byla ta úplně první. Bílá mouka se získávala důkladným a opakovaným semlíním a prosíváním. To se samozřejmě odráželo na ceně chleba.

Dále se jedlo již zmíněné pražmo (pražma). Pražmo se buď jedlo rovnou, nebo se nechalo zkvasit ve vodě či v mléce. Z takto zkvašeného pražma se dělala kaše kyselice.

4.6 Obilné zrno a počátky křesťanství

Počátkem 4. století bylo již křesťanství oficiálním náboženstvím Římské říše. Toto nové náboženství se stalo mimo jiné i novým mocenským nástrojem. Křesťanská víra nabyla svého největšího vlivu a moci ve Středomoří. Není proto divu, že se jejími symboly staly nejdůležitější produkty římské kultury: chléb (hostie), víno (mešní) a olej. Nebyla to však jednoduchá cesta. Přesto byly nakonec chléb, víno i olej oficiálně prohlášeny za posvátné.

Svatý Augustín přirovnával výchovu každého křesťana k cestě, kterou musí obilné zrno urazit, aby se z něj stal chléb. „*Tento chléb vypráví váš příběh. Jako obilí vyrašil na polích. Obilí zrodila země, živil je déšť a ono dozrálo v klasy. Lidé je svou prací odnesli na mlat, vymlátili je, uložili do sýpek a odvezli do mlýna. Semleli je, uhnětlí těsto a upekli je v peci. Mějte na paměti, že to je i váš příběh. Neexistovali jste a byli jste stvořeni, přinesli vás na mlat Páně, kde jste byli vymláčeni pomocí volů (tak bych nazval kazatele evangelia). Při čekání kazatelů jste byli jako zrno v sýpce. Pak jste se připravovali na křest. Podstoupili jste mlýnský kámen pústu a vymítání ďábla. Přistoupili jste ke křtelnici. Byli jste uhnětení a stali jste se jediným kusem těsta. Byli jste upečeni v peci Ducha svatého a stali jste se pravým Chlebem Božím. Ovšem chléb par excellence byl sám Kristus, zasetý Svatou pannou, vykvašený v těle, uhnětený v utrpení, upečený v peci hrobu a uchovávaný v kostelích, jež každý den tento nebeský pokrm rozdávají věřícím.*“²⁸ Mnoho duchovních bylo zběhlých v zemědělské činnosti. Část legendy o svatém Václavovi představuje pokorného zbožného knížete při zemědělské práci. Václav obdělává půdu, aby zrno, které z ní vyroste, mohl semlít

²⁸Montanari, M. *Hlad a hojnost : dějiny stravování v Evropě*. Vydání 1. Praha : Nakladatelství Lidové noviny, 2003. 227 s. ISBN 80-7106-560-9, s. 23.

na mouku a z ní pak upéci hostie (chléb užívaný při mších). Stejně tak Václav pracuje na vinici, aby ze sklizených plodů později připravil mešní víno (příloha 2: s. 75 - 78).

Prvním a nejdůležitějším krokem k pokřesťanštění přemyslovského knížectví došlo na Velké Moravě, kde se kníže Bořivoj I. nechal pokřtít věrozvěstem Metodějem v 9. století. Zhruba dvě stě let pak trvalo, než se křesťanská víra rozšířila mezi českým lidem. Právě na vesnici mezi zemědělci proces christianizace postupoval nejpomaleji. Jednu z posledních ran pohanským zvyklostem zasadila Hnězdenská dekreta z roku 1039. Tato nařízení měla definitivně potlačit pohanské tendence na venkově. Lidé stále pohřbívali své mrtvé v polích. Uctívali posvátné stromy a háje. Obraceli se na věštce a hadače, obětovali různým démonům.

Nová víra nebyla pro obyčejný lid něčím negativním. Pouze se jen netěšila veliké důvěře. Prostý lid si velice dobře uvědomoval svou primární závislost na přírodě. Možnost ji ovlivňovat pomocí mnoha rozličných bohů a bytostí byla něčím naprosto nepostradatelným. Jediný křesťanský Bůh jim něco takového jen sotva mohl nabídnout. Nešlo o nějaký násilný boj. Bylo jen nutné, alespoň zpočátku, novou víru prostým lidem co nejvíce přizpůsobovat. Křesťanští kněží si tedy v závěrečném stádiu christianizace dobře uvědomovali, že mají co do činění nikoli s pohany, ale nedokonalými a nespolehlivými křesťany. Vůle ke křesťanství tu sice byla, ale zároveň nebylo snadné se vzdát víry, která několik tisíc let zajišťovala úrodu, přežití dobytka i rodiny, odvracela přírodní katastrofy a nepřízeň počasí.

Ve 12. století se výrazně zdokonalil systém církevní správy. Duchovní získávali nové pravomoci. Proces pokřesťanštění českého obyvatelstva, který začal v 9. století, se chýlil ke svému konci. Temné démonické síly byly nahrazeny ďáblem a kladně působící entity nahradili světci. Avšak některé pohanské rituály byly ve zvyklostech zemědělců zakořeněny příliš hluboko. Duchovní je byli nuceni tolerovat. Některé z nich se ve vesnickém folkloru dochovaly do nedávných dob.

5. Český stát v době královské

13. – 15./16. století

5.1 Historické souvislosti

13. století přineslo českým zemím mnoho změn. Zlatá bula sicilská, kterou Přemysl Otakar získal v roce 1212, definitivně potvrdila získání dědičného královského titulu v rukou Přemyslovců. Hojně se začala zakládat města a šlechtické hrady. Do Čech proudily nejen hospodářské novoty, ale i němečtí kolonisté. Rozvíjela se královská moc, ale i moc šlechty a církve. Zcela novým konkurentem šlechtické i církevní moci se stala města. Jejich obyvatelé měli mnohem racionálnější pohled na svět než vesničané. Uznávali zcela jiné chápání času. Jejich odlišná mentalita, právní řád, hospodářské a ekonomické uvažování, to vše mělo nemalý dopad na dosavadní život nejen prostých lidí. Pro vesničany se města stala novým konkurentem i odběratelem. Měšťané vlastnili půdu. Zároveň požadovali stejně kvalitní potraviny a obilniny jako šlechtičtí velmoži. Nový právní řád a pevně stanovené dávky k odvodu zemědělcům zajišťovaly poměrně volnější ruku v hospodaření. Během 13. století se také dotvářela podoba krajiny a osídlení. Do Čech ve vyšší míře začala proudit vzdělanost.

V reakci na emancipační snahy církve v Evropě vydal Přemysl Otakar I. Velké privilegium (1222). Privilegium upravovalo postavení církve. Například poddaní klášterů nemuseli na robotu. Po králově smrti nastoupil na český trůn jeho syn Václav I.

Hlavními zdroji příjmů královské moci se staly generální berně. Berně probíhaly za spolupráce šlechty a měšťanů. Upevnila se měna a hlavně díky stříbrným dolům v Kutné Hoře se prosadila ražba vlastních, obecně uznávaných kvalitních mincí. Do českého království spadala kromě Čech také Morava, kde všechny změny probíhaly pomaleji.

Václavův syn Přemysl Otakar II. začal svou vládu v roce 1253. Ihned obratně využil oslabení Římsko-německé říše. Protože se již v roce 1251 oženil s padesátiletou Markétou Babenberskou, nárokoval si Rakousy, které rozděloval mezi české pány. Hojně podporoval města. Postupně získal Štýrsko a Korutany. Mezi nabytými zeměmi se mu však nepodařilo vytvořit hospodářské ani politické vazby. Také si zneprátelel šlechtu a nakonec i římsko-německého císaře Rudolfa I. Habsburského. Přemyslův definitivní konec přišel 26. srpna 1278 v bitvě na Moravském poli, kde padl.

Po Přemyslově smrti došlo k rozdělení království. Správy nad Čechami se ujal Ota V. Braniborský, který nechal následníka trůnu, malého Václava, věznit na hradě Bezdězu. České království v té době zachvátil velký hladomor. Tehdy se do věci vložila česká šlechta. K roku 1283 se jejím představitelům podařilo dosadit Václava na trůn. Za jeho vlády se český stát vrátil do mocenské politiky. Král zemřel v roce 1305. Jeho syn Václav III. byl již v srpnu 1306 jako poslední český král z rodu Přemyslovců v Olomouci zavražděn.

Sňatkem s Eliškou Přemyslovnou v roce 1310 se stal novým českým panovníkem Jan Lucemburský, syn římskoněmeckého krále Jindřicha VII. Lucemburského. Není tajemstvím, že se Jan v Čechách nikterak nezdržoval a pouze je využíval jako zdroj financování svých válečných dobrodružství. Mnoho královských držav se díky tomu dostalo do zástavy. V roce 1318 jej čeští páni odmítli vpustit do Čech. Královna stála na jejich straně. Elišce se Jan pomstil tím, že nechal nejstaršího syna Václava převést do Francie.

Ke svému českému panství Jan postupně připojil Horní Lužici, Chebsko, Slezsko a Vratislavsko. V roce 1333 přesvědčili zástupci české šlechty mladého Václava, který při křtu ve Francii získal jméno Karel, aby se vrátil do Čech. Karel postupně získal královský majetek a po otcově smrti v bitvě u Kresčaku (1346) i českou korunu.

Za Karlovy vlády se české země staly centrálním státem římskoněmecké říše a rodovou základnou Lucemburků. Od roku 1348 se pro území Čech, Moravy, Lužice a Braniborska ujal název země Koruny české. V roce 1355 získal Karel císařskou korunu. Karel zemřel v roce 1378. Zanechal po sobě tři syny a několik dcer, mezi které ještě stihl zemi rozdělit. Nejstarší Václav se stal dědicem královské koruny a v roce 1376 se stal i panovníkem římskoněmeckým. Jeho bratr Zikmund obdržel Braniborsko.

Kladný dopad rozsáhlé vnitřní kolonizace českých zemí byl viditelný celé 14. století. Rozšiřovaly se polnosti, které přinášely uspokojivé výnosy obilí. Zlepšil se chov dobytka.

Václav IV. byl opakem svého otce. Často pil a byl psychicky labilní. Vedl mnohé spory se svým bratrem Zikmundem. Roku 1380 Čechy zachvátil mor, který se jim dlouhou dobu vyhýbal. Václav se opíral o nižší šlechtu, protože s tou vyšší měl neustálé spory.

Již na přelomu století se objevila postava univerzitního mistra Jana Husa, který se nebál kritizovat poměry v katolické církvi. Za to byl několikrát potrestán a nakonec v roce 1415 upálen na koncilu v Kostnici. To v Čechách zvedlo vlnu nepokojů a nakonec vedlo i k husitské revoluci a občanské válce. Takové poměry Václav nepřežil. Zemřel v roce 1419. Zikmund byl sice korunován již v roce 1420, ale vlády se neujal. Zorganizoval však několik křížových výprav, které měly husity potlačit. Husité požadovali církevní reformace a

neodkladné změny. Vše vyvrcholilo bitvou u Lipan (1434), kde Panská koalice, Pražané a umírnění husité porazili husity radikální. V roce 1436 na Basilejském koncilu došlo k úmluvě mezi husity a představiteli katolické církve. Basilejská kompaktáta uznala husitství jako zvláštní větev obecné církve, ale pouze pro Čechy. Téhož roku se Zikmund vrátil do Prahy, aby konečně usedl na trůn.

Po Zikmundově smrti nastala doba bezvládí. Tu prakticky ukončil Jiří z Poděbrad a z Kunštátu, když byl roku 1458 zvolen českým králem. Podařilo se mu urovnat vztahy mezi husity a katolíky. Ne však na dlouho. Podle papeže byl kacířem, což znesnadňovalo jeho úlohu. Papež Pius II. dokonce nechal zrušit platnost Basilejských kompaktát. Uherský panovník Matyáš Korvín byl pověřen křížovou výpravou proti českému království. Korvín doufal v českou korunu, ale marně. Po smrti krále Jiřího nastoupil na český trůn polský princ Vladislav Jagellonský.

Husitské války způsobily celkovou devastaci země a její vnitřní rozklad. Ještě na počátku 20. let 15. století nic nenasvědčovalo hospodářskému propadu, který husitská revoluce měla. Byl zabavován církevní majetek, také majetek katolických a německých obyvatel, kteří uprchli ze země. Na nějakou dobu došlo ke zlevnění potravin i alkoholu. Netrvalo však dlouho a negativní důsledky husitské revolty se začaly projevovat. Zahraniční obchod stagnoval. Blokáda Čech, kterou na ně uvrhl Sienský koncil, znesnadnil a skoro zastavil obchodní a hospodářské spojení s ostatními zeměmi. Kupci se do českého království báli jezdit. Hospodářskou krizi se husité snažili řešit loupeživými výpravami do okolních zemí. Jejich prostřednictvím do Čech dodávali chybějící obilí, dobytek či zbraně. Nedostatek mincovního platidla a drahých kovů vedl k inflaci a návratu prosté výměny zboží za zboží. V první polovině 30. let 15. století se opakovaly dlouhé zimy a velice deštivá léta. Takové počasí zapříčinilo neúrodu a hladomor. Znovu se také ohlásil mor. Největší úbytek lidí zaznamenaly vesnice. Pole proto často ležela ladem. I po ukončení husitských válek byli rolníci dále obírání, a to každým, včetně feudálů a potulných vojenských hord. Husité si mimo jiné kladli za cíl likvidaci feudálního společenského řádu. Většina sedláků obdělávanou půdu nevlastnila. Zemědělci byli v postavení nájemců půdy patřící šlechtě. Situace po ukončení válek změnám nenapovídala. Ba naopak. Mnoho zemědělců se účastnilo bojů a k starému způsobu života se jim vracet nechtělo. Raději se potulovali zemí a obírali ty, kteří pole obdělávali, zatím co o jejich vlastní pole se nikdo nestaral. Proto během prvních poválečných let vznikla nová nařízení zakazující stěhování poddaných. *„Předpokládá se, že v pohusitské době žil u nás také malý počet svobodných sedláků, tzv. svobodníků, kteří nebyli*

závislí na vrchnosti, ale formálně podléhali jen přímo panovníkovi. Pravděpodobně to byli potomci svobodných sedláků z doby předhusitské označovaní názvem dědicové či dědiníci, protože své statky drželi dědičně....S nimi většinou splynuli i tzv. nápravníci pocházející z nižší šlechty nebo svobodných lidí, kteří drželi půdu na způsob léna, a za to byli svému pánu zavázáni k různým službám....Další kategorií byli tzv. dvořáci, o nichž se soudí, že půdu získají jako odměnu za službu králi, ať již šlo o vojenskou či jinou formu práce u dvora.“²⁹

Na přelomu století vrcholily spory mezi šlechtou a měšťany. V roce 1500 proto nechal Vladislav vytvořit ústavu, Vladislavské zřízení zemské. Ústavou zvýhodněná šlechta začala podnikat v pivovarnictví a rybníkářství.

Roku 1516 na trůn nastoupil Ludvík Jagellonský. Ještě však v roce 1515 se prostřednictvím Vídeňských úmluv vzdali Jagellonci mocenských ambic ve prospěch Habsburků. Po Ladislavově smrti v roce 1526 přešlo české království do rukou habsburské monarchie, kde zůstalo až do roku 1918.

5.2 Zemědělství

Ve 13. století se dotvářela kulturní krajina. Nově vznikající města a vzrůstající počet obyvatel vyžadoval více orné půdy. Navíc měšťané se na zemědělské výrobě nepodíleli.

Ve 13. století na našem území došlo k značnému rozšíření asymetrické orby radlicí plužního typu. Nejdůležitějšími doklady o výskytu asymetrického pluhu u nás je nález plužních radlic v tvrzi Semonice. Jejich datace odpovídá konci 13. a počátku 14. století. Od 13. století docházelo ve městech k rozvoji kovářského řemesla, které se do té doby uplatňovalo především na venkově.

„Pluh pracuje asymetricky, jeho radlice půdní skývu na jedné straně ukrajuje a nazvedá, odvalová deska ji obrací na druhou stranu. Při povrchu se ocitá vrstva dřívě zakrytá, bohatší živinami, ornice se provzdušňuje a upravuje se v ní oběh vody. Převrácením brázd se hubí plevel a půda se mísí s hnojem. Odtud vyplývají možnosti i nemožnosti uplatnění pluhu.“³⁰

²⁹ Beranová, M.- Kubačák, A. *Dějiny zemědělství v Čechách a na Moravě*. Vydání 1. Praha : Libri, 2010. 430 s. ISBN 978-80-7277-113-4, s. 205-206.

³⁰ Klápště, J. *Proměna českých zemí ve středověku*. Vydání 1. Praha : Nakladatelství Lidové noviny, 2005. 624 s. ISBN 80-7106-175-1, s. 277.

Pluh se hodí na vlhčí a těžší půdy severní a střední Evropy. Není vhodný pro půdy lehčí a sušší, které převládají v jižních částech evropského kontinentu. Pro takové půdy se hodila více rádla. Bylo třeba, aby se zde půda tolik nerozrývala a tím se zbytečně nevysušovala. K pluhu patřila také kola, která zvyšovala využití tažné síly zapřaženého zvířete. Také umožňovala regulovat hloubku orby. Ze začátku nejpoužívanějším typem pluhu byl pluh záhonový. Záhonový pluh byl mnohem těžší a výkonnější než dosavadní rádla a lehké pluhy s malou hloubkou orby. Od 13. století začala být rádla v českém království na ústupu.

Sušší pole se orala v zimě. Půdy vlhčí bylo třeba orat na jaře. Stejně tak v dubnu či v květnu se měla orat pole, která byla dlouho vlhká. Vlhčí půdy se podruhé oraly v srpnu, sušší půdy se oraly i třikrát. Potřetí to bylo na podzim.

Do 13. století se s velkou pravděpodobností pole vláčela branami s dřevěnými zuby. Brány se zuby železnými jsou u nás doloženy od poloviny 13. století. Pole se vláčela nejprve před orbou. Brány odstranily nežádoucí plevel. Když bylo pole zoráno a osivo rozseto, vláčelo se podruhé, aby se rozsetá zrna nového obilí řádně zahrnula a usadila.

Na našem území se i nadále hnojilo převážně popelem a chlévskou mrvou. Dobytky se ale chovalo málo, a proto bylo i málo hnoje. Některé úrodné půdy, které mohl hospodář nechat odpočinout, se hnojit nemusely. Pro půdy, které naopak zemědělci hnojit potřebovali, byl hnoje nedostatek. Pole bez hnojení pak rodily málo. To vyžadovalo osívání větších ploch. Kruh se uzavřel v okamžiku, kdy se osívaly i louky pro pastvu dobytka. Tím pádem ho nebylo čím krmit. Pokud se mrvou hnojilo, použitý hnůj se při orbě zaoral, nebo se hnojilo až po ní. Nedostatek zvířecího hnoje musel nahrazovat popel. Doporučovalo se hnojit častěji a po malých dávkách.

Ve 13. až 15. století se do pluhů vedle hovězího dobytka zapřahali jeden až dva koně. Kromě chomoutu se jako zápřah používaly šle. Hovězí dobytek se také mohl zapřahat za rohy do jha. Ale i tento systém vytlačil pro zvířata pohodlnější chomout.

V druhé polovině 13. století a ve století 14. nastaly zásadní změny v zemědělském systému. Teprve tehdy je zřejmě možné hovořit o existenci trojpolního systému u nás. Zavedení trojpolního systému souviselo s již vyspělejší ornou technologií. Jeho počátky však sahají i do století 12. Při trojpolním systému docházelo k střídání pěstovaných obilnin na jednotlivých polích. Trojpolní systém byl nejznámější formou úhorového zemědělství. Základem trojpolí byla část pole, která ležela nějaký čas ladem – úhor, aby se jí dostalo náležitého odpočinku. Nejprve prostřednictvím trojpolního systému hospodařili zemědělci jednotlivě. Dle vlastních potřeb a možností střídali na svých polích ozim, jař a úhor. „*Druhý*

*přístup byl kolektivně vázaný a závisel na jednotných pravidlech sdílených na všech polnostech téže sídelní komunity. Její zázemí bylo proto rozděleno do tří srovnatelných částí a každý hospodář držel v jednotlivých třetinách zhruba stejné díly, aby každoročně mohl očekávat zhruba shodné výnosy.*³¹ V tomto případě již hovoříme o regulovaném trojpolním systému.

Pěstování pšenice obecné začalo během vrcholného a pozdního středověku stagnovat. Půda, na které se pšenici dařilo, začala být vyčerpaná a zaplevelená. Proto pšenici postupně nahradilo žito. Žito se k nám dostalo nejspíše z jižní Evropy. Pro jeho nenáročnost si jej oblíbili Germáni. Jejich prostřednictvím se pak pěstování žita rozšířilo i do střední Evropy. Žito si vystačilo s méně úrodnými a již více vyčerpanými poli. Postupem času se žito stalo hlavní chlebovou obilninou.

Ve 13. století se při sklizni obilí setkáváme s protáhlým srpem. Jeho čepel byla poměrně úzká. Stébla obilí se srpem neseкала, ale řezala. Pokud držel žnec srp v pravé ruce, levou si přidržoval takovou hrst obilných klasů, kterou chtěl seříznout. Obilí pomocí srpů žnuli spíše muži. Ženy vykonávaly spíše práci vazaček sklizených klasů, které svazovaly do snopů. Zrno se ze sklizených klasů i nadále vymlácelo cepy. Cep se skládal ze dvou částí: dlouhé násady a pohyblivé dřevěné hlavice, kterou se obilí na mlatu vymlátilo. Na mlatu, kde k výmlatu docházelo, se také prostřednictvím úderů cepů od zrna oddělila část plev. Zrno se pak dále prosívalo, aby bylo očištěno od nežádoucích plevelů co nejúčinněji.

Brahy byly jednoduché zastřešené stavby, kde se snopy obilí před výmlatem ukládaly. Teprve od 13. století jsou v textech doloženy sýpky či stodoly. Součástí stodoly byl mlat – humno. Samotné zrno se pak ukládalo do již zmíněných obilných jam, které se plnily v krátké době po výmlatu. Jámy mimo jiné chránily obilí před požáry či hladovými vojáky. Jámy byly různých tvarů, například hruškovitého nebo kulovitého. Obilí pro rychlou spotřebu se přechovávalo v ošatkách.

5.3 Mlynářství

Kromě vodního a ručního pohonu mlýnských kamenů se používal i pohon větrný. Větrné mlýny byly známy již ve starověku. První takový mlýn u nás byl vybudován na pražském

³¹ Klápště, J. *Proměna českých zemí ve středověku*. Vydání 1. Praha : Nakladatelství Lidové noviny, 2005. 624 s. ISBN 80-7106-175-1, s. 281 – 282.

Strahově v roce 1277. Tyto první větrné mlýny byly ze dřeva a otáčely se po větru celé. Takzvaný beraní mlýn byl patrový a jeho celá stavba, která nesla čtyři křídla ve tvaru větrníku, se otáčela proti směru větru. Znamější mlýny holandské, které byly zděné a s pohyblivou věží, se začaly objevovat až od 14. století. K nám však dorazily až ve století 18.

Stavba větrných mlýnů nebyla tak častá jako vodních. K značnému rozvoji stavby větrných mlýnů došlo až v průběhu 18. a 19. století. Jejich vzestup ale netrval dlouho. Již na konci 19. století začaly větrné mlýny znovu upadat.

Technické složení mlecího zařízení je velice podobné tomu vodnímu. Paleční kolo je umístěné nad mlecími kameny. „*Větrný mlýn má navíc ovládání čelistové brzdy palečního kola a kladkové zařízení na zvedání pytlů na mlecí podlahu.*“³²

Větrné mlýny se vyskytovaly více na Moravě a ve Slezsku než v Čechách. V Čechách jich nejvíce bylo v Trutnově, pak v Děčíně, Liberci anebo v Hradci Králové.

Pohon beraního mlýna zajišťovala čtyři křídla nesená dřevěnými lopatkami. Křídla byla dlouhá často i více než osm metrů a otáčela se proti směru hodinových ručiček. Lopatky s hřídélí propojovaly dva zhruba šest metrů dlouhé trámy, ke kterým se žebra lopatek přichytila. Křídla byla široká až 230 centimetrů. Kostra jednoho křídla měla 10 až 15 příček, které po obvodu spojovaly latě. Kostry se vyplňovaly takzvanými plachtami, které tvořily dřevěné lísky.

„*Proti větru se mlýn natáčí pomocí ocasu. To je kmen přes osm metrů dlouhý, zavěšený na mlýn v otvorech vydlabaných v sedlových trámech, a jeho volný konec je asi 30 centimetrů nad zemí. Za ocas táhne řetěz upevněný na jeho dolním konci a navíjený zvláštním rumpálem – kozlíkem – zaklesnutým na kolíku zatlučeném v zemi. Takových kolíků bylo v kruhu kolem mlýna zatlučeno nejčastěji dvanáct.*“³³

Takzvané holandské mlýny se u nás začaly objevovat se zpožděním až v 18. století. Byly to zděné větrné mlýny válcovitého tvaru. Po větru se již neotáčely celé, pohyblivá byla pouze horní střešní část mlýna, která nesla dřevěná křídla a sama byla kuželovitého tvaru.

V Čechách již dnes nestojí jediný funkční větrný mlýn. Mlýn beraní i holandský se dochoval například na Moravě. Jejich existenci připomínají pozůstatky staveb holandských mlýnů bez mlýnských složení a větrných křídel.

³² Štěpán, Luděk; Křivanová, Magdalena. *Dílo a život mlynářů a sekerníků v Čechách*. Vydání 1. Praha : Argo, 2000. 307 s. ISBN 80-7203-254-2, s. 105.

³³ Štěpán, Luděk; Křivanová, Magdalena. *Dílo a život mlynářů a sekerníků v Čechách*. Vydání 1. Praha : Argo, 2000. 307 s. ISBN 80-7203-254-2, s. 109.

5.4 Jídlo z obilí

Druhá polovina 13. století přinesla nové stravovací obtíže. Evropské hospodářství nedokázalo adekvátně reagovat na stále vzrůstající počet obyvatel. Obdělávaná půda, která se v předchozím století na úkor lesních porostů značně rozšiřovala, začala být lidmi zanedbávána. Mezi obyvatelstvem Evropy se rozšířilo přesvědčení, že bylo dosaženo všech prostředků k trvalému zabezpečení populace. 14. století proto přineslo dlouhou řadu hladomorů. Postupně se projevující hladomory byly vystřídány morovou epidemií.

„V období mezi 14. a 16. stoletím – nikoli náhodou období velkých společenských změn, které zasáhly dokonce i některé vrstvy venkovského světa – věnovala ideologie vládnoucích tříd zvláštní pozornost definování životních stylů jednotlivých sociálních skupin.“³⁴ Ve výsledku šlo o zachování rovnováhy moci. Bylo třeba si ujasnit, které vrstvy společnosti mohou připravovat okázalé hostiny a které ne. Nepřímo tak byla kontrolována i spotřeba potravin.

Veliké pozornosti mezi šlechtici se těšily dobré způsoby a vybrané chování. To se nevyhnulo ani stolování. Vyšší společnost vyžadovala ubrusy, drahé nádoby, vybrané lahůdky a správně zvolené chování. Kvalita jídla se stala mnohem důležitější podmínkou než jeho množství. Způsob přípravy pokrmů, stejně jako jejich druh a místo původu, dokazovalo jak majetný či urozený hostitel je. Podobnou cestu si razili i měšťané. Není proto divu, že se ve 14. století setkáváme s opravdovými kuchařkami. Recepty v nich uspořádané sloužily šlechtickým kuchařům, kuchařům majetných měšťanů a majitelům veřejných hostinců a krčem.

Vrcholem elitářského přístupu k jídlu bylo stravování *„podle osobní kvality“³⁵*. Nová role jídla souvisela s tehdejší medicínou a navazovala na antické myšlení. Jídelníček strážníka bylo třeba přizpůsobit jeho věku, pohlaví, ročnímu období a podnebí. Je jasné, že se tímto způsobem nemohl stravovat každý. Ne všichni měli tolik času a financí. To, že byl takový

³⁴ Montanari, M. *Hlad a hojnost : dějiny stravování v Evropě*. Vydání 1. Praha : Nakladatelství Lidové noviny, 2003. 227 s. ISBN 80-7106-560-9, s. 83.

³⁵ Montanari, M. *Hlad a hojnost : dějiny stravování v Evropě*. Vydání 1. Praha : Nakladatelství Lidové noviny, 2003. 227 s. ISBN 80-7106-560-9, s. 84.

způsob stravování přehnaný, je věc druhá. Společenské postavení určovalo, kdo může jíst jaké pokrmy. Privilegovaní jedli honosná a složitá jídla. Obyčejní lidé zase co nejjednodušší a nejprostší. Páni měli jiné žaludky než venkované. Pro panský stůl se hodilo ovoce a obilniny, které mají blíž k bohu, pro vesničany zase kořenová zelenina.

Podle své kvality se stravovali i čeští velmoži a králové. Lékařský dohled nad stravou šlechty i panovníka byl neustálý. Doktoři předepisovali svým pacientům, kolik jídla a pití mohou denně sníst a vypít. Při tom se odvolávali na pacientovu váhu či již zmíněné faktory jako věk, podnebí, roční období a počasí. Na lékařských fakultách se vyučovalo, že jídlo není pouhým zdrojem životní síly. Potrava, kterou člověk sní, má bezprostřední vliv na stav šťáv v jeho těle. Medicína vycházela z Hippokratovy humorální teorie, kterou později upravil Claudios Galénos. Humorální teorie hovoří o čtyřech tělních šťávách krvi, žluči, černé žluči a hlenu, které je třeba udržovat v rovnováze. Protože lékaři věřili, že tyto šťávy, z jejichž disharmonie nemoc vzniká, lze ovlivnit jídlom, věnovali stravě velkou pozornost. Jídlo totiž mohlo prostřednictvím těchto čtyř tělních šťáv ovlivnit i intelekt a psychiku.

První kuchařské recepty se tedy nejprve objevovaly jako součást medicínských knih. Nejstarší středověká kuchařka pochází ze 14. století. V případě šlechty šlo o zaznamenávání navyklých stravovacích pořádků, které nesměly být za žádnou cenu změněny. Znalosti kuchařů byly z těchto důvodů pro všechny případy zaznamenávány písaři. Sami kuchaři byly stejně jako většina společnosti negramotní. Nejstarší česká kuchařka pochází z 15. – 16. století a nabízí mnoho receptů na různé druhy kaší. Také jsou zde recepty na koblihy a mazance. Valnou část receptů však zabírají návody k přípravě masitých jídel.

Byla také řeč o hladomorech. 13. století bylo plné takových katastrof. V roce 1250 přišlo krupobití, které poničilo celoroční setbu. Umíral dobytek i ptáci. Kroupy vystřídala povodeň. V následujícím roce měly kroupy udeřit znovu. Veliké sucho, které následovalo, nedovolilo zasít až do října. V roce 1252 pak udeřil ještě v květnu veliký mráz. Nebyl čím krmit dobytek, ovce ani koně. Následující jaro přineslo nová sucha, která vystřídaly deště. V roce 1257 zasáhla Prahu a okolí povodeň, která poškodila osení a zahrady v okolí rozvodněné řeky. Také zprávy z let 60., 70. a 80. hlásí opakující se ztráty na úrodě v důsledku sucha, krupobití, povodní či rabování vojsk. V roce 1263 z důvodu hladu opustilo mnoho zemědělců své příbytky a šlo žebrať. Největší hladomor vypukl na počátku 80. let za braniborské okupace. Úroda byla mizivá. Jedli se mršiny zvířat, mrtvolý oběšenů a kvůli lidskému masu se i zabíjelo. Další velké hladomory následovaly bezprostředně po ukončení husitských válek.

Vrcholný a pozdní středověk přinesl také záznamy o nových jídlech z obilí. Mezi jídla nově připravovaná a oblíbená po celé Evropě patřily dorty či nákypy. Taková jídla odpovídala měšťanskému způsobu života. Například příprava dortů připadala ve městech se rozmáhajícím pekařským cechům. Mazanec je v českých kuchařských knihách doložen od 15. a 16. století. Již tehdy byly mazance součástí velikonočních svátků. Pekaři je pekli i ve všední den, nejen na Velikonoce. O pekařství bude řeč níže. Připravovaly se také koblihy. Plnily se například mákem nebo povidly. Připravovaly se především v období masopustu. Na pečení perníků se specializovali perníkáři, kteří se oddělili od pekařů. První záznam o pernicích pochází z Turnova (1335). Perníkáři pracovali s medovým těstem, z kterého se připravoval nejen perník, ale i marcipán. Proti práci perníkářů protestovali husité. Perník rozhodně nepodporoval zdrženlivost a lidé o něj hráli v kostkách. Po husitských válkách se výroba perníků začala znovu vzmáhat. Kromě pekařů a perníkářů působili ve městech mazanečníci a koláčníci. Knedlíky se ve středověku připravovaly jako masitá jídla. Knedlíky se také označovaly jako šišky. O šiškách z těsta jsou písemné doklady z 16. století.

Polévky se zahušťovaly krupicí, moukou a sušeným chlebem. Na venkově se připravovaly kaše z mouky i nezemletého obilí, které se nemusely vařit. V kuchařkách také nalezneme recepty na lívance, omelety a různé druhy pečiva. Za pozornost stojí kucmoch - jahelná kaše, která se vařila s moukou, dokud nezatuhla. Výsledek vaření se rozdělil na malé kousky, které se podávaly zasypané tvarohem, mákem nebo perníkem. Mohly se také jíst s masem nebo brynzou.

Pekaři se v Českých zemích objevili již v 11. a 12. století. Nejprve to byli řemeslníci pracující jako poddaní klášterů či u dvora. Pekařství se jako řemeslo se u nás, stejně jako v celé Evropě, začalo vzmáhat s rozšiřováním měst, tedy ve 13. a 14. století. Pekaři se jako všechna řádná řemesla začali sdružovat do cechů. Protože měli pekaři sklony k šizení, nechal král Václav II. představené měst, aby určovali, kolik má poctivý chléb vážit a za jakou cenu se smí prodávat. Pekařské řemeslo postupem času získalo na váženosti a pekaři se často počítali mezi majetné měšťany. Vlastnili nemovitosti, mimo jiné například i mlýny. Získávali výhodné postavení v městské správě. Peklo se hlavně v noci. Ve městech se také objevovali například pecaři. Byli to nevyučení pekaři, kteří nebyli vítáni všude. Nepoctivé pekaře měšťané potápěli v koších do řeky. Pekaři museli své produkty poskytovat za všech okolností.

První pekařské cechy (řemeslná sdružení) v Praze vznikaly na konci 13. století. Záleželo na počtu a rozsahu výroby daných řemeslníků, aby mohl vzniknout cech. Cechy určovaly vztahy mezi jednotlivými řemesly a také mezi jejich samostatnou hierarchií (mistry, tovaryši

a učni). Pekařské cechy určovaly, kolik který pekař může ve městě upéci chlebů a ostatních pekařských produktů. Cechy své členy zajišťovaly ve stáří i nemoci, hájily je před konkurencí a úřady. Pekařské cechy existovaly do poloviny 19. století, kdy zanikly. Na vesnicích se pekaři příliš neuchytili. Hospodyně dávaly přednost svému vlastnímu chlebu. Proto se specializovali na pečení chlebů, které si ženy nejprve samy doma zadělaly a připravily.

5.5 Obilí v křesťanské symbolice a liturgii

Adam stejně jako jeho syn Kain bývají spojováni s obilnými klasy. Adam byl po vyhnání z ráje odsouzen k věčné starosti o rodící půdu, která měla jemu i jeho potomkům zajišťovat obživu. Adam se stal prvním oráčem a zemědělcem. Zatímco se Adamův mladší syn zajímal o pastvu svěřených ovcí, jeho starší bratr pracoval na poli. Právě obilí se vlastně stalo nepřímým motivem první vraždy, kterou člověk spáchal. Dalším známým biblickým odkazem k obilnému zrně je i faraonův sen o sedmi bohatých obilných klasech a sedmi chudých. Mnoho mudrců ve výkladu tohoto snu selže, až Josef faraonovi vysvětlí, že Egypt čeká sedm úrodných let, které vystřídá sedm let hladu a neúrody. Klas tedy mohl být jak symbolem hojnosti, tak strádání. Také oklamaný Izák ve svém požehnání Jákobovi nezapomene na hojnost obilí a bohatou sklizeň.

Zrno je symbolem království Ježíšova otce, které sestoupilo na zemi v Kristově podobě. Také symbolizuje nový život, který vzejde z každého umírajícího zrna padnoucího na úrodnou půdu. Obilné zrno může být proto spojováno s Kristovým vzkříšením a zmrtvýchvstáním. Také mrtví v Kristu znovu povstanou. Tak jako zrno z boží vůle zvítězí nad smrtí. Zrno je samo o sobě nepatrné. Když však padne na úrodnou zem, je schopno velikého zázraku. V jediném zrně přetrvává síla života. Víra je srovnávána právě s takovým nepatrným zrnem, neboť co je sama víra proti tomu, co dokáže.

Obilí je jedním z hlavních symbolů mše svaté. Společně s vínem tvoří dva atributy svatého přijímání. Obilný klas se stal v křesťanské liturgii symbolem chleba. Ten postupně nahradila oplatková hostie, ale význam zůstal stejný. Přijímání červeného vína (krve) a hostie - chlebu (božího těla) odkazuje jak k poslední večeři Ježíše Krista na zemi, tak k jeho smrti na kříži. Zobrazení obilných klasů se často objevuje na výzdobě kalichů či sakramentářů. S klasem jsou zobrazováni i někteří světci, například svatý Apolinář, svatá Ansovina či svatá Isidora. Obilný klas se stal také symbolem neposkvrněného těhotenství Panny Marie. Marie

byla ztotožňována se snopem obilí, z kterého po semletí vzejde tělo jejího syna, jako chléb či hostie. Panna Marie Klasová bývá často zobrazena v plášti posetém klasy.

Slovo chléb je ve Starém zákoně ztotožňováno s utrpením zrna, které musí být definitivně zničeno, rozdrceno mezi mlýnskými kameny, aby se z něj mohl chléb upéci. Ve Starém zákoně symbolizoval chléb spolu s vodou dary, které člověk dostává od Boha, aby mohl být živ. Bez chleba a bez vody se nedá žít. Je povinností se s bližním rozdělit i o poslední krajíc chleba. Chléb dále symbolizoval těžkou práci, jejímž prostřednictvím se k člověku dostane. Bůh zajistí člověku chléb, ale ten si jej musí tvrdě odpracovat.

O Pesachu jedli Izraelité nekvašený chléb, který jim připomínal jejich vysvobození z egyptského zajetí, kde byli otroky, které vysvobodila až boží vůle. Naopak kvašený chléb symbolizoval konečné usazení v zaslíbené zemi.

Pro křesťanskou víru má chléb mnoho dalších významů. Především je to první věc, za kterou by se měl člověk modlit. Každodenní chléb zajišťuje přežití a zrození nového života. Je zdrojem životní síly. Pochází ze země stejně jako člověk. Ježíš měl být chlebem podávaným od Boha všem lidem. Teprve tehdy se stal chléb opravdovým nositelem pravého života. Chléb se stal prostřednictvím poslední večeře, kdy jej Ježíš podává svým učedníkům jako své tělo, symbolem života, utrpení těla, milosrdenství a smíření s bližním člověkem.

Význam chleba byl připomínán při eucharistii v kostele. Eucharistie je symbolická hostina, kterou ustanovil sám Ježíš při poslední večeři. Eucharistie připomíná nejen slova a činy Ježíše Krista, ale i jeho smrt na kříži, kterou vykoupil všechny lidi na zemi. V neposlední řadě pak jeho přítomnost, která je při svatém přijímání nejsilnější.

Chléb, který při eucharistii kněz vedoucí bohoslužbu podává křesťanům v kostele (při protestantských bohoslužbách se kromě chleba od kněze přijímá i víno), se peče pouze z pšeničné mouky a vody. V dřívější tradici přinášeli tento speciální chléb do kostela sami věřící. Postupem času se však začalo užívat oplatkových hostií. Obětní chléb - hostie tedy získal strukturu oplatek (alespoň v katolické církvi). Tím se upevnilo zvláštní postavení mešního chleba (chleba užívaného při mších).

Správný křesťan usedá k jídelní tabuli s myšlenkou na Boha. Žehnání jídla probíhalo například o Velikonocích, kdy se žehnilo hlavně masu, chlebu a vajčkům. Tak jako se žehnilo každodennímu jídlu, žehnilo se i plodům země obecně. Také děkování za úrodu mělo v křesťanství své místo.

6. Žně – symbolický význam obilí v lidové kultuře našich předků

Postupně jsem tedy čtenáři ukázala praktickou cestu od vyorané brázdy k plnému žaludku středověkého člověka. Poslední kapitolou bych ráda shrnula celou problematiku symbolického významu obilí v lidové kultuře našich předků. K tomuto účelu mi nejlépe poslouží barvitá síť rituálů a zvyků staročeských žní. Jen připomenu, že i jarní zemědělské práce byly spojeny s úkony, které měly zajistit zdárný průběh orby a setby tak, aby nic nebránilo letní bohaté sklizni. Mezi tyto zemědělské rituály patřila například symbolická jarní orba, či žehnutí ještě nezasetých zrn z úrody minulého roku. Tyto rituály a zvyky mohly a nemusely být v pozdějších dobách spojeny s křesťanstvím. Například v Rusku se ženy chopily místního popa, aby jej vyvály v zorané půdě. Ale i mnoho rituálů a zvyků známých z našeho území má kořeny v pohanství. Křesťanští kněží se je naučili tolerovat a postupem času byly asimilovány do křesťanského myšlení lidové vesnické kultury. Stávalo se také, že byl danému pohanskému rituálu vytvořen ekvivalent zapadající do křesťanské liturgie. V tomto ohledu je zajímavé svěcení Popeleční středy, kterou se otevírá čtyřicetidenní půst, jako předěl mezi masopustem a Velikonocemi. Lidé si na Popeleční středu nosili z ranní mše posvěceným popelem vyznačené křížky na čele. Požehnaný popel měl mimo jiné kladný vliv na budoucí úrodu, na které se začínalo právě v tomto období pozvolna pracovat. Jak již bylo řečeno, polní práce začínaly v březnu. O čtvrté postní neděli se v Polabí dodržoval zvyk, při kterém kolem poledne děvčata ozdobená věnci z planých hrušek nosila na pole drobečky, jejichž rozhození po ornici mělo zajistit dobrou úrodu. Posledním příkladem zvyků spojených se zajištěním bohaté úrody je vynášení svěceného vína, vajec a mazance na Hod Boží velikonoční hospodářem do polí, luk a sadů, aby tak zajistily úrodu ovoce, zeleniny i obilí. Na Boží hod se také do kostela nosily kostičky z na Velký pátek snědených holoubátek, které pak hospodář rozházel na poli i na louce. Kostičky měly mít ochranou moc. *„Odpoledne se po požehnání světvalo žito. V okolí Bystřice roznášeli hospodáři po svých polích křížky vyrobené ze dřeva posvěceného o Květné neděli s kočičkami. V okolí Nového Města na Moravě se udržoval zvyk koulení svěcenými vejcem po mezích kolem polí... V okolí Telče posvětili kříže tříkrálovou vodou, ozdobily je chvojkami a nazdobenými křížky kropili pole. Při této práci pojídali mazance a platilo pravidlo, že museli hodně kousat, aby se urodilo hodně obilí.”*³⁶

³⁶ Toufar, P. *Český rok na vsi a ve městě : LEDEN - SRPEN*. Vydání 1. Třebíč : Akcent, 2004. 305 s. ISBN 80-7268-277-6, s. 109.

Žně v Čechách začínaly 13. července na svátek sv. Markéty. Žně byly na jedné straně důvodem k oslavám, ale na straně druhé se často celá vesnice zapojovala do nejnáročnějších polních prací z celého roku. Svaté Markétě nebyla náhodou svěřena starost o zdárné sklizení vypěstované úrody. Markéta původem z maloasijské Antiochie je mimo jiné patronkou těhotných žen. Práce na polích začínala již v brzkých ranních hodinách a končila se soumrakem. V pohanství může mít kořeny zvyk svazovat kolemjdoucího, který nepatřil k žencům, slámou z požatého obilí. Tuto činnost prováděly většinou ženy. Snad to mělo něco společného s předkřesťanskou ochranou proti nevídaným cizincům či démonům, v období tolik důležitém pro existenci společnosti.

Schopnější ženci se na poli stavěli do předních řad, zatím co ženci pomalejší pracovali za nimi, aby ty schopnější zbytečně nezdržovali. Povinností hospodáře bylo zajistit žencům na poli jídlo a občerstvení. 25. července na sv. Jakuba se udržoval zvyk shazování kozla ze střechy kostela. Tento obyčej měl své kořeny ve světcově příběhu, stejně jako v pohanském myšlení. Jakub byl totiž na rozkaz krále Heroda Agrippy shozen z hradeb Jeruzaléma. Na druhé straně se zabíjení kozla slučuje s pohanskou obětí, která v letních měsících podporovala růst a sklizeň úrody.

Oslavy zdárného ukončení sklizně – dožínky byly často bohaté. Pohanské zvyklosti děkování za úrodu se odrážely v tradici, během které předem určená dívka přinesla hospodáři věnec spletený z obilí a polních bylin, aby mu jménem všech kdo se na sklizni podíleli, popřála hodně zdraví. Hospodář či místní pán pak všechny přítomné pozval k zábavě a jídlu, kterou nechal pro tuto příležitost připravit. V některých částech Čech a Moravy se nejpracovitějším žencům pokládaly na hlavy věnce. Speciálnímu významu se těšil jak první svázaný snop, tak snop poslední, který se vázal do podoby člověka a oblékal do ženských i mužských šatů. Do příští sklizně pak stál poslední svázaný snop ve stodole. Dožínkové věnce se vázaly ze všech druhů obilí, které se v daný rok sklídilo.

Cesta zasetého, vypěstovaného a sklizeného obilí definitivně skončila až mezi mlýnskými kameny. Podle křesťanské symboliky zrno umírá, když padne na úrodnou půdu, aby mohlo znovu vyrůst. Když použijeme trochu představivosti, zrno vlastně definitivně umírá ve mlýně mezi žernovy, protože je ochotné do poslední chvíle vyklíčit a dát život novým rostlinkám. Tento koloběh je narušen právě jeho semletím mezi mlýnskými kameny. Na závěr dodám jednu zajímavost. České slovo žernov, by mohlo souviset se slovanským výrazem pro oběť – žertva. Zrno v představách našich předků vydávalo samo sebe, aby nasýtlo. Taková obětní smrt byla vzácná, drahocenná a hodná úcty. Již nepotřebný starý mlýnský kámen, proto nebyl

nikdy jen tak někam pohozen, ale byl až pietně uložen na vybrané místo, kterému se nicméně lidé vyhýbali. Pouho pouhou pravdou je, že už jen tření dnou kamenů má za následek silné energetické pole, které je schopná struktura kamenů uchovávat po dlouhou dobu. Proto se mlýnské kameny používaly nejen k věštění budoucnosti, ale i jako oltáře při různých ritech a černých mších.

7. Závěr

Cílem mé práce bylo přiblížit prostřednictvím mapování technické otázky zemědělství a mlynářství, jídla z obilí připravovaného a role obilnin v náboženském životě, význam a podoby obilnin ve středověké kultuře českých zemí v období 6. – 15./16. století. Nejprve jsem se pokusila mapovat obecné počátky zemědělské činnosti, tedy pěstování obilí v pravěku. Dále jsem text rozdělila na tři části podle historických údobí, na dobu před vznikem českého státu, období knížecí vlády Přemyslovců a etapu českých králů do smrti Ludvíka Jagellonského. Mým cílem bylo postupně v těchto třech částech popsat historické souvislosti, vývoj zemědělské činnosti a pěstování obilí na našem území, otázku mletí obilí na mouku (mlynářství), jídla z obilnin a významy obilí v náboženských představách našich předků. Tuto taktiku jsem zvolila, neboť mám za to, že zahrnuje všechny důležité aspekty s obilím spojené. Nejprve bylo třeba obilí vypěstovat, pak jej semlít na mouku, a nakonec připravit k jídlu. Vzhledem k důležitosti obilnin pro výživu člověka není divu, že se objevily v náboženském životě, nejprve pohanském a posléze křesťanském. Všechny tyto skutečnosti jsem se snažila osvětlit v kontextu s děním v západní Evropě. Celý text jsem uzavřela kapitolou, ve které jsem shrnula symbolický význam obilnin v lidové kultuře našich předků, a to prostřednictvím staročeských zvyků a rituálů, které sloužily k zajištění úrody a její následné sklizně.

Téma tak mezioborové a tak komplexní, nebylo samozřejmě v omezeném rozsahu bakalářské práce možno obsáhnout v úplnosti. Doufám ale, že se mi alespoň trochu zdařilo připomenout významnou roli obilí v kultuře našich předků.

Seznam použité literatury

- Barker, G. *The agricultural revolution in prehistory : Why did foragers become farmers?*. Oxford : Oxford University Press, 2009. 598 s. ISBN 978-0-19-955995-4.
- Beranová, M. *Jídlo a pití v pravěku a ve středověku*. Vydání 1. Praha : Academia, 2005. 359 s. ISBN 80-200-1340-7.
- Beranová, M.- Kubačák, A. *Dějiny zemědělství v Čechách a na Moravě*. Vydání 1. Praha : Libri, 2010. 430 s. ISBN 978-80-7277-113-4.
- Beranová, M. *Zemědělství starých Slovanů*. Vydání 1. Praha : Academia, 1980. 395 s.
- Beranová, M.- Lutovský, M. *Slované v Čechách : archeologie 6.-12. století*. Vydání 1. Praha : Libri, 2009. 475 s. ISBN 978-80-7277-413-5.
- Berger, R. *Liturgický slovník*. Vydání 1. Praha : Vyšehrad, 2008. 582 s. ISBN 978-80-7021-965-2.
- Bondyová, R. *Boží hody : Jak jedli Židé v Čechách a na Moravě*. Vydání 1. Praha : Nakladatelství Franze Kafky, 2008. 177 s. ISBN 978-80-86911-16-8.
- Broncová, D. (ed). *Historie pekárenství v Českých zemích* . Vydání 1. Praha : Milpo media : MILPO, 2001. 271 s. ISBN 80-86098-21-4.
- Coufal, L. a kol. *Fenologický atlas*. Vydání 1. Praha : Český hydrometeorologický ústav, 2004. 263 s. ISBN 80-86690-21-0.
- Česal, A.- Herzinger, R. *Magická řemesla*. Vydání 1. Praha : Rodiče, 2002. 163 s. ISBN 80-86695-03-4.
- Čornej, P. a kol. *Dějiny země Koruny české : Od příchodu Slovanů do roku 1740*. Vydání 7. Praha ; Litomyšl : Paseka, 2001. 315 s. ISBN 80-7185-396-8.

- Dvořák, O. *České záhady*. Vydání 1. Praha : XYZ, 2008. 254 s. ISBN 978-80-7388-133-7.
- Eliade, M. *Dějiny náboženského myšlení I : Od doby kamenné po eleusinská mysteria*. Vydání 1. Praha : ISE, 1995. 429 s. ISBN 80-238-0470-7.
- Jirásek, A. *Staré pověsti české*. Vydání 1. Praha : ABR, 1997. 272 s. ISBN 80-86089-01-0.
- Karbusický, V. *Báje, mýty, dějiny : Nejstarší české pověsti v kontextu evropské kultury*. Vydání 1. Praha : Mladá fronta, 1995. 310 s. ISBN 80-204-0524-0.
- Klempera, J. *Vodní mlýny v Čechách I. : Berounsko, Hořovicko, Rakovnicko, Kladensko, Slánsko, Brandýsko a Mladoboleslavsko*. Vydání 1. Praha : Libri, 2000. 275 s. ISBN 80-7277-016-0.
- Klápště, J. *Proměna českých zemí ve středověku*. Vydání 1. Praha : Nakladatelství Lidové noviny, 2005. 624 s. ISBN 80-7106-175-1.
- Kosmas. *Kosmova kronika česká*. Vydání 1. Praha ; Litomyšl : Paseka, 2005. 301 s. ISBN 80-7185-515-4.
- Léon-Dufour, X. a kol. *Slovník biblické teologie*. Velehrad : Křesťanská akademie, 1991. 658 s.
- Montanari, M. *Hlad a hojnost : dějiny stravování v Evropě*. Vydání 1. Praha : Nakladatelství Lidové noviny, 2003. 227 s. ISBN 80-7106-560-9.
- Novotný, A. *Biblický slovník*. Sv. 1.: A-P. Vydání 3. Praha : Kalich, 1992. 769 s.
- Petráček, T. *Fenomén darovaných lidí v českých zemích 11.-12. století : K poznání hospodářských a sociálních dějin českých zemí doby knížecí*. Vydání 1. Praha : Filozofická fakulta Univerzity Karlovy, Ústav hospodářských a sociálních dějin, 2003. 287 s. ISBN 80-7308-041-9.

Rahner, K.- Vorgrimler, H. *Teologický slovník*. Vydání 1. Praha : Vyšehrad, 2009. 491 s. ISBN 978-80-7021-934-8.

Royt, J.- Šedinová, H. *Slovník symbolů : Kosmos, příroda a člověk v křesťanské ikonografii*. Vydání 1. Praha : Mladá fronta, 1998. 201 s. ISBN 80-204-0740-5.

Říhová, M. Jídlo a pití českých králů. In Ledvinka, Václav. *Dobrou chuť, velkoměsto*. Vydání 1. Praha : Scriptorium : Archiv hlavního města Prahy, 2007. s. 13 – 25. ISBN 978-80-86197-85-2. , ISSN 0231-7443.

Smetánka, Z. *Legenda o Ostojovi : archeologie obyčejného života*. Vydání 3. Praha : Nakladatelství Lidové noviny, 2010. 363s. ISBN 978-80-7422-035-7.

Sobotka, M. a kol. *Atlas obilnin československých povolených a rayonovaných odrůd*. Vydání 1. Praha : Státní zemědělské nakladatelství, 1958. 280 s.

Studený, J. *Křesťanské symboly*. Olomouc : [s.n.], 1997. 369 s.

Šmelhaus, V. *Vývoj zemědělské výroby v českých zemích v době předhusitské*. Praha : ÚVTIZ, Zemědělské muzeum, 1980. 191 s.

Štěpán, L.- Křivanová, M. *Dílo a život mlynářů a sekerníků v Čechách*. Vydání 1. Praha : Argo, 2000. 307 s. ISBN 80-7203-254-2.

Švarcová, H. Nejstarší česká kuchařka. In Ledvinka, Václav. *Dobrou chuť, velkoměsto*. Vydání 1. Praha : Scriptorium : Archiv hlavního města Prahy, 2007. s. 99 – 118. ISBN 978-80-86197-85-2, ISSN 0231-7443.

Toufar, P. *Český rok na vsi a ve městě : LEDEN - SRPEN*. Vydání 1. Třebíč : Akcent, 2004. 305 s. ISBN 80-7268-277-6.

Třeštík, D. *Mýty kmene Čechů : (7.-10. století) : tři studie ke „Starým pověstem českým“*. Vydání 1. Praha : Lidové noviny, 2003. 291 s. ISBN 80-7106-646-x.

Válka, M. a kol. *Agrární kultura : O tradičních formách zemědělského hospodaření a života na vesnici*. Vydání 1. Brno : Ústav evropské etnologie FF MU v Brně, 2007. 218 s. ISBN 978-80-254-1172-8.

Von Allen, J.-J. a kol. *Biblický slovník*. Vydání 1. Praha : Ústřední církevní nakladatelství, 1987. 359 s.

Citace obrázků

Historische Bilderzum Leben und Martyrium des Hl. Wenzel, Herzog von Böhmen von Matthias Hutskýaus Pürglitz. London : Opus, 1997.

Komenský, J. A. *Orbis sensualium pictus: Svět v obrazech: Jubilejní přetisk prvního vydání z roku 1658*. Praha –Královské Vinohrady : Fr. Strnad, 1942.

Matthioli, P. O. *Herbář, jinak bylinář velmi užitečný*. Vydání 1. Praha : Odeon, 1982. 333 s.

Petráň, J. a kol. *Dějiny hmotné kultury I*. Vydání 1. Praha : Státní pedagogické nakladatelství, 1985.

Spunar, P. *Kultura českého středověku*. Vydání 1. Praha : Odeon, 1987. 557 s.

Štěpán, L.- Křivanová, M. *Dílo a život mlynářů a sekerníků v Čechách*. Vydání 1. Praha : Argo, 2000. 307 s. ISBN 80-7203-254-2.

Příloha 1: Slovníček pojmů

Asymetrická plužní radlice – zemědělské nářadí určené k orbě. Je součástí pluhu. Od rádlá se liší asymetrickou orbou. Za pomoci krojidla, odvalové desky a odhrnovačky půdu podřezává a obrací pouze na jednu stranu.

brány – zemědělské nářadí používané k vláčení půdy. Při vláčení se odstraňoval plevel a zavláčela se vysetá zrna.

cech – řemeslné sdružení, dohlížejíci na práva a povinnosti členů. Jejich vznik se u nás rozšířil se zakládáním měst ve 13. století. Rušeny začaly být ve století 18. a 19.

černozem – patří mezi nejúrodnější půdní typy. Najdeme ji v nížinách s ne příliš vlhkým počasím.

dožínky – slavnost, která se koná na počest zdárného ukončení žní – sklizně obilí.

dušník – nesvobodný středověký poddaný věnovaný svým vlastníkem církevní instituci pro spásu dárcovy duše.

eucharistie – symbolická hostina, kterou ustanovil sám Ježíš při poslední večeři. Eucharistie připomíná nejen slova a činy Ježíše Krista, ale i jeho smrt na kříži, kterou vykoupil všechny lidi na zemi.

háč – zemědělské nářadí určené k orbě. Jeho radlice byla v podobě prohnutého rýče, kterým se dalo dle potřeby manipulovat.

hasáčert – pytel s děrami, který za stálého otřesu prosíval mouku tak, aby se oddělila od hrubšího produktu mletí.

hostie – chléb určený k eucharistii, který postupem času získal podobu oplatek.

humno - místo, kde se mlátilo obilí. Nejprve šlo o prostor pod širým nebem. Postupně se stalo humno součástí stodoly, tedy mlatem.

chomout – zápřahový tažný systém pro hospodářská zvířata. Ve středověkém zápřahovém systému způsobil revoluci, protože maximálně využíval tažnou sílu zvířete, aniž by mu výrazně škodil.

jalový žlab (koryto) – odváděl vodu neupotřebenou k pohonu mlýnského kola.

ječmen – rostlina patřící mezi lipnicovité. Je to jedna z nejstarších obilnin, jejíž původ sahá do Afriky, odkud se ječmen dostal do Přední Asie. Pěstoval se již před deseti tisíci lety. Ječmen se využíval především k výrobě sladů a také jako krmivo.

klučení – kácení lesa a těžba pařezů za účelem získání zemědělské půdy.

krojidlo - součást radličného pluhu, která svisle odřezává orniční skývu.

kroupy – získávaly se mírným semletím ječmene, které zrno zbaví svrchní obalové vrstvy.

krupice – hrubší produkt mletí obilí.

kultura lidová – specifický způsob života a adaptace lidí žijících na vesnici.

kultura pražského typu – slovanská kultura z přelomu 5. a 6. století, která se objevila na území dnešní České republiky, východního Německa, Polska a Slovenska.

kulturní krajina – krajina, která vznikla působením člověka. Do kulturní krajiny patří vedle krajiny zemědělské, krajina lesního hospodářství, těžební krajina a krajina sídelní.

kulturní plodiny – plodiny záměrně pěstované.

kvásek – zkvašená mouka s vodou, která se používá na zadělávání chleba.

lednice – zastřešený prostor, ve kterém se otáčí mlýnské kolo.

liturgie – soubor přesně stanovených bohoslužebných úkonů.

lub – dřevěná kád', do které při mletí mezi žernovy padá semletá mouka.

mlat - plocha na níž se mlátilo obilí cepy.

mleč – člověk, který do mlýna přiváží obilí k semletí.

mlýnské složení – mlecí soustrojí, počet běhounů na hřídeli.

obilnina – kulturní rostlina z čeledi lipnicovitých, jejíž zrno je uloženo v klasech.

odhrnovačka – je součástí pluhu. Její hlavní funkcí je odsunování a překlápění orniční skývy. Skýva je pruh ornice, při orbě pluhem odřezávaný a odhrnovačkou překlápěný na jednu stranu.

ornice – úrodná část půdy, která vzniká zemědělskou činností.

osev – zrno, kterým se osívá pole pro další úrodu. Schovávalo se vždy z každé sklizně.

oves – kulturní rostlina z čeledi lipnicovitých, která je mladší než pšenice a ječmen. Pochází ze Střední Asie a je dobře stravitelný. Mimo jiné se používá jako krmivo pro koně, dobytek a drůbež.

palečné kolo – převodová část mlýnského kola. Palečné kolo je v mlýnici a zapadá do malého ozubeného kola na hřídeli, které snižuje rychlost otáčení kola v lednici.

pesach – židovský svátek připadající na křesťanské Velikonoce. O Pesachu jedí Židé nekvašený chléb, který jim připomíná jejich vysvobození z egyptského zajetí, kde byli otroky.

plazové rádlo – typ rádla skládající se z dřevěného hrotu nebo železné radlice upevněné na trámku, který se ploužil po zemi.

plužní radlice – součást pluhu, kterou tvoří radlice a odhrnovačka. Radlice plužního typu kypří a překlápí orniční skývu.

proso – jedna z nejstarších kulturních plodin, pocházející z Východní Asie. Proso bylo z našich jídelniček postupně vytlačeno například rýží.

příloh – nebo také úhor je delší dobu odpočívající zemědělsky dočasně nevyužívaná půda. Půda tímto způsobem odpočívá proto, aby došlo k její regeneraci.

pšenice – kulturní rostlina patřící do čeledi lunicovité. Pochází z Přední Asie. Vyrábí se z ní hlavně mouka na bílé pečivo a krupice. Pšenice obsahuje bílkoviny, uhlohydráty a vlákninu.

pšenice obecná – je jednou z nejpěstovanějších obilnin. Je to jednoletá rostlina. Dělí se na mnoho odrůd. Uplatňuje se v potravinářství a průmyslu k výrobě lihu a škrobu. Její sláma se užívá k podestýlce a krmení.

pšenice dvouzrnka – druh pšenice pěstovaný převážně v raných zemědělských dobách. Vyznačuje se přítomností pluchů, ve kterých je zrno uzavřeno. O dvouzrnce hovoříme jako o

pluchaté, protože pluchy, které zrno chrání, jsou k němu na rozdíl od ostatních obilnin přirostlé. Dvouzrnka pochází z Přední Asie. Dnes se s ní setkáme již jen zřídka. Stále se však pěstuje například v Alpách nebo na Balkáně. Dnes se pro svou odolnost a nenáročnost uplatňuje například v ekologickém zemědělství.

pšenice jednozrnka – náleží stejně jako dvouzrnka mezi pšenice pluchaté. Jednozrnka patří mezi nejstarší známé a využívané obilniny. Pochází z Přední Asie. Její konzumaci znovu znesnadňují již zmíněné pluchy.

pšenice špalda – druh pšenice pěstovaný převážně ve starověku. Patří také mezi pšenice pluchaté. Dnes se uplatňuje především ve zdravé výživě pro svůj vysoký podíl minerálů a bílkovin.

rádlo – zemědělské nářadí používané k orbě již od pravěku. Rádlo bylo ze dřeva a půdu pouze rozrývalo. Na rozdíl od pluhu jde o nástroj symetrický, jehož prostřednictvím je půda pouze rozrývána na dvě strany. Rádlo bylo celé ze dřeva.

radlice – železná radlice byla součástí dřevěného rádla, která usnadňovala orbu. Radlice byla ve tvaru trojúhelníku.

sekernictví – sekerníci byli buď součástí mlýnské chasy, nebo putovali ze mlýna do mlýna, aby zde vypomohli se stavbou vodních kol a dalšího zařízení ze dřeva.

šalanda – místnost, ve které přebývá mlynářská nebo pivovarská chasa. V nejjednodušším provedení zde bývaly pouze slamníky na spaní.

tovaryš – cechovní učeň, který složil tovaryšské zkoušky. Tovaryš již mohl vykonávat práci ve svém oboru. Pokud se však chtěl stát mistrem, musel složit zkoušky mistrovské.

vantroky – široké a hluboké koryto z dřevěných desek, kterým se přiváděla voda z náhonu na mlýnské kolo.

zvyk lidový – ustanovené chování členů venkovské – lidové společnosti.

žito – kulturní rostlina patřící do čeledi lipnicovité. Pochází z Přední Asie. Není náročné na klimatické podmínky. Pěstuje se nejvíce v mírném a chladnějším pásmu. Po pšenici je to druhá nejdůležitější chlebová obilnina.

žně – od slovesa žnout – sekat, kosit - sklizeň obilnin.

Příloha 2: Obrázky



Obrázek 1: Pšenice³⁷

³⁷ Matthioli, P. O. *Herbář, jinak bylinář velmi užitečný*. Vydání 1. Praha : Odeon, 1982, s. 120.

Œcimen.

Hordeum.

Œcimen.

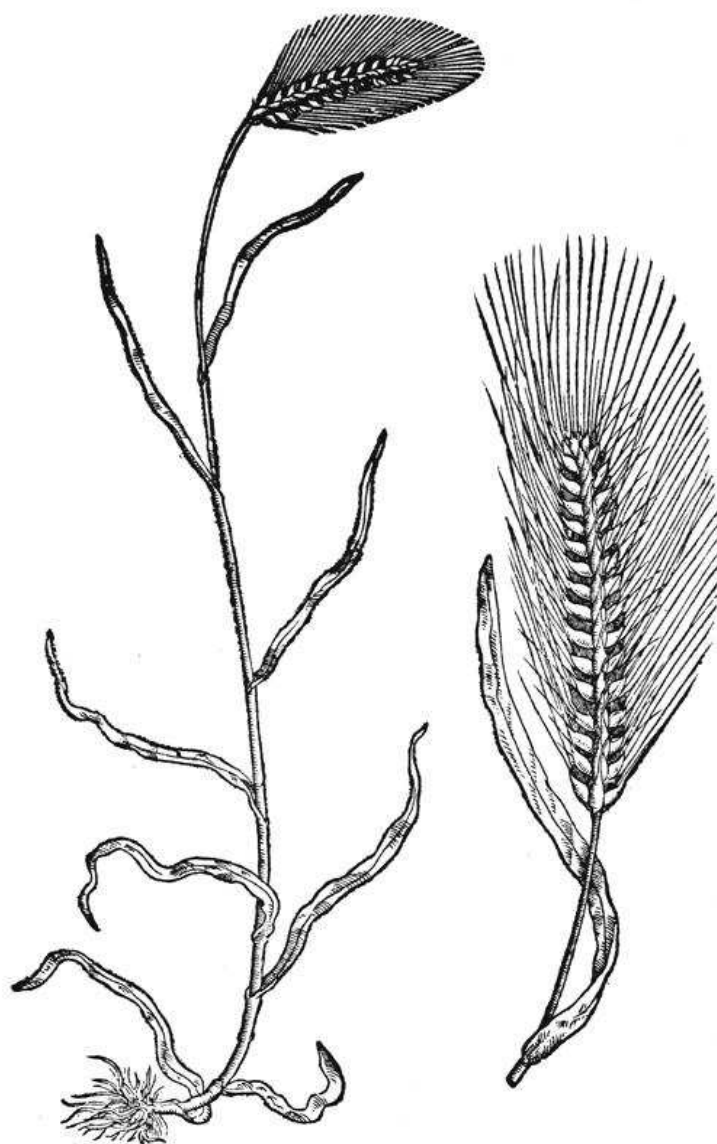

Obrázek 2: Ječmen³⁸

³⁸ Matthioli, P. O. *Herbář, jinak bylinář velmi užitečný*. Vydání 1. Praha : Odeon, 1982, s. 123.

Žito obecné.

Siligo vulgaris.

Žito.



Obrázek 3: Žito³⁹

³⁹ Matthioli, P. O. *Herbář, jinak bylinář velmi užitečný*. Vydání 1. Praha : Odeon, 1982, s. 125.



Obrázek 4: Orba

„Oráč 1 zapřahá voly 3 do pluhu 2 a drže levou (rukou) kleč 4, (rozsochy), pravou otku 5, kterou odhrnuje hroudy 6, oře zemi krojidlem a radlicí 7, která předtím mrvou 8 byla pohnojena a dělá brázdy 9. Pak seje semeno 10 a zavlačuje bránami 11. Žnec 12 žne zralé obilí srpem 13, sbírá hrsti 14 a váže snopy 15. Mlatec 16 na humně 17 (mlatě) mlátí obilí cepem 18, věže věječkou 19 a tak když pleva jest oddělena a sláma 20 sypá do měchů 21 (pytlů).“⁴⁰

⁴⁰ Komenský, J. A. *Orbis sensualium pictus: Svět v obrazech: Jubilejní přetisk prvního vydání z roku 1658*. Praha –Královské Vinohrady : Fr. Strnad, 1942, s. 104.

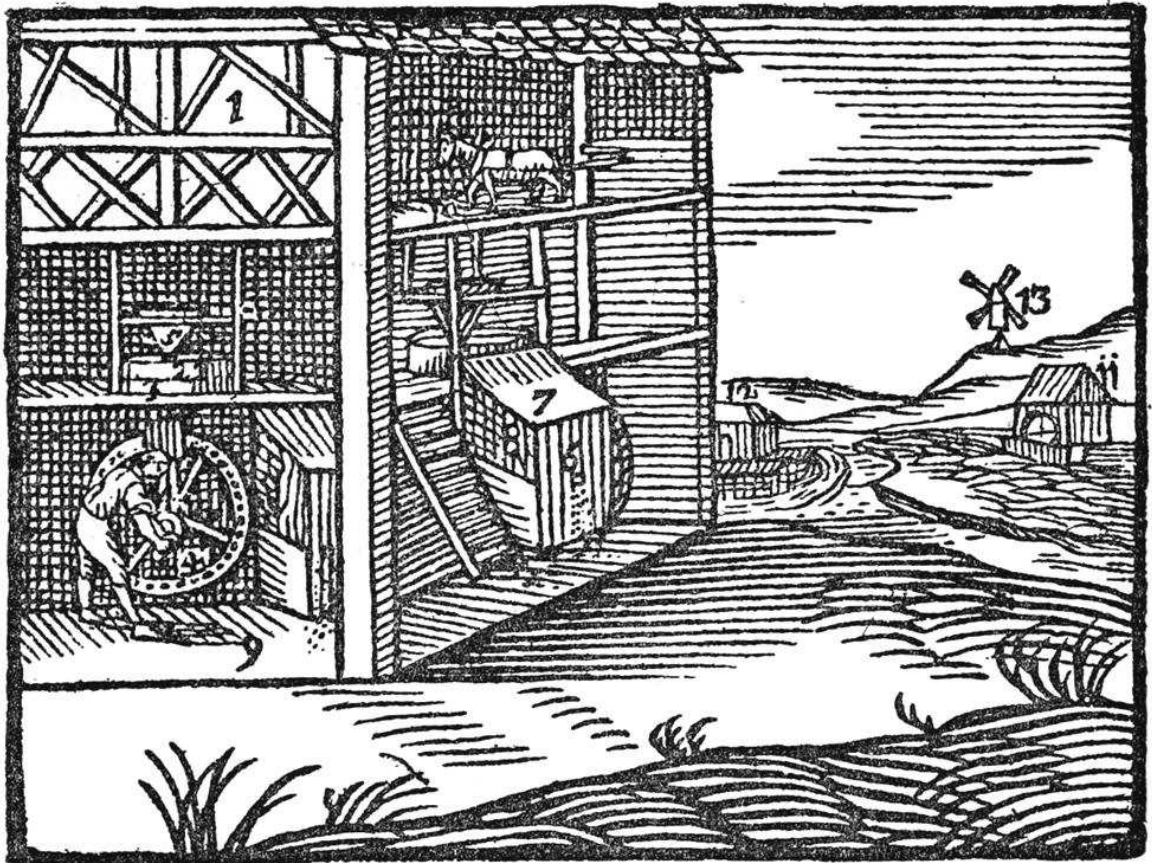

Obrázek 5: Mletí

„Ve mlýně 1 běhá kámen 2 na kameni 3, otáčený (mlýnským) kolem 4 a roztírá trychtýřem 5 nasýpané zrna a odděluje otruby 6 padající do truhly 7, od mouky, která přesívá se skrze pytlík 8. Mlýny takové bývaly napřed ruční 9, potom koňské 10 nyní vodní 11 a lodní 12, konečně větrné (větrák) 13.“⁴¹

⁴¹ Komenský, J. A. *Orbis sensualium pictus: Svět v obrazech: Jubilejní přetisk prvního vydání z roku 1658*. Praha –Královské Vinohrady : Fr. Strnad, 1942, s. 111.

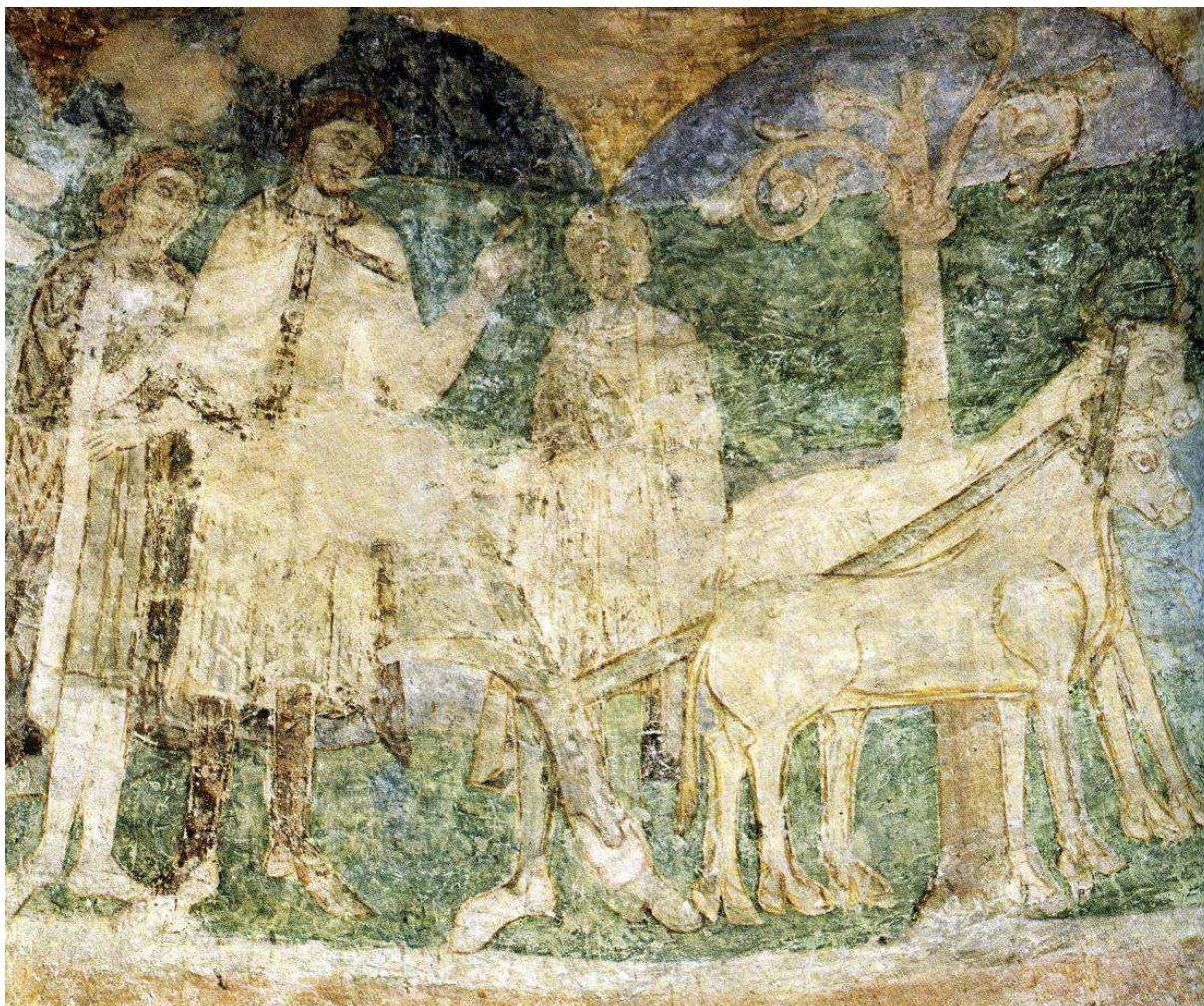

Obrázek 6: Přemysl Oráč, polovina 12. století, Znojmo – rotunda sv. Kateřiny⁴²

⁴² Spunar, P. *Kultura českého středověku*. Praha : Odeon, 1987, obr. 74 na s. 144.



Obrázek 7: Matěj Hutskýz Křivoklátu: Svatý Václav obdělává půdu, 1585⁴³

⁴³ *Historische Bilder zum Leben und Martyrium des Hl. Wenzel, Herzog von Böhmen von Matthias Hutský aus Pürglitz.* London : Opus, 1997, nepag.



Obrázek 8: Matěj Hutskýz Křivoklátu: Svatý Václav seje obilí, 1585⁴⁴

⁴⁴ *Historische Bilder zum Leben und Martyrium des Hl. Wenzel, Herzog von Böhmen von Matthias Hutský aus Pürglitz.* London : Opus, 1997, nepag.



Obrázek 9: Matěj Hutskýz Křivoklátu: Svatý Václav mlátí obilí, 1585⁴⁵

⁴⁵ *Historische Bilder zum Leben und Martyrium des Hl. Wenzel, Herzog von Böhmen von Matthias Hutskýaus Pürglitz.* London : Opus, 1997, nepag.



Obrázek 10: Matěj Hutskýz Křivoklátu: Svatý Václav vyrábí hostie, 1585⁴⁶

⁴⁶ *Historische Bilder zum Leben und Martyrium des Hl. Wenzel, Herzog von Böhmen von Matthias Hutskýaus Pürglitz.* London : Opus, 1997, nepag.

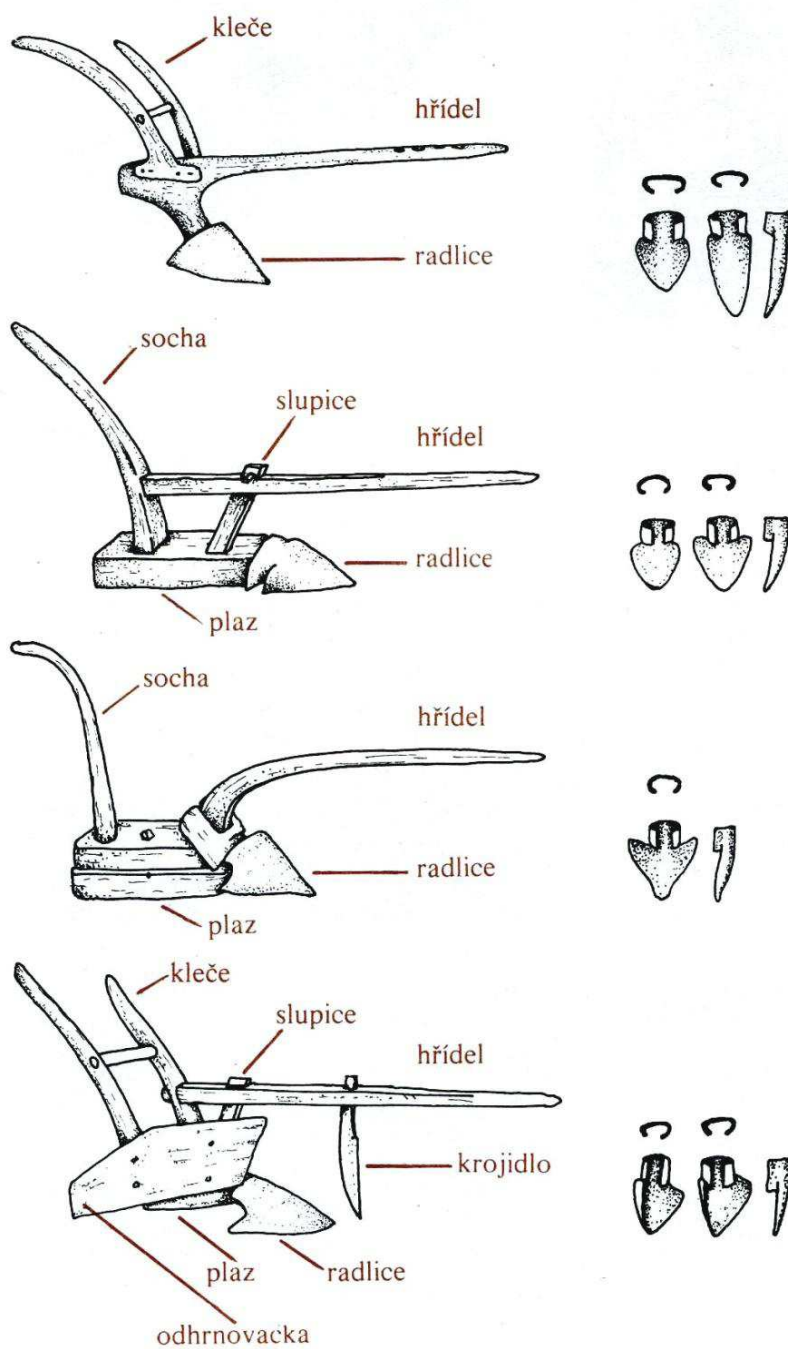

Obrázek 11: Základní typy českých oradel a radlic

„háček (1), rádlo (2), nákolesník (3), pluh (4)“⁴⁷

⁴⁷ Petráň, J. a kol. *Dějiny hmotné kultury I.* Praha : Státní pedagogické nakladatelství, 1985, obr. 173 na s. 339.

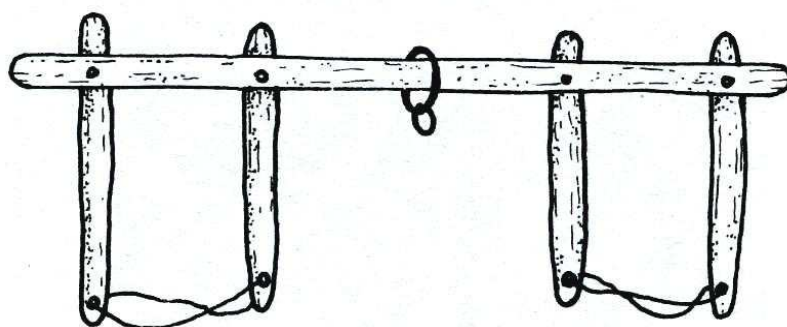

A I

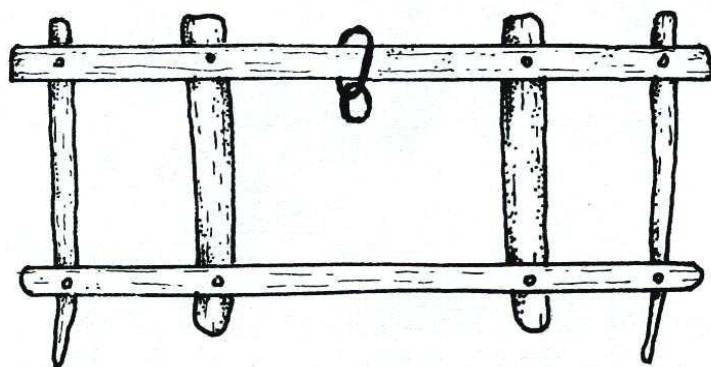

A II



B

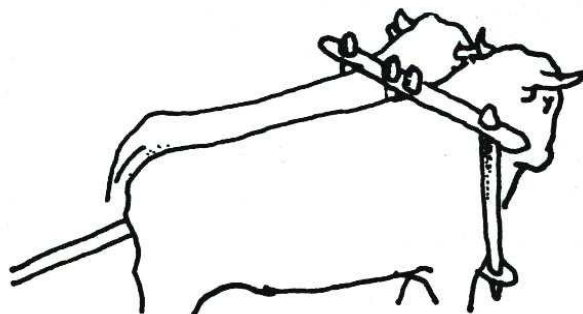

C

Obrázek 11: Základní typy Jha – Jařma

„A I – dvojité kohoutkové jho, A II – dvojité kohoutkové jho rámové, B – nárožní jho šíjové, C – záprah pomocí dvojitého jha kohoutkového“⁴⁸

⁴⁸ Petrář, J. a kol. *Dějiny hmotné kultury I*. Praha : Státní pedagogické nakladatelství, 1985, obr. 216 na s. 379.

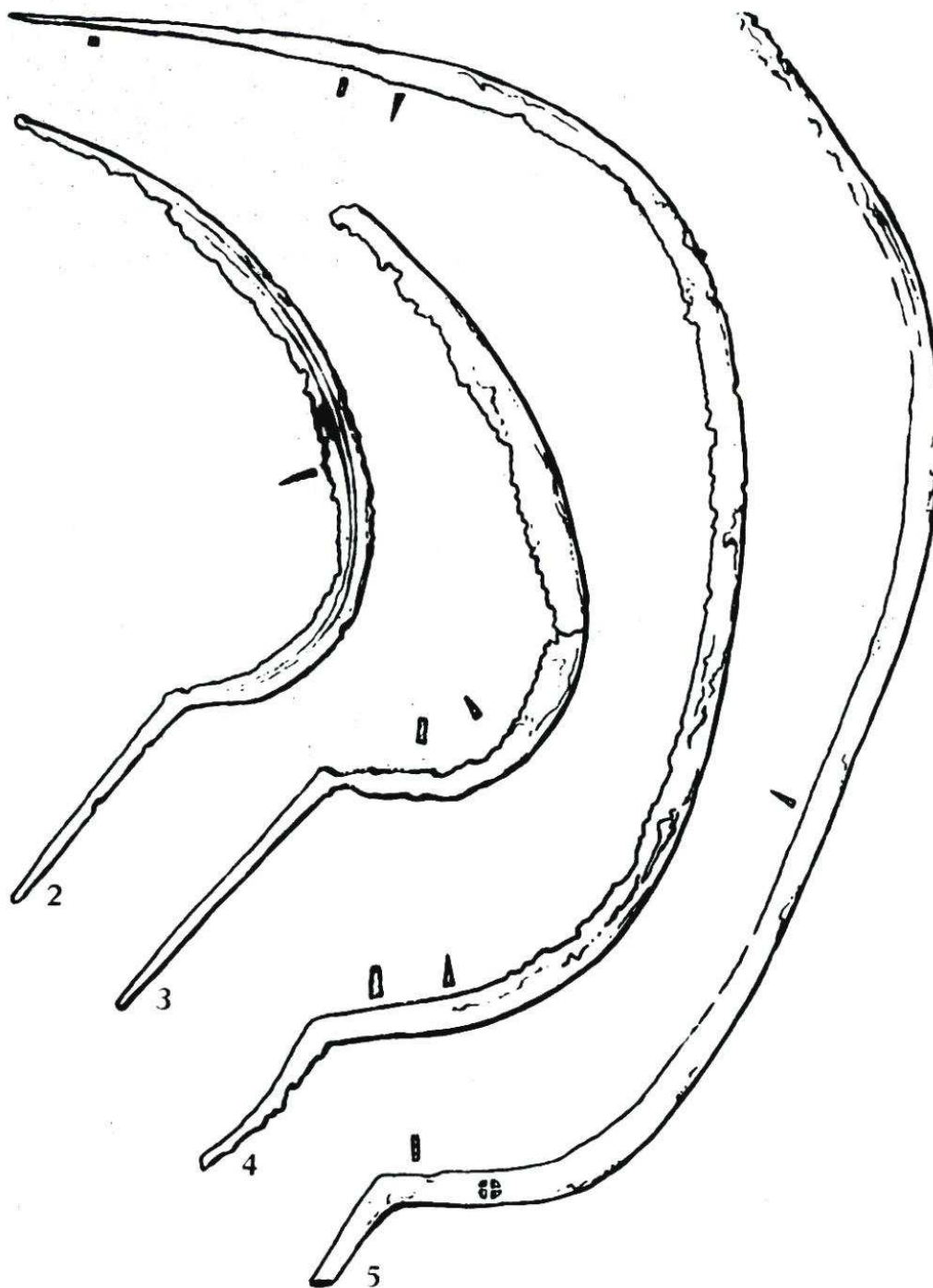

Obrázek 12: Obilné srpy

„2 a 3 - Semice, 8. – 9. století; 4 - Semonice, počátek 14. století; 5 – Konůvky, 2. polovina 15. století“⁴⁹

⁴⁹ Petrůň, J. a kol. *Dějiny hmotné kultury I*. Praha : Státní pedagogické nakladatelství, 1985, obr. 216 na s. 343.

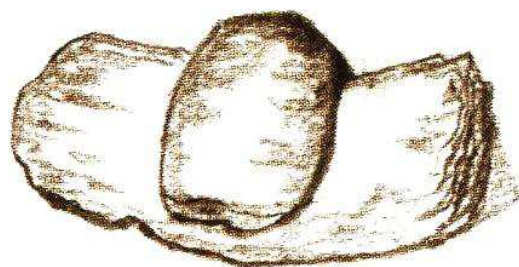

a - Žatec



b - Chrudim

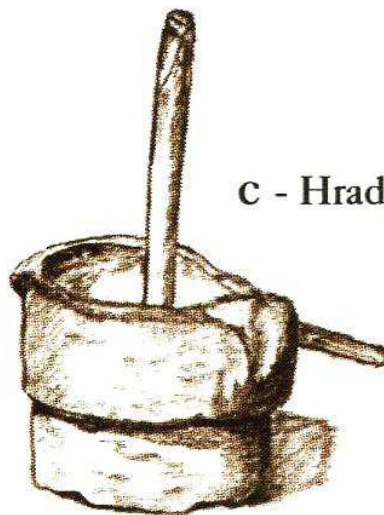

c - Hradiště u Nasavrk

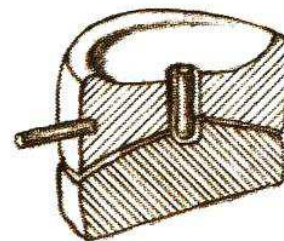

Obrázek 13: Starověké ruční mlýnky

„a – zrnotěrka z mladší doby kamenné; b – keltský mlýnek, 2. – 1. stol. př. Kr.; c – keltský rotační mlýnek, 2. – 1. stol. př. Kr.“⁵⁰

⁵⁰ Štěpán, L.- Křivanová, M. *Dílo a život mlynářů a sekerníků v Čechách*. Vydání 1. Praha : Argo, 2000. ISBN 80-7203-254-2, obr. 1/2 na s. 8.

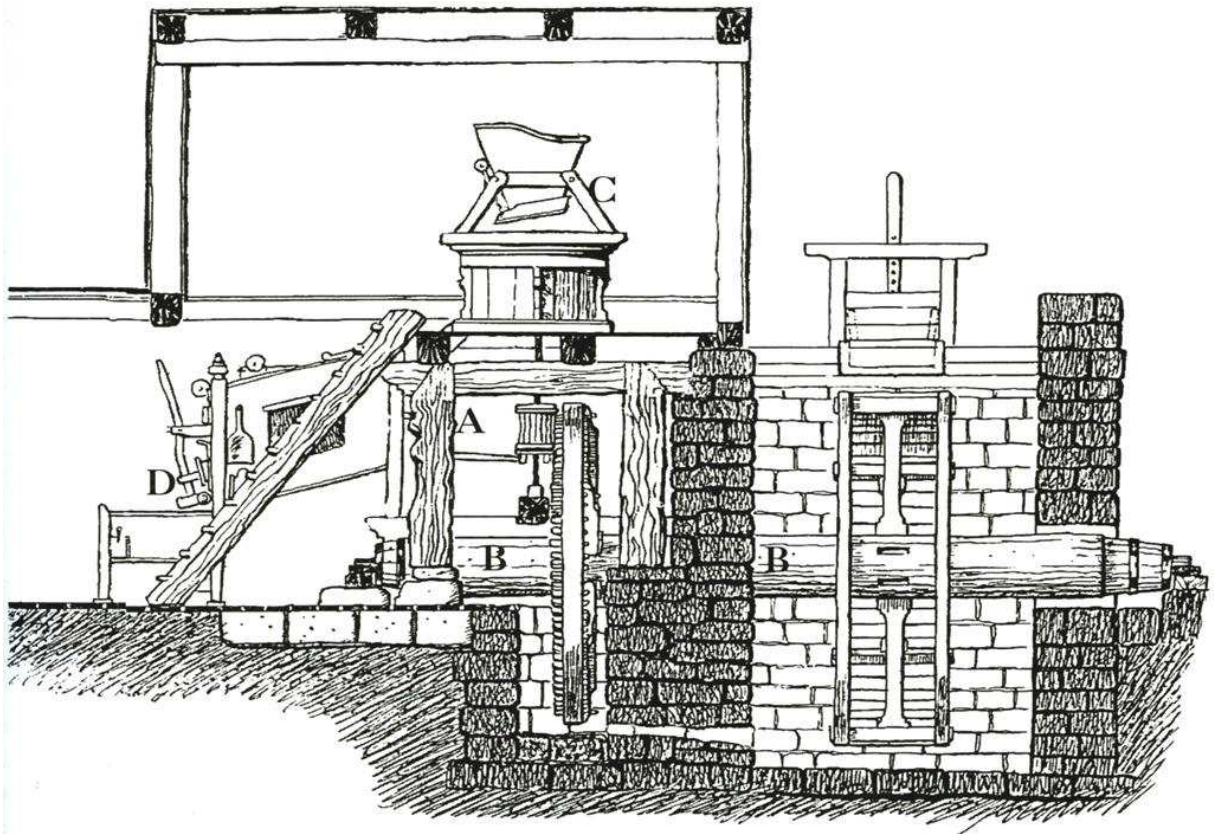

Obrázek 14: Části staročeského mlýna

„A – hranice, B – pohon, C – mletí, D – prosévání“⁵¹

⁵¹ Štěpán, L.- Křivanová, M. *Dílo a život mlynářů a sekerníků v Čechách*. Vydání 1. Praha : Argo, 2000. ISBN 80-7203-254-2, obr. 2/2 na s. 39.

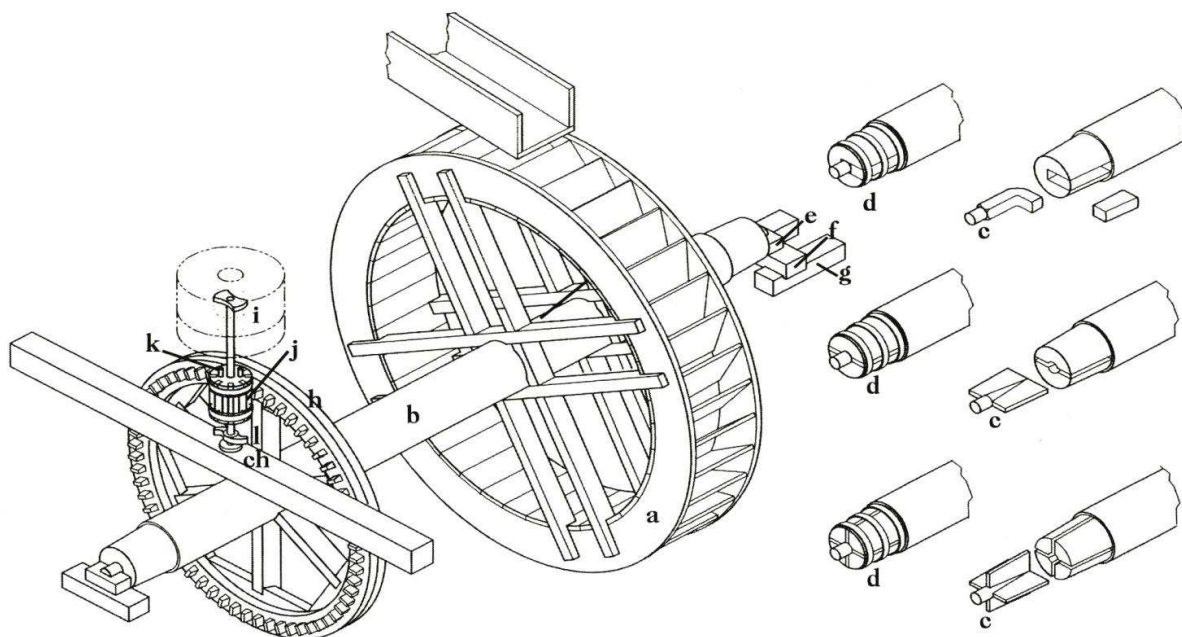

Obrázek 15: Pohony a převody mlýnského složení

„a – vodní kolo, b – hlavní hřídel, c – čepy hřídele, d – zděře na hřídeli, e – shlavičko, f – shlaví, g – remlíky, h – paleční kolo lící, ch – pánvička s nárazem, i – železí, vřeteno, j – kladnice, pastorek, lucerna, k – palečky, l – vaček“⁵²

⁵² Štěpán, L.- Křivanová, M. *Dílo a život mlynářů a sekerníků v Čechách*. Vydání 1. Praha : Argo, 2000. ISBN 80-7203-254-2, obr. 2/7 B na s. 44.

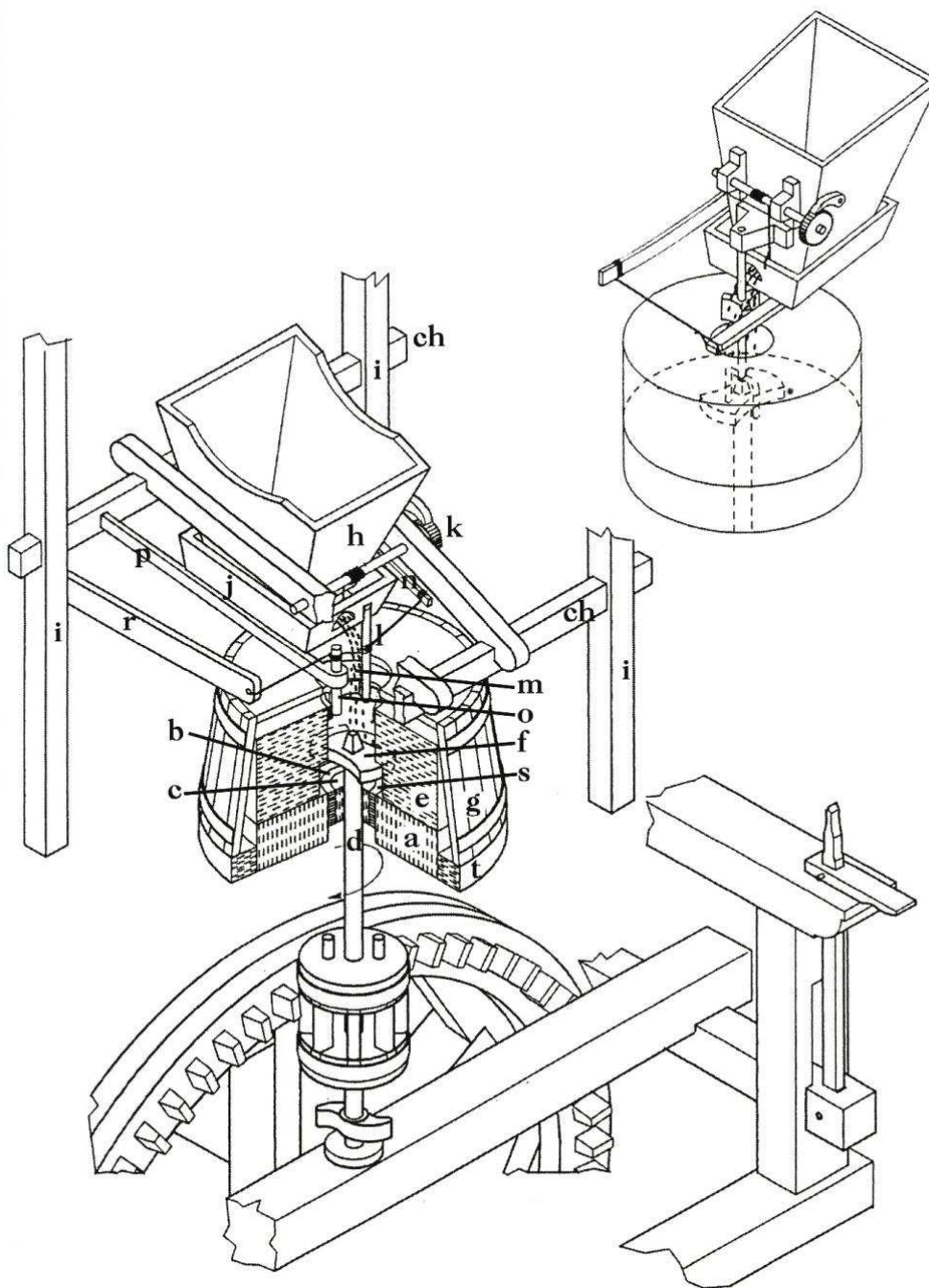

Obrázek 16: Mlecí ústrojí

„a – spodek, ležák, b – kuželice, c – kuželíky, špunty, d – železí, vřeteno, e – běhoun, f – kypřice, g – lub“⁵³

⁵³ Štěpán, L.- Křivanová, M. *Dílo a život mlynářů a sekerníků v Čechách*. Vydání 1. Praha : Argo, 2000. ISBN 80-7203-254-2, obr. 2/7 B na s. 44.