

Univerzita Karlova v Praze
Fakulta humanitních studií

Zuzana Ondruchová

**MAPOVÁNÍ INTERPERSONÁLNÍHO CHOVÁNÍ
U PARTNERSKÝCH DVOJIC**

Bakalářská práce

Praha 2009

Vedoucí bakalářské práce: PhDr. Markéta Habermannová, Ph. D.

Prohlašuji, že jsem tuto práci vypracovala sama, pouze na základě podkladů uvedených v seznamu literatury na konci práce a po odborných konzultacích. Zároveň bych ráda poděkovala PhDr. Markétě Habermannové za podnětné připomínky a rady při tvorbě této práce.

V Praze dne 7.2.2009

.....
Zuzana Ondruchová

Obsah:

Úvod	4
I. Teoretická část	5
1.1. Vymezení základních pojmů	5
1.2. Teoretické zakotvení tématu práce; Learyho teorie	5-14
1.3. Další teorie interpersonálního chování	14-19
1.4. Výzkumy vztahující se k interpersonálnímu chování	20-23
II. Praktická část	24
2.1. Cíle výzkumu	24
2.2. Výběr vzorku; prostředí výzkumu	24-25
2.3. Metody vyhodnocování; interpretace získaných dat	25-26
2.4. Etické a politické otázky výzkumu	26-27
2.5. Poznámka k výzkumné části	27
2.6. Výsledky výzkumu	28-82
2.7. Diskuse	83-84
Závěr	85
Seznam literatury	86
Přílohy	87-88

ÚVOD

Stručná charakteristika tématu práce, výzkumný problém:

Práce je zaměřená na rozdílnost povah dvou osob v rámci partnerského vztahu. Měla by poukázat na základní rozdíly mezi lidmi, kteří spolu dobrovolně sdílejí radosti a strasti, které partnerský vztah přináší. Cílem práce není poukázat na obecné rozdíly mezi mužem a ženou, ani nejde vzhledem k velikosti vzorku (10 párů) o zobecnění na populaci. Půjde spíše o zachycení rozdílů uvnitř konkrétních párů a zpětné ověření si výsledků u párů samotných, přičemž se bude brát i ohled na určité podobnosti nebo rozdílnosti mezi páry jako takovými. Stěžejním rozdílem, ze kterého pak bude hypotetické posuzování možných nesrovnalostí vycházet, je rozdíl mezi ideálem a tím, jak to ve skutečnosti je – tedy realitou. Většinou máme určitou představu o tom, jací doopravdy jsme (já-reál); u partnera dokážeme posoudit jaký je (on/ona – reál), a každý z nás se občas nevyhne idealizaci toho druhého (on/ona – ideál).^{*} Ovšem rozdíl v tom, jak se vidíme my, a jak nás vidí náš partner, může být značný, nemluvě o rozdílu mezi tím, jak vidíme partnera, a jakého bychom ho chtěli mít – a naopak.. Mnoho otázek v partnerském vztahu může být důsledkem právě těchto nesrovnalostí, a přitom pouhé vyjasnění si situace může být mnohdy efektivním řešením.

Ve své práci se zaměřím na tyto otázky:

- 1) Jaký je rozdíl mezi tím, jak jedinci hodnotí vlastní interpersonální chování a jak ho hodnotí jejich protějšky? V jakém smyslu pro ně může být tento rozdíl podstatný?
- 2) Jací by chtěli jednotlivci v daných párech být (co se týká interpersonálního chování) a jakého by chtěli v tomto směru mít partnera? Jak moc se liší vzájemné hodnocení partnerů od jejich ideální představy o svém protějšku?
- 3) Vybírají si jedinci v daných párech spíše opak nebo obraz sama sebe? Může to mít nějaký význam pro dynamiku jejich vztahu?

^{*} Pojmenování jednotlivých úrovní mapování používám čistě pro pracovní účely, protože mi tato přišla nevhodnější k vystižení charakteru sebehodnocení a hodnocení se navzájem partnerských dvojic. Tak používám výraz „já-reál“ pro situaci, kdy muž či žena hodnotí objektivně sama sebe, výraz „on/ona-reál“ pro situaci, kdy se jedinci v párech snaží objektivně hodnotit svého partnera, výraz „já-ideál“ pro to, jací by jedinci chtěli být a výraz „on/ona-ideál“ pro představu o jejich ideálním protějšku.

I. TEORETICKÁ ČÁST

1.1. Vymezení základních pojmů:

Interpersonální chování: představuje přechod mezi chováním individuálním a skupinovým. Interpersonální chování, které lze analyzovat z hlediska jednotlivých účastníků, jejich vzájemných vztahů a z hlediska zasahujících skupin či společenských determinant, představuje oblast, v níž sociální psychologie hledá základní sociálně psychologickou jednotku své analýzy. Jde o chování člověka které může být jak výsledkem, tak i příčinou chování druhých, a které úzce souvisí se sociálním vnímáním (viz. <http://encyklopedie.seznam.cz/heslo/95689-socialni-psychologie>, 17.1.2009, 15:37).

„*Já-reál*“: to jak hodnotím sama sebe

„*Já-ideál*“: jaký bych chtěl/a být

„*On/Ona-reál*“: jaký/á si ve skutečnosti myslím že je můj partner/partnerka

„*On/Ona-ideál*“: jaký/á by ideálně měl/a být partner/partnerka

dominantní: převládající, mající převahu/ *autokratický*: poručnický, pedantický

kompetitivní: soutěživý, prosazující se/ *egocentrický*: vychloubačný, narcistický

rázný: otevřený, přímý/ *agresivní*: útočný, nepřátelský

kritický: odmítavý, odůvodněně ostražitý/ *podezřavý*: zatrpklý, nedůvěřivý, odbojný

skromný: ostýchavý, citlivý/ *ponížený*: slabošský, sebezlehčující

konformní: obdivující, podřizující se/ *hyperkonformní*: se vším souhlasí, vyžaduje vedení

kooperativní: spolupracující, přátelský/ *hyperafiliativní*: vyžaduje přátelské chování, vnucuje se

odpovědný: pomáhá, nabízí, podporuje/ *hyperprotektivní*: přecitlivělý, nutkavě přebírá

odpovědnost

1.2. Teoretické zakotvení tématu práce; Learyho teorie:

V práci budu vycházet z *Dotazníku interpersonální diagnózy ICL* od autorů: T.Leary, R.L. Laforge, R.F. Suczek, zpracovaného dle originálních materiálů Jiřím Koženým a Pavlem Ganickým. Stěžejní je pro mě *Interpersonální záznamový arch (ICL)*, který tvoří 128 přídavných jmen, interpersonálních proměnných, týkajících se

chování člověka. Jde tedy o charakteristiky, jako například: „vyvolává důvěru“, „podrobuje se“, „vždy souhlasí“, „útočí“, „nezávislý“, apod.

„Významným rysem systému klasifikace je definice interpersonálního chování jako základního aspektu osobnosti. Skutečně klíčovým pojmem systému je *multidimenzionální povaha osobnosti*. Chování jedince je ovlivňováno složitým, často konfliktním komplexem zjevných i skrytých motivů. Jakékoliv tvrzení o jedinci má značně omezenou platnost bez specifikace *úrovně osobnosti*. Při stanovení jednotlivých úrovní osobnosti vycházela skupina z předchozích prací, ale jejich volba byla založena především, ne-li zcela, na kategorizaci dat získaných vlastním empirickým výzkumem. Na podkladě empirických výzkumů byly stanoveny i vztahy mezi jednotlivými úrovněmi. Použití stejného systému interpersonálních proměnných pro všechny úrovně značně usnadňuje stanovení logických vztahů a predikcí pravděpodobnostního charakteru.

Jednotlivé úrovně jsou operacionálně definovány podle typu či zdroje informací o jedincově interpersonálním chování. Nepředpokládá se, že tyto úrovně skutečně existují. I když Leary (1956) o tom přímo nemluví, je z jeho formulací zřejmé, že jde o pět typů empirických dat spíše než o úrovně osobnosti v pravém slova smyslu. Tato data mají především funkční charakter a očekává se, že jejich použití bude pro teorii, výzkum i predikci neefektivnější.“ (Kožený, Ganický; 1976, příručka ICL, s. 7, 8).

Úroveň I (pozorovatelné chování) zahrnuje přímo pozorovatelné chování jedince, jak je posouzeno druhými lidmi, s ohledem na šestnáct interpersonálních kruhově uspořádaných proměnných. Tato pozorování mohou provádět jak cvičení pozorovatelé, tak jedinci, kteří danou osobu dobře znají (z hlediska mojí práce, jedinci v páru navzájem). V jejich posudcích jsou zachyceny interpersonální projevy jedince tak, jak se jim jeví.

Z pohledu mojí práce se Úroveň I shoduje s tím, co já zde nazývám „**On/Ona-reál**“.

Úroveň II (vědomé chování) zahrnuje analýzu tvrzení jedince o vlastním interpersonálním chování i chování ostatních, jež vyúsťuje ve zjištění intenzity interpersonálních rysů. Hlavním cílem je zjištění jedincovy percepce vlastní osoby a struktury jeho interpersonálního světa.

Tato úroveň zahrnuje v mojí práci to, pro co používám pracovní název „**Já-reál**“, tedy posouzení sebe sama.

Úroveň III (psychické soukromí) využívá projektivního, nepřímého, fantazijního materiálu. Informace jsou získávány z takových zdrojů, jako jsou sny, fantazie,

projektivní testy. Závažnost a hloubka symbolických odpovědí závisí na řadě různých faktorů, jako je typ symbolického stimulu, kulturní kontext, povaha chování na Úrovní I v daném čase, apod.

Při zpracování dat na této úrovni byli zjištěny dva odlišné aspekty. Jeden je označován jako úroveň III – Hrdina, představující symbolickou představu sebe samého, druhý označený jako úroveň III – Ostatní, reprezentuje symbolickou představu jedincova sociálního okolí.

Tato úroveň se všemi jejími aspekty bude něčím, co má jistě velký dopad nejen na ideální sebehodnocení jedince v páru, tedy „*Já-ideál*“, ale i na hodnocení jedincova protějšku, tedy „*On/Ona-ideál*“. Stejně tak si myslím, že to může mít i dopad na hodnocení obou realit, protože i vnímání reality může být tímto symbolismem do určité míry ovlivněno.

Úroveň IV (nevyjadřované) je definována interpersonálními projevy, jejichž vyjádření se subjekt systematicky a kompulzivně vyhýbá na všech úrovních osobnosti, akty, jež se konsistentně nevyskytují v jeho osobnostním profilu. Operacionální definice úrovně IV, tj. způsob sběru dat, zůstává zatím nevyřešeným problémem.

Úroveň V (hodnoty) je reprezentována daty, jež odrážejí jedincův morální systém, jeho *ideální já*. Informace se týkají interpersonálních rysů nebo mechanismů, jež jedinec považuje za dobré, vhodné či „správné“, a tak poskytuje idealizovaný obraz, ke kterému by se rád nejvíce přiblížil. Data na této úrovni jsou získávána stejným způsobem jako na úrovni II, tj. na základě vyjádření vlastního ideálu pomocí ICL. Je zřejmé, že tato úroveň odráží to, pro co já v této práci používám pracovní název „*Já-ideál*“ (Kožený, Ganický, 1976, příručka ICL, s. 9-10).

Co se týče právě zmíněných úrovní, převedením na případ partnerského vztahu se jedná právě o ty úrovně, kterými se moje práce zabývá – „*Já-reál*“, „*On/Ona – reál*“, „*On/Ona – ideál*“. Autoři ICL používají *šestnáct interpersonálních kruhově uspořádaných proměnných*, přičemž každé dvě spolu sousedící tvoří dvojici¹. Obvod kruhu je tak rozdělen do *osmi sektorů* (oktantů AP, BC, ...LM, NO), jež tvoří osm obecných kategorií, diagnostických typů, které jsou používány při interpersonální diagnóze. Každá kategorie (oktant) má výraz pro adaptivní a extrémní chování daného typu, např. „*Dominantní-Autokratický*“ (Kožený, Ganický, 1976, příručka ICL, s. 11). Každý oktant je v rámci dané vlastnosti také *šestnáctibodovou škálou* (*šestnáctibodové*

¹ Příloha č. 1

kontinuum); hodnoty udávající hrubé skóry (HS) pohybující se nad 8, lze považovat za „patologické“ projevy daného chování². Udávají právě rozdíl např. mezi „dominancí“ a „autokracií“. Čím vyšší je hodnota HS, tím silnější je projev daného chování.

Jde o to, že pomocí *interpersonálního záznamového archu* (128 charakteristik) lze vypočítat, kde přibližně v rámci osmi diagnostických kategorií se člověk pohybuje (je-li spíše dominantní, nebo až autokratický), a také lze vypočítat „těžiště“ jeho interpersonálních projevů – tedy to, jaký typ „operace“, chování, používá nejčastěji v interakci s okolím. Výsledky pak mohou být zakresleny pomocí výpočtu vektorového součtu horizontálního (LOV) a vertikálního (DOM) indexu do kruhového grafu, přičemž pohybuje-li se výsledek blíže k obvodu kruhu, jde už spíše o patologický projev chování. Je třeba poznamenat, že autoři ICL při výzkumu stránky osobnosti vycházeli teoreticky především z prací Sullivana a Ericsona, empiricky pak z pozorování a kategorizace interpersonálních projevů psychiatrických pacientů. Impulsem pro jejich úsilí bylo přesvědčení, že dosavadní výzkum interpersonálních aspektů osobnosti trpí mnoha nedostatky. Systémy obvykle zdůrazňovaly pouze jednu z mnoha oblastí osobnosti nebo pouze jeden typ dat. Mnoho proměnných běžně v psychologii užívaných nemá systematicky a jasně vymezené vztahy k interpersonálním projevům osobnosti. V teoriích jsou zdůrazňovány koncepty, jež zachycují především patologické pochody, zatímco koncepty vztahující se k normálním projevům jsou opomíjeny. Mnoho osobnostních proměnných je definováno způsobem, jenž neumožňuje objektivní kvantitativní hodnocení (Kožený, Ganický, 1976, příručka ICL, s. 6).

Pro mojí práci nebude důležité získat vektorový součet indexů, ani další složitější výpočty pro znázornění skór vnesených do grafu. Pro posouzení podobnosti či odlišnosti partnerů, a možného souladu či nesouladu ve vztahu, si vystačím s hrubými skóry osmi sektorů (oktantů), podle nichž pak budu srovnání provádět. Srovnání budu provádět v každém sektoru zvlášť, tzn. že nebudu usuzovat na nějaký všeobecný nesoulad či konflikt v páru, ale na dílčí nesrovnalosti v tom, jací si myslíme že jsme a jak nás vidí náš partner v té konkrétní vztahové situaci.

Například máme pár, kdy v mužově sebehodnocení v oktantu BC můžeme vidět, že se hodnotí jako poměrně kompetitivní typ. Hodnotí ho tak i jeho partnerka. V hodnocení toho, jakou by si muž přál partnerku, se setkáme se stejným výsledkem: muž by si přál partnerku, která by byla soutěživějšího rázu. Jeho skutečná partnerka se

² Příloha č. 2

jako kompetitivní nehodnotí, ale sama ve své sebeidealizaci by si přála být mnohem více kompetitivní. Můžeme se z toho domnívat, že možná partnerka vnímá to, že je málo kompetitivní, jako svůj nedostatek, a chce se tak vyrovnat partnerovu ideálu.

To, jestli to tak opravdu je, pak zjistíme tak, že pár seznámíme s výsledky našeho mapování v této konkrétní situaci, a ten to pak buď potvrdí nebo vyvrátí, anebo nám nabídne úplně jiný výstup.

Learyho teorie tedy obsahuje i přehled diagnostických kategorií interpersonálního chování a jejich adaptivních a maladaptivních aspektů. Podívejme se tedy na jeho diagnostický výklad interpersonálních typů:

Autokratická osobnost

Tato kategorie je reprezentována vzorky chování umístěnými v oktanu AP: Patří jedincům, kteří se vyrovnávají s úzkostí tím, že produkují chování sycené mocí, silou a ambicemi. Jejich interpersonální projevy jsou poznamenány kompulzivní dominancí.

Pro adaptivní formu tohoto chování je charakteristické kompetentní chování a autorita, daná především schopnostmi jedince. Neadaptivnějším a konstruktivním projevem autokratické orientace jedince je didaktická činnost.

Extrémní forma se projevuje autokratickým, diktátorským a pedantickým chováním. Jedinec se kompulzivně snaží organizovat svůj život i život ostatních a jeho aktivity jsou poznamenány hyperaktivitou a manickými projevy.

Účelem chování tohoto typu je vyhnout se úzkosti, která je v něm vyvolávána nejistotou, slabostí a neinformovaností. Obdiv, poslušnost ostatních pomáhá jedinci zachovat si sebeúctu, pocit bezpečnosti. Chování typu AP vyvolává u ostatních reakce typu II.

Podle výzkumů (Leary 1957) v *Kaiser Foudation Hospitál* (KFH), jež byly prováděny na patologické populaci, má jedinec kategorie AP tendenci úzce se identifikovat se svými rodiči i manželskými partnery a rovněž je pro něho charakteristická mispercepce interpersonálního chování ostatních: obvykle je vnímá jako slabé osobnosti a má tendenci je podceňovat (Kožený, Ganický, 1976, příručka ICL, s. 15).

Egocentrická osobnost

Interpersonální chování, reprezentované umístěním těžiště do oktantu BC, je charakterizováno především orientací na vlastní osobu. Jedinec svým chováním jasně vyjadřuje sebelásku, spokojenost se sebou, nadřazenost a sebedůvěru.

V adaptivní míře se tento způsob chování projevuje nezávislostí a sebedůvěrou, je jednou z nejúspěšnějších sociálních technik. Maladaptivní forma je charakterizována studeným, sobeckým chováním s využíváním ostatních pro vlastní cíle. Sebedůvěra a nezávislost se mění v egocentrické odmítání ostatních, exhibicionismus a pyšné sebeprosazování.

Egocentrický jedinec, u něhož závislost a pocit inferiority vyvolává silnou úzkost, se snaží získat a udržet si sebeúctu tím, že demonstruje slabosti ostatních, pocitem nadřazenosti nad ostatními a prezentací své síly. Na rozdíl od adaptivní formy autokratického chování, které je charakterizováno potřebou láskyplného obdivu a poslušnosti, kompetitivní typ preferuje psychologickou vzdálenost mezi sebou a ostatními. Chování BC vyvolává obvykle chování GH a IJ.

Dle výzkumů KFH mají jedinci typu BC tendenci vědomě se identifikovat se svými rodiči i manželskými partnery a obvykle popisují své rodiče jako relativně agresivní a své manželské partnery jako relativně příjemné, vděčné a obdivující (Kožený, Ganický, 1976, příručka ICL, s. 15).

Agresivní osobnost

Jedinci, kteří spadají do této kategorie, používají v interpersonálním styku jako prostředku adaptace studenou striktnost a negativní hostinní projevy.

Adaptivní forma má projevy, které mohou být často sociálně přijatelné. Jedinec může přistupovat k ostatním tvrdě, rázně a mít k nim převážně postoj, který vyvolává pocit viny, jeho chování však musí být adekvátní k dané situaci. Pokud tomu tak není, a přistupuje k ostatním tvrdě a hrozivě bez ohledu na situaci, patří již do maladaptivní oblasti této kategorie. Chování tohoto typu je charakteristické pro psychopatické osobnosti, u kterých aktivně agresivní chování je základním interpersonálním mechanismem.

Cílem tohoto interpersonálního mechanismu je vzbudit v ostatních pocit, že jedinec je nebezpečná osoba, a tak si zabezpečit emocionální stabilitu. Situace, jež vyžaduje kooperaci, laskavé vztahy a skromnost, v něm naopak vyvolává pocit úzkosti, v těchto vztazích se cítí bezbranný. Sektor DE iniciuje u ostatních chování typu FGH.

Podle nálezu KFH se psychopaté vědomě neidentifikují se svými rodiči ani manželskými partnery a konsistentně připisují ostatním neadekvátní míru hostility. Leary (1957) uvádí jako standardní psychiatrický ekvivalent DE chování jako psychopatickou osobnost (Kožený, Ganický, 1976, příručka ICL, s.16).

Podezíravá osobnost

Jedinci kteří preferují chování vyjádřené oktanem FG řeší své interpersonální problémy kritickým podezíravým postojem ke svému sociálnímu okolí. Snaží se zachovat si emocionální stabilitu vytvořením psychologické vzdálenosti mezi sebou a ostatními.

Adaptivní formou je kritický přístup k obecně přijímaným konvencím a formám sociálních vztahů. Určitý stupeň kritičnosti a skepse má zdravý vliv na každou sociální skupinu, chrání též jedince před zklamáním a dává mu pocit volnosti, spojený obvykle s pocitem výlučnosti.

Podezíravé, intenzivně kritické chování spojené s hořkostí, zklamáním, odcizením a s odmítáním ostatních osob i konvenčních sociálních norem, poznamenané hostilitou a slabostí, vyústí v patologickou formu přizpůsobení. Kritické a podezíravé chování obvykle vyvolává odmítavé a nadřazené chování u ostatních; FG provokuje BCD chování.

Ačkoli se tito jedinci straní ostatních, jejich vědomý ideál je touha po blízkých něžných vztazích. Jsou tedy obvykle frustrovaní, depresivní a silně nespokojení se svou interpersonální situací.

Podle výzkumů v KFH se jedinci tohoto typu neidentifikují ani s rodiči ani se svými manželskými partnery. Ve srovnání s ostatními diagnostickými kategoriemi se mezi nimi vyskytuje nejvíce jedinců mimo manželský svazek. Podobně jako psychopatické osobnosti mají tendenci přisuzovat ostatním neadekvátně vysokou míru hostility.

Leary (1957) zařazuje tento typ mezi schizoidní (Kožený, Ganický, 1976, příručka ICL, s. 17).

Ponížená osobnost

Základním společným mechanismem interpersonálního chování, zařazeného do sektoru HI, je skromnost, slabost, až sebeponížení.

Adaptivní forma se projevuje manifestovanou skromností, plachostí, nepředstíranou citovou rezervovaností a schopností se podřídít. V maladaptivním extrému nabývá podoby pasivní poníženosti, hypersubmisivní a manifestovanou inferioritou.

V obou případech slouží však tento mechanismus, tj. prezentace sama sebe jako plaché, skromné, slabé, neškodné a inferiorní osoby, k vytvoření pocitu bezpečí. HI iniciuje BC a DE u ostatních. Ideál jedinců tohoto typu bývá obvykle umístěn v protějším sektoru kruhu.

Chování těchto jedinců bývá tiché, loajální a přitom nesociální. V mírné formě bývá posuzováno jako skromná rezervovanost, v intenzivní jako úplné podřízení se.

Dle výzkumů v KFH se jedinci tohoto typu neidentifikují se svými rodiči ani se svými manželskými partnery (Kožený, Ganický, 1976, příručka ICL, s. 18).

Hyperkonformní osobnost

Jedinci patřící do této kategorie, jsou umístěni v sektoru JK. V interpersonálním styku jsou charakterizováni projevy závislé, poddajné konformity zabarvené měkkostí, obdivem a potřebou vyžadovat pomoc i radu.

V mírné adaptivní formě má tento mechanismus podobu obdivné či důvěřivé konformity, projevované adekvátně s ohledem na danou sociální situaci. Maladaptivní intenzivní forma je charakteristická bezmeznou závislostí. Jedinci tohoto typu se chovají vždy bojácně a bezradně, zvláště když přijdou do styku se silnými autoritativními jedinci.

Poddajnost a závislost vyvolává pomoc a vedení u ostatních, JK iniciuje AP a NO chování. Jestliže jedinec naznačuje svým chováním slabost a přátelství, vyvolává obvykle sílu a přátelství u ostatních. Tyto reciproční tendence jsou ovšem variabilní.

Dle výzkumů KFH konformní jedinci jsou v průměru ambivalentní ve své vědomé identifikaci s rodiči. Nejsou tak vzdáleni jako jedinci typu DE, FG a HI, ale zase se s nimi identifikují méně než LM a NO typy. Co se týče partnerů, obvykle volí silného a pečujícího partnera a jsou s ním tedy spíše v komplementárním vztahu.

Jako psychiatrický ekvivalent uvádí Leary (1957) neurastenii (nervová slabost), úzkostnou neurózu, úzkostnou hysterii a fobickou osobnost.

Hyperafiliativní osobnost

Interpersonální chování jedinců umístěných v oktanu LM je nápadně konvenčně kooperativním přátelským stylem a afiliací s ostatními (přijetí, osvojení si; jistý druh soudružnosti).

Adaptivní forma se projevuje extravertovaným přátelským chováním a ochotou ke spolupráci. Uspokojení jedinců tohoto typu spočívá především v pozitivních sociálních vztazích k ostatním. Vnější harmonie je pro ně důležitější než vnitřní hodnoty. Jedinci tohoto typu bývají populární a oblíbení.

Jedinci, kteří se rigidně, kompulzivně a neadekvátně k situaci chovají příjemně, laskavě a afiliativně, jsou považováni za hyperafiliativní, a proto za maladaptivní. Jsou to jedinci, kteří nesnášejí pocit viny, vyhýbají se nutkavě jakékoli kritičnosti a agresivním projevům. V interpersonálním styku se snaží uspokojit potřeby ostatních, být jimi pozitivně přijímáni a udržet si s nimi kladné vztahy. Díky této své povaze většinou vidí zkresleně chování ostatních. Nevidí u nich hostilitu. Tímto způsobem se tyto jedinci snaží vyhnout úzkosti a depresi z pocitu odmítnutí. Jemné a přátelské chování obvykle vyvolává u ostatních projevy souhlasu a přátelství. Tento vztah však opět neplatí vždy.

Dle výzkumu v KFH se jedinci tohoto typu vědomě značně identifikují se svými matkami i manželskými partnery a patrně ze všech diagnostických kategorií nejvíce se svými otci. Mimoto mají tendenci přičítat ostatním více přátelského a afiliativního chování než odpovídá skutečnosti.

Jako psychiatrický ekvivalent uvádí Leary (1957) hysterickou osobnost (Kožený, Ganický, 1976, příručka ICL, s. 19).

Hyperprotektivní osobnost

Lidé, kteří se jeví jako rozumné, úspěšné, ohleduplné, zralé, samostatné a silné osoby, patří v diagnostickém kruhovém kontinuu do sektoru NO.

V adaptivní míře je hlavním rysem interpersonální techniky jedince tohoto typu odpovědné, ohleduplné chování. Jeví se jako silná osobnost, ale užívá své síly a sebevědomé nezávislosti afiliativním, přátelským způsobem. Snaží se být ostatním emocionálně blízký, pomáhat jim, radit, podporovat je a sympatizovat s nimi. Přeje si, aby ho ostatní považovali za laskavého, rozumného a odpovědného. Vzbuzuje dojem zralosti a rodičovské síly. Takoví jedinci často zastávají funkci neformálního vedoucího skupiny.

Rigidní, kompulzivně opakované užívání této techniky bez ohledu na sociální situaci vede k maladaptivní formě chování. Jedinci se natolik vyhýbají projevům pasivity a agresivity, že působí jako karikatura normality. Usilují o popularitu a jejich pokusy pomáhat ostatním přebírat odpovědnost jsou většinou zcela neadekvátní.

Interpersonální chování definované sektorem NO pomáhá jedinci udržovat si přiměřenou sebeúctu a slouží jako obrana proti pocitům bezmoci, izolace a sociálně neschvalovaným agresivním, hostilním tendencím.

V adaptivní formě je to pozitivní a sociálně konstruktivní typ osobnosti. Odpovědné, projektivní chování iniciuje závislost a obdiv. Tendence dávat přitahuje ty, kteří mají sklon především přijímat. No chování stimuluje KL chování.

Podle výzkumů KFH se jedinci tohoto typu vysoce identifikují se svými rodiči i manželskými partnery a mají tendenci percipovat ostatní jako přátelské, kooperativní a silné jedince více než odpovídá skutečnosti.

Jako standardní psychiatrický ekvivalent uvádí Leary (1957) psychosomaticky reagující osobnost (Kožený, Ganický, 1976, příručka ICL, s. 21).

1.3. Další teorie interpersonálního chování:

Robert Freed Bales: Personality and interpersonal behavior

Autor se zabývá analýzou interakčních procesů. Snaží se porozumět jedincům a skupinám v jejich přirozených podmínkách. Metody a koncepty jsou zasazeny do obecných výkladových a diagnostických teorií, k praktickému použití nejenom vědci, ale také skupinovými vůdci, administrátory, manažery, učitelé a terapeuté, stejně tak jako i neformálními vůdci a členy skupiny všeho druhu.

Interpersonální a diagnostická teorie se zakládá na trojdimenzionálním prostorovém modelu, který může být použit k popisu pozic jedinců ve skupině a k usuzování na to, jaké mohou být jejich vztahy navzájem.

Co se týče praktičnosti, zahrnuje kniha také informace o typu skupin, zvláště zaměřených na výuku a vzdělávání o osobnosti a mezilidském chování. Těmito skupinami jsou *akademické autoanalytické skupiny*, které se zabývají jejich vnitřními procesy a problémy. Autor sám se považuje za psychoanalytického teoretika a do své teorie vnesl představy o tom, jak zlepšit techniky řízení celé skupiny, tzn. jak mlčet, jak naslouchat, jak učit v takových skupinách, jak a kdy mluvit, atd. (Bales, 1970, Preface, s. VI).

Metody analýzy interpersonálního chování:

Praktickým účelem této teorie by mělo být poskytnutí praktického porozumění osobnostem a skupinám běžnému pozorovateli v každodenních situacích.

Autor nám nabízí *ilustrativní list otázek* (podobně jako Learyho seznam ICL proměnných). Tyto otázky se vztahují k osobnostnímu typu člověka, který je určen jednak tím, jakou pozici ve skupině člověk zaujímá a jak ho vnímají ostatní (např. typ U, kterému jde hlavně o materiální úspěch a o moc; apod. (Bales, 1970, s. 4).

Otázky obsažené v dotazníku jsou velmi podobné jako v Learyho dotazníku interpersonální diagnózy, s tím že jsou také zaměřené na určité interpersonální chování jedince (v rámci skupiny). Například: „Zdá se být vřelý a osobní?“, „Snaží se vždy mluvit objektivně?“, „Je introvertní, vážný, plachý a introspektivní?“ (Bales, 1970, s. 6-13).

Hodnocení probíhá tak, že si jedinec vybere ze skupiny člověka, kterého buď dobře zná, nebo mu přijde nějakým způsobem zajímavý. Další alternativou může být hodnocení sama sebe podle těchto otázek s ohledem na své působení v určité skupině, a tedy na to, jak by skupina asi jedince sama hodnotila.

Protože člověka kterého hodnotíme, nějakým způsobem známe, snažíme si vzpomenout na projevy jeho chování, na to co kdy řekl, jaké jsou jeho postoje a jak se ve vztahu k němu cítíme my. Na otázky se odpovídá krátkými odpověďmi ANO/NE. Pokud si nejsme odpovědí jistí, otázku vynecháme. Za každou odpověď nalezneme kód, složený z jednoho nebo více písmen. Protože jde o prostorový model, písmena také určují, jakým směrem se osoba – co se týče hodnocení – pohybuje, tzn. k jakému interpersonálnímu chování spíše tíhne.

Konečná fáze je završena zařazením daného člověka do určité typologicky dané role ve skupině, což určuje směrníkové jméno, složené opět z jednoho nebo více písmen; například PF = „*positive-forward*“ („pozitivně smýšlející“).

Tento model je velmi podobný Learyho modelu; jednak v otázkách, tak i v krátkých odpovědích, ale také v zařazení člověka podle písmen (u Learyho podle výpočtu těžiště) do určitého typového rámce.

Poté co si přečteme popis konkrétního typu člověka, který nám vyšel, musíme se zamyslet nad tím, jestli se tvrzení obsažené v této typologii opravdu hodí na člověka, kterého jsme hodnotili. Pokud ano, dává nám to možnost utříbení si dalších poznatků a pozorování při další příležitosti. Pokud nám paměť říká, že tvrzení je lživé, pak musíme přehodnotit naše odpovědi. Pokud nám výsledky připadají stále nepravděpodobné,

musíme se snažit najít ty stránky či ohledy, ve kterých mohou být tvrzení lživá. Může to být proto, že typologický popis je špatný? Také může být nějaký nedostatek v samotné teorii. Ovšem většinou sedí popis velmi dobře. Samozřejmě důležité je, jak podotýká autor, abychom se oprostili od veškeré předpojatosti (Bales, 1970, str. 8-12).

Paul Gilbert and Bernice Andrews: Shame / Interpersonal Behaviour, Psychology and Culture

Celá kniha se zabývá otázkou „studu“ (překl. „shame“), kterou si lidé kladli snad již od dob Adama a Evy. Podle autorů se však teprve v posledních dvaceti letech stal „stud“ předmětem systematického výzkumu.

Ačkoli moje práce se přímo otázkou studu nezabývá, v této teorii je „stud“ spojen se vzorci interpersonálního chování, jak již napovídá název knihy. Pro své účely jsem si vybrala podkapitolu: *Social Roles and Interpersonal Attunement* (Gilbert, Andrews, 1998, s. 103).

Vědci tvrdí, že submisivní chování u zvířat se projevuje tehdy, když jsou vystavena nějaké sociální hrozbě. Takové hrozby se projevují většinou určitými signály v komunikaci s ostatními. Vlastně jak primáti tak i člověk jsou denodenně pod palbou signálů různých druhů. Sociální signály, jako například ty vyjadřující sexuální zájem, přijetí, souhlas, odmítnutí, apod., jsou neustále vysílány a přijímány podle vytyčených sociálních cílů.

Sledování různých biosociálních cílů vyžaduje různé druhy sociálního jednání a různé sociální role. Pokud sledujeme dva lidi, kteří se dostanou do vzájemné interakce, každý z aktérů se dočká od toho druhého určité zpětné vazby, v závislosti na situaci. Pokud jedinec používá vzorec chování, který se neshoduje s patřičnou rolí v daném vztahu, ostatní mu to pomocí určitých signálů dají najevo. Například klamat nebo přechytračit soupeře je vnímáno dobře, ale pokud děláme to samé příteli, je to nepřijatelné, a měli bychom se za to stydět. Nebo například když někdo využívá svých kompetencí k tomu, aby dělal sexuální návrhy (jako doktoři například), vede to k jeho profesionálnímu zavržení.

Není nic špatného na přechytračování druhých nebo na sexuálních návrzích, ale aby se člověk vyhnul ostudě, musí se chovat podle sjednaných pravidel. Společenské interakce jsou spojené s neustálým sledováním odchýlení se či přiblížení přijaté sociální roli. Pokud se naše chování prudce odlišuje od dané role, může být označeno za

deviantní, a tedy nevyhovující. To, že jsme se nějak odchýlili, poznáme právě v interakci s ostatními, kteří nám to pomocí soc. signálů dají patřičně najevo. Výsledkem bude relevantní pocit studu, v závislosti na každém člověku (Gilbert, Andrews, 1998, s.104).

Milan Nekonečný: Sociální psychologie organizace

Z knihy Milana Nekonečného jsem si vybrala kapitoly, které se nezabývají pouze sociální psychologií organizace, ale interpersonálním chováním vůbec. Podle autora je podstatným znakem psychických vztahů člověka ke skutečnosti jejich interindividuálně odlišná subjektivita, kdy si každý člověk vytváří postoje k objektům (ať už lidem či věcem) podle vlastního hodnocení. Tyto postoje jsou tedy určitými hodnotícími vztahy a jsou důležitou součástí mezilidské interakce (Nekonečný, 2005, Sociální psychologie organizace, s.43).

Pomocí těchto již zmíněných postojů si vytváříme sociální realitu, která je tvořena především interpersonálními interakcemi, které mají obvykle dvě roviny: objektivní (člověk jako nezúčastněný pozorovatel) a subjektivní (člověk je subjektem prožívané situace). Sociální realita, kterou si utváříme, je tedy světem sociálních vztahů, v nichž na sebe lidé vzájemně působí a hledají určité hodnoty. Základní dimenzí těchto vztahů je dvojice postojů: sympatie-antipatie (Nekonečný, 2005, s. 55).

Sociální interakce se opírají o sociální komunikace, tj. o vzájemné sdělování informací, které jsou transformovány ve vzájemné pocity a postoje. Tato transformace může mít velmi složitou strukturu, např. „vím, že on ví, že já vím, že mne má rád“ (Nekonečný, 2005, s.74).

Jaro Křivohlavý: Já a Ty / O zdravých vztazích mezi lidmi/ *Jak postupuje vytváření dojmu o druhém člověku*

Podle autora mnoho lidí při setkání s ostatními usuzuje z prvního dojmu (nebo dokonce z prvních doslechnutých údajů) na povahu daných osob. Na toto téma bylo také zveřejněno několik pokusů. Zjistilo se, že stejně jako prvý údaj má na utváření představy o osobě i údaj poslední, ne však v takové míře. U prvního údaje o určitém člověku je totiž naše pozornost relativně nejvyšší. K prvnímu údaji se pak nahromadí údaje a dojmy další, které musíme postupně zařazovat do celkového kontextu (Křivohlavý, 1977, s. 41).

Hodnocení hraje v sociální percepci nejdůležitější roli. Autor uvádí, že toto hodnocení se více méně pohybuje v dimenzi „dobrý-špatný“ a hraje dominantní roli při poznávání druhého člověka. Dimenze „dobrý-špatný“ se týká především sociálně etické stránky osobnosti, tedy toho, je-li člověk „slušný či neslušný“.

Ze všech charakteristik člověka má každá trochu jinou váhu. Jedna charakteristika se nám na člověku zdá vždy dominantní, a proto také hraje ústřední roli v našem hodnocení (Křivohlavý, 1977, s. 42).

Důležité je také věnovat pozornost samotným informacím, které o člověku získáme. Něco jiného je, když někdo něco o druhém říká a když si to můžeme sami ověřit. Ovšem autor upozorňuje na to, že i to co vidíme „na vlastní oči“ podléhá zkreslení. Člověk totiž vidí to, co chce vidět, a slyší to, co chce slyšet (Křivohlavý, 1977, s.46).

Na zkreslení našeho pozorování má také vliv emocionální stav, ve kterém se právě nacházíme. Je jasné, že jsme-li zrovna naštvaní, budeme hodnotit někoho druhého spíše negativně, než když máme zrovna veselou náladu.

Pro pochopení sociální percepce je dále podle autora důležitá znalost okolností, za nichž se percepce děje. Je přitom důležité nejen to, kým je pozorovaná osoba a kým je pozorovatel, ale i za koho pozorovatel pozorovanou osobu má. Je tedy nutné interpretovat informace o dané osobě s ohledem na kontext, a také se snažit poznat daného člověka v co možná největším počtu situací (Křivohlavý, 1977, s. 51).

Gustav Ichheiser: Appearances and realities / Interpretation of Personality

Autor se ve své knize zabývá ani ne tak charakterovou typologií člověka, jako spíše způsoby interpretací a především špatných interpretací osobnosti. Ve své teorii rozděluje interpretace osobnosti do několika modů: *vědomé versus nevědomé interpretace; původní versus kulturně přetvořené interpretace; kolektivní versus individuální interpretace; interpretace teoretické versus interpretace faktické; a nakonec prvotní versus druhotné interpretace* (Ichheiser, 1970, s.35-44).

Základní teze autorovy teorie předpokládají nejenom to, že v našem sociálním vnímání působí špatné interpretace, ale také to, že tyto špatné interpretace přetrvávají i navzdory zkušenostem, které by je měly vyvracet.

Naše představy o sociální realitě jsou podle autora určovány dvěma druhy faktorů: na jedné straně jsou to individuální zkušenosti které máme v průběhu našeho života; a na druhé straně jsou to představy, které jednoduše přebíráme od druhých lidí, když je

napodobujeme nebo se od nich učíme. V mnoha situacích je pro jedince důležitější mít nebo alespoň předstírat, že má stejné představy, jako má jeho skupina, než se držet myšlenek, které ačkoli jsou pravdivé, nejsou touto skupinou přijaty. Autor z toho usuzuje, že to je důvodem, proč některé lživé představy o člověku mohou přetrvávat navzdory opačným zkušenostem. Také zde hraje velikou roli ovlivnění našich představ a myšlenek kulturními vzorci, které přetrvávají, a jsou „nepropustné“ pro zkušenost (Ichheiser, 1970, s. 45).

Tyto špatné interpretace jsou podle autora velice důležité nejenom v utváření představ o osobnosti, co se týče mezilidských vztahů, ale slouží také jako klíč k tomu, aby nám umožnily rozeznat nevědomé nebo podvědomé mechanismy, které operují během sociálního vnímání, a které tyto mylné představy způsobují. Abychom tyto skryté mechanismy mohli odhalit, je potřeba abychom byli šokováni tím, že jsme byli oklamáni, anebo že jsme udělali překvapivou chybu v interpretaci. Autor se také domnívá, že vědci by proto měli spíše zkoumat to, jakými se lidé zdají být nebo za koho jsou považováni, než to, jací doopravdy jsou (Ichheiser, 1970, s. 20).

Nossrat Peseschkian: Partnerské vztahy / „Jeden“ způsob partnerství

Autorova teorie především upozorňuje na to, že při jakékoli interakci s druhým člověkem, nesmíme zapomínat, že se střetávají dvě různé individuality, z nichž každá má poněkud jiné hodnoty a pohled na situaci. Lidé se liší v mnoha různých věcech, jako jsou potřeby, vkus, temperament, chápání morálky, myšlení, názory, atd.

„Každý z našich partnerů má svůj vlastní hodnotový systém. Naše konfrontace s okolím vyžaduje, abychom své koncepty přiblížili stávající realitě. V tomto střetu hodnot se některá naše posuzování ukazují jako jednostranná a konfliktogenní. Tím, že dáte jednostranně přednost některým aspektům, mohou vám za určitých podmínek uniknout vlastní nebo partnerovy potřeby, okolnosti či daný problém. Taková posouzení pak vedou k nedorozumění“ (Peseschkian, 1995, s. 243).

V interpersonálním chování je důležité umění kompromisu a naslouchání. Jak říká autor, konflikty a nepochopení chování toho druhého nevznikají samy od sebe, ale za určitých podmínek a předpokladů. Upozorňuje také na takzvané každodenní „maličkosti“, které nám jednoho dne mohou přerůst přes hlavu. „Čas od času něco po partnerovi chtít je velmi prospěšné. Budeme-li však jedno a totéž opakovat neustále, vyvoláme v něm agresi, strach nebo závislost“ (Peseschkian, 1995, s. 243).

1.4. Výzkumy vztahující se k interpersonálnímu chování:

Christopher S. Hyatt ve své předmluvě Learyho knihy *Infopsychologie* (1997) zdůrazňuje Learyho přínos v psychologii osobnosti. Zhruba v roce 1950 pomáhali Leary a Coffey při kvantifikaci a objektivizaci průkopnických myšlenek Američana irského původu, dr. Harryho Stacka Sullivana, který razil teorii, že „osobnosti“ lze porozumět pouze z hlediska recipročních vzorců interpersonálních vztahů.

„Leary a Coffey vytvořili model výzkumu, jež přispěl k pochopení osobnosti, a tím vedl Learyho a ostatní k vývoji zcela nových osobnostních testů, jakož i k dynamickému a komplexnímu přístupu k psychoterapii tak, jak je reprezentována mnoha současnými trendy skupinové a rodinné terapie“ (Hyatt in Leary, *Předmluva*, 1997, s.7).

Hyatt vyjadřuje lítost nad tím, že Learyho přínos v této oblasti je bohužel zmiňován jen velmi zřídka, a přestože mnozí psychologové považují jeho rané práce za vynikající, jeho pozdější studie mají příliš spojené s Learyho pokusy na LSD. Podle Hyatta vedla Learyho práce k chápání vztahové a dynamické interakce a k reciprocitě vztahů, jež jsou nedílnou součástí moderní psychoterapie.

Learyho teorii zmiňuje ve své disertační práci Marcela Miková (2006), která ji použila jako jednu z možných metod diagnózy interakčního stylu budoucích učitelů a následné vytvoření jejich typologie, v závislosti na jejich interakci a komunikaci.

Interakce a komunikace ve výuce jsou více méně stabilní. Rozhodujícím činitelem v interakci a komunikaci ve výuce je učitel a jeho chování vůči žákům. Každý učitel inklinuje k určitému typu chování a komunikace, který u něho převládá. Můžeme tedy hovořit o učitelově interpersonálním chování, resp. interakčním stylu (Miková, *Typologie budoucích učitelů v závislosti na jejich interakci a komunikaci*, 2006, s. 109, http://is.muni.cz/th/22233/pedf_d/?fakulta=1451;kod=bk003d, 17.1.2009, 16:18)

M. Miková zdůrazňuje, co se týče Learyho modelu, důležitost dvou os, které vedou napříč kruhovým kontinuem. Je to osa vertikální, značící **vliv** určitého člověka, jejímiž krajními póly jsou *dominantnost* a *submisivnost*. Ta vyjadřuje do jaké míry učitelovo chování při výuce determinuje chování žáků. Horizontální osa značí **proximitu**, a jejími krajními póly jsou *odpor* (odmítavost) a *kooperace*. Vyjadřuje, do jaké míry je učitel schopen s žáky spolupracovat.

Stejně jako u Learyho kruhového kontinua, rozděleného do osmi oktantů, rozčlenili Wubbes et al. (1993) rovinu vymezenou dvěma základními osami. Vzniklo

tak opět osm sektorů, ovšem modifikovaných pro pedagogické účely. Stejně tak byl modifikován i dotazník ICL. Je známý pod názvem *Questionnaire on Teacher Interaction* (QTI). P. Gavora, J. Mareš, den Brok (2003) dotazník QTI přeložili a standardizovali (Miková, 2006, s. 112).

M. Miková použila dotazník QTI pro svůj výzkum. Domnívá se, že co se týče samotného výzkumného šetření, lze podle získaných výsledků poměrně dobře popsat interakční styl budoucích učitelů, ačkoliv existuje riziko, že se budoucí učitelé v dotazníku nadhodnocovali nebo podhodnocovali, apod. Proto použila ještě rozhovor opřený o analýzu videozáznamu, který byl pořizován z vyučovacích hodin studentů 3. ročníku Učitelství pro 1. stupeň ZŠ Pedagogické fakulty Masarykovy university. Výzkum probíhal v rámci průběžné čtrnáctidenní praxe studentů. Ve vyučovacích hodinách bylo nejlépe vidět interakční chování mezi učiteli a žáky. Celkem se výzkumu zúčastnilo 83 studentů, z toho 5 mužů a 78 žen (Miková, 2006, s. 116, 120).

Výzkum interpersonálního chování, který vedl Michael Argyle a Brian Little, ukázal, že jedinec má několik různých stylů sociálního chování. Požádali několik jednotlivců, aby porovnali různé aspekty svého chování v interakci s ostatními. Statistická analýza ukázala, že se jedinci velmi odlišovali a chovali velmi různorodě v mnoha různých situacích. Nicméně bylo možné zachytit jedincův osobní repertoár sociálních interakcí v dimenzi „*hostinní – afiliativní*“ a „*dominantní – submisivní*“, v níž se jeho chování proměňovalo podle toho, s kým a za jakých podmínek se setkal (Argyle and Little, *The psychology of Interpersonal Behaviour*, 1972, s. 96, 97).

Dvoudimenzionálního modelu osobnosti („*dominance*“-, „*submisivita*“, „*chladnost*“-, „*vřelost*“) se držel také výzkum profesora Hanse Eysencka (1969), který se zabýval „*extroverzí*“ a „*introverzí*“. Bylo zjištěno, že extroverti jsou všeobecně více společenští, více impulzivní, preferují silnější stimuly (např. hlasitou hudbu) a jsou pomalejší v učení než introverti. U neurotiků byla zjištěna vysoká míra úzkostlivosti, nižší odolnost stresu, bolesti hlavy a jiné bolesti, špatný spánek a méně energie (Argyle and Trower, *Person to Person ways of Communicating*, 1979, s. 59).

Interpersonálním chováním se také zabýval výzkumný program Groningenské University, *The Dynamics of Network and Behaviour* (2002), vedený Tomem Snijdersem a jeho týmem. Cílem programu bylo vypracovat modely vývoje sociálních

systemů a individuálních přístupů, které by vyjadřovali jak vliv systému na lidské chování, postoje a vystupování, tak i vliv lidského chování na strukturu jednotlivých společenských systémů. Vědci se snažili ukázat, že struktura sociálního systému a lidské chování, jsou úzce spojeny. Společenský vliv, ale například i výběr partnera, utváří jednotlivé aspekty dynamiky sociálních systémů. Na druhou stranu struktura systému má vliv nejenom na to, jak se chováme, ale také na to jak jednáme s ostatními, na to jak se oblékáme, na to, s kým se přátelíme, apod. Někdy je těžké mezi těmato dvěma směry rozlišit. Například celá ekonomika má vliv na jednotlivce v dané společnosti, ovšem na ekonomiku mají vliv jednotlivé systémy mezi firmami, které ji řídí, ve firmách pak zase systémy (vztahy) mezi jednotlivci (<http://ppswmm.ppsw.rug.nl/~steglich/dynamics/>, 17.1. 2009, 19:10).

Co se týče partnerských vztahů, zajímavý je výzkum M. Vaculíka a T. Hudečka (2005), jehož cílem byla analýza partnerských vztahů vzniknuvších v internetovém prostředí. Autoři se zaměřili na vznik vztahů a na proměnné ovlivňující pokračování vztahů mimo internetové prostředí. Na základě kvalitativní analýzy polostrukturovaných rozhovorů, byly identifikovány faktory, které genezi těchto vztahů ovlivňují, např. motivace k seznámení na internetu, místo setkání na internetu, forma a obsah komunikace, očekávání, setkání tváří v tvář, přítomnost komponentů lásky (závazek, intimity, vášně) v internetové fázi vztahu. Autoři formulovali následující předpoklady, které navrhuji k dalšímu ověřování: Není-li hlavní motivací k seznámení touha najít partnera, vznikají hlubší vztahy, které mohou pokračovat jako partnerské vztahy mimo internetové prostředí. Čím delší je vzájemná internetová komunikace, tím je vyšší pravděpodobnost pokračování partnerského vztahu v realitě. Úroveň závazku, který vznikl v průběhu internetové komunikace, zeslabuje význam fyzického vzhledu pro další rozvoj vztahu. Vysoká míra intimity a vášně v internetovém vztahu, zvyšuje nebezpečí rozpadu vztahu po setkání tváří v tvář. Čím více komunikačních kanálů je využíváno pro vzájemnou interakci, tím vyšší je pravděpodobnost úspěšného vývoje vztahu (Vaculík, Hudeček, *Vývoj partnerských vztahů vzniknuvších v prostředí internetu*, Československá psychologie, Praha, Akademia. ISSN 0009-062X, 2005, vol. 59, no. 2, s. 159-176, citace z internetu, <http://www.muni.cz/research/publications/570093>, 17.1.2009, 15:50).

Michael A. Westerman, psycholog působící na univerzitě v New Yorku, se ve svém výzkumu (2006) věnuje tomu, proč se někteří lidé chovají vůči ostatním defenzivně, ačkoli takové chování vede ke zklamání a pocitům úzkosti. Ve spolupráci s izraelským lékařským centrem (*Beth Israel Medical Center*) se zaměřil na pacienty s poruchami osobnosti, na jejich defenzivní chování a důsledky tohoto chování, projevující se při terapeutických sezeních.

Jeho pohled na defenzivní chování u lidí zahrnuje tři hlavní přístupy:

- 1) v první řadě je podle něj důležité nahlížet na defenzivní chování jako na druh interpersonálního chování
- 2) za druhé je třeba vnímat a pracovat s defenzivním chováním jako se specifickým druhem problematické interakce, jako s něčím, čemu se říká porucha koordinace, tedy v tomto případě porucha určité soudružnosti.
- 3) za třetí je to zaměření se na to, jakou roli hraje defenzivní chování v mezilidských interakcích.

Jeho výzkum podle něj může pomoci porozumět tomu, proč někteří lidé nejsou schopní chovat se přátelsky, soudržně a neumějí spolupracovat s ostatními lidmi, v případě pacientů s terapeutky (<http://www.psych.nyu.edu/westerman/>, 27.1.2009, 17:13).

II. PRAKTICKÁ ČÁST

2.1. Cíle výzkumu:

Díky částečně kvalitativní povaze výzkumu, nelze využít závěry z jednoho případu (páru) na jiný případ. Výsledkem a cílem výzkumu by mělo být pouze zmapování situace v daném konkrétním páru, což pak může být více rozvedeno nebo se může stát podkladem pro diagnostiku (kterou samotný výzkum neprovádí) v různých manželských či partnerských poradnách, a podobných zařízeních.

Protože páry znám dobře a jedná se o lidi z blízkého okolí, budu mít také možnost pozorovat tyto páry a vývoj jejich vztahu po delší dobu, což by se poté dalo použít pro výzkum určité dynamiky daného konkrétního vztahu, majícího takové a takové tendence.

„Spolehlivost se především zajišťuje procesem revize. Přizvaný expert kontroluje proces získávání poznatků. Dalším předmětem revize jsou vlastní získané poznatky. V tomto kontextu se pak mluví o potvrditelnosti.“ (Hendl, 1999, Úvod do kvalitativního výzkumu, s. 257)

Práce byla několikrát konzultována s vedoucí práce, která je zároveň odborníkem v oblasti psychologie a pod jejímž částečným dohledem byly získané poznatky zpracovávány. Co se týče potvrditelnosti a objektivity práce, vzhledem k požadovaným cílům – tedy zmapování situace v páru (rozdíly a soulady mezi realitami a ideály) – by měl být reprezentativní vzorek (tedy 10 párů) dostatečný, pokud těchto deset párů má představovat jednotlivé kazuistiky a pokud dotazník, který se většinou používá na širší záběr respondentů, bude doplněn o již výše zmíněné komentáře samotných párů k výsledkům mapování.

2.2. Výběr vzorku, prostředí výzkumu:

Výběr vzorku (10 párů) pro daný výzkum nebyl zcela náhodný, vybírala jsem osoby ze svého blízkého okolí (rodina, známí, studenti). Výběr byl prováděn úsudkem (Jeřábek, 1992, Úvod do sociologického výzkumu, s.50). Nezáleželo na rodinném stavu respondentů (většinou šlo ale o nesezdané dvojice), ani na jejich povolání, apod. Jediným kritériem pro páry bylo dlouhodobější trvání vztahu (cca 1,5 roku a více); toto kritérium jsem uvedla kvůli nezkráslivosti představ díky prvotní zamilovanosti a také proto, abych se vyhnula nebezpečí vrkavosti začínajícího partnerského vztahu, kdy se partneři vlastně ještě tak dobře neznají (až na výjimky). Právě proto, že šlo o blízké lidi

z mého okolí, pohybují se všichni respondenti ve věkové škále 25-35 let. Zájem v této věkové skupině z mé strany je takový, že do této věkové skupiny se řadím i já, sama žiji v partnerském svazku, a tak jsou mi problémy týkající se partnerského vztahu v tomto věku blízké.

Protože šlo mnohdy o páry z mého bezprostředního okolí, abych si zachovala při vyhodnocování odpovědí v dotazníku ICL patřičný odstup, použila jsem deset geometrických značek pro rozlišení párů. Do obálky jsem dala kartičky s těmito značkami; pár si vždy vybral jednu kartičku s geometrickým znakem, pod kterým se na záznamovém archu bude podepisovat. Tak jsem postupovala od jednoho páru k dalšímu, dokud se kartičky se znaky nerozdělily.

2.3. Metody vyhodnocování; interpretace získaných dat:

Výzkum se opírá o již zmíněný dotazník interpersonální diagnózy, který byl již v našich podmínkách použit jak v klinické praxi, tak ve výzkumu na normální populaci (např. Topiář ho použil pro výzkumu dynamiky vztahů ve skupině vysokoškoláků, 1973). „Možnosti použití ICL jsou velmi různorodé: nástroj na zjišťování interpersonální percepce v rodině, malé pracovní skupině, shromažďování dat při skupinové nebo individuální psychoterapii, apod.“ (Kožený, Ganický, 1976, příručka ICL, s. 35-37).

Pro určení pohlaví v páru jsem respondenty požádala, aby se na záznamovém archu podepisovali pouze pod vybraným znakem, vedle kterého pouze napíší M-jako muž a Ž-jako žena. Nakonec jsem respondenty požádala, aby své záznamové archy vložili pohromadě do obálky a pečlivě zalepili. Teprve po získání všech deseti obálek, a získání rozhovorů s páry, mohu přistoupit k vyhodnocování (analýze) výsledků.

Ze získaných dat budu vypočítávat tzv. „hrubé skóry“, které jsou součtem kladných odpovědí na proměnné, v rámci určitého oktánu, charakterizujícím pole možné intenzity určitého projevu chování. Jednotlivé skóry obou partnerů pak budu vzájemně porovnávat v rámci všech již zmíněných úrovní („já-reál“, „on/ona-reál“, „on/ona-ideál“). Z diskrepancí a souladu mezi jednotlivými úrovněmi budu teoreticky mapovat situaci ve vztahu a možnou podobnost jednotlivých párů.

Poté, co se budu chtít dotazovat párů na jednotlivé výsledky mapování, je požádám o to, aby mi prozradili značku, kterou si vybrali pro vyplňování dotazníku, abych pak mohla odpovědi začlenit do dotazníků. Jistá ztráta anonymity je tudíž nevyhnutelná.

Ačkoli se projekt zakládá na kvantitativní metodě výzkumu – strukturované dotazování, shromažďování dat, měření (Hendl, 1999, Úvod do kvalitativního výzkumu, kap. *Kvalitativní a kvantitativní výzkum*, s. 15-24), hodnocení se týká kvality daného vztahu a představ, které máme o druhém, a to na základě úsudku z kvantitativně, ale i z kvalitativně získaných dat.

„Některé přístupy kvalitativního výzkumu, které jsou zaměřené na vyhledávání teorií a vztahů, mají cíle podobné jako kvantitativní výzkum. Liší se však použitými metodami. Kvalitativní a kvantitativní metody se mohou někdy doplňovat“ (Hendl, 1999, Úvod do kvalitativního výzkumu, s. 22,23).

Je pravda, že ve strukturovaném dotazníku ICL odpovídají respondenti v záznamovém archu při hodnocení osobnostních charakteristik pouze *Ano/Ne* – což je metoda vztahující se ke kvantitativnímu výzkumu. Nicméně hodnocení provádějí na základě otázek: „Co si myslím o sobě?“, „Co si myslím o partnerovi/partnerce?“, „Jaký/á by měl/a být partner/partnerka?“, což vyžaduje hlubší analýzu toho, co si lidé myslí. „Když zjišťujeme co si lidé myslí, jak cítí, čemu věří, použijeme interview, dotazník nebo postojové škály. Nicméně je pravdou, že kvalitativní data mají být bohatá a holistická a mají popisovat podrobnosti případu za delší časový interval, přičemž se snažíme jít za *Co* a *Kolik* a blížit se k *Proč* a *Jak*“ (Hendl, 1999, Úvod do kvalitativního výzkumu, s. 96). Je pravdou, že respondenti v záznamovém archu nemají možnost své odpovědi dále rozvádět, což jasně poukazuje na kvantitativní výzkum. Nicméně takovou možnost pak mají více ve vyjádření se k výsledkům mapování, což je spíše metodou kvalitativní.

Je třeba zdůraznit, že výsledky výzkumu nepotvrzují ani nijak nevyvracejí již existující teorie či úsudky (což není na základě velikosti reprezentativního vzorku ani možné; jak jsem již uvedla, nejde o zobecnění na širší skupinu, jde o hodnocení podskupin, dvou lidí v páru). Vznikají teorie a úsudky nové, na základě rozdílu hrubých skór poukazujících na určité vlastnosti a tendence a na základě výpovědí a komentářů párů k daným výsledkům.

2.4. Etické a politické otázky výzkumu:

„Být morální znamená chovat se podle obecně přijatých profesionálních zvyklostí. Jistě není mravné někoho poškodit...Mravní odpovědnost je založena na kombinaci citlivosti, ohleduplnosti a zdravého selského rozumu.“ (Jeřábek, 1992, Úvod do sociologického výzkumu, s. 144).

Pro zachování těchto mravních zásad jsem především předem informovala respondenty o možném negativním vlivu toho, pokud by porušili požadavek vyplňování dotazníků nezávisle na sobě.

Respondenty jsem získávala poměrně snadno, protože je hned zaujalo téma práce, a jelikož šlo převážně o lidi z mého okolí, známé, studenty, přátele, byli ochotní mi s prací v tomto směru pomoci. Připadalo jim, že práce může být přínosná nejen v oblasti partnerských vztahů, ve zjištění určitých tendencí, ale také v určitém pojetí sebehodnocení a tom, jaké mohou být rozdíly v tom, jak vnímáme toho druhého a jak on sám sebe přitom hodnotí.

Vzhledem k tomu, že jde o intimní data, zavazuji se tak vůči respondentům tím, že je nebudu nikde rozšiřovat, archivovat je budu do speciálních desek určených pouze pro tento výzkum, ke kterým kromě mě nebude mít nikdo přístup.

Aby nevznikl dojem, že mám zájem na tom někoho poškodit, a abych si udržela patřičný odstup, použila jsem právě zmíněnou metodu geometrických značek. Díky této metodě a tomu, že obálky s dotazníky budu rozbalovat až všechny najednou, nemám možnost zjistit, o který pár se právě jedná. Proto si myslím, že hlavní morální i profesionální zásada – tedy nezaujatost – zůstane alespoň zčásti zachována, ačkoli jak už jsem uvedla výše, v dalším vyjádření se párů k výsledkům se jistě ztratě anonymity vyhnout nemůžeme, zvláště jde-li o lidi mě blízké. Nicméně právě proto jsem získala jejich důvěru a souhlas s tím, že v závěru budu vlastně vědět, o který pár se jedná.

2.5. Poznámka k výzkumné části:

Vzhledem k tomu, že jsem dělala rozhovory s páry, a chtěla jsem po nich komentáře k jednotlivým výsledkům, považovala jsem za nutné vložit jednotlivé grafy přímo do textu, aby výsledky byly pro páry bezprostředně čitelné. Považovala jsem to za praktičtější, než použít grafy jako obrázkovou přílohu, vzhledem k jejich počtu. Snažila jsem se zhodnotit výsledky co nejstručněji, nicméně dostatečně srozumitelně, aby na ně páry mohly (opět co nejstručněji) reagovat. Práce je tak poněkud delší, ale abych dosáhla cílů, které jsem si stanovila, považovala jsem to za nutnost.

2.6. Výsledky výzkumu

Dotazník č. 1 (čtvereček)

M: Já-reál (jak muž vidí sám sebe)

On-reál (jak jej vidí partnerka)

Graf č.1

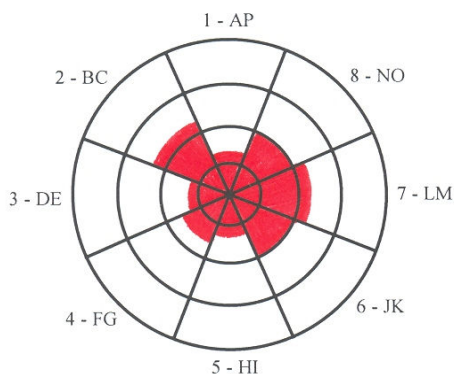

Graf č.2

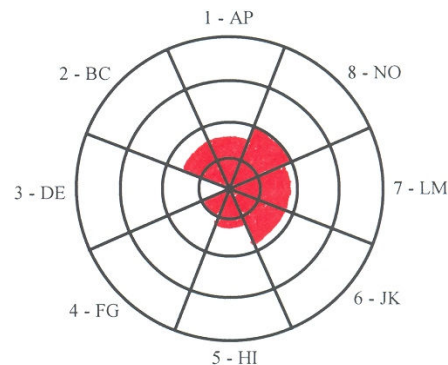

Otázka č. 1:

Jak jeho partnerka, tak i muž sám, se považuje za velmi skromného a také si myslí že je hodně odpovědný, což vyplývá z oktantů HI (skromný/ponížený) a NO (odpovědný/hyperprotektivní). V těchto dvou oktanech se oba shodují. To že ho tak vidí i jeho partnerka je důležité v tom, že co se týče těchto vlastností, nemá o něm zřejmě zkreslenou představu a pravděpodobně jej dobře zná. V dalších oktantech jako AP (dominantní/autokratický) a LM (kooperativní/hyperafiliativní) lze sledovat pouze menší rozdíly, které nemusí být podstatné tolik, jako například rozdíl v oktanech DE (rázný/agresivní). Zatímco muž sám sebe vnímá jako do určité míry rázného, jeho partnerka na něm zřejmě ani známku takového chování nepozoruje. Stejně tak v oktantu BC (kompetitivní/egocentrický) lze pozorovat rozdíl mezi sebehodnocením, kdy se muž vnímá možná jako až příliš kompetitivní (až egocentrický), zatímco jeho partnerka jej vnímá jako poměrně zdravě soutěživého.

⇒ otázka na pár?

Co se týče mužovy odpovědnosti a skromnosti, oba partneři s výsledkem souhlasí.

Partnerka tvrdí, že není pravda, že by muže nevnímala jako rázného, ačkoliv uznává, že moc rázný není.

Muž: „Myslím si, že v životě nastávají momenty, ve kterých není čas na diskuzi, a je třeba být rázný a rozhodný.“

Muž i žena se shodují na tom, že mužova soutěživost se netýká tolik vtahu, jako práce, sportu, apod.

Ž: já-reál (jak žena vidí sama sebe)

Ona-reál (jak ji vidí partner)

Graf č.3

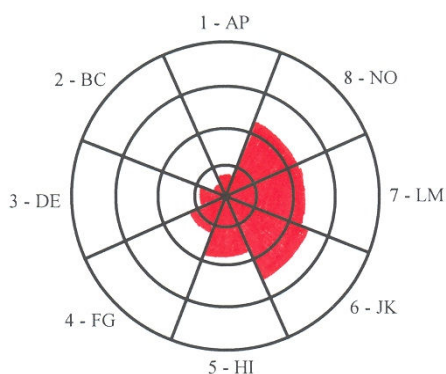

Graf č. 4

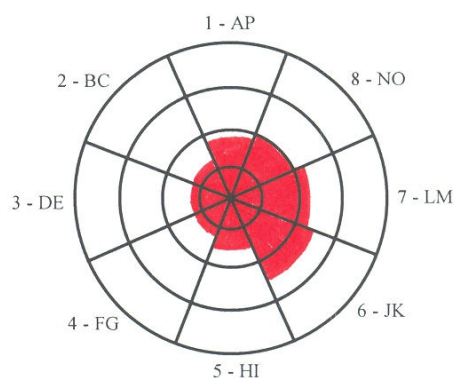

Rozdíl v hodnocení u prvních dvou oktantů AP (dominantní/autokratický) a BC (kompetitivní/egocentrický) je značný. Zatímco žena si svou dominanci nepřipouští, partner jako takové její chování pravděpodobně vnímá, a to docela silně. Otázkou je, zda se žena dominantně opravdu chová, ale nepřijde jí to tak, protože její partner je více submisivní, anebo zda partner vnímá její chování jako dominantní právě proto, že ona ani není schopna vnímat jeho chování jako rázné, tedy nějakým způsobem rozhodné, a tudíž by zde mohl muž pociťovat v jisté míře určitou ignoraci. Také mu přijde partnerka kompetitivnější, než si myslí ona sama.

⇒ otázka na pár?

Žena: „Myslím si, že jsem dominantní spíš ve vztahu, než v jiných oblastech interpersonálního chování, například v práci.“

Muž: „Myslím si, že partnerka dokáže být dominantní v tom, že dokáže být pro druhé přesvědčivá, a dokáže ostatní nadchnout pro svou věc.“

Oba partneři zásadně popírají, že by žena nějak muže v jeho chování – co se týče ráznosti – jakkoli ignorovala. Jak řekla sama, myslí si že muž je rázný, ale ne tolik. Muž sám se necítí být v tomto potlačován, či ignorován.

M: Já-ideál (jaký by muž chtěl být)

Graf č. 5

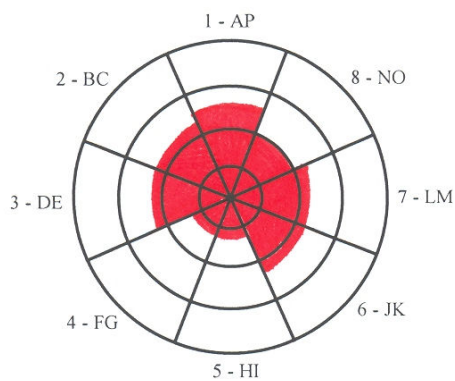

s větší rázností až agresivitou.

Otázka č. 2.:

Oktanty BC, FG, HI, JK, LM, a NO jsou buď podobné nebo zcela stejné jako u reálného sebehodnocení muže (Graf č. 1). Oktant AP (dominantní/autokratický) se ale liší až o +5 stupňů, navíc nehodnocení přibližuje nadměrné dominanci, až autokracii; také oktant DE (rázný/agresivní) má o +4 stupně více, což souvisí

V souvislosti s tím, co jsem se snažila zmapovat v obou realitách, mi přijde v tomto páru touha muže po svém více dominantním postavení a ráznějším vystupování docela adekvátní k tomu, že tento typ chování pozoruje u své partnerky (Graf č. 4), zatímco ona u něj ne (Graf č. 2). Možná že by se jí chtěl v tomto směru vyrovnat, aby jej jako takového vnímala, a tak si u ní získal patřičný respekt.

⇒ otázka na muže ?

„Vzhledem k předchozímu, není moje touha po větší ráznosti způsobena reakcí na partnerku. Ráznější a rozhodnější, možná pevnější ve svém úsudku, bych chtěl být proto, abych se naučil odfiltrovat problémy okolí, a abych se naučil říkat lidem NE.“

Ona – ideál (jakou ženu by muž chtěl)

Graf č. 6

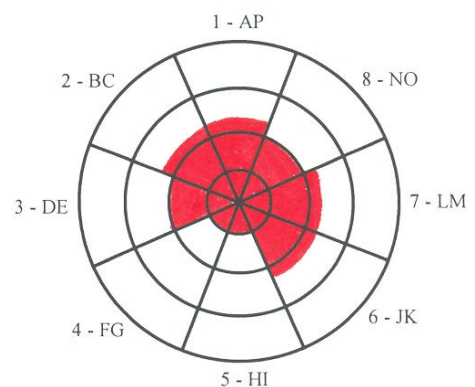

Představa muže o ideální ženě se v podstatě v tomto případě neliší příliš od reálu (Graf č. 4), až na oktanty BC (kompetitivní/egocentrický) a DE (rázný/agresivní). Můžeme vidět, že muž by měl rád po svém boku ženu více soutěživou, než je

jeho stávající partnerka, která se ani sama jako příliš soutěživá nepopsala (Graf č. 3). Zatímco on se jeví jako poměrně soutěživý typ.

Zajímavostí je zde navýšení v oktantu DE (rázný/agresivní), kdy by si muž přál partnerku ráznějšího typu, přičemž z předchozího vyplynulo, že by mu přílišná dominance partnerky mohla spíše vadit. Můžeme si tedy položit otázku, zda je to opravdu tak nebo zda muž na své partnerce takovýto druh chování spíše oceňuje jako něco, čeho by sám chtěl dosáhnout.

⇒ otázka na muže ?

„Jako vnímám svoji soutěživost mimo náš vztah, tak jí vnímám i u partnerky; to samé se týče ráznosti. Jen si zkrátka myslím, že pro ni samotnou by bylo lepší u sebe tento typ chování prosazovat víc, protože když je člověk soutěživý takovým tím zdravým způsobem, přináší mu to spoustu výhod; zároveň to vypovídá o určité dravosti, která si myslím není nikdy na škodu.“

Ž: Já-ideál (jaká by žena chtěla být)

Graf č. 7

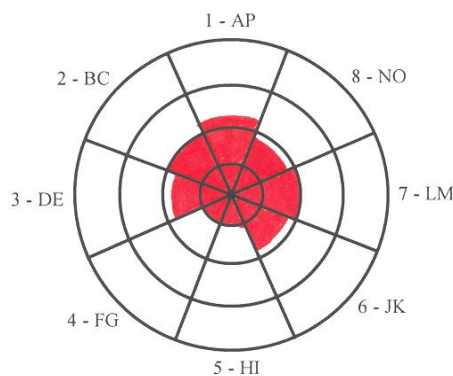

U ženy se podstatně více projevuje sebeidealizace právě v oktanech, které mají v reálném sebehodnocení podstatně nižší hodnotu (Graf č. 3). Je to právě oktant AP (dominantní/autokratický), kdy si žena reálně nemyslí, že by se nějak viditelně v páru prosazovala, co se týče dominance (Graf č. 3), ačkoli její partner si to myslí (Graf č. 4). Dále v oktantu BC (kompetitivní/egocentrický) je zajímavé navýšení bodů nejenom proto, že se žena jako nijak zvlášť kompetitivní nevnímá (Graf č. 3), ale také je možné, že by se ráda vyrovnala partnerovu ideálu, kdy by si její partner přál partnerku více soutěživou (Graf č. 6).

⇒ otázka na ženu?

„Co se týče skromnosti, považuji za nevýhodné spokojit se pouze s tím, co se nabízí; myslím si tedy, že bych mohla získat víc, kdybych byla trochu méně skromná a zároveň i soutěživá, což s tím souvisí.“

On-ideál (jakého muže by žena chtěla)

Graf č. 8

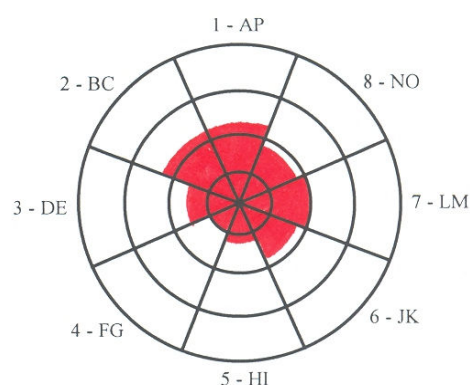

Ve vztahu k reálnému hodnocení muže (Graf č. 2) nás zaujmou opět hned první dva oktanty AP (dominantní/autokratický) a BC (kompetitivní/egocentrický) a také oktant DE (rázný/agresivní), kdy se hodnota zvedla z nuly až na 6 bodů. Z navýšení hodnot v těchto oktantech se dá vyčíst, že žena by po svém boku měla ráda muže docela dominantního, soutěživého a poměrně ráznějšího typu, než se zdá být její partner (Graf č. 2). Na druhou stranu je vidět, že jí partner vyhovuje v oktantu FG (kritický/podezřivý), tedy v jisté zdravé kritičnosti, ale i v oktantu HI (skromný/ponížený) a JK (konformní/hyperkonformní). Oba poslední souvisejí nějak s přizpůsobivostí a drží se v průměrných hodnotách. Dá se tedy odvodit, že je žena s mírou tohoto typu chování u svého protějšku spokojená a možná taky to, že je-li opravdu dominantnější, než si myslí, může jí svým způsobem takový typ chování u partnera vyhovovat. Zároveň ale – v souvislosti s navýšením hodnot v oktantech AP a BC, by možná od partnera uvítala trochu více iniciativy.

⇒ otázka na ženu?

Žena souhlasí, že je se svým stávajícím partnerem v mnoha ohledech spokojená, jenom by chtěla aby byl muž ráznější a dominantnější, přesto ale opět zdůrazňuje, že není pravda, že by takový typ chování u partnera vůbec nevnímala.

Otázka č. 3.:

Při porovnání toho, co si muž myslí o sobě, a co si myslí o své partnerce (Graf č. 1, 4), se nedá říct, že by si vybral partnerku, která by kopírovala jeho vzorce chování, ale jisté shody můžeme nalézt. Například v oktantu LM (kooperativní/hyperafiliativní) a oktantu NO (odpovědný/hyperprotektivní), jsou hodnoty zcela stejné a pohybují se právě na hranici. Tzn., že jak muž, tak i jeho partnerka jsou silně kooperativní lidé, což může být v partnerském vztahu jistě přínosné. Oba jsou také velmi odpovědní, což pro dva lidi, kteří více méně počítají se společnou budoucností, může znamenat jakousi jistotu v tom, že se na sebe mohou spolehnout.

⇒ otázka na pár ?

Souhlas.

Z hlediska ženy nenalézám žádnou přesnou shodu v žádném z oktantů (Graf č. 2, 3), přesto se ve svém sebehodnocení téměř shoduje s hodnocením svého partnera v oktantech LM (kooperativní/hyperafiliativní) a NO (odpovědný/hyperprotektivní), což odpovídá výše uvedené situaci. Proto si nemyslím, že by si jedinci v tomto páru vybrali svůj úplný opak. Více méně se partneři spíše shodují a v těchto shodách mohou vidět určité výhody (možná ty co jsem naznačila) pro tento vztah.

⇒ otázka na pár ?

Muž i žena souhlasí, a tvrdí, že určitě je přínosné mít vedle sebe někoho, kdo vám rozumí v určitém chování, aniž byste mu to museli sáhodlouze vysvětlovat, protože je v tom podobný jako vy. Někdy to ale může ze stejného důvodu i rozčilovat.

Dotazník č. 2 (hvězdička)

M: Já-reál (jak muž vidí sám sebe)

On-reál (jak jej vidí jeho partnerka)

Graf č. 9

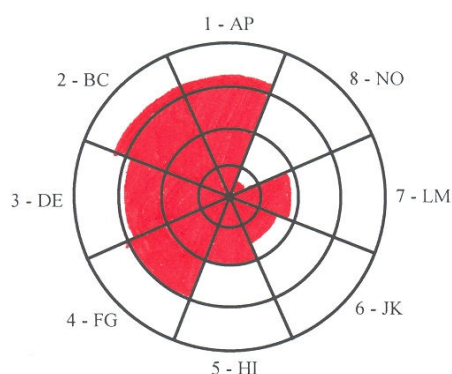

Graf č. 10

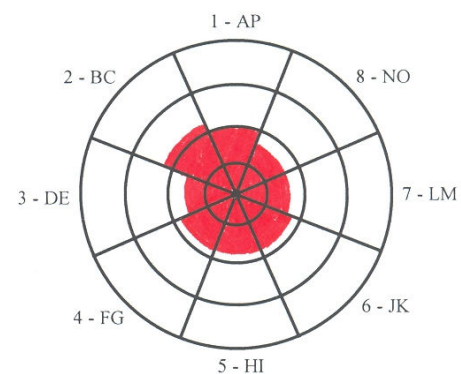

Otázka č.1:

U mužova sebehodnocení v tomto páru na první pohled zaujme vysoké bodové hodnocení hned v několika oktantech. Znamená to tedy, že v těchto projevech interpersonálního chování je muž poněkud extrémní. Podle hodnocení jeho partnerky to však vypadá, že jde čistě o jeho subjektivní názor, protože v jejím hodnocení se s žádnými velkými extrémami nesečkáme.

Muž je tedy podle svého mínění autokratický, egocentrický, agresivní a také kritický až spíš podezřívavý. Podle jeho partnerky je však spíš dominantní, velmi soutěživý, rázný a hodně kritický. Všechny hodnoty u jejího hodnocení se však drží osmibodové hranice, tzn. že mužovy projevy vnímá sice jako silné, ale ne jako patologické.

⇒ otázka na pár?

Muž nepovažuje výše zmíněné sebehodnocení za tak extrémní, jak vyplývá z analýzy, spíše se přiklání k hodnocení tak jak ho vidí partnerka. Partnerka souhlasí s analýzou jejího pohledu, opravdu chování muže nepovažuje za nijak extrémní.

Oba se téměř shodují v hodnocení oktantu LM (afiliativní/hyperafiliativní), kdy muž sám, tak i jeho partnerka jej vnímá jako hodně kooperativního. Naopak se značně rozcházejí v oktantu NO (odpovědný/hyperprotektivní), kdy muž sám sebe považuje za téměř nezodpovědného, zatímco jeho partnerka jej za odpovědného považuje.

⇒ otázka na pár?

V tomto bodě muž zásadně nesouhlasí s hodnocením že je nezodpovědný, naopak sám sebe považuje za velmi zodpovědného. Partnerka souhlasí s hodnocením jejího úhlu pohledu.

Ž: Já-reál (jak žena vidí sama sebe)

Ona-reál (jak ji vidí partner)

Graf č.11

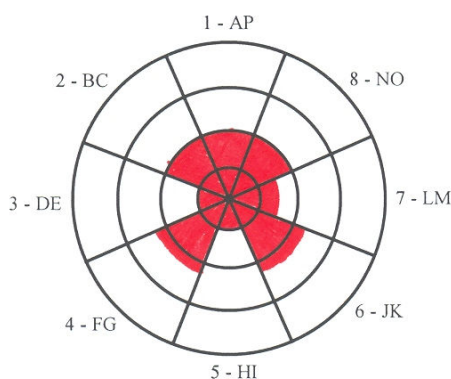

Graf č. 12

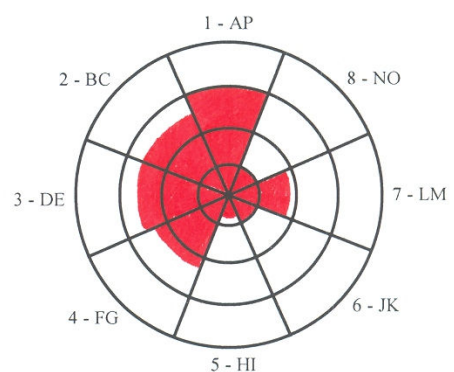

Při reálném hodnocení ženy se oba partneři shodují v oktantu FG (kritický/podezřívavý), že žena je poměrně hodně kritická až podezřívavá, a také poměrně kooperativním, jak je vidět v oktantu LM (kooperativní/hyperafiliativní). V ostatních oktantech se však jejich hodnocení poměrně rozcházejí. Zatímco žena sebe

sama vnímá jako docela dominantní, ale stále ne autokratickou, její partner ji vnímá jako autokratickou osobnost, jak vidíme u mužova hodnocení v oktantu AP (dominantní/autokratický). Hodnotu muž značně navyšuje také v oktantu DE (rázný/agresivní), kdy hodnotí partnerku jako agresivní, zatímco ona své sebeprosazování považuje za přiměřené. Muž také považuje partnerku za méně odpovědnou a méně přizpůsobivou než si myslí ona sama o sobě.

⇒ otázka na pár?

Toto hodnocení je možné, nicméně jej považujeme za extrémní. Ve skutečnosti takovéto propastné rozdíly nevnímáme. V některých případech se cítím více rázná a dominantní, v některých situacích tomu však není. Může být pravdou, že muž může takto usuzovat a hodnotit mě tímto způsobem.

M: Já-ideál (jaký by muž chtěl být)

Graf č. 13

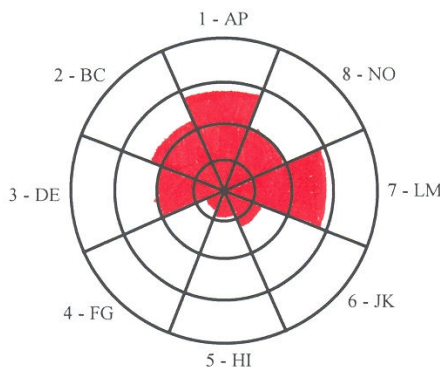

Otázka č. 2:

V oktantech, ve kterých se muž v reálném sebehodnocení držel daleko nad pomyslnou hranicí normality šestnáctibodového kontinua (Graf č. 9), se ve svém ideálu snaží ve všech těchto těchto oktantech projevy svého chování snížit. Největší snížení můžeme sledovat hlavně v oktantu BC (kompetitivní/egocentrický), kdy by si muž sice stále přál zůstat soutěživým, ale ne egocentrickým. Dále je to v oktantu FG (kritický/podezřívavý), kdy se muž v reálu hodnotí jako velmi kritický až podezřívavý, a ve svém ideálu by chtěl projevy tohoto chování zredukovat na minimum.

Hodnota se v ideálu snižuje také v oktantu HI (skromný/ponížený), kdy by si muž přál být méně skromný než si myslí, že je, ačkoliv jeho partnerka jej za příliš skromného nepovažuje (Graf č. 10). Může to tedy například znamenat, že mu přílišná skromnost přijde nějakým způsobem nevýhodná.

⇒ otázka na muže?

Poprvé muž vcelku souhlasí

U tohoto páru je zajímavý oktant JK (konformní/hyperkonformní), kdy v reálu žena hodnotí sebe i svého partnera jako téměř stejně přizpůsobivé (Graf č. 11, 12), zatímco muž se hodnotí jako více přizpůsobivý (Graf č. 9). Možná to je důvodem, proč je v ideálu hodnota v tomto oktantu nižší; možná má muž pocit, že se podřizuje víc než partnerka.

=> otázka na muže?

Podruhé muž vcelku souhlasí.

Ona-ideál (jakou ženu by muž chtěl)

Je zajímavé, že muž i žena v tomto páru jsou poměrně dominantní a soutěživé typy. Muž má u sebe i u partnerky v reálném hodnocení v oktantech AP (dominantní/autokratický), BC (kompetitivní/egocentrický) a DE (rázný/agresivní) hodnoty vyhnané do extrému (Graf č. 9, 12). Na jeho ideální představě o ženě je však vidět, že by si nepřál úplný opak, tudíž mu partnerka taková jaká je asi do určité míry vyhovuje, ačkoliv hodnoty v těchto oktantech o pár bodů snižuje.

⇒ otázka na muže?

Mám jí rád takovou jaká je a ve vztahu si vyhovujeme.

Ž: Já-ideál (jaká by žena chtěla být)

Graf č. 14

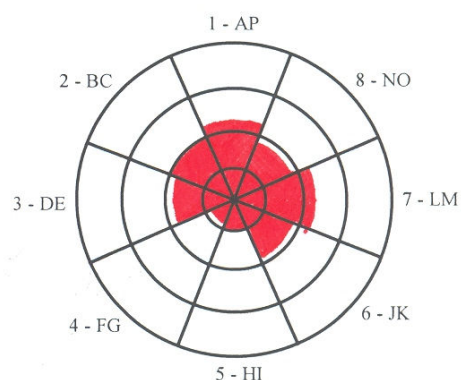

Graf č. 15

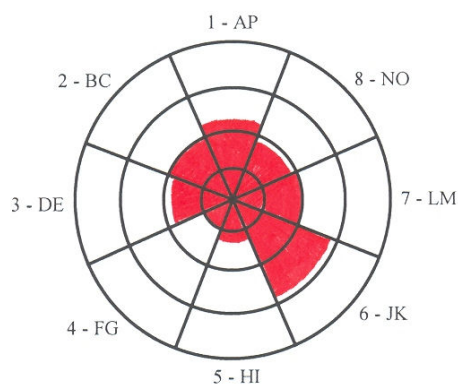

Žena si v reálu připadá méně rázná, než ji vnímá její partner (Graf č. 11, 12), a přála by si umět se více prosazovat. V oktantech AP (dominantní/autokratický), BC (kompetitivní/egocentrický), DE (rázný/agresivní) a dalších, kopíruje ve svém ideálu v podstatě představu muže o ideální ženě (Graf č.14). Otázkou tedy je, zda je její

představa o vlastním
ideálu představou jejího partnera ovlivněna.

⇒ otázka na ženu?

Souhlasí. S názorem se ztotožňuje.

Zajímavý je v tomto smyslu také oktant FG (kritický/podezřívavý), kdy je v ženě ideálu oproti reálnému sebehodnocení snížena hodnota v tomto oktantu o více než polovinu. Žena by si přála být mnohem méně kritická. Jinak se hodnoty od jejího reálného sebehodnocení příliš neliší, tzn. že se sebou bude zřejmě vcelku spokojená.

⇒ otázka na ženu?

Ano, jsem se sebou vcelku spokojená. Pravdou také je, že bych opravdu chtěla být méně kritická.

On-ideál (jakého muže by žena chtěla)

Graf č. 16

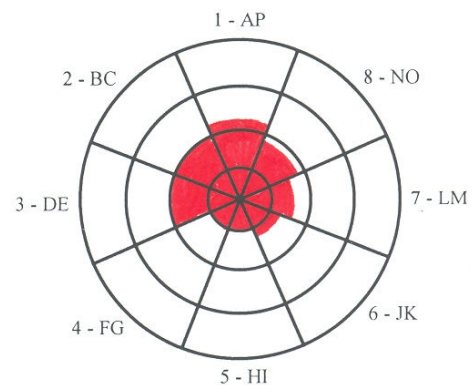

U ženiny ideální představě o muži se hodnoty v mnoha oktantech více méně shodují s reálným hodnocením jejího stávajícího partnera (Graf č.10). Žena je tudíž v mnoha ohledech zřejmě spokojená s mužem se kterým je. Snad jen z oktantů FG (kritický/podezřívavý) a HI (skromný/ponížený) je vidět, že žena by si přála muže méně kritického a méně skromného či ostýchavého.

⇒ otázka na ženu?

Každopádně souhlasím s tvrzením, že s partnerem jsem spokojená v mnoha ohledech, nicméně si nejsem jistá tvrzením, že bych chtěla muže méně skromného. Dle mého názoru je jeho skromnost v normálu. Souhlasný je fakt, že bych si přála muže méně ostýchavého.

Otázka č. 3:

Podle mužova reálného sebehodnocení a hodnocení jeho partnerky (Graf č. 9, 12) to vypadá, že muž si vybral k sobě protějšek (nebo naopak), který je mu v mnoha

ohledech velmi podobný. Jediný větší rozdíl sledujeme v oktantu HI (skromný/ponížený), kdy se muž považuje za velmi skromného, zatímco partnerka mu připadá jako málo skromná. Žena tento rozdíl mezi nimi vnímá podle jejího hodnocení dost podobně (Graf č. 10, 11). Jinak je ale vidět, že si také vybrala partnera, který se jí podle jejího soudu velmi podobá. Otázkou je, jaké to přináší výhody či nevýhody do vztahu.

⇒ otázka na pár?

Souhlasíme s tvrzením že si jsme více méně podobní. A také s tím, že žena je oproti muži méně skromná. Výhody vidíme v tom, že oba víme co od druhého očekávat a je nám lépe čitelné jeho chování a názory. Nevýhodou může být určité nastolení stereotypu ve vztahu. Nicméně zatím k tomu nedošlo.

Dotazník č.3. (křížek)

M: Já-reál (jak muž vidí sám sebe)

On-reál (jak jej vidí jeho partnerka)

Graf č. 17

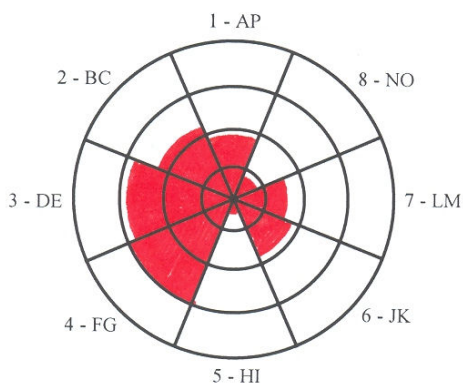

Graf č. 18

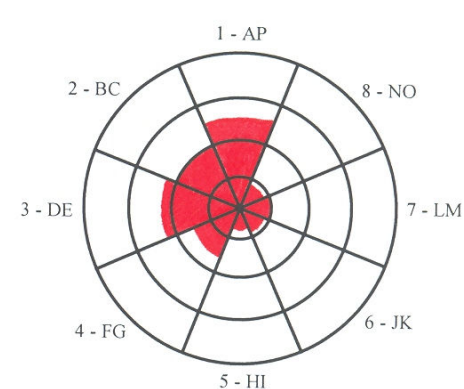

Otázka č. 1:

Z oktantu AP (dominantní/autokratický) můžeme vidět, že muž se hodnotí jako méně dominantní, než jak jej vnímá jeho partnerka. Na první pohled nás také zaujme oktant FG (kritický/podezřivý), kde se muž hodnotí jako až podezřivý, zatímco jeho partnerka jej vnímá až o polovinu méně kritického, než si o sobě myslí on sám. Zajímavý je také oktant JK (konformní/hyperkonformní), kdy se muž hodnotí jako velmi přizpůsobivý, ovšem partnerka jej jako příliš přizpůsobivého nevnímá. V oktantu NO (odpovědný/hyperprotektivní) se oba partneři shodují v tom, že muž není příliš odpovědný. Oba jsou si tedy vědomi určité nezodpovědnosti muže.

⇒ otázka na pár?

Muž si myslí, že je docela dominantní, hlavně co se týče vztahu; v jiných oblastech interpersonálních vztahů se necítí být dominantní. Žena vnímá mužovu dominanci, ale ne nijak problematicky. Také o sobě muž ví, že je kritický a tvrdí, že má tendenci komentovat nesprávné provedení určitých věcí, či služeb; vadí mu když věci nefungují tak jak mají.

Muž si také myslí, že je poměrně přizpůsobivý, ale že člověk se má přizpůsobovat věcem, které pro něj mají význam. Žena má s mužovou přizpůsobivostí trochu problém. Myslí si, že moc přizpůsobivý není.

Stejně tak s odpovědností to muž vidí tak, že pokud jde o rodinu a podobně důležité vztahy, odpovědný je docela dost. Partnerka tvrdí, že muž se snaží chovat odpovědně až když jde do tuhého.

Ž: Já-reál (jak vidí žena sama sebe)

Ona-reál (jak ji vidí její partner)

Graf č. 19

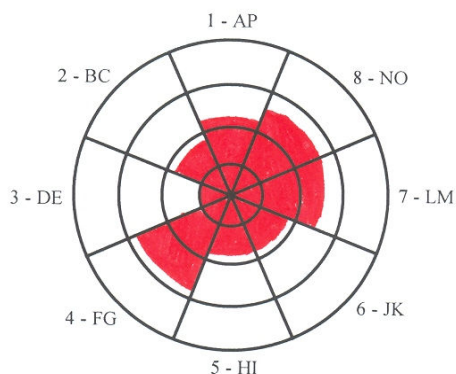

Graf č. 20

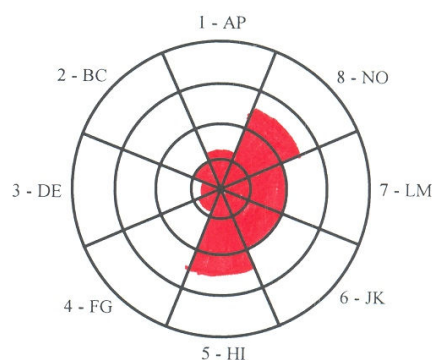

Z oktantů AP (dominantní/autokratický) a BC (kompetitivní/egocentrický) je zřejmé, že žena se hodnotí jako mnohem více dominantní a soutěživá, než jí hodnotí partner, který u ní přesto do určité míry tyto projevy chování vnímá.

⇒ otázka na pár?

Žena tvrdí, že co se týče dominance, když se jí něco nelíbí dokáže se prosadit. Partner jí jako dominantní nevnímá.

Poměrnou shodu můžeme nalézt v oktantu DE (rázný/agresivní), kdy se jak žena, tak i její partner shodují v tom, že ona není příliš rázná a prosazující se. Velmi odlišné

hodnocení nalézáme opět v oktantu FG (kritický/podezřívavý), kdy zatímco žena sebe sama považuje za přehnaně kritickou až podezřívavou, její partner ji hodnotí jako velmi málo kritickou. Z oktantu HI je vidět, že žena se za příliš skromnou nepovažuje, zatímco muž ji považuje za příliš skromnou až obětavou.

⇒ otázka na pár?

Žena: „Myslím že jsem spíš nerozhodná, ale občas dokážu být rázná. Co se týče kritičnosti, myslím, že jsem spíše nedůvěřivá; kritická spíš vůči sobě.“

Muž: „Myslím že partnerka rázná není. Také je spíš důvěřivá, než nedůvěřivá, jak tvrdí. S tím že je sebekritická souhlasím.“

Opět nalézáme naprostou shodu v oktantu NO, kdy jak žena sama, tak i její partner jí vnímá jako velmi odpovědnou. Může to souviset s mužovou malou odpovědností, a tak odpovědnost v tomto páru leží asi více na partnerce.

⇒ otázka na pár?

Souhlas.

M: Já-ideál (jaký by muž chtěl být)

Graf č. 21

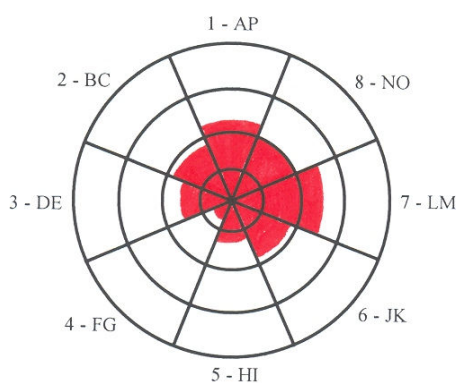

Otázka č.2:

Můžeme vidět, že ideální představa muže o sobě samém, se příliš neshoduje s jeho reálným sebehodnocením (Graf č. 17). Veliký rozdíl můžeme nalézt v oktantu DE (rázný/agresivní), kdy se muž v reálu hodnotí jako velmi rázný až agresivní, zatímco v ideálu se tyto projevy chování snaží potlačit. Je možné, že si je svého

útočného jednání vědom, a chtěl by být v určitých situacích mírnější.

⇒ otázka na muže?

Souhlas.

Dalším oktantem, kde můžeme vidět velký bodový pokles oproti reálu, je oktant FG (kritický/podezřívavý). Muž sám se považuje za velmi kritického a ve svém ideálu se snaží tento typ interpersonálního chování redukovat na minimum. Možná si uvědomuje, že míra jeho kritičnosti není tím pravým způsobem, jak věci hodnotit.

⇒ otázka na muže?

„Souhlasím. Myslím si že moje velká kritičnost k věcem obtěžuje hlavně mě samotného, protože se zbytečně rozčiluji.“

Podle oktantů HI (skromný/ponížený) a LM (kooperativní/hyperafiliativní) by muž chtěl být ve své ideální podobě více skromný a více kooperativní, než si myslí že ve skutečnosti je. Může to souviset s tím, že jeho partnerka je z jeho pohledu mnohem více kooperativní (Graf č. 20), než je on sám, a tak by se jí chtěl možná v tomto ohledu vyrovnat – tzn. více spolupracovat a pomáhat.

⇒ otázka na muže?

„Myslím že jsem hodně náročný na určité věci nebo kvalitu věcí, v tom asi příliš skromný nejsem. Také jsem náročný na lidi, na partnerku.“

Co se týče oktantu NO (odpovědný/hyperprotektivní), chtěl by být muž také ve svém ideálu mnohem více zodpovědný. Jak již jsme uvedli, v tomto páru se zdá být zodpovědnější žena.

Ona-ideál (jakou ženu by muž chtěl)

Graf č. 22

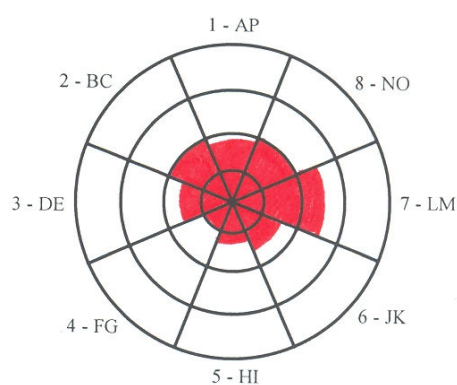

Představa muže o ideální žene se u tohoto páru v mnoha oktantech neliší tolik od reality (Graf č. 18). Bodový rozdíl je v některých oktantech téměř zanedbatelný, přestože v žádném z oktantů nenalezneme úplně přesnou shodu. Značný rozdíl můžeme vidět v oktantu BC (kompetitivní/egocentrický), kdy by si muž přál partnerku více soutěživou, než si myslí že je jeho stávající partnerka. Z oktantu DE (rázný/agresivní) pak vidíme, že by si muž přál partnerku ráznější a více se prosazující. V reálu se oba shodli na tom, že partnerka se tolik neprosazuje (Graf č. 17, 18).

⇒ otázka na muže?

„Přál bych si aby partnerka byla soutěživější ve vztahu se mnou, aby se například dokázala se mnou přít, rázněji se prosazovala, a nerezignovala na hádku, například.“

Zajímavý je také oktant HI (skromný/ponížený), kdy je vidět že muži přijde jeho stávající partnerka zřejmě až příliš skromná (Graf č. 18). Žena má v reálu pocit, že je sice skromná, ale ne příliš (Graf č. 19). Mužova představa může souviset s tím, že sám se za příliš skromného nepovažuje a nevnímá ho tak ani partnerka. A přestože by chtěl být skromný více, asi má svojí hranici.

⇒ otázka na muže?

Muž by si přál, aby partnerka byla méně skromná, protože se pak vůči ní cítí trapně, protože on sám není tak skromný.

Ž: Já-ideál (jaká by žena chtěla být)

Graf č. 23

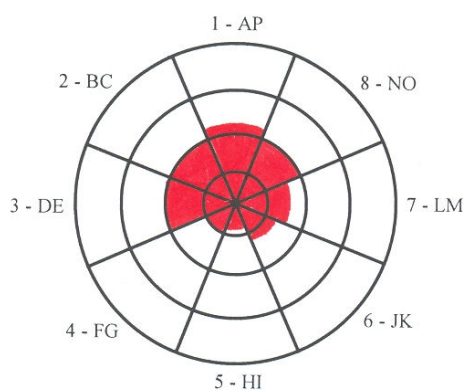

Ideální představa ženy o sobě samé se liší od jejího reálného sebehodnocení (Graf č. 19) především v oktantu DE (rázný/agresivní). Možná v návaznosti na mužovu ideální představu nebo díky vlastní nespokojenosti sama se sebou, by si žena přála být ráznější a umět se více prosazovat.

⇒ otázka na ženu?

Souhlas.

Stejně je to i v oktantu HI (skromný/obětavý), kdy je vidět, že žena by chtěla být méně skromná, což může být opět reakce buď na mužův ideál, nebo zkrátka na to, že je v páru ta skromnější, zatímco partner příliš skromný není (Graf č. 18, 19).

⇒ otázka na ženu?

„Souhlasím. Ovšem nereaguji tím nijak na partnera, jako spíš na mé okolí obecně. Mám problém s tím, že se každému snažím vyhovět na úkor svých vlastních potřeb, a pak se sama na sebe zlobím.“

Poslední větší bodový rozdíl spočívá v oktantu LM (kooperativní/hyperafiliativní), kdy se žena v reálném sebehodnocení hodnotí jako až příliš kooperativní, a chtěla by být méně. I to může být reakce na to, že svého partnera nevnímá jako příliš spolupracujícího (Graf č. 18), a tak by chtěla, aby se v tomto ohledu sobě více vyrovnali. Nebo má všeobecně tendence dělat víc kompromisů a více spolupracovat než její okolí, což vede k nevyrovnaným vztahům, a tak by to chtěla změnit.

⇒ otázka na ženu?

Souhlas.

On-ideál (jakého muže by žena chtěla)

Graf č. 24

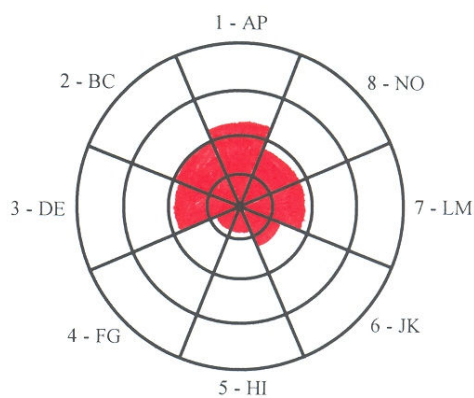

V podstatě se představa ženy o ideálním muži v mnoha oktantech shoduje s tím, jak hodnotí svého reálného partnera (Graf č. 18). V oktantech AP (dominantní/autokratický), BC (kompetitivní/egocentrický), DE (rázný/agresivní), HI (skromný/ponížený) a JK (konformní/hyperkonformní) můžeme nalézt téměř shodu s mužovým reálným hodnocením. Ženě tedy evidentně její partner v mnohém vyhovuje. Přesto v ostatních oktantech můžeme narazit na rozdíly v hodnocení. Například přestože svého partnera nepovažuje za přehnaně kritického, stále by chtěla muže který by byl kritický ještě méně. Co se týče kooperace, podle oktantu LM (kooperativní/hyperafiliativní) přála by si žena přála partnera, který by více spolupracoval, což je vzhledem k reálnému hodnocení jejího stávajícího partnera z tohoto hlediska docela logické.

⇒ otázka na ženu?

Žena sice vidí svého stávajícího partnera jako kritického a málo kooperativního, ale v zásadě s tím nemá žádný problém a je s partnerem spokojená.

Otázka č. 3:

Podle toho, co si muž myslí o sobě, a co si myslí o své partnerce (Graf č. 17, 20), narážíme v některých oktantech na velké bodové rozdíly. Jak ale víme, shoda není vždy

žádoucí, co se partnerských vztahů týče. Pokud jde o vlastnosti jako je dominance, soutěživost, agresivita, apod., je možná někdy lepší vybírat si partnera, který je naprostým opakem našeho „reálu“. U tohoto páru se však muž se svou partnerkou poměrně shoduje v oktantech JK (konformní/hyperkonformní) a LM (kooperativní/hyperafiliativní). Co se týče ženy v tomto páru, shoduje se se svým partnerem v oktantech AP (dominantní/autokratický) a BC (kompetitivní/egocentrický), zatímco v jiných oktantech se s ním značně rozchází (Graf č.18, 19). Zajímavé je, že každý z partnerů si myslí, že se tomu druhému podobá ve věcech, ve kterých se s ním ten druhý rozchází.

⇒ otázka na pár?

Žena vidí rozdílnost její povahy s partnerem jako pozitivní, protože jejich rozdílnost přispívá podle ní k tomu, aby byla v některých věcech či projevech chování lepší než je. Muž souhlasí, myslí si že se dobře doplňují.

Dotazník č. 4 (kosočtverec)

M: Já-reál (jak muž vidí sám sebe)

On-reál (jak jej vidí jeho partnerka)

Graf č. 25

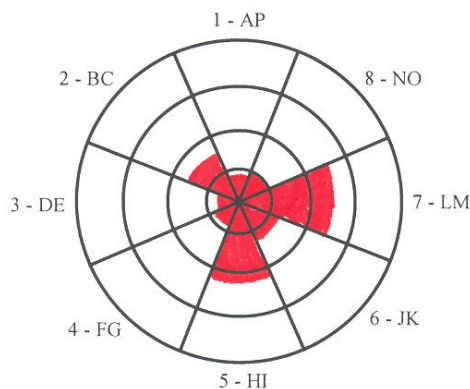

Graf č. 26

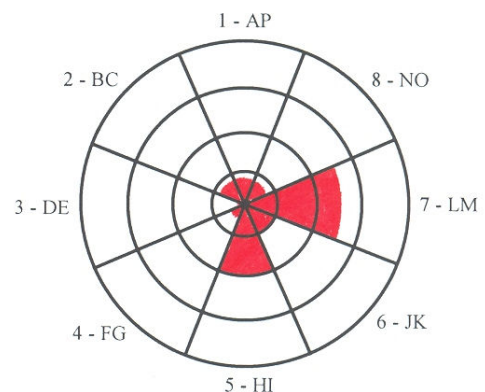

Otázka č. 1:

Mužovo sebehodnocení se u tohoto páru v mnohém shoduje s hodnocením jeho partnerky. Oba si například myslí, že muž je v „reálu“ poměrně málo dominantní, také že je velmi skromný, kooperativní až spíše hyperafiliativní, a také že je aspoň trochu přizpůsobivý. Z obou stran je také hodnocen jako odpovědný, ale ne příliš.

⇒ otázka na pár?

Souhlas. Co se týče skromnosti, partnerka si nemyslí, že by byl muž zas tak skromný.

Muž: „Neřeším odpovědnost co se týče materiálních věcí.“

Muž a jeho partnerka se příliš neshodují v oktantu BC (kompetitivní/egocentrický), kdy si muž o sobě myslí že je více soutěživý, než jej vnímá jeho partnerka. Také má pocit, že dokáže být alespoň trochu rázný a rozhodný, zatímco jeho partnerka u něj projevy takového chování vůbec nevnímá a hodnotí je jako nulové. Poslední menší rozdíl můžeme vidět v oktantu FG (kritický/podezíravý), kdy se muž považuje za více kritického, než si o něm myslí jeho partnerka.

⇒ otázka na pár?

Žena nesouhlasí s tím, že by muž nebyl soutěživý. Oba partneri se shodují na tom, že muž soutěživý je, co se týče různých her a vztahu samotného. Jinak souhlasí, že muž není příliš rázný. Oba považují muže za průměrně kritického, ne nijak výrazně.

Je třeba podotknout, že rozdíly v bodovém ohodnocení však nejsou nijak markantní, a že vesměs se zdá, že žena svého partnera vnímá takového, jaký doopravdy je nebo jaký si myslí on sám, že doopravdy je.

Ž: Já-reál (jak žena vidí sama sebe)

Ona-reál (jak ji vidí její partner)

Graf č. 27

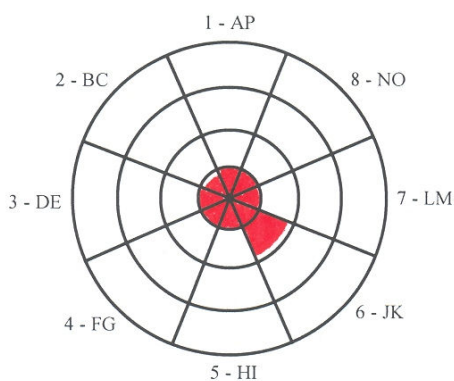

Graf č. 28

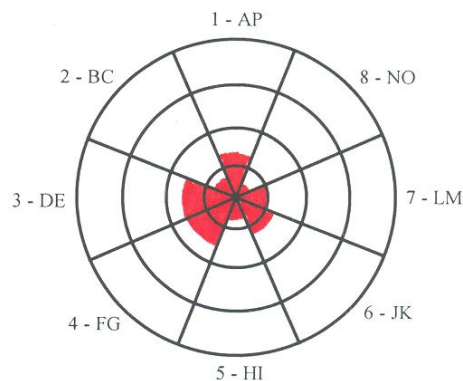

U ženina reálného sebehodnocení je zajímavé, že všechny hodnoty se pohybují na čtyřbodové hranici šestnáctibodové škály, tzn. že se v mnoha ohledech hodnotí velmi střídme a průměrně. Jediný oktant, který je vychýlený až k osmibodové hranici je oktant

JK (konformní/hyperkonformní), tzn. že žena si o sobě myslí, že je velmi přizpůsobivá. Její partner jí hodnotí jako o něco méně přizpůsobivou, přesto se v jeho hodnocení nesečkáme s nějakými význačnými rozdíly. Mužovo hodnocení partnerky se od jejího reálného sebehodnocení liší v mnoha oktantech maximálně o dva body. S větším rozdílem se setkáváme pouze v oktantu NO (odpovědný/hyperprotektivní), kdy ačkoliv se žena sama za příliš odpovědnou nepovažuje, její partner jí hodnotí jako téměř nezodpovědnou.

=> otázka na pár?

Muž: „Myslím si, že v některých věcech partnerka není příliš odpovědná, například v tom, že věci, které jí nezajímají, prostě vypouští. Ale jinak jí jako odpovědnou vnímám.“

Žena: „Jsem přizpůsobivá, pokud je to potřeba, například v práci, ale ve vztahu se snažím nepodřizovat se všemu.“

Muž souhlasí.

M: Já-ideál (jaký by muž chtěl být)

Graf č. 29

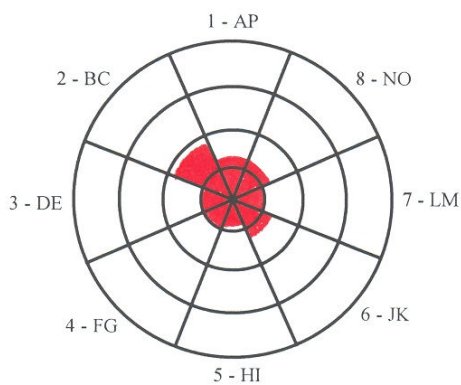

Otázka č. 2:

Z oktantů AP (dominantní/autokratický) a BC (kompetitivní/egocentrický) je zřejmé, že muž by chtěl být o trochu víc dominantní než je (Graf č. 25), a také by chtěl být ještě více soutěživý. Jeho partnerka jej za nijak zvlášť soutěživého nepovažuje (Graf. č 26), a tak možná proto, aby jej jako takového vnímala, by chtěl být ještě víc.

⇒ otázka na muže?

Partnerka muže za soutěživého považuje, a muž si myslí, že je soutěživý dostatečně.

V oktantu DE (rázný/agresivní) můžeme také vidět, že muž by si přál být ráznější. I to může být reakce na partnerčino hodnocení, kdy si žena myslí, že muž není rázný vůbec (Graf č. 26). Sama se zdá být v páru jako dominantnější a ráznější typ (Graf č. 25, 26, 27, 28), a možná proto by jí muž chtěl ukázat, že také dokáže jednat přímočaře a

rozhodně. Muž také může chtít být ráznější ze všeobecného hlediska, v interpersonálním chování vůbec; možná, že má občas potíže se prosadit.

⇒ otázka na muže?

Souhlas.

Zajímavé u mužova „ideálu“ je rapidní snížení hodnoty v oktantu HI (skromný/ponížený). Muž se v reálu hodnotí jako velmi skromný, možná až moc (Graf č. 25). Asi mu míra jeho skromnosti příliš nevyhovuje nebo je pro něj nějakým způsobem nevýhodná, co se týče interpersonálních vztahů.

Také můžeme sledovat značný pokles hodnoty v oktantu LM (kooperativní/hyperafiliativní), kde je vidět, že muž není příliš spokojený s mírou svojí spolupráce s ostatními; může to být proto, že nemá stejně tak velkou zpětnou vazbu a spíše se vydá, než aby něco získal.

⇒ otázka na muže?

„Nevidím ve své skromnosti zásadní problém, ale uznávám, že by nebylo na škodu být o něco méně skromný.“

Jinak muž souhlasí.

Ona-ideál (jakou ženu by muž chtěl)

Muž by si přál ženu více soutěživou, jak vyplývá z oktantu BC (kompetitivní/egocentrický), což zřejmě vyplývá z jeho pocitu, že je více soutěživý, než jeho stávající partnerka (Graf č. 25), a proto by si přál ženu, která by se mu v tomto vyrovnala. Muž také výrazně navyšuje hodnoty v oktantech LM (kooperativní/hyperafiliativní) a NO

(odpovědný/hyperprotektivní). Přál by si tedy ženu, která více spolupracuje a je více odpovědná. V „reálu“ svou partnerku hodnotí jako téměř nezodpovědnou (Graf č. 28).

⇒ otázka na muže?

To že by si muž přál muž odpovědnější partnerku vyplývá podle něj logicky z předchozího. Co se týče spolupráce, nevnímá to, že partnerka je kooperativní méně

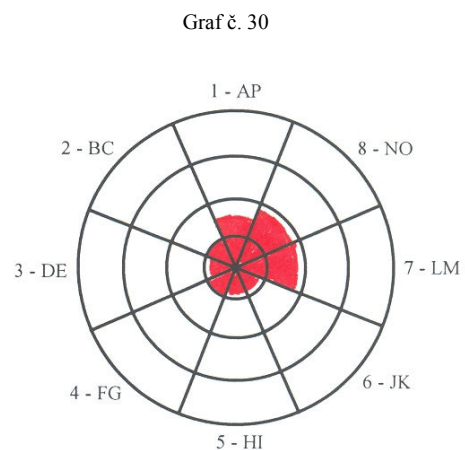

nijak špatně, protože si myslí, že sám je kooperativní až moc, ale přesto by si přál, aby v tomto byli oba spolu vyrovnanější.

Ž: Já-ideál (jaká by žena chtěla být)

Graf č. 31

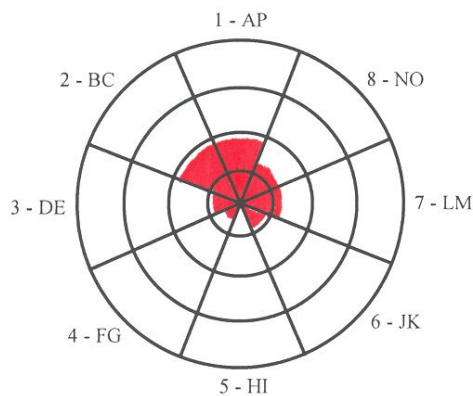

Jakoby žena reagovala na mužův „ideál“ ženy tím, že navyšuje hodnoty právě v oktantech LM (kooperativní/hyperafiliativní), NO (odpovědný/hyperprotektivní) a hlavně v oktantu BC (kompetitivní/egocentrický). Chtěla by být více kooperativní, zodpovědná a více soutěživá. Možná má k posílení těchto projevů interpersonálního chování také jiné důvody.

⇒ otázka na ženu?

„Určitě v oktantu LM (kooperativní/hyperafiliativní) reaguji a mužův ideál. Sama si myslím, že jsem dostatečně kooperativní, ale partner mi neustále naznačuje, že tomu tak není, a tak bych mu chtěla v tomto vyhovět.“

Z hodnocení v oktantu FG (kritický/podezíravý) vyplývá, že žena by si přála být méně kritická, ačkoliv se sama za příliš kritickou nepovažuje (Graf č. 27). Stejně tak v hodnocení oktantu JK (konformní/hyperkonformní) je hodnota snížena, tudíž by si žena přála nebýt tak přizpůsobivou a podřizující se, jako si myslí že je. Její partner na to má jiný názor a nehodnotí jí jako tak přizpůsobivou, jako ona sama sebe (Graf č. 28). Přesto jí zřejmě míra její přizpůsobivosti obtěžuje. Podle oktantu HI (skromný/ponížený) by také chtěla být méně skromná.

⇒ otázka na ženu?

„Mám pocit, že někteří lidé mojí kritiku špatně snášejí, a proto bych chtěla být méně kritická. Co se týče práce, myslím si že díky ochotě se přizpůsobit někdy až moc, mi mohou utéct určité příležitosti jak se v práci zviditelnit. To že nechci být skromná souvisí s tím, že jsem byla nucena být skromná celý život. Také to souvisí s tou přizpůsobivostí. Tím, že jsem skromná, jsem také snadno přizpůsobivá.“

On-ideál (jakého muže by žena chtěla)

Graf č. 32

Reálné hodnocení muže se s ženiným „ideálem“ shoduje přesně v oktantu JK (konformní/hyperkonformní). Žena je tedy v tomto ohledu se svým stávajícím partnerem spokojená. Také v několika dalších oktantech se hodnocení liší maximálně o 2 body (Graf č. 26). Například žena by si přála muže alespoň trochu rázného (což je vzhledem k tomu, že svého partnera za rázného nepovažuje, celkem logické), více kritického, méně snaživého a o trochu více odpovědného.

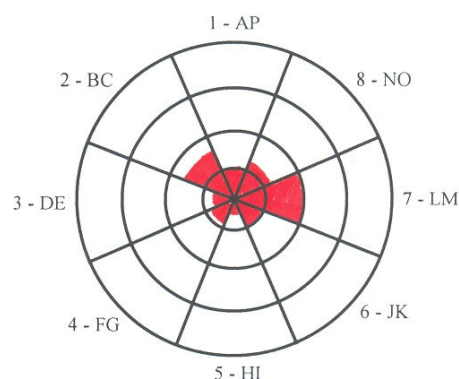

⇒ otázka na ženu?

Žena by si určitě přála, aby si muž uměl víc prosadit svůj názor, protože má pocit, že s ní souhlasí za každou cenu, jen aby byl klid, protože nemá rád konflikty. Má tak pocit, že jen přebírá její názory, aniž by měl nějaké svoje.

Markantnější rozdíl najdeme v oktantu BC (kompetitivní/egocentrický), kdy by si žena přála muže více soutěživého, což je zajímavé, z hlediska toho, že muž se za kompetitivního považuje, ale partnerka to na něm nijak výrazně nepozoruje (Graf č. 25, 26).

⇒ otázka na ženu ?

Nesouhlasí-což vyplývá z předchozího komentáře k mužově soutěživosti.

Ještě větší rozdíl v hodnocení oproti „reálu“ nalezneme v oktantu HI, kde je vidět, že žena by si přála muže mnohem méně skromného, než je její stávající partner. Možná vidí, že je pro muže takové jednání nevýhodné nebo vnímá skromnost jako nežádoucí obecně, a proto ji sama ve svém „ideálu“ eliminuje.

⇒ otázka na ženu?

Žena si myslí, že to souvisí s předchozím. Chtěla by aby byl muž méně skromný v tom se nesnažit za každou cenu vyhovět, aniž by z toho sám něco měl.

Otázka č. 3:

Podle mužova reálného sebehodnocení a hodnocení jeho partnerky (Graf č. 25, 28) se zdá, že si muž vybral partnerku, která je mu podobná, co se týče míry přizpůsobivosti, což může být v partnerském vztahu důležitým faktorem, například z hlediska tolerance. Jinak to ovšem vypadá, že jsou podle muže oba docela rozdílní. Žena je z jeho pohledu dominantnější a ráznější než on, také je více kritická a není tak kooperativní.

Z hlediska ženy jsou si oba podobní ve více projevech (Graf č. 26, 27), jako je například odpovědnost i míra dominance. Dokonce co se týče soutěživosti, myslí si žena, že jsou naprosto vyrovnaní. V ostatních projevech interpersonálního chování už sledujeme v hodnocení rozdíly. Ovšem je třeba podotknout, že muž se ve svém reálném sebehodnocení (Graf č. 25) popisuje v mnoha oktantech stejně, jako jej popisuje jeho partnerka (Graf č. 26); je tedy vidět, že žena nemá o muži příliš zkreslenou představu.

⇒ *otázka na pár?*

Muž si myslí, že v některých vlastnostech a projevech chování, ve kterých není sám nijak výrazný, jej doplňuje partnerka. Žena ale podotýká, že právě proto se muž nesnaží být v určitých vlastnostech lepší, protože to bere tak, že je má ona, a tak je to v pořádku.

Žena: „Mnoho lidí mě vnímá jako v našem vztahu dominantnější. Já si to o sobě nemyslím. Možná proto, že mě partner vnímá jako dominantnější, vyvolává ve mě pocit, že taková opravdu jsem, a tak se pak tak i chovám. Tudíž jsem na jednu stranu i ráda, protože bych dominantnější být chtěla, a on mi to svým chováním umožňuje.“

Dotazník č. 5 (nekonečno)

M: Já-reál (jak muž vidí sám sebe)

On-reál (jak jej vidí jeho partnerka)

Graf č. 33

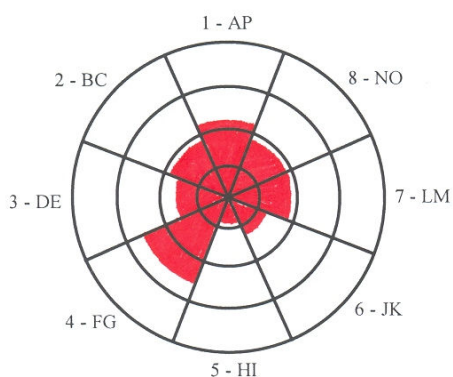

Graf č. 34

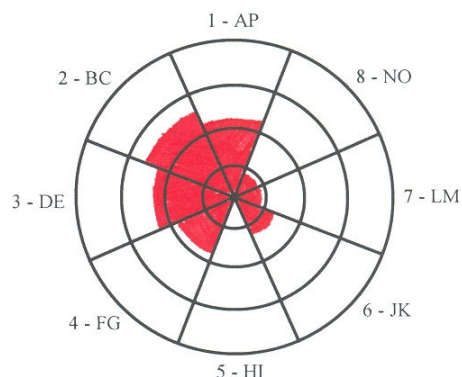

Otázka č. 1:

U tohoto páru je zajímavá shoda v oktantu AP (dominantní/autokratický) kdy muž, tak i jeho partnerka, jej hodnotí jako silně dominantního až autokratického, a to stejnou měrou. Pravděpodobně tedy bude muž dominantní typ. Muž se vnímá jako o trochu méně soutěživý a méně rázný, než si myslí jeho partnerka; ta ho ale například zase vnímá jako méně kritického, než si on myslí o sobě. V oktantu HI (skromný/ponížený) se oba shodují v tom, že muž není příliš skromný; žena dokonce hodnotí mužovu skromnost jako nulovou.

=> otázka na pár?

Žena: „Partnerovu soutěživost a schopnost prosadit se vnímám pozitivně. To co mi trochu vadí je, že se jen tak s ničím nespokojí, co se týče skromnosti.“

Muž: „Je pravda, že jsem náročnější a dokážu si dlouho vybírat, a možná mám na partnerku občas příliš vysoké nároky. nicméně si myslím že přílišná skromnost není na místě, ať už jde o partnerství nebo o práci.“

Ž: Já-reál (jak žena vidí sama sebe)

Ona-reál (jak ji vidí její partner)

Graf č. 35

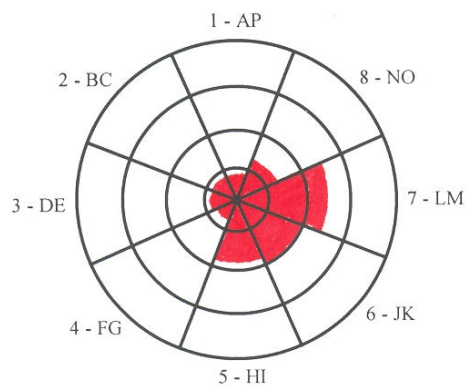

Graf č. 36

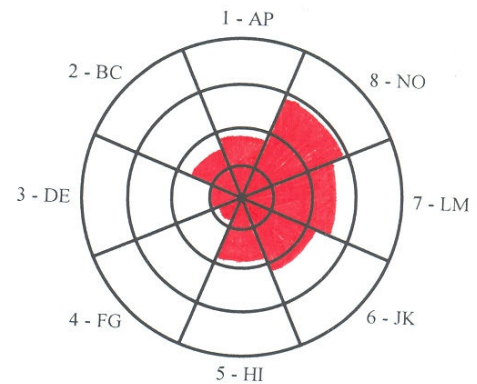

Co se týče mužova hodnocení jeho partnerky, je zajímavé, že muž ji hodnotí v mnoha ohledech téměř stejně, jako ona sama sebe. Týká se to především oktantů DE (rázný/agresivní), FG (kritický/podezřavý), HI (skromný/ponížený), JK (konformní/hyperkonformní) a LM (kooperativní/hyperafiliativní), přičemž v oktantech HI a LM se setkáváme s naprostou shodou. Jak žena tak i její partner jí hodnotí jako velmi skromnou, a také velmi kooperativní až hyperafiliativní.

⇒ otázka na pár?

Souhlas.

Rozdíly můžeme vidět v oktantech AP (dominantní/autokratický) a BC (kompetitivní/egocentrický), kdy muž posuzuje svou partnerku jako více dominantní a více soutěživou, než si myslí ona o sobě. Zajímavý je také oktant NO (odpovědný/hyperprotektivní), kdy se žena považuje za přiměřeně odpovědnou, zatímco její partner ji považuje až za hyperprotektivní, tzn. co se týče odpovědnosti za přecitlivělou. Možná je to ale tím, že sám příliš zodpovědný není.

⇒ otázka na pár?

Žena: „Je pravda, že nerada nechávám věci na poslední chvíli a řeším vše radši hned na místě, než aby mi to leželo v žaludku. Mám ráda když jsou věci jasné a průhledné, nesnáším když něco není v pořádku a nefunguje tak jak má. Jinak co se týče soutěživosti, nemyslím že jsem nějak zvlášť soutěživá, řekla bych že spíš ne.“

Muž: „Ženinu soutěživost vnímám spíš osobně, jako snahu dokázat si že je například v něčem lepší než já. Co se týče odpovědnosti, jenom si myslím že si občas láme hlavu nad zbytečnými věcmi.“

M: Já-ideál (jaký by muž chtěl být)

Graf č. 37

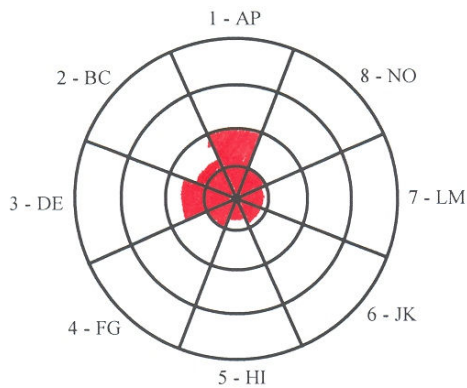

Otázka č. 2:

Oktanty AP (dominantní/autokratický), DE (rázný/agresivní) a HI (skromný/ponížený) nám naznačují, že muž je se sebou v mnoha ohledech spokojený, protože hodnocení v těchto oktantech se příliš neliší od jeho reálného sebehodnocení (Graf č. 33). Znamená to tedy, že muž je spokojený s mírou své dominance, ráznosti, ale dokonce i s tím jak skromný dokáže být, což není příliš. Možná v takovém chování jako je skromnost vidí určité nevýhody nebo si myslí, že skromnost je zkrátka nějakým jiným způsobem nežádoucí.

⇒ otázka na muže?

„Jak jsem již řekl, obecně si nemyslím, že přílišná skromnost je v určitých situacích žádoucí, například při pracovních příležitostech.“

Z oktantu FG (kritický/podezíravý) vyplývá, že by si muž přál být méně kritický. Zajímavé jsou oktanty LM (kooperativní/hyperafiliativní) a NO (odpovědný/hyperprotektivní), kde jsou hodnoty oproti reálnému sebehodnocení velmi nízké; muž by si přál být mnohem méně kooperativní a odpovědný, než si myslí, že je. Je to zajímavé vzhledem k tomu, že jeho partnerka jej jako nijak zvlášť kooperativního či odpovědného nevnímá (Graf č. 34). Možná má pocit, že co se týče těchto projevů interpersonálního chování, jsou na něj kladeny příliš velké nároky nebo se mu možná takové jednání nějakým způsobem nevyplácí.

⇒ otázka na muže?

Bez komentáře.

Ona-ideál (jakou ženu by muž chtěl)

Co se týče míry dominance, ráznosti a soutěživosti, neliší se mužova představa příliš od reálného hodnocení jeho partnerky (Graf č. 36). Z oktantů HI (skromný/ponížený) a JK (konformní/hyperkonformní) vyplývá, že ideální žena pro tohoto muže by měla být méně skromná než jeho stávající partnerka, a také by se měla méně podřizovat ostatním. Z oktantu NO (odpovědný/hyperprotektivní) je vidět, že by to také měla být žena sice odpovědná, ale ne příliš. Svou stávající partnerku muž označil v jejím „reálu“ za hyperprotektivní (Graf č. 36).

⇒ otázka na muže?

Souhlas. Muž je se svou stávající partnerkou spokojený.

Graf č. 38

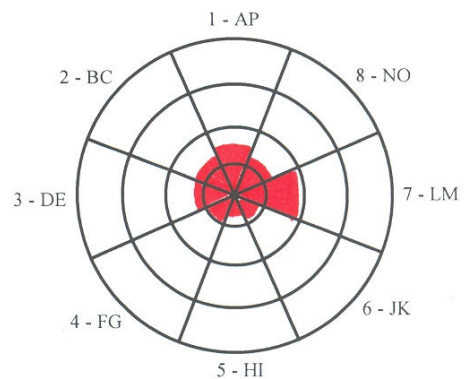

Ž: Já-ideál (jaká by žena chtěla být)

Graf č. 39

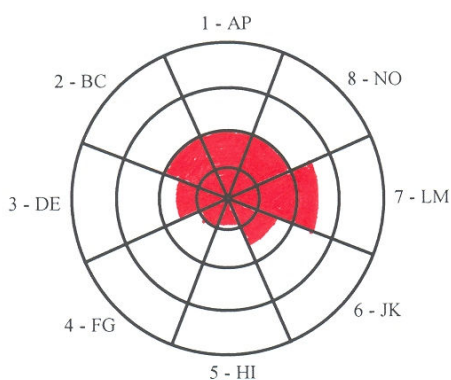

Žena se v reálu hodnotí jako docela přizpůsobivá a jako velmi kooperativní až hyperafiliativní (Graf č. 35). Z oktantů JK (konformní/hyperkonformní) a LM (kooperativní/hyperafiliativní) v jejím „ideálu“ se zdá, že je s mírou těchto projevů chování u sebe docela spokojená.

⇒ otázka na ženu?

Žena souhlasí.

Větší rozdíl můžeme pozorovat v oktantech AP (dominantní/autokratický), BC (kompetitivní/egocentrický) a DE (rázný/agresivní), kde jsou hodnoty oproti „reálu“ navýšeny; žena by chtěla být více dominantní, soutěživá a ráznější, než si myslí, že je.

Možná se chce žena vyrovnat v těchto ohledech partnerovi, u kterého tyto projevy pociťuje velmi silně (Graf č. 34)..

⇒ otázka na ženu?

„Je pravda, že bych chtěla být více dominantní, a umět se více prosazovat, ale nesouhlasím s tím, že bych měla potřebu se tak vyrovnat partnerovi. Spíše jde o osobní pocit a spokojenost sama se sebou.“

Zajímavý je také rozdíl v bodovém ohodnocení oktantu HI (skromný/ponížený), kdy by si žena přála být mnohem méně skromnou, než si myslí, že doopravdy je (Graf č. 35). Je jí větší skromnost co se týče interpersonálního chování nějakým způsobem na obtíž? Nebo je to reakce na velmi nízkou skromnost jejího partnera, který nepovažuje tuto vlastnost za žádoucí?

⇒ otázka na ženu?

„Myslím si že na skromnosti nic špatného není, jenom se mi už párkrát stalo, že jsem se setkala s lidmi, kteří se svojí skromností zacházeli opatrněji než já, vsadili na větší nároky a byli pak také úspěšnější, jak ve vztazích tak v práci.“

Hodnota je také navýšena u oktantu NO (odpovědný/hyperprotektivní), kdy je vidět, že žena by chtěla být ještě více odpovědná, přestože partner jí vnímá jako hyperprotektivní. Žena sama se v „reálu“ hodnotí jako průměrně odpovědná.

⇒ otázka na ženu?

Žena nesouhlasí, cítí se být s mírou svojí odpovědnosti spokojená.

On-ideál (jakého muže by žena chtěla)

Graf č. 40

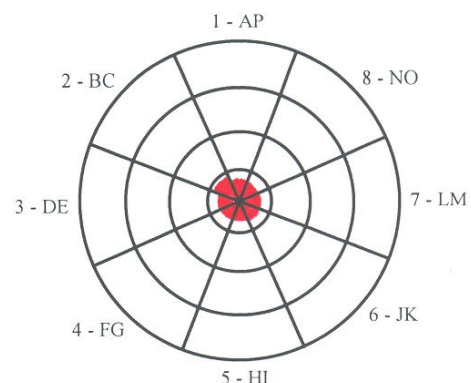

Ženiná představa o ideálním muži na první pohled upoutá. Hodnoty ve všech oktantech jsou sniženy na minimum. Ohodnocení na šestnáctibodové škále se téměř všude pohybuje okolo dvou bodů, což je velmi nízká hodnota, a tudíž i velmi malé projevy daného chování. Ve srovnání s tím, jak žena vidí svého stávajícího partnera (Graf č. 34)

můžeme vidět, že jeho malá skromnost, i nízká kooperativita a odpovědnost, jí ani tolik nevadí. Možná že ženě v tomto páru větší odpovědnost poměrně vyhovuje.

⇒ *otázka na ženu?*

„Ano, opravdu mi nevádí mít za některé věci větší odpovědnost a některým věcem čelit přímo, než se schovávat za něco jiného, třeba jinou činnost.“

Nicméně v dalších oktantech jako AP (dominantní/autokratický), BC (kompetitivní/egocentrický), DE (rázný/agresivní) a FG (kritický/podezíravý), se ženy ideální představa o muži naprosto rozchází s reálným hodnocením jejího partnera. Žena by si přála muže mnohem méně dominantního, rázného, ale také mnohem méně soutěživého a kritického.

⇒ *otázka na ženu?*

„Souhlasím,ale v zásadě v tom neshledávám nic podstatného; občas mi hodně vadí partnerova kritičnost, ale týká se to spíš takového obecného kritizování věcí, než přímo mě.“

Otázka č. 3:

Muži vyhovuje partnerka v míře projevů její dominance, ráznosti, soutěživosti a kritičnosti, a naopak mu nevyhovuje její podle něj přehnaná skromnost, přizpůsobivost a odpovědnost. Ve srovnání s jeho sebehodnocením a jeho reálným hodnocením jeho partnerky (Graf č. 33, 36) se oba právě v těchto vlastnostech příliš neshodují. Na druhou stranu se podle muže shodují v těch ostatních. I co se týče oktantů LM (kooperativní/hyperafiliativní) a NO (odpovědný/hyperprotektivní), má muž pocit, že nezůstává za svou partnerkou příliš pozadu; žena ale jeho názor nesdílí.

Z pohledu ženy se v reálném posouzení s jejím partnerem neshodují téměř v ničem (Graf č. 34, 35). Na druhou stranu jí u muže nízká míra projevů chování jako je kooperativita, skromnost, odpovědnost, které bývají v partnerském vztahu důležité, evidentně příliš nevadí. Žena v tomto páru si tedy vybrala spíše svůj pravý opak, zatímco muž má pocit, že se alespoň v něčem sobě podobají.

⇒ *otázka na pár ?*

Souhlas.

Dotazník č. 6 (trojúhelník)

M: Já-reál (jak muž vidí sám sebe)

On-reál (jak jej vidí jeho partnerka)

Graf č. 41

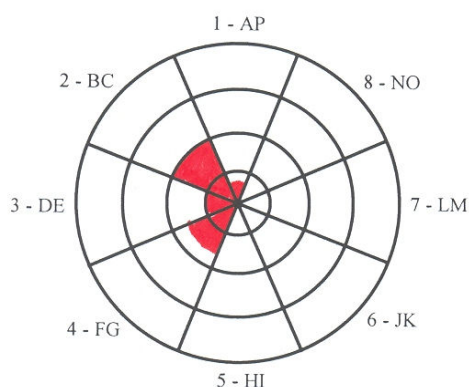

Graf č. 42

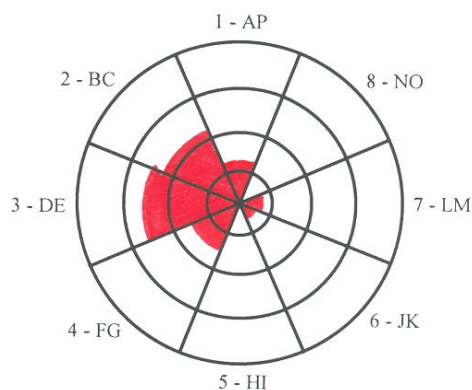

Otázka č. 1:

Oba partneři se v hodnocení muže shodují v tom, že muž je velmi kompetitivní typ, není skromný, ani příliš odpovědný. Také je poměrně dost kritický. Shodu nalezneme v hodnocení i v oktantech JK (konformní/hyperkonformní) a LM (kooperativní/hyperafiliativní), kdy jsou si oba partneři vědomi, že muž není příliš přizpůsobivý, ani příliš kooperativní. Partneři se u mužova hodnocení shodují v mnohém, a tak lze předpokládat, že žena o muži nemá příliš zkreslenou představu, a že i muž umí posoudit sám sebe docela objektivně.

⇒ otázka na pár?

Souhlas.

Zajímavé větší rozdíly vidíme v oktantech AP (dominantní/autokratický) a DE (rázný/agresivní). V oktantu AP vidíme, že žena posuzuje svého partnera jako více dominantního, než si myslí on sám. Přesto žena nehodnotí jeho dominanci nijak příliš vysoko. Ještě větší rozdíl v hodnocení spočívá v oktantu DE, kdy zatímco muž svoji ráznost definuje jako průměrnou, žena jej z této stránky hodnotí až jako agresivního, útočného.

⇒ otázka na pár?

Žena: „Pocit zvýšené agrese u muže se týká slovní agrezivity a slovních projevů nadřazenosti nad ostatními.“

Muž se ženou nesouhlasí. Přiznává, že si umí stát za svým, a to možná působí nadřazeně, ale jinak své projevy jako nadřazené nepocítuje.

Ž: Já-reál (jak žena vidí sama sebe)

Ona-reál (jak ji vidí její partner)

Graf č. 43

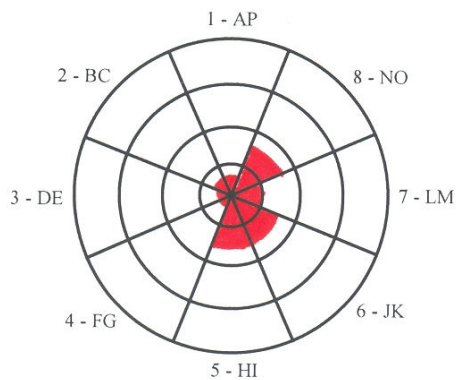

Graf č. 44

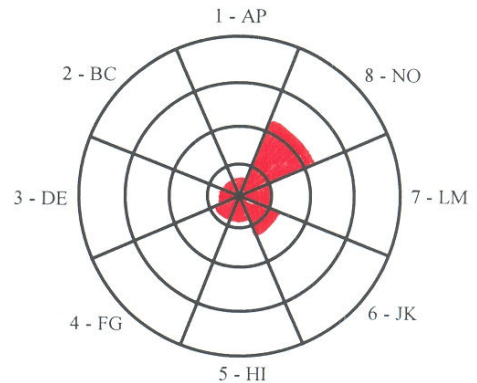

Opět nalzáme v hodnocení ženy mezi oběma partnery poměrně velkou shodu. Jediné větší rozdíly (a to nijak velké) najdeme v oktantech HI (skromný/ponížený) a NO (odpovědný/hyperprotektivní), kdy žena sama sebe vidí jako velmi skromnou, zatímco její partner si myslí, že zas tak skromná není. Žena se také považuje sice za odpovědnou, ale ne nijak přehnaně, zatímco její partner jí hodnotí jako hyperprotektivní.

⇒ otázka na pár?

Žena: „Souhlasím s tím, že jsem přehnaně odpovědná, zvláště co se týče práce, ale i rodiny.“

Muž: „Žena opravdu není zas až tak skromná, jako si o sobě myslí.“

Podle obou je tedy žena v tomto páru málo dominantní, není příliš soutěživá a ni prosazující se, je poměrně přizpůsobivá a docela kooperativní.

Vzájemné reálné hodnocení muže a ženy v tomto páru působí tak, jako by se oba velmi dobře znali.

M: Já-ideál (jaký by muž chtěl být)

Graf č. 45

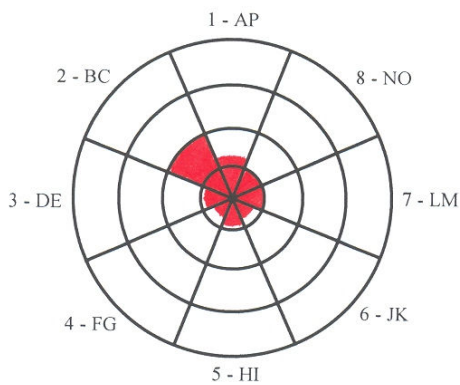

Otázka č. 2:

Muž má v reálném sebehodnocení v oktantech HI (skromný/ponížený), JK (konformní/hyperkonformní), LM (kooperativní/hyperafiliativní) a NO (odpovědný/hyperprotektivní) nulovou hodnotu (Graf č. 41). Posuzuje se tudíž jako neskromný, nepřizpůsobivý, nekooperativní a nezodpovědný.

To všechno jsou negativní projevy interpersonálního chování, které mu mohou přinášet určité komplikace nejenom ve vztahu. Možná právě proto jsou v jeho „ideálu“ hodnoty v těchto oktantech navýšené.

⇒ otázka na muže?

Souhlas.

Ona-ideál (jakou ženu by muž chtěl)

Graf č. 46

Při porovnání mužovy ideální představy s jeho reálným hodnocením partnerky (Graf č. 43) můžeme z oktantu HI (skromný/ponížený) vidět, že muž by nic neměnil na míře ženiny skromnosti, kterou neposuzuje příliš vysoko. Také co se týče kritičnosti, přizpůsobivosti a kooperativnosti je muž pravděpodobně se stávající partnerkou spokojený.

⇒ otázka na muže?

Souhlas.

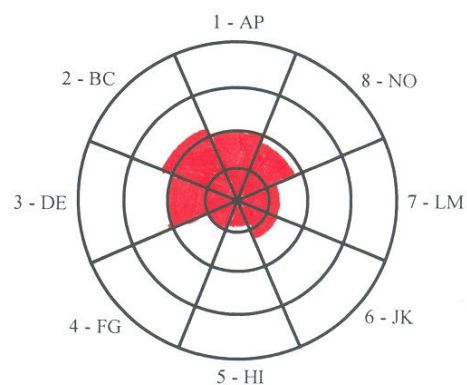

Hodnota je snížena v oktantu NO (odpovědný/hyperprotektivní), kdy by si muž přál, aby jeho ideální partnerka byla méně odpovědná, ale stále docela dost. Zřejmě mu přijde odpovědnost stávající partnerky přehnaná.

⇒ otázka na muže?

Souhlas.

Větší rozdíly v hodnocení nalezneme v oktantech AP (dominantní/autokratický), BC (kompetitivní/egocentrický) a DE (rázný/agresivní). Muž by si přál ženu mnohem dominantnější, než je jeho stávající partnerka, a také ženu velmi soutěživou a rozhodnou. Podle jeho reálného hodnocení jeho stávající partnerky, i podle jejího vlastního sebehodnocení, jeho partnerka těmito vlastnostmi zrovna neoplývá (Graf č. 43, 44).

⇒ otázka na muže?

„Nesouhlasím. Partnerka by opravdu mohla být více soutěživá, ale jinak jsem s mírou projevů ostatního chování zcela spokojen.“

Ž: Já-ideál (jaká by žena chtěla být)

Graf č. 47

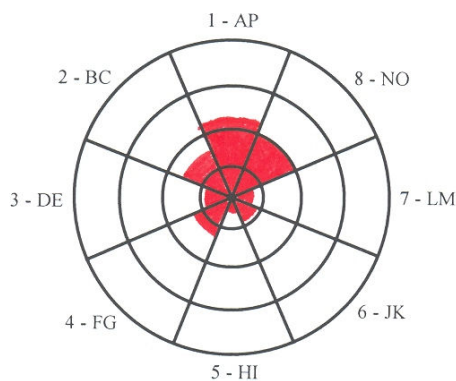

interpersonálního chování výraznější.

⇒ otázka na ženu?

„Nereaguji tak na ideální partnerovu představu, ale na svůj osobní pocit.“

Co se týče oktantu FG (kritický/podezíravý), přála by si žena ve svém „ideálu“ být více kritická. Možná jí nedostatek kritičnosti uvádí do nežádoucích situací nebo nedokáže být díky tomu dostatečně objektivní.

⇒ otázka na ženu?

„Zřejmě to vyplývá z mého pocitu, že i když jsem kritická vůči partnerovi, nebere mojí kritiku v potaz; chtěla bych aby pro něj měla moje kritika nějaký význam.“

Zajímavé je také snížení hodnot v oktantech JK(konformní/hyperkonformní) a LM (kooperativní/hyperafiliativní). Žena by chtěla být méně skromná a méně přizpůsobivá. Možná jí přílišná skromnost a ochota se přizpůsobit přináší určité nevýhody.

⇒ otázka na ženu?

„Chtěla bych umět být větší sobec.“

On-ideál (jakého muže by žena chtěla)

Z oktantů AP (dominantní/autokratický) a BC (kompetitivní/egocentrický) je zřejmé, že ženě její stávající partner vyhovuje v míře dominance a soutěživosti. Hodnota v oktantu DE (rázný/agresivní) byla u jejího reálného hodnocení partnera vysoká (Graf č. 42). Žena jej hodnotila jako velmi rázného, spíše agresivního. Ve své ideální představě o muži by žena míru projevů tohoto chování chtěla snížit téměř na minimum. Podle oktantu FG (kritický/podezíravý) by si žena také přála muže méně kritického.

⇒ otázka na ženu?

Souhlas.

Otázka č. 3:

Když porovnáme mužovo reálné sebehodnocení a jeho hodnocení partnerky (Graf č. 41, 44), nesetkáváme se se shodou v žádném z oktantů, kromě oktantu AP (dominantní/autokratický), kdy muž hodnotí sám sebe i svou partnerku jako málo dominantní. Z pohledu ženy je však muž dominantnější, než ona. I z jejího hodnocení sebe sama a z hodnocení jejího partnera (Graf č. 42, 43) to vypadá, že si každý k sobě našel pravý opak. Otázkou je, zda se takto vzájemně například doplňují nebo v tom vidí spíše problém. U ženy je například vidět, že není příliš spokojená s mužovou rázností, a

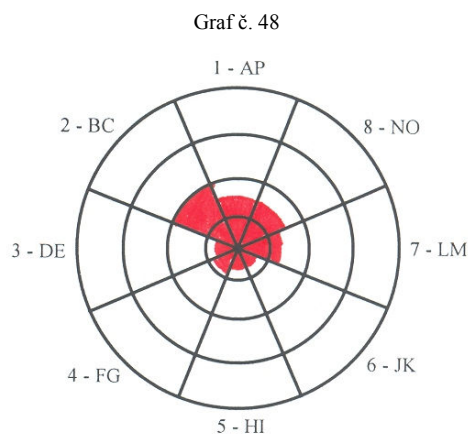

měla by vedle sebe radši někoho, kdo je v tomto ohledu podobný jako je ona. U muže zase vidíme, že mu příliš nevyhovuje někdo, kdo je stejně tak málo dominantní, jako je on, a přál by si, aby žena byla více dominantní a rozhodná.

⇒ otázka na pár?

Žena: „Rozhodnost a míra dominance u partnera mi v zásadě vyhovuje. Projevy agresivity jak jsem je popsala ne.“

Muž: „Jsem s ní spokojený s takovou jaká je. Nic mi na ní v zásadě tak nevadí, abych to potřeboval nutně měnit.“

Dotazník č. 7 (ovál)

M: Já-reál (jak vidí muž sám sebe)

On-reál (jak jej vidí partnerka)

Graf č. 49

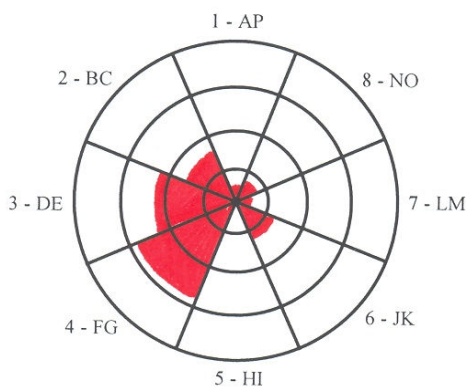

Graf č. 50

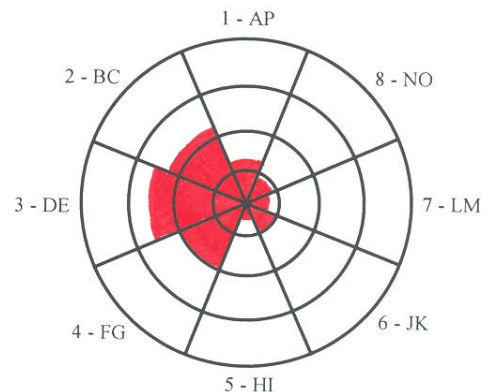

Otázka č.1:

Z oktantu AP (dominantní/autokratický) je zřejmé, že muž si nepřipadá téměř vůbec dominantní, zatímco jeho partnerka u něj jistou míru dominance pozoruje, i když ne nijak přehnaně. Žena hodnotí muže vyššími čísly i v dalších dvou oktantech BC (kompetitivní/egocentrický) a DE (rázný/agresivní), ačkoliv v reálném sebehodnocení muže jsou tato čísla už tak dost vysoká. Muž se hodnotí jako soutěživý, poměrně dost rázný a přehnaně kritický, spíš podezřavý, jak vyplývá z oktantu FG (kritický/podezřavý). Žena jej ale hodnotí jako spíš egocentrického, agresivního, zato ale méně kritického, než si myslí on. V ostatních oktantech se oba víceméně shodují na tom, že muž není skoro vůbec skromný, příliš není ochotný spolupracovat a také není zrovna dvakrát odpovědný.

⇒ otázka na pár?

Žena: „S jistou mírou dominance souhlasím, kompetitivní bych spíše trochu převedla jako že se nenechá, když se mu něco nelíbí, v tu chvíli si prosazuje svoje názory, ne že by se za něčím přehnaně hnál přes mrtvolu, egoista si myslím, že není vůbec, rázný umí být aniž by řešil, jestli je to na místě nebo jestli by si to neměl v tu danou chvíli nechat spíše pro sebe (chápu to záporně, ale v některých případech i kladně – nenechá sebou mávat, ozve se), aby byl agresivní musí se dostat do hodně vyhocené situace, která neprávem něco/někoho ohrožuje, kritický je trochu více, než by podle mě mohl být, ale ne zas nějak extrémně, skromný ve smyslu ostýchaví určitě není, ve smyslu citlivý naopak je (tak nějak normálně), na spolupráci podle mě není stavěný, je to jedináček, což ho myslím hodně ovlivnilo – je to trochu samotář, spíše v práci, ale i ve vztazích, i když tam méně (umí být sám bez problémů, ale je o něco víc radši s někým), odpovědný umí být hodně, ale jen ke svému nejbližšímu okolí.“

Muž: „Souhlas až na to, že si přeci jenom trochu dominantní připadám.“

Ž: Já-reál (jak vidí žena sama sebe)

Ona-reál (jak ji vidí partner)

Graf č. 51

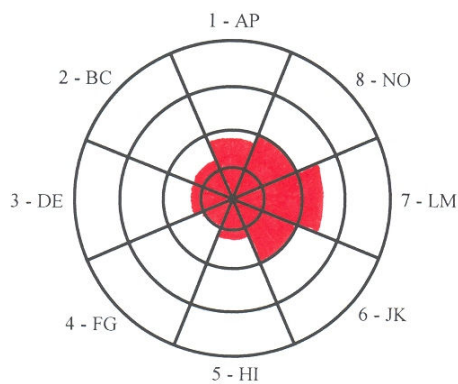

Graf č. 52

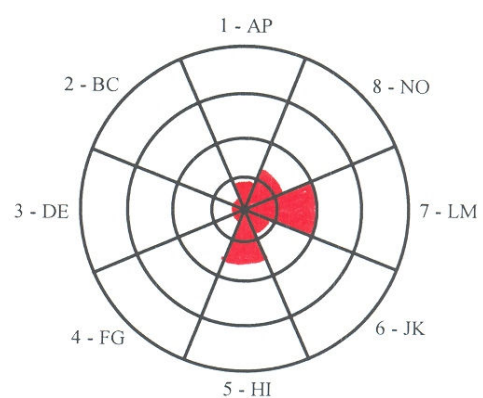

Na první pohled je patrné, že muž v tomto páru přisuzuje ženě velmi nízké hodnoty v prvních čtyřech oktantech, a to skoro mizivé. Myslí si tedy o své partnerce, že – co se týče dominance, kompetitivnosti, ráznosti a kritičnosti – není v těchto projevech chování nijak výrazná, ačkoli její dominanci například hodnotí jako více se projevující, než u něj samotného. Žena má naproti tomu ve svém reálném sebehodnocení v těchto oktantech poměrně vysoké hodnoty. Například svoji dominanci hodnotí poměrně vysoko, jak vidíme v oktantu AP (dominantní/autokratický). Také si myslí že je docela soutěživá, rázná i kritická.

Partneři se shodují v oktantu HI (skromný/ponížený), kdy jak žena sama, tak i její partner ji hodnotí jako velmi skromnou. Poměrnou shodu můžeme také najít v oktantu LM (kooperativní/hyperafiliativní); podle obou partnerů je žena velmi kooperativní.

⇒ otázka na pár?

Žena: „Nejsem nijak extra dominantní, kompetitivní ani kritická, naopak rázná jsem myslím hodně, stejně tak jako skromná a kooperativní.“

Muž: „Co se týče dominance, dokážu si stát za svým. Nemyslím si, že by partnerka byla víc dominantní než já.“

M: Já-ideál (jaký by muž chtěl být)

Graf č. 53

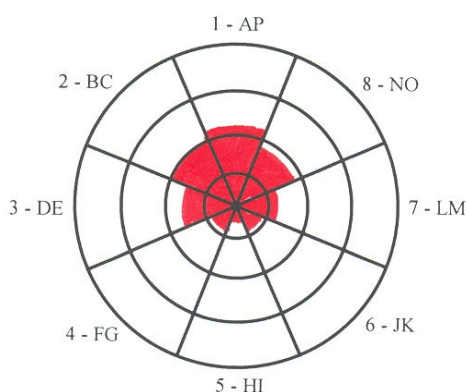

Otázka č. 2:

V oktantu AP (dominantní/autokratický) můžeme v mužově „ideálu“ vidět vysoký nárůst hodnoty. Muž by si přál být hodně dominantní, vůdčí typ. Otázkou je, co je důvodem. V reálném sebehodnocení se muž vůbec jako dominantní nehodnotí (Graf č. 49). Možná mu to v rámci interpersonálního chování přináší určité nevýhody. Také to může být z toho důvodu, že svou partnerku vnímá jako dominantnější než je on sám (Graf č. 52), a tak by se jí rád vyrovnal.

⇒ otázka na muže?

„Být dominantní určitě přináší výhody, přišla mi to jako automaticky žádoucí vlastnost.“

Dále je zajímavý oktant DE (rázný/agresivní), kde by se muž evidentně rád omezil ve svých projevech agresivity a útočnosti. Stále by však chtěl růst rozhodný a pevný, co se týče chování. Také je vidět z oktantu FG (kritický/podezřivavý), že muž není příliš spokojený se svojí kritičností, kterou by chtěl omezit na minimum.

⇒ otázka na muže?

Souhlas.

Ona-ideál (jakou ženu by muž chtěl)

Graf č. 54

Z oktantu AP (dominantní/autokratický) je zřejmé, že muži určitým způsobem dominantnější partnerka vyhovuje. Co se týče dalších dvou oktantů, přál by si partnerku soutěživější a ráznější, než je jeho stávající partnerka (Graf č. 52). V oktantu HI (skromný/ponížený) je hodnota v „ideálu“ oproti reálnému hodnocení mužovy stávající partnerky snížena téměř k nule. Muž by tedy chtěl ženu o mnoho méně skromnou. Možná že vidí v přílišné skromnosti určitou nevýhodu, což by odpovídalo i tomu, že ani on sám ve svém ideálu si nepřeje být příliš skromný.

⇒ otázka na muže?

Souhlas.

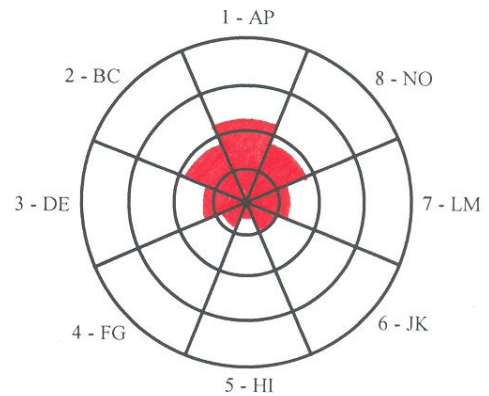

Ž: Já-ideál (jaká by žena chtěla být)

Graf č. 55

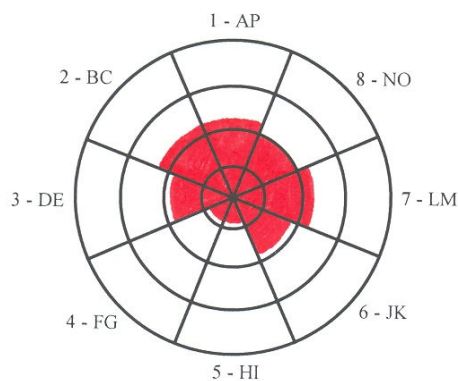

V prvních třech oktantech AP (dominantní/autokratický), BC (kompetitivní/egocentrický) a DE (rázný/agresivní) můžeme vidět, že by si žena v těchto projevech interpersonálního chování přála být výraznější (Graf č. 51). Chtěla by být více dominantní, soutěživá a ráznější. Vcelku je spokojená s mírou své kritičnosti, přizpůsobivosti, kooperativy a odpovědnosti, jak vidíme v oktantech FG (kritický/podezřivý), JK (konformní/hyperkonformní), LM (kooperativní/hyperafiliivní) a NO (odpovědný/hyperprotektivní). Zajímavé je snížení hodnoty v oktantu HI (skromný/ponížený). Buď žena sama pocítuje jisté nevýhody plynoucí z jejího příliš skromného jednání nebo reaguje na ideální představu muže, který by si přál partnerku méně skromnou, než je ona (Graf č. 54).

⇒ otázka na ženu?

„Dominantní bych chtěla být o něco více spíše třeba v práci, ve vztahu jen lehce, podobně soutěživá – ve vztahu vůbec, všude okolo více, míra mé ráznosti je podle mne ideální, stejně tak jsem spokojená s mírou své kritičnosti, přizpůsobivosti, kooperativy a odpovědnosti; svou skromnost beru více jako nevýhodu.“

On-ideál (jakého muže by žena chtěla)

Žena by chtěla muže více dominantního, méně kritického, více přizpůsobivého a spolupracujícího a více odpovědného, než je její stávající partner (Graf č. 50). Také v oktantu HI (skromný/ponížený) můžeme vidět, že by si přála muže více skromného. Může to být nevyrovnaností v míře skromnosti u každého z nich. Muž v tomto páru se za příliš skromného nepovažuje (Graf č. 49), nehodnotí jej tak ani partnerka, a sám ve svém „ideálu“ neukazuje potřebu být skromnější (Graf č. 53). Žena je naopak velmi skromná a oba to vědí. Ale také to může mít jiné důvody.

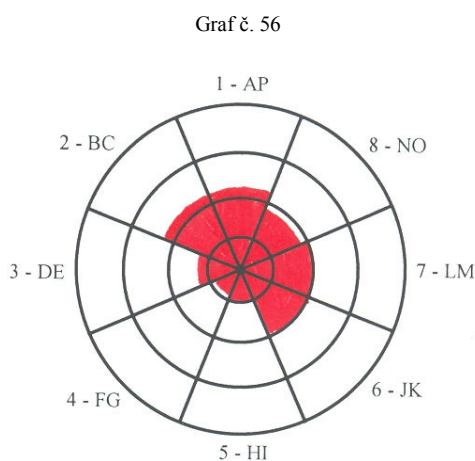

⇒ otázka na ženu?

„Míru dominance muže bych nechtěla nijak extra zvyšovat, v podstatě asi vůbec, souhlasím se snížením kritičnosti a zvýšením přizpůsobivosti, spolupráce a odpovědnosti, skromnost bych trochu zvýšila.“

Otázka č. 3:

Podle mužova reálného sebehodnocení a hodnocení partnerky (Graf č. 49, 52) to vypadá, že si muž k sobě našel spíše svůj pravý opak. On je soutěživý, ale partnerka podle něj skoro vůbec. Otázkou je, zda to nepřehlídí, protože žena se za poměrně soutěživou považuje. Ona je silně kooperativní, odpovědná, on skoro vůbec.

Co se týče ženina sebehodnocení a hodnocení jejího partnera (Graf č. 50, 51), je to docela podobné. Podle jejích hodnocení se neshodují téměř v ničem. Partneři budou

pravděpodobně v mnoha ohledech odlišní. Otázkou je, jaké to přináší výhody či nevýhody pro jejich vztah.

⇒ otázka na pár?

Žena: „Myslím si, že pro náš vztah je naše rozdílnost (necítím ji zas tak radikální) jak výhodou, tak nevýhodou, ale zatím se to jeví spíše bez problému s občasnými zádrhly, kterým by se dalo vyhnout za přispění obou. Muž mi nepřipadá zas tak soutěživý, já bych asi mohla víc, ale nepřijdu si nějak extra málo soutěživá. S kooperativitou a odpovědností obou souhlasím. Popravdě si myslím, že jsme rozdílní, ale ne zas tolik, jak nám zde vyšlo.“

Muž: „Souhlasím s partnerkou.“

Dotazník č. 8 (kolečko)

M: Já-reál (jak vidí muž sám sebe)

On-reál (jak jej vidí partnerka)

Graf č. 57

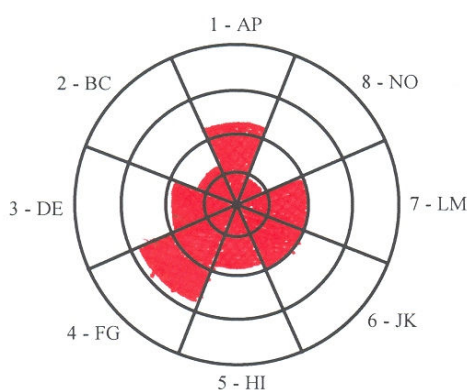

Graf č. 58

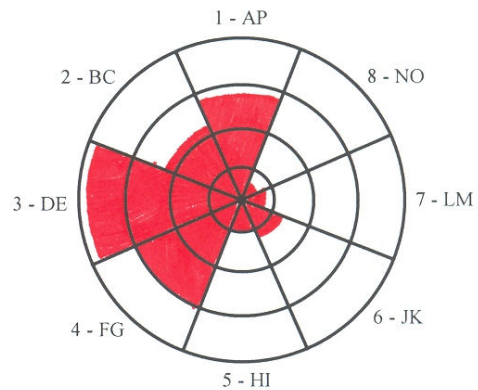

Otázka č. 1:

Jak muž, tak i jeho partnerka se shodují v reálném hodnocení muže v oktantech AP (dominantní/autokratický) a FG (kritický/podezřivý). Muž je hodnocen jako dominantní a velmi kritický.

⇒ otázka na pár?

Souhlas.

Velké rozdíly pak můžeme vidět např. v bodovém hodnocení v oktantu BC, kdy partnerka hodnotí muže jako velmi soutěživého, zatímco muž sám se za nijak zvlášť

soutěživého nepovažuje. Další velký rozdíl je vidět v oktantu DE (rázný/agresivní), kdy žena hodnotí muže jako agresivního, což se až o polovinu neshoduje s mužovým sebehodnocením.

Další rozdíl pak můžeme také vidět v oktantu LM (kooperativní/hyperafiliativní), kdy žena hodnotí svého partnera jako velmi málo kooperativního, zatímco muž sám se hodnotí jako docela výrazně kooperativní typ.

⇒ otázka na pár?

Žena a muž se shodují na tom, že muž není soutěživý typ. Žena také souhlasí, že muž je agresivní a málo kooperativní. Muž tvrdí, že to o sobě ví a souhlasí.

Ž: Já-reál (jak žena vidí sama sebe)

Ona-reál (jak ji vidí partner)

Graf č. 59

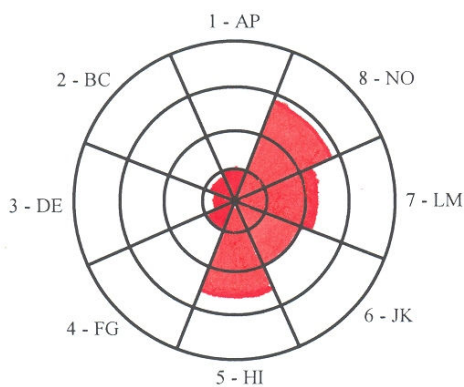

Graf č. 60

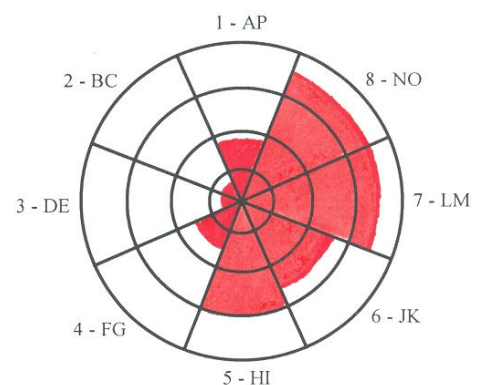

Ačkoli se žena v tomto páru za příliš dominantní nepovažuje, muž jí hodnotí jako docela dominantní typ, i když ne nijak výrazně. Veliký rozdíl můžeme vidět v oktantu LM (kooperativní/hyperafiliativní). Žena sama se hodnotí jako velmi kooperativní, ale její partner jí hodnotí jako hyperafiliativní.

⇒ otázka na pár?

Oba partneři se shodují, že žena není příliš dominantní typ, a že se přehnaně snaží každému pomáhat a s každým spolupracovat.

Posledním zajímavým rozdílem je rozdíl v oktantu NO (odpovědný/hyperprotektivní), kdy opět muž hodnotí ženino chování z tohoto hlediska jako přehnané, hyperprotektivní. Žena sama se sice za velmi odpovědnou považuje, ale ne tolik jak ji vnímá partner.

Zajímavá je zde naprostá shoda v oktantu DE (rázný/agresivní), kdy oba partneři hodnotí ženinu ráznost jako velmi nízkou. Žena se tudíž v tomto páru asi nebude příliš prosazovat, rozhodně ne tolik jako muž.

⇒ *otázka na pár?*

Souhlas.

M: Já-ideál (jaký by muž chtěl být)

Graf č. 61

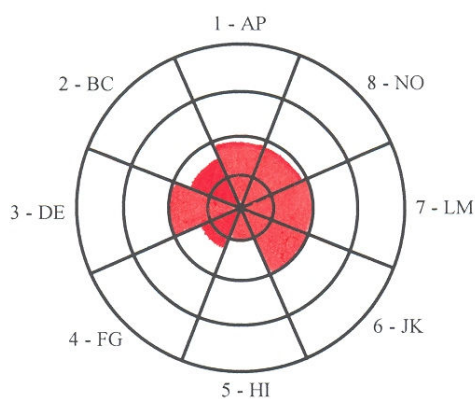

Otázka č. 2:

V porovnání s reálným sebehodnocením muže (Graf č. 57) je vidět, že muž je sám se sebou v mnoha ohledech spokojený, protože v mnoha oktantech se bodové hodnocení liší jen o jeden bod nebo zůstává zcela stejné, jako například v oktantech JK (konformní/hyperkonformní) a LM (kooperativní/hyperafiliativní). Muž je tedy zcela spokojen se svou přizpůsobivostí, kooperativitou, ale i s dalšími vlastnostmi jako je dominance, ráznost a soutěživost. Ve všech těchto projevech chování se muž hodnotí jako výrazný, i když ne přespříliš, a ani ve svém ideálu by míru svých projevů v tomto ohledu nechtěl nijak výrazně měnit.

⇒ *otázka na muže?*

Souhlas.

Velký rozdíl můžeme vidět v oktantu FG (kritický/podezíravý), kdy by si muž ve svém „ideálu“ přál být méně kritický. Dále nás může zaujmout oktant HI (skromný/ponížený), kde je vidět že muž by chtěl být také méně skromný, než si myslí že v „reálu“ je. Může to být reakce na to, že sám hodnotí svou partnerku jako velmi skromnou (Graf č. 60), možná až příliš obětavou, a tak se snaží vyhnout podobnému chování, protože v něm může vidět určité nevýhody.

Poslední větší rozdíl spočívá v oktantu NO (odpovědný/hyperprotektivní), kdy si muž uvědomuje svoji nezodpovědnost a přál by si být odpovědný více.

⇒ *otázka na muže?*

„Souhlasím s tím, že bych chtěl být méně kritický, ale nesouhlasím s tím, že bych byl málo odpovědný. jsem velmi odpovědný člověk.“

Ona-ideál (jakou ženu by muž chtěl)

V porovnání s tím, jak muž hodnotí svoji partnerku (Graf č. 60), se jeho ideální představa o ženě naprosto shoduje s reálným hodnocením jeho stávající partnerky v oktantu AP (dominantní/autokratický). Míra dominance, která se projevuje u jeho partnerky, mu zřejmě tedy naprosto vyhovuje. Dále už však můžeme sledovat značné rozdíly

v oktantech BC (kompetitivní/egocentrický) a DE (rázný/agresivní), kdy vidíme, že muž by si přál partnerku ráznější a soutěživější. Ani jeho partnerka se v reálném sebehodnocení za příliš ráznou či soutěživou nepovažuje (Graf č. 59).

⇒ otázka na muže?

Souhlas.

Zarážejí ale i vysoké rozdíly v dalších oktantech. Muž v „reálu“ hodnotí svoji partnerku v mnoha projevech interpersonálního chování jako až příliš výraznou a v „ideálu“ by chtěl tyto její projevy zmírnit; týká se to především oktantů HI (skromný/ponížený), JK (konformní/hyperkonformní), LM (kooperativní/hyperafiliativní) a NO (odpovědný/hyperprotektivní).

⇒ otázka na muže?

Souhlas.

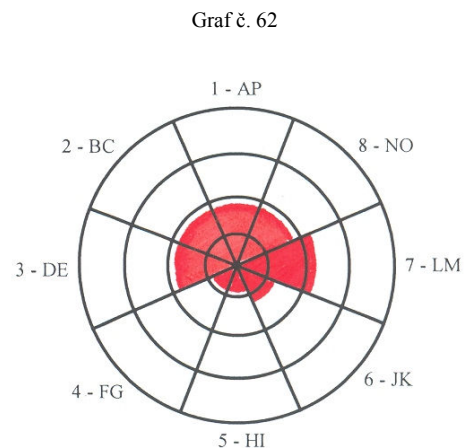

Ž: Já-ideál (jaká by žena chtěla být)

Graf č. 63

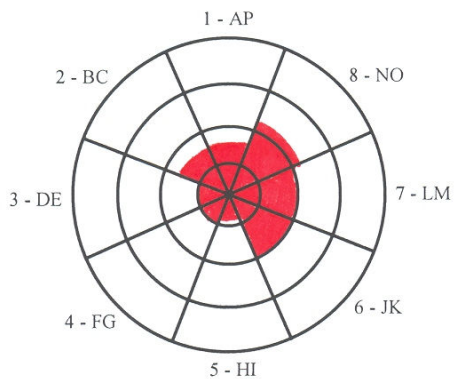

Co se týče již zmíněné ráznosti a soutěživosti ženy v tomto páru, je zde znát jisté navýšení v těchto oktantech. Může to souviset s ideální představou muže (Graf č. 62) anebo s vlastním přáním ženy být v těchto projevech chování výraznější.

⇒ otázka na ženu?

„Souhlasím s tím, že bych chtěla být sama osobně ráznější a soutěživější, protože si myslím, že jde o výhodný typ chování.“

Zajímavé jsou oktanty FG (kritický/podezíravý) a JK (konformní/hyperkonformní), kdy je vidět, že ačkoli její partner by u ní tyto projevy chování rád změnil (Graf č. 60, 62), ona je s mírou své kritičnosti a přizpůsobivosti spokojená, protože hodnoty ve vlastním ideálu v těchto oktantech jsou stejné jako v reálném sebehodnocení (Graf č. 59).

Jak žena sama, tak i její partner jí v „reálu“ hodnotí jako extrémně odpovědnou až hyperprotektivní (Graf č. 59, 60). Otázkou je, zda to, že by žena v ideálu ráda zmírnila u sebe projevy toho chování, má své opodstatnění v mužově ideálu (Graf č. 62) nebo ve vlastním zájmu.

⇒ otázka na ženu?

„Je pravda, že s mírou své kritičnosti a přizpůsobivosti jsem spokojená, ale není pravda, že by chtěla zmírnit své projevy odpovědnosti. Nevadí jí osobně být hodně odpovědná a nemá pocit, že by tím někoho obtěžovala.“

On-ideál (jakého muže by žena chtěla)

Velmi značný rozdíl oproti reálnému hodnocení muže (Graf č. 58) lze vidět v oktantu DE (rázný/agresivní). Žena v „reálu“ ohodnotila svého muže jako velmi agresivního. V ideální představě o muži by tyto projevy chování redukovala na minimum. Je zřejmé, že mužova agresivita je ženě nesympatická. Stejně tak jsou sníženy i hodnoty v oktantech AP (dominantní/autokratický) a BC (kompetitivní/egocentrický).

⇒ otázka na ženu?

Souhlas.

I v oktantu FG (kritický/podezíravý) vidíme veliké snížení hodnoty oproti „reálu“. Svého reálného partnera hodnotí žena jako velmi kritického až podezřívavého (Graf č. 58) a v ideální představě o muži je hodnota velmi nízká.

Naopak navýšení hodnoty oproti reálu můžeme sledovat v oktantu NO (odpovědný/hyperprotektivní). Žena by si tedy přála partnera více odpovědného, což může souviset s velmi nízkou odpovědností jejího stávajícího partnera (Graf č. 57, 58).

Poměrnou shodu nalezneme v oktantu JK (konformní/hyperkonformní), kdy co se týče přizpůsobivosti, je žena se svým reálným partnerem vcelku spokojená, ačkoli je vidět, že v páru musí dělat kompromisy spíše ona.

⇒ otázka na ženu?

Žena souhlasí s tím, že kompromisy ve vztahu je nucena dělat spíše ona, a v tom je možná s partnerem nespokojená. Muž je opravdu málo přizpůsobivý. Ale zásadně nesouhlasí s tím, že by byl její partner nezodpovědný, myslí si že je odpovědný hodně.

Otázka č. 3:

Při porovnání toho jak se vzájemně jedinci v tomto páru posuzují (Graf č. 57, 58, 59, 60) mi připadá, že jsou téměř svými pravými opaky. Při hodnocení sebe sama a toho druhého se neshodují téměř v ničem, a tak je otázkou, zda se tak vzájemně v určitých projevech chování doplňují, a jaké to přináší výhody či nevýhody pro jejich vztah.

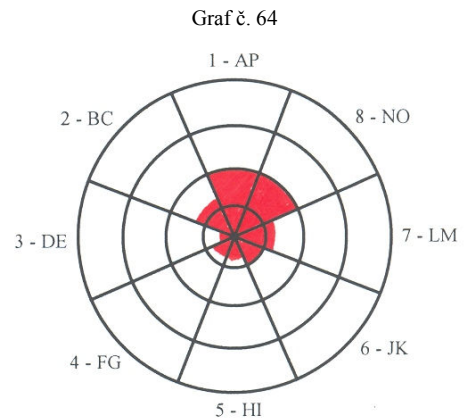

⇒ otázka na pár?

Partneři se shodují na tom, že jejich rozdílnost jim přináší výhody i nevýhody do vztahu stejnou měrou. Zatím ale nevidí v ničem zásadní problém.

Dotazník č. 9 (kosodélník)

M: Já-reál (jak muž vidí sám sebe)

On-reál (jak jej vidí partnerka)

Graf č. 65

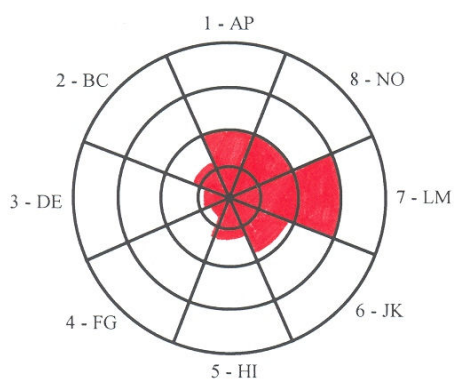

Graf č. 66

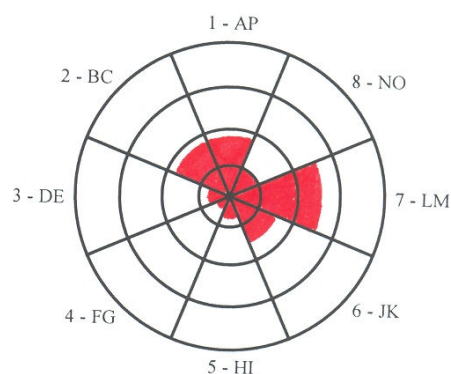

Otázka č. 1:

V reálném hodnocení muže se oba partneři v tomto páru poměrně shodují v oktantech AP (dominantní/autokratický), LM (kooperativní/ hyperafiliativní) a JK (konformní/hyperkonformní). Muž je tedy podle obou docela dominantní typ, ale i přizpůsobivý, se sklony k přehnaně konvenčnímu chování a snaze spolupracovat.

Další shodu v hodnocení můžeme najít v oktantech DE (rázný/agresivní) a FG (kritický/podezíravý). Muž je tedy podle obou velmi málo rázný a prosazující se, a také není příliš kritický.

⇒ otázka na pár?

Oba partneři se shodují, že muž se hodně snaží spolupracovat, ale ve skutečnosti si muž nemyslí, že by byl nějak málo prosazovat, nebo že by nedokázal být kritický, když je to třeba.

Je zajímavé v kolika oktantech se na mužově hodnocení oba partneři shodnou. Znamená to tedy, že muž se zřejmě hodnotí docela objektivně, protože jej podobně hodnotí i jeho partnerka.

Rozdíly v hodnocení můžeme vidět v oktantech BC (kompetitivní/egocentrický), HI (skromný/ponížený) a NO (odpovědný/hyperprotektivní). Zatímco muž si o sobě myslí že je docela skromný a velmi odpovědný, jeho partnerka si to už nemyslí. Vidí jej jako málo skromného a ne příliš odpovědného.

⇒ otázka na pár?

Žena si myslí že muž je odpovědný tak akorát, jenom v některých věcech, které se jí zdají důležité, jí přijde, že je málo. Muž na to reaguje, že některé věci, které žena považuje za důležité, on za důležité nepovažuje. Jinak souhlasí.

Ž: Já-reál (jak vidí žena sama sebe)

Ona-reál (jak ji vidí její partner)

Graf č. 67

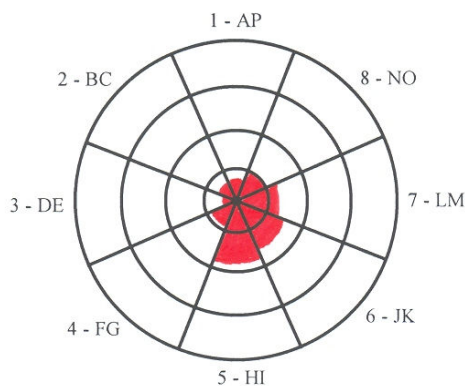

Graf č.68

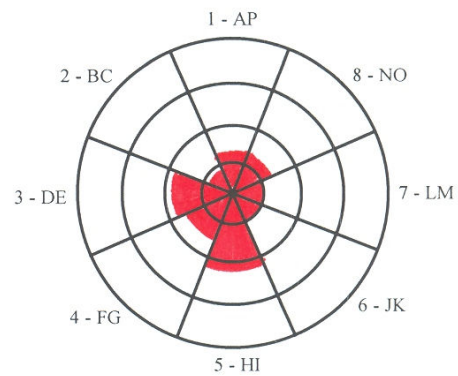

V reálném hodnocení ženy se oba partneři už tolik neshodují, snad kromě oktantů BC (kompetitivní/egocentrický), LM (koperativní/hyperafiliativní) a NO (odpovědný/hyperprotektivní), i když ne úplně. Jak žena sebe sama, tak i její partner ji vidí jako poměrně málo soutěživou, průměrně kooperativní a nijak přehnaně odpovědnou. Také v oktantu HI (skromný/ponížený) je vidět, že oba posuzují ženu jako velmi skromnou.

⇒ otázka na pár?

Oba partneři souhlasí, že žena je velmi skromná, ale co se týče odpovědnosti, vidí se žena jako dost odpovědná, zvláště co se týče vztahu. I muž ji vnímá jako ve skutečnosti velmi odpovědnou.

Žena se posuzuje jako méně dominantní a především jako mnohem méně rázná, než jí popisuje její partner, jak vidíme v oktantech AP (dominantní/autokratický) a DE(rázný/agresivní). Partner ji také vidí jako více kritickou, než si myslí ona o sobě, a

také jako méně přizpůsobivou (oktanty FG kritický/podezřivý a JK konformní/hyperkonformní).

⇒ otázka na pár?

Muž souhlasí. Žena mu připadá dominantnější a ráznější, ale v zásadě s tím nemá žádný problém. Žena komentuje, že je třeba být občas trochu ráznější, co se vztahu týče, protože muž občas není schopen rozhodnout se sám za sebe.

M: Já-ideál (jaký by muž chtěl být)

Graf č. 69

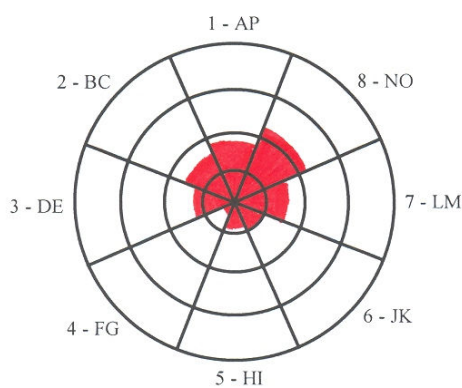

Otázka č. 2:

V ideálu muže můžeme sledovat pokles hodnot především v oktantech LM (kooperativní/hyperafiliativní) a JK (konformní/hyperkonformní). V reálném hodnocení jak muž tak i jeho partnerka jej hodnotili jako přehnaně kooperativního, spíše hyperafiliativního (Graf č. 65, 66). Pokles hodnoty

u tohoto typu interpersonálního chování může tedy značit v tomto směru jistou nespokojenost muže sama se sebou. Možná že se mu přehnaná snaha pomáhat a přátelsky jednat příliš nevyplácí. Jinak to vypadá, že je muž v ostatních projevech svého chování více či méně se sebou spokojený.

⇒ otázka na muže?

Muž souhlasí.

Ona-ideál (jakou ženu by muž chtěl)

Oproti reálnému hodnocení partnerky (Graf č. 68) by si muž přál ženu mnohem více odpovědnou, jak vidíme v oktantu NO (odpovědný/hyperprotektivní). Z oktantu HI (skromný/ponížený) vyplývá, že by si přál ženu mnohem méně skromnou. Zřejmě mu přehnaná partnerčina skromnost v něčem nevyhovuje.

Graf č. 70

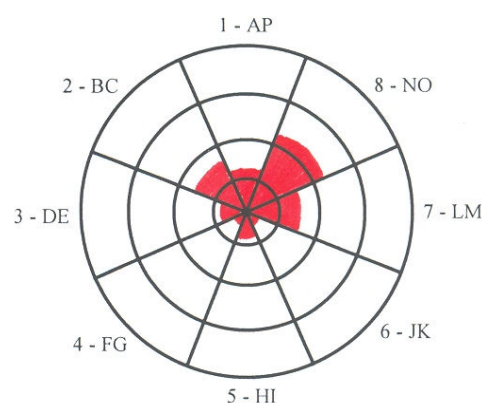

V oktantu DE (rázný/agresivní) vidíme, že by si přál ženu mnohem méně ráznou a prosazující se.

⇒ otázka na muže?

Muž opakuje, že s ženinou rázností či dominancí nemá žádný problém. Je pravda, že mu trochu vadí ženina přílišná skromnost, protože to nepovažuje za dobré, co se týče především zaměstnání, kdy se žena podle něj spokojí s málem, přitom má ale na víc. O větší odpovědnosti partnerky nikdy nepřemýšlel.

Ž: Já-ideál (jaká by žena chtěla být)

Graf č. 71

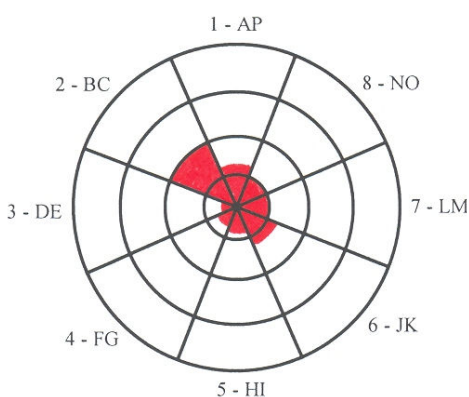

Co se týče výše uvedené skromnosti (Graf č.

67), setkáváme se u ženy s přáním tyto projevy chování snížit, což může být buď reakce na tušený mužův ideál ženy (Graf č. 70), anebo nemá žena sama ze své přehnané skromnosti příliš dobrý pocit. Také vidíme velké navýšení hodnoty v oktantu BC (kompetitivní/egocentrický), což může být například dané touhou vyrovnat se

v tomto typu chování partnerovi; možná že v jisté soutěživosti vidí žena určité výhody.

⇒ otázka na ženu?

Souhlas.

On-ideál (jakého muže by žena chtěla)

Graf č. 72

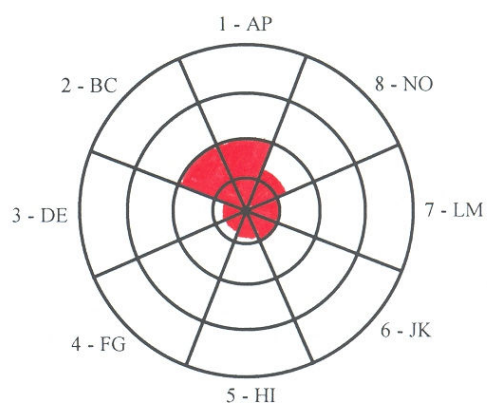

Z oktantů AP (dominantní/autokratický) a BC (kompetitivní/egocentrický) je vidět, že žena je se svým reálným partnerem v míře jeho projevů dominance a soutěživosti vcelku spokojená a sympatizuje s ním. To co se jí asi příliš nezamlouvá, což vyplývá z výše uvedeného, je to, že je až příliš kooperativní, snaží se být přátelský a snaží se vyhovět za

každou cenu (Graf č. 66). Vyplývá to ze snížení hodnoty v oktantu LM (kooperativní/hyperprotektivní).

⇒ otázka na ženu?

Žena souhlasí. Muž je občas zbytečně snaživý, ale připadá jí to lepší, než kdyby se nesnažil vůbec s ní spolupracovat, nebo jí pomáhat.

Otázka č. 3:

Pokud porovnáme reálné sebehodnocení muže a to jak vidí partnerku (graf č. 65, 68), můžeme vidět, že se s ní neshoduje absolutně v žádném z oktantů. Muž si tedy evidentně vybral partnerku, která se mu podle něj v povaze příliš nepodobá. Z hlediska ženy je tomu podobně, až na oktant JK (konformní/hyperkonformní), kdy žena hodnotí jak sebe tak i svého partnera jako naprosto stejně přizpůsobivé (Graf č. 66, 67).

⇒ otázka na pár?

Partneři souhlasí, že si nejsou v mnohém sice podobní, ale cítí uji jako výhodu a oživení vztahu. Myslí si že s někým podobným by dlouho nevydrželi.

Dotazník č.10 (obdélník)

M: Já-reál (jak muž vidí sám sebe)

On-reál (jak jej vidí jeho partnerka)

Graf č. 73

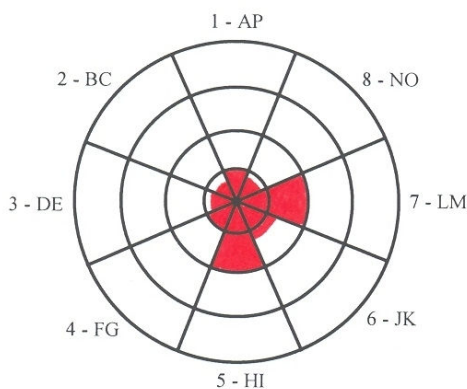

Graf č. 74

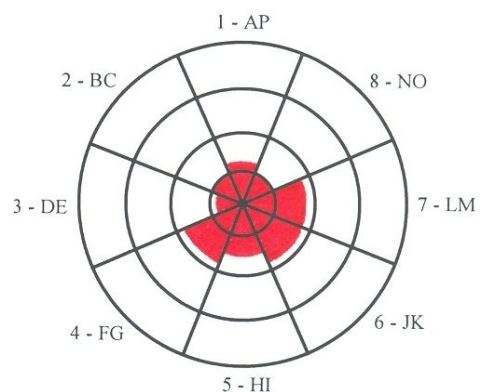

Otázka č.1:

V oktantech AP (dominantní/autokratický), FG (kritický/podezíravý) a JK (konformní/hyperkonformní) se muž hodnotí docela průměrně. Myslí si o sobě, že je přiměřeně dominantní, také docela kritický a přizpůsobivý, kompromisní člověk. Jeho

partnerka jej ale například vidí jako velmi kritického a také hodně přizpůsobivého, poddajného. Oba se shodují na míře mužovy kooperativity v oktantu LM (kooperativní/hyperafiliativní), která se jim zdá poměrně vysoká. Muž tedy bude pravděpodobně velmi ochotný a jeho vystupování bude vesměs přátelské. Také se shodují v tom, že muž je velmi skromný, jak vidíme v oktantu HI (skromný/ponížený).

⇒ otázka na pár?

Muž se cítí být dost kritický, ale více ve vztahu než například v práci; přesto se to podle jeho mínění netýká podstatných věcí, ale spíše malicherností. Partnerka souhlasí.

Ž: Já-reál (jak vidí žena sama sebe)

Ona-reál (jak ji vidí její partner)

Graf č. 75

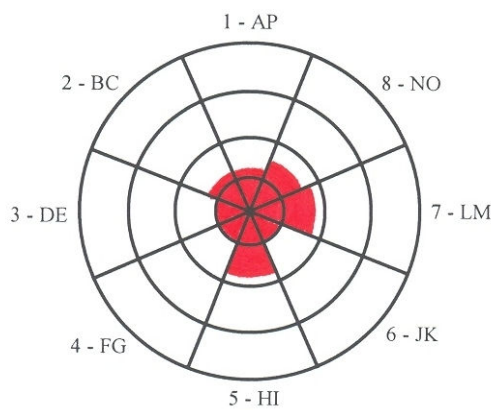

Graf č. 76

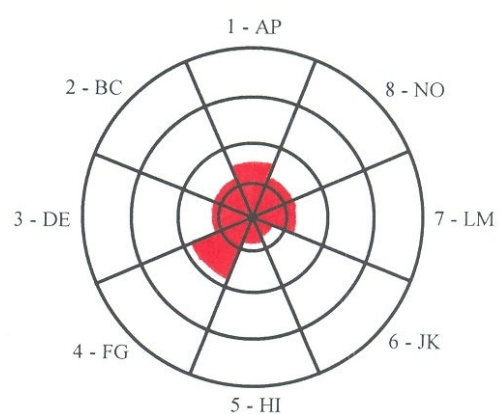

Žena v tomto páru se hodnotí jako průměrně dominantní a rázný typ, a také si o sobě myslí že je docela soutěživá, jak vidíme v oktantu BC (kompetitivní/egocentrický). Její partner jí hodnotí v těchto projevech chování dost podobně, shodují se spolu poměrně i v hodnocení její odpovědnosti v oktantu NO (odpovědný/hyperprotektivní). Jak žena sama, tak i její partner si myslí, že je poměrně odpovědná, ale ne nijak přehnaně moc.

⇒ otázka na pár?

Oba partneři souhlasí v tom, že žena je soutěživá, ovšem jde spíše o vnitřní soutěživost (radost z úspěchu, pracovitost, cílevědomost).

Rozdíly, které jsou značnější můžeme nalézt v oktantech FG (kritický/podezíravý) a HI (skromný/ponížený), kdy ačkoliv si žena o sobě myslí že není nijak zvlášť kritická, a že je velmi skromná, její partner si o ní v tomto směru myslí pravý opak. Vidí jí jako

velmi kritickou a skeptickou, ale zato co se týče skromnosti, myslí si že žena příliš skromná není. Sám si o sobě myslí, že je mnohem skromnější.

⇒ otázka na pár?

Oba souhlasí, že muž je v páru asi skromnější, než žena; žena si myslí že není zas tak kritická, spíš podle nálady...Muž váhá, myslí si že je kritická hodně.

M: Já-ideál (jaký by muž chtěl být)

Graf č. 77

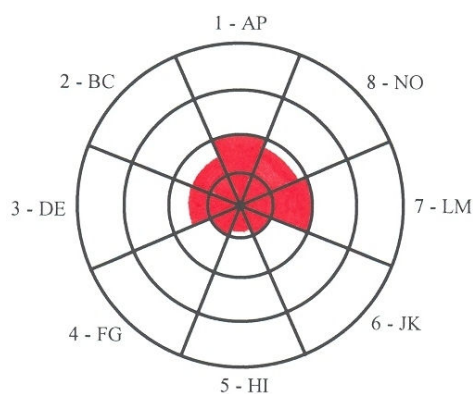

Otázka č.2:

Hned na první pohled zaujme oktant AP (dominantní/autokratický), kdy by si muž oproti svému reálnému sebehodnocení přál, aby byl dvakrát tak dominantní a vůdčí, než doopravdy je (Graf č. 73). Otázkou je, jestli je to proto, že vnímá svoji partnerku jako dominantnější (Graf č. 76), a chtěl by se jí v tomto nějakým způsobem vyrovnat, anebo se mu zdá zkrátka větší míra

dominance výhodná, co se týče vztahů obecně. Muž by také chtěl být mnohem soutěživější a ráznější, chtěl by se umět více prosazovat.

⇒ otázka na muže?

„Ano, byl bych rád dominantnější, ale nevidím to jako podstatný problém.“

Zajímavé jsou také oktanty HI (skromný/ponížený) a NO (odpovědný/hyperprotektivní), kde je vidět, že muž není se svojí přílišnou skromností spokojený, a chtěl by být skromný méně. Naopak, protože si zřejmě uvědomuje že není příliš odpovědný, chtěl by být odpovědný více.

⇒ otázka na muže?

Muž souhlasí, že by byl rád více odpovědný a také méně skromný, pokud by k tomu měl dost prostředků.

Ona-ideál (jakou ženu by muž chtěl)

Graf č. 78

Pokud porovnáme mužovo reálné hodnocení jeho partnerky (Graf č. 76) a jeho ideální představu o ženě, podle oktantů BC (kompetitivní/egocentrický), DE (rázný/agresivní), HI (skromný/ponížený) a LM (kooperativní/hyperafiliativní) to vypadá, že muž je se svojí stávající partnerkou v mnoha ohledech vcelku spokojený. Větší rozdíl vidíme v oktantu FG (kritický/ponížený), kde vidíme, že by si muž přál partnerku mnohem méně kritickou.

⇒ otázka na muže?

Muž souhlasí.

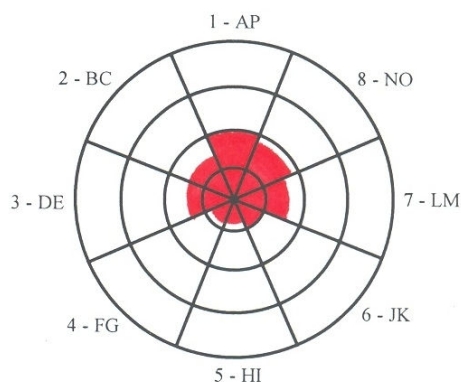

Ž: Já-ideál (jaká by žena chtěla být)

Graf č. 79

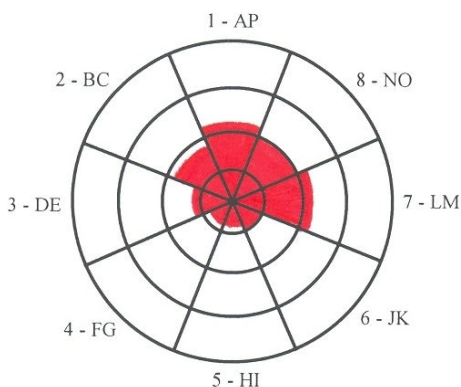

⇒ otázka na ženu?

„Ve vztahu mi připadá stupeň dominance přiměřený, spíše v pracovní oblasti cítím v tomto směru nedostatky.“

Žena by oproti svému reálu (Graf č. 75) chtěla být dominantnější, soutěživější a kooperativnější, jak vyplývá z oktantů AP (dominantní/autokratický), BC (kompetitivní/egocentrický) a LM (kooperativní/hyperafiliativní). Otázkou je, jestli je to proto, že jí tento typ interpersonálního chování připadá výhodný a proč.

On-ideál (jakého muže by žena chtěla)

Graf č. 80

Při porovnání ženina reálného hodnocení partnera (graf č. 74) a její ideální představy o muži můžeme vidět, že žena je u muže spokojená s mírou jeho kooperativity a dominance, jak vyplývá z oktantů AP (dominantní/autokratický) a LM (kooperativní/hyperafiliativní). Větší rozdíly v hodnocení lze pak sledovat v oktantech BC (kompetitivní/egocentrický), FG (kritický/podezřivý) a NO (odpovědný/hyperafiliativní). Žena by si přála muže, který je oproti jejímu stávajícímu partnerovi více dominantní, vůdčí typ, který je hodně soutěživý, ale který je také více kritický a ne moc lehkovážný.

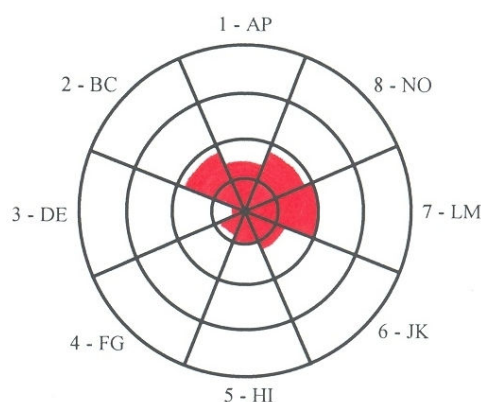

⇒ otázka na ženu?

Muž by podle ženy mohl být soutěživější, ambicióznější, odpovědnější a v práci trochu cílevědomější. Ve vztahu by si přála, aby byl méně kritický.

Otázka č.3:

Co se týče reálného sebehodnocení muže (graf č. 73), při porovnání s jeho reálným hodnocením jeho partnerky (graf č. 76) je vidět, že podle něj jsou v mnoha ohledech odlišní, jako například co se týče jejich kritičnosti a skeptičnosti k věcem, jak je vidět v oktantu FG (kritický/podezřivý). Ale ani v ostatních oktantech se podle něj příliš neshodují, ačkoliv rozdíly v míře jejich projevů u různých typů chování nejsou zas tak markantní.

Z pohledu ženy se oba naprosto shodují v tom, jak moc dokáží být kooperativní, jak vidíme v oktantu LM (kooperativní/hyperafiliativní). Co se týče vzájemné spolupráce, přijde jí tedy, že v tom je jejich vztah vyrovnaný. Také z pohledu ženy, narozdíl od muže, si žena myslí, že jsou oba poměrně stejně skromní. Také v oktantech BC (kompetitivní/egocentrický) a DE (rázný/agresivní) se podle ní vcelku shodují. Zkrátka podle ženy se sobě podobají v mnoha ohledech víc, než si myslí muž.

⇒ otázka na pár?

Oba partneři v podstatě souhlasí, nevidí svoji vzájemnou rozdílnost jako nějaký zásadní problém, zvláště ne žena; přesto oba zmiňují přílišnou kritičnost toho druhého. Muž si ještě trochu stěžuje na ženinu přílišnou občasnou dominanci; žena na to reaguje poznámkou, že muže je třeba občas trochu popohnat, protože bývá k některým věcem laxní.

2.7. Diskuse

Myslím, že dotazník a komentáře párů k výsledkům mi umožnily odpovědět na otázky, které jsem si v této práci vytyčila. Reakce jednotlivců na závěry dotazníků byly vesměs kladné u všech deseti párů. Všichni se více méně shodli na tom, že výsledky vyplývající z jejich dotazníku odpovídá vlastně skutečné situaci v páru. Co se týče nastolené situace ve chvíli, kdy si respondenti výsledky přečetli, setkala jsem se u některých s výbušnějšími reakcemi na to, jak je v reálu hodnotil partner, ale nešlo o žádný extrém.

Předtím než jsem pár seznámila s výsledky, snažila jsem se jim vysvětlit práci s grafy, středovou hranici kruhového kontinua, a co znamenají v tomto smyslu jednotlivé výplně v grafech. Bylo opravdu v mém zájmu vysvětlit párům, že středová hranice, která je považována za hranici „normality“ v projevech daného chování nutně neznamená, že když se pohybují za ní, jde vysloveně o patologii v tom smyslu, že by byli nějak „nemocní“ nebo něco podobného. Snažila jsem se v nich vzbudit jistotu v tom, že opravdu nemusejí mít z výsledků žádný strach, protože mým cílem není dělat diagnózu vztahu, což ani není v mé kompetenci. Považovala jsem to za nutné z toho důvodu, protože páry opravdu pocítovali určitou nejistotu v tom, že si mysleli, že z dotazníku vzejdou ještě jiné závěry, než pouhé zmapování situace v páru. Stalo se mi také, že jeden pár od rozhovoru se mnou na poslední chvíli ustoupil a tak jsem jej musela nahradit jiným. Ačkoli se pohybují ve společnosti mnoha párů, nebylo zrovna lehké páry přesvědčit, aby se výzkumu zúčastnily, a to z mnoha důvodů.

Je pochopitelné, že lidé raději někdy setrvávají v nevědomosti o tom, co si o nich ostatní a zvláště jejich partner myslí. Když jsem o tom mluvila s páry, došli jsme k závěru, že kolikrát moc dobře víme, že bychom sami se sebou nevydrželi ani den, a tak nám určitým způsobem dělá dobře, že existuje někdo, kdo je schopen snášet veškeré naše nálady a způsoby chování. S dotazníkem ale přichází určité zjištění, že ne všechny ty nálady a ne každý projev našeho chování je našemu protějšku zrovna příjemný, a tak se někteří jedinci chtějí tomuto vyhnout. Také pro nás může být určitým způsobem nepříjemné když zjistíme, že to co si o sobě upřímně myslíme se nejenom s výsledky dotazníku, ale i s partnerovým míněním neshoduje.

Asi nejhorší hrozbou kterou jedinci v dotazníku spatřovali, bylo zjištění toho, jakou má partner představu o svém ideálním protějšku. Nicméně ani tyto výsledky většinou nedopadli nijak tragicky a ideály se příliš nelišili od reálných hodnocení.

Samozřejmě pokud se výsledek dotazníku neshodoval s názorem ani jednoho z páru, měli mi partneři možnost říct, že s výsledkem nesouhlasí, a měli dostatečný prostor k tomu vyjádřit se proč.

Vyvolat v párech opravdovou jistotu, že se nemusí ničeho bát, považuji asi za největší úskalí mojí práce. Nakonec se mi to ale úspěšně podařilo s páry překonat, a potěšující byl i fakt, že jsem z jejich strany pocítovala po rozhovoru jistou spokojenost s výsledky, se kterými byli seznámeni. Většinou jim rozhovor připadal příjemný, a měli z něj dobrý pocit. Někteří byli trochu zklamaní, že jim rozhovor neodkryl víc, nicméně snažila jsem se jim vysvětlit, že z hrubých dat, se kterými jsem pracovala, se toho ani víc získat nedá.

Celkem vzato panovalo ale všeobecné nadšení z toho, že mají partneři možnost prodiskutovat dané výsledky, a trochu si tak vyjasnit některé situace, které nastanou, pokud se dva lidé rozhodnou být spolu, a pokud se ještě úplně tak neznají. Sama jsem stanovila jako podmínku, aby spolu partneři byli více než rok a půl, abych se jisté prvotní vzájemné neznalosti vyhnula. Nicméně dva roky nejsou stále dostatečně dlouho na to, abychom v některých případech dokázali zcela přesně a nezájatě hodnotit chování toho druhého. A tak většina párů chápala diskusi o chování toho druhého jako v tomto ohledu přínosnou.

ZÁVĚR

Celkově považuji práci a rozhovory za úspěšné, přínosné jak pro mě, tak i pro páry se kterými jsem pracovala. Cílem práce bylo zmapování interpersonálního chování v jednotlivých párech, což si myslím jsem splnila. Pro páry byl rozhovor přínosný z hlediska vyjasnění si situace, ačkoliv z dotazníků většinou nevzešlo nic pro ně zas tolik překvapujícího. Přesto panovalo všeobecné nadšení z toho, jak výsledky sedí na situaci v páru, až na pár drobných diskrepancí, které jsme si s páry vyjasnili.

V některých případech si myslím, že to jednotlivce v párech nutilo k zamyšlení se nad situací a nad svým interpersonálním chováním, což může být hodnotné jak pro vztah samotný, tak i pro jednotlivce a jeho interpersonální vztahy v jiných oblastech.

Myslím si, že práce a všeobecně dané zpracování Learyho dotazníku by mohlo být přínosné pro budoucí případnou diagnostiku daného vztahu, pro kterou jako takové je samo o sobě nedostačující, protože pracuje s hrubými daty a pouze s krátkými komentáři respondentů. Ačkoliv musím poznamenat, že prostor pro vyjádření se měli partneři neomezený, musela jsem je občas požádat, aby byli stručnější, protože jinak by práce byla ještě delší. Přesto jsem to udělala jen v nezbytných případech, protože na druhou stranu jistá konkrétnost byla nezbytná k tomu, abychom si všichni bez pochybností rozuměli (tzn. například udávání různých konkrétních případů, kdy se daný jedinec chová tak jak se chová).

Co se týče teoretické části práce, bylo trochu problematické najít české odborné texty věnující se danému tématu nebo interpersonálnímu chování vůbec, a tak většina z nich je původně v angličtině, což mi nedělalo takový problém jako vybrat ty vhodné. Snažila jsem se proto držet takových textů, které se věnují problematice interpersonálního chování obecně nebo těch, které se věnují přímo partnerským vztahům.

Co jsem považovala hned z úvodu teoretické části za nutné, bylo vysvětlení jednotlivých pojmů a proměnných, protože ne každý jedinec si dokáže správně vysvětlit výrazy jako „konformní“, „hyperafiliativní“, apod. Ale i výrazy jednodušší jako „skromný“ nebo „dominantní“, se často setkávaly pouze s jednostranným pochopením, a tak jsem se snažila zprostředkovat jedincům více významů daného slova, aby se nepotýkali pouze s černobílým vysvětlením. Myslím, že se mi to alespoň z větší části povedlo, což může být vidět z reakcí respondentů na výsledky dotazníku.

Seznam použité literatury:

- KOŽENÝ, J., GANICKÝ, P. (1976). Dotazník interpersonální diagnózy, Příručka. Psychologické a didaktické testy, Š.P. Bratislava.
- BALES, R. (1970). Personality and Interpersonal Behaviour. New York: Holt, Rinehart and Winston.
- GILBERT, P., ANDREWS, B. (1998). Shame/Interpersonal Behaviour, Psychology and Culture. New York: Oxford University Press.
- NAKONEČNÝ, M. (2005). Sociální psychologie organizace. Praha: Grada.
- KŘIVOHLAVÝ, J. (1977). Já a Ty. O zdravých vztazích mezi lidmi. Praha: Avicenum.
- ICHHEISER, G. (1970). Appereances and Realities. San Francisco: Jossey Bass.
- PESECHKIAN, N. (1995): Partnerské vztahy. Přel. Zbyněk Vybíral. Praha: NLN, Nakladatelství Lidové noviny.
- LEARY, T. (1997). Infopsychologie. Přel. Petr Pálenský. Brno: Jota.
- MIKOVÁ, M. (2006). Typologie budoucích učitelů v závislosti na jejich interakci a komunikaci. Pedagogická Fakulta, Masarykova Universita, Brno: Archiv závěrečné práce. Zdroj: http://is.muni.cz/th/22233/pedf_d/?fakulta=1451;kod=bk003d, (17.1.2009, 16:18).
- ARGYL, M., LITTLE, B. (1972). The Psychology of Interpersonal Behaviour. Harmondsworth: Penguin Books.
- ARGYL, M., TROWER, P. (1979). Person to Person Ways of Communicating. London: Harper and Row.
- SNIJDERS, T. (2002). The Dynamics of Network and Behaviour. Groningen University research. Zdroj: <http://ppswmm.ppsw.rug.nl/~steglich/dynamics/>, (17.1. 2009, 19:10).
- VACULÍK, M., HUDEČEK, T. (2005). Vývoj partnerských vztahů vzniknuvších v prostředí internetu. Československá psychologie. Praha: Akademia. Zdroj: <http://www.muni.cz/research/publications/570093>, (17.1.2009, 15:50).
- WASTERMAN, M., A. (2006). Research. Zdroj: <http://www.psych.nyu.edu/westerman/>, (27.1.2009, 17:13).
- HENDL, J. (1999). Úvod do kvalitativního výzkumu. Praha: Karolinum.
- JEŘÁBEK, H. (1992). Úvod do sociologického výzkumu. Praha: Karolinum.

Internetové zdroje:

<http://encyklopedie.seznam.cz/heslo/95689-socialni-psychologie>, (17.1.2009, 15:37).

Příloha č. 1:

Obr. Schématická ilustrace interpersonální diagnózy (vnitřní kruh vyznačuje hranici 1 sigma)

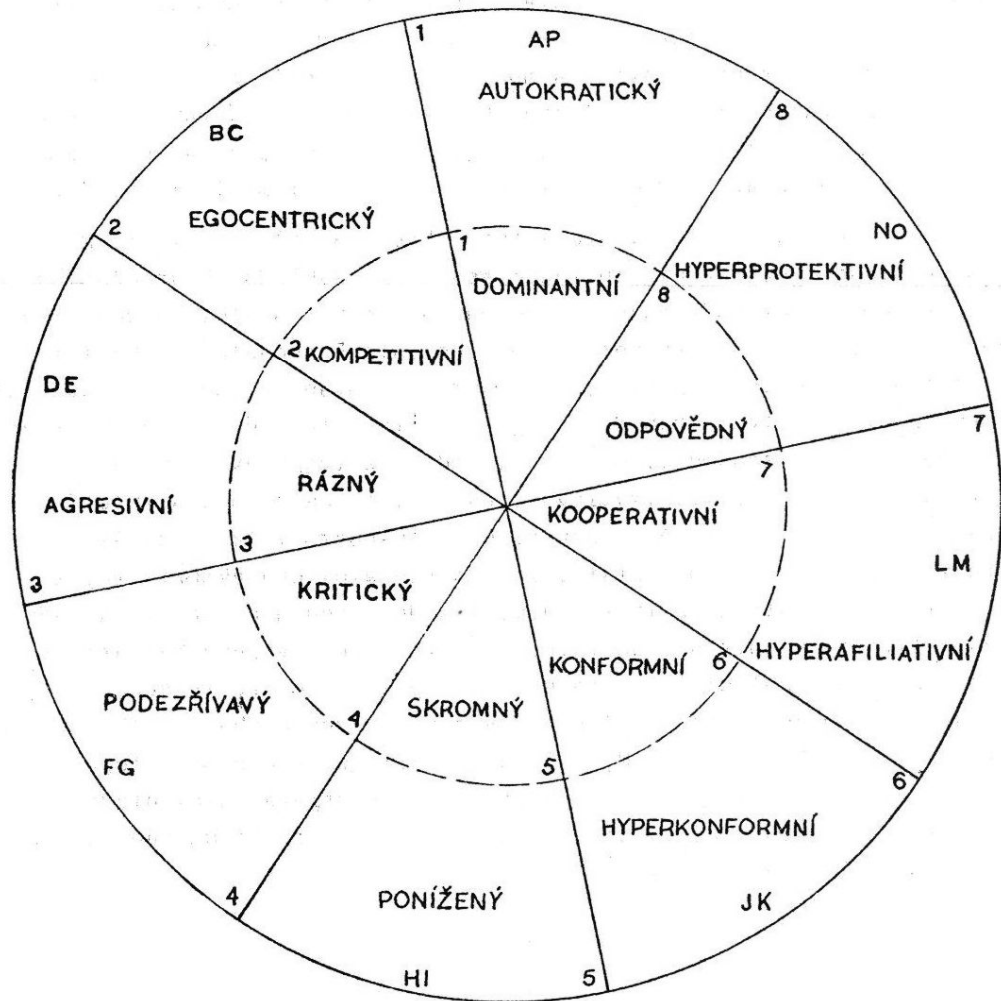

Příloha č. 2:

